

IKSAD PUBLICATIONS - 2020©

**3. INTERNATIONAL NEW YORK  
CONFERENCE ON  
EVOLVING TRENDS IN  
INTERDISCIPLINARY  
RESEARCH & PRACTICES  
NOVEMBER 13-15, 2020  
MANHATTAN, NEW YORK CITY**

**PROCEEDINGS  
BOOK**

**EDITOR  
ASSIST. PROF. MUNTAZIR MEHDI**

**ISBN - 978-625-7279-52-9**

**3. INTERNATIONAL NEW YORK CONFERENCE ON  
EVOLVING TRENDS IN INTERDISCIPLINARY  
RESEARCH & PRACTICES**

November 13-15, 2020  
Manhattan, New York City

**PROCEEDINGS  
BOOK**

**EDITOR  
ASSIST. PROF. MUNTAZIR MEHDI**

By  
**Institute Of Economic Development and Social Researches Publications®**  
(The Licence Number of Publicator: 2014/31220)  
TURKEY TR: +90 342 606 06 75  
E-posta: kongreiksad@gmail.com  
www.iksadkongre.com

All rights of this book belong to İKSAD. It may not be copied or reproduced without permission. Legal and ethical responsibility of the works in the book belongs to the authors.

Iksad Publications - 2020©  
Release date: 30.11.2020  
ISBN - 978-625-7279-52-9

3rd INTERNATIONAL NEW YORK CONFERENCE ON EVOLVING TRENDS IN  
INTERDISCIPLINARY RESEARCH & PRACTICES

---

**CONGRESS'S IDENTIFICATION**

---

**CONGRESS NAME**

3rd INTERNATIONAL NEW YORK CONFERENCE ON EVOLVING TRENDS  
IN INTERDISCIPLINARY RESEARCH & PRACTICES

**DATE AND PLACE**

November 13-15, 2020  
Manhattan, New York City

**ORGANIZING ORGANIZATION**

IKSAD - Institute of Economic Development and Social Research

**HEAD OF ORGANIZING COMMITTEE**

Mustafa Latif EMEK

**INTERNATIONAL PARTICIPANTS**

Turkey - 45  
Azerbaijan - 20  
India - 22  
Nigeria - 5  
Afghanistan - 5  
Kazakhstan - 2  
Saudi Arabia - 1  
Kirgizstan - 1

**NUMBER OF ACCEPTED PAPERS**

101

**NUMBER OF REJECTED PAPERS**

21

**EVALUATION PROCESS**

All applications have undergone a double-blind peer review process

**CONGRESS LANGUAGES**

Turkish and all dialects, English, Russian

**PRESENTATION**

Oral presentation

# 3rd INTERNATIONAL NEW YORK CONFERENCE ON EVOLVING TRENDS IN INTERDISCIPLINARY RESEARCH & PRACTICES

## PHOTO GALLERY

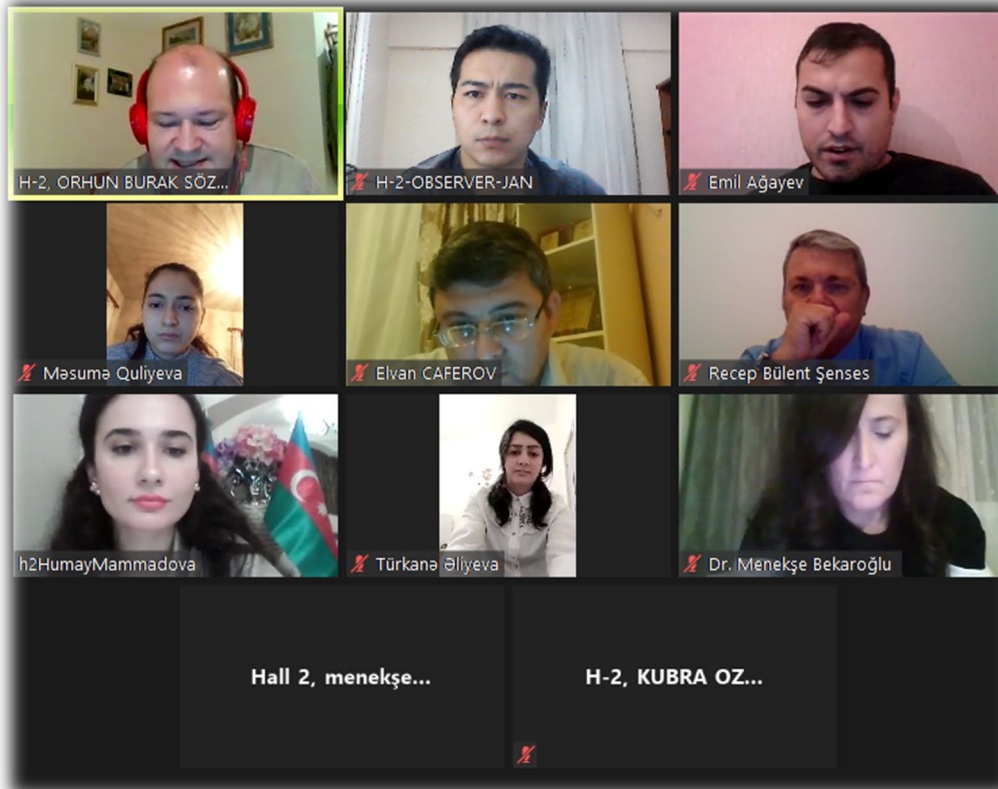



# 3rd INTERNATIONAL NEW YORK CONFERENCE ON EVOLVING TRENDS IN INTERDISCIPLINARY RESEARCH & PRACTICES

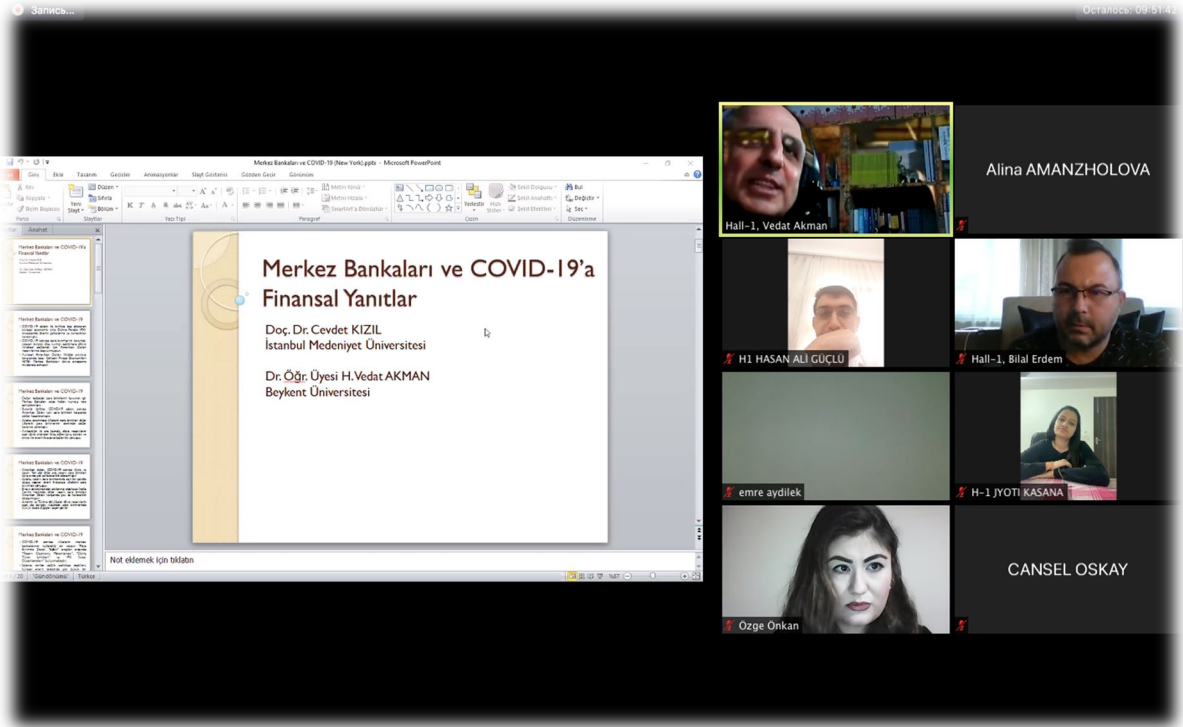

All photos taken at the event has been published in **IKSAD CONGRESS SOCIETY** Facebook Group// to get the pictures, please, visit the group and become a member...

3rd INTERNATIONAL NEW YORK CONFERENCE ON EVOLVING TRENDS IN  
INTERDISCIPLINARY RESEARCH & PRACTICES

---

**ORGANIZATION COMMITTEE**

**MUSTAFA LAITIF EMEK**

EXECUTIVE MEMBER - Institute of Economic Development & Social Research

**MUNTAZIR MEHDI**

EXECUTIVE MEMBER - NUML, Pakistan

**SEDA YAZGAN HADZIBULIC**

MEMBER - Northeastern Illinois University

**FROILAN D. MOBO**

MEMBER - Philippine Merchant Marine Academy

**J. MARIA HOOKS**

MEMBER - Methodist Hospital

**KALDYGUL ADILBEKOVA**

MEMBER - Deputy Head of İKSAD

**SAMIKSHA JAIN**

MEMBER - Amity University, India

**SCIENTIFIC COMMITTEE**

**Richard KEARNEY**

**Mustafa L. EMEK**

**Assist. Prof. Muntazir MEHDI**

**Dr. José G. Vargas-Hernández**

**Dr. Cynthia Correa**

**Dr. Jean Philippe Praene**

**Elena MAGLIO**

**Najwa SHAABAN**

**Dr. Adil AKINCI**

**Dr. Wakako SADAHIRO**

**Dr. WU Yicheng**

**Dr. Alma T. AKAJANOVA**

**Dr. Alla A. TIMOFEEVA**

**Dr. Ayslu B. SARSEKENOVA**

**Dr. Cavit POLAT**

**Dr. Fujimaki HARUYUKI**

**Dr. George RUDIC**

**Dr Halil AKMEŞE**

**Dr. Mustafa TALAS**

**Dr. Mariam S. OLSSON**

**Dr. Nadejda KHAN**

**Dr. Necati DEMİR**

**Dr. Nobuaki TAKEDA**

# 3<sup>rd</sup> INTERNATIONAL NEW YORK CONFERENCE ON EVOLVING TRENDS IN INTERDISCIPLINARY RESEARCH & PRACTICES

**November 13-15, 2020**  
**Manhattan, New York City**



## CONFERENCE PROGRAM

### IMPORTANT, PLEASE READ CAREFULLY

- ❖ To be able to attend a meeting online, login via <https://zoom.us/join> site, enter ID “Meeting ID or Personal Link Name” and solidify the session.
- ❖ The Zoom application is free and no need to create an account.
- ❖ The Zoom application can be used without registration.
- ❖ The application works on tablets, phones and PCs.
- ❖ The participant must be connected to the session 5 minutes before the presentation time.
- ❖ All congress participants can connect live and listen to all sessions.
- ❖ Moderator is responsible for the presentation and scientific discussion (question-answer) section of the session.

### Points to Take into Consideration - TECHNICAL INFORMATION

- Make sure your computer has a microphone and is working.
- You should be able to use screen sharing feature in Zoom.
- Attendance certificates will be sent to you as pdf at the end of the congress.
- Requests such as change of place and time will not be taken into consideration in the congress program.
- Before you login to Zoom please indicate your name surname and hall number

exp. H-1, MASSOUD MASSOUDI

Date: 13.11.2020, Hall-1, Session-1

Zoom Meeting ID: 835 2399 4385 / Passcode: 112020



New York Time: 10<sup>00</sup>-12<sup>00</sup>



Ankara Time: 18<sup>00</sup>-20<sup>00</sup>



Baku Time: 19<sup>00</sup>-21<sup>00</sup>

Moderator: **Assoc. Prof. Dr. Derman Vatansever BAYRAMOL**

Authors	Affiliation	Topic title
Assoc. Prof. Dr. Derman Vatansever BAYRAMOL Assoc. Prof. Dr. Aylin YILDIZ	<i>Alanya Alaaddin Keykubat University Tekirdag Namik Kemal University</i>	ASTUDYONPRODUCINGANANTIBACTERIALAND WATER REPELLENT FUNCTIONAL FABRIC BY ROTATIONAL PRINTING
ASGAROVA BAHAR ELVIN JAFAROV NICAT BABAYEV	<i>Azerbaijan State Oil and Industry University Azerbaijan Technical University</i>	EXPLORING ASPECTS OF BIG DATA APPLICATION AND CLUSTERING APPROACHES
Prateek Mangal Dr. Anupama Rajesh	<i>Amity Business School</i>	ASSESSING THE ROLE AND IMPACT OF BIG DATA IN SMART CITIES AND SMART ENVIRONMENT PROJECT ACTIONS
Tadesse Walelign Tesfaye Kebede Eshetu Haile Gurju Awgichew	<i>Bahir Dar University Bahir Dar, Ethiopia</i>	HEAT AND MASS TRANSFER ANALYSIS IN UNSTEADY FLOW OF TANGENT HYPERBOLIC NANOFUIDOVERA MOVING WEDGE WITH BUOYANCY AND DISSIPATION EFFECTS
Prof.Dr.Ahmet Koluman Rezzan YARDIMCI Mahmed Sari NJJAR	<i>Pamukkale University</i>	SMART WOUND DRESSING CONCEPT
Şeyda TAŞAR Beyda TAŞAR	<i>Firat University</i>	THE PREDICTION OF CHEMICAL COMPOSITION OF BIOMASS BASED ON PROXIMATE ANALYSIS; DEVELOPING A MODEL EQUATION
Waheed A. Adeosun Prof. Abdullah M. Asiri Prof. Hadi M. Marwani Prof. Mohammed M. Rahman	<i>King Abdulaziz University</i>	POLYMETHYL RED FILM SYNTHESIS ON GLASSY CARBON ELECTRODE FOR 2- NITROPHENOL SENSING IN WATER SAMPLES
Nazlı Əjdərova İlham Suleymanov Səbinə Mahmudova	<i>Naxçıvan Dövlət Universiteti</i>	Wi MAX şəbəkəsinin arxitekturası
Fatih Balıkoğlu Tayfur Kerem Demircioğlu Ege Anıl Diler Akın Ataş	<i>Balikesir University Ege University University of Manchester, UK</i>	FLEXURAL BEHAVIOR OF SANDWICH BEAMS WITH GRID-SCORED PVC FOAM CORE: EXPERIMENTAL AND ANALYTICAL STUDY
MASSOUD MASSOUDI	<i>Parwan University</i>	SHIFTING FROM KA-KU-LO MIND-SET TOWARDS COMPETENCY BASED MIND-SET IN SOFTWARE ENGINEERING EDUCATION AND TRAINING



Date: 13.11.2020, Hall-2, Session-1

Zoom Meeting ID: 835 2399 4385 / Passcode: 112020



New York Time: 10<sup>00</sup>-12<sup>00</sup>



Ankara Time: 18<sup>00</sup>-20<sup>00</sup>



Baku Time: 19<sup>00</sup>-21<sup>00</sup>

Moderator: **Asst. Prof. Dr. Orhun Burak SÖZEN**

Authors	Affiliation	Topic title
Raiha Massoudi	<i>Kabul Education University of Shaheed Ustad Rabbani</i>	THE EFFECT OF COMMUNICATIONSKILLS ON MARITAL SATISFACTION
Humay Mammadova	<i>Azerbaijan National Academy of Sciences</i>	THE FIRST MUSLIM FEMALE JOURNALIST IN THE SOUTH CAUCASUS
Abhilasha SISODIA	<i>Galgotias University</i>	AN ENTREATY UNDERSCORING THE DEFILEMENT AND VIOLATION OF CHILD RIGHTS IN INDIA: A VERDICT
Masume Kuliyeva	<i>Azerbaijan Devlet Diller Universitesi</i>	TÜRK VE HİNT MİTOLOJİSİNDE HAYVANLAR
Aidana Tazhiyeva	<i>Selçük University</i>	KAZAK OZAN VE ŞAİRLERİNDEKİ ESKİMİŞ KELİMELERİN MORFOLOJİ
Emil Aghayev	<i>ADPU</i>	ALTAY HACIYEV YARADICILIĞINDA TARİXİ OBRAZLAR (İKONOĞRAFİK TƏHLİL KONTEKSTİNDƏ)
Dr. R ecep Bülent Şenses	<i>Girne American University</i>	TWO COUPS OF 1960; APRIL 18 AND MAY 27
Dr. Menekşe Bekaroğlu Dr. Ayşe F. Caman	<i>İzmir Painting and Sculpture Museum Gallery Director</i>	THE ROLE OF KATOIKIA IN RELATIONS BETWEEN ATTALID AND SELEUCID KINGDOMS
Asst. Prof. Dr. Orhun Burak SÖZEN	<i>Gaziantep University</i>	INQUIRIES INTO A FEMINIST INTERNATIONAL RELATIONS APPROACH FROM THE PERSPECTIVES OF FEMINIST AND PSYCHODYNAMIC THEORIES
Turkana Aliyeva	<i>Nakhchivan University</i>	ROLE OF NATURAL-GEOGRAPHICAL FACTORS IN THE FORMATION AND FUTURE DEVELOPMENT OF URBAN SETTLEMENTS IN NAKHCHIVAN AUTONOMOUS REPUBLIC
Asst. Prof. Hasan ÇİFTÇİ	<i>Harran University</i>	PUBLIC RELATIONS AND PROPAGANDA
Melahat BABAYEVA	<i>ADPU</i>	HALK MASALLARI TOPLAMA İLKELERİ



Date: 13.11.2020, Hall-3, Session-1

Zoom Meeting ID: 835 2399 4385 / Passcode: 112020



New York Time: 10<sup>00</sup>-12<sup>00</sup>



Ankara Time: 18<sup>00</sup>-20<sup>00</sup>



Baku Time: 19<sup>00</sup>-21<sup>00</sup>

Günel MAMMADOVA

*Azerbaijan State  
Pedagogical University*

EĞİTİM GÖNÜLLÜSÜNÜN GÖREVLERİ





Date: 13.11.2020, Hall-4, Session-1

Zoom Meeting ID: 835 2399 4385 / Passcode: 112020



New York Time: 10<sup>00</sup>-12<sup>00</sup>



Ankara Time: 18<sup>00</sup>-20<sup>00</sup>



Baku Time: 19<sup>00</sup>-21<sup>00</sup>

Moderator: Prof. Dr. Nuray GÜZELER

Authors	Affiliation	Topic title
Res. Assist. Mustafa Kadir Esen Prof. Dr. Nuray Güzeler Dr. Murat Kalender	Cappadocia University Çukurova University Ağrı İbrahim Çeçen University	CHEESES PRODUCED BY ADDING MELTING SALT
Vrushali Datar Abdul Rishad	College of Home Science	ROLE OF LOCAL STREET FOOD IN GASTRONOMICAL TOURISM
Oya Berkay Karaca Ahmed Azeez Khaled Albayati Murat Kalender Nazlı Deniz Özen	Çukurova University Çukurova University Ağrı İbrahim Çeçen University Çukurova University	USING OF PRICKLY PEAR (OPUNTIA FICUS- INDICA) CLADODE PULP SUPPLEMENTATION IN FUNCTIONAL FOODS: EFFECTS ON THE PROPERTIES OF PROBIOTIC YOGURTS
Firuz KOBOYEVA Prof. Dr. Nuray GÜZELER Lecturer Çağla ÖZBEK	Cukurova University Cukurova University Toros University	FOOD PRODUCTS CONSIDERED WITHIN THE SCOPE OF SLOW FOOD MOVEMENT: A CASE OF ADANA PROVINCE
Prof. Dr. Nuray GÜZELER Lecturer Çağla ÖZBEK Lecturer Murat SANRI	Cukurova University Toros University Cukurova University	DAIRY PRODUCTS CONSUMPTION HABITS OF STUDENTS IN COLLAGE OF PHYSICAL EDUCATION AND SPORTS- BASED ON A SURVEY IN CUKUROVA UNIVERSITY
Dr. Murat KALENDER Prof. Dr. Prof. Dr. Nuray GÜZELER	Ağrı İbrahim Çeçen University Çukurova University	ANATOLIAN TULUM CHEESES
Mehmet Salih ÇAYIR Prof. Dr. Nuray GÜZELER	Hatay Provincial Directorate of Agriculture and Forestry Çukurova University	HATAY PROVINCE MILK INDUSTRY AND PRODUCT VARIETIES
Mehmet Salih ÇAYIR Prof. Dr. Nuray GÜZELER	Hatay Provincial Directorate of Agriculture and Forestry Çukurova University	DESSERTS WHICH ARE MADE FROM MILK AND CHEESE OF HATAY CUISINE



Date: 14.11.2020, Hall-1, Session-1

Zoom Meeting ID: 818 3818 6123 / Passcode: 926606



New York Time: 09<sup>00</sup>-11<sup>00</sup>



Ankara Time: 17<sup>00</sup>-19<sup>00</sup>



Baku Time: 18<sup>00</sup>-20<sup>00</sup>

Moderator: Prof. Hajar Huseynova

Authors	Affiliation	Topic title
Phd, Ass. Prof. Shabnam Hasanli- Garibova	ANAS	THE SCIENTIFIC STYLE OF THE XIII – XVI CENTURIES' TURKISH LANGUAGES
Dr. Halit ALKAN	Mardin Artuklu University	A DISCOURSE OF 'OTHERING' IN HANIF KUREISHI'S THE BUDDHA OF SUBURBIA
Dr. Alyeva Gülçöhrə	Azərbaycan Dövlət Dəniz Akademiyası	ÜÇDİLLİ FRAZEOLÖJİ LÜĞƏTLƏRDƏ MİLLİ-MƏDƏNİ İDENTİKLİYİN İFADƏSİ
Dr. Apeksha	Galgotias University	ADIASPORA OF CORPOREAL WEDGE IN THE NOVELS OF KAMALA MARKANDAYA: AN ABRIDGED VOICE OF FEMINISM
Parvin Asadullayeva, PhD	Institute of Oriental Studies of National Academy of Science of Azerbaijan	THE EXPRESSION OF TIME BY PARTICIPLE IN «KHAMSA» OF NIZAMI GANJAVI
Ph.D. Svetlana Mammadova	Azerbaijan State Pedagogical University	THE ROLE OF WORD FORMATION IN THE ENRICHMENT OF VOCABULARY: SUFFIXES FROM OTHER LANGUAGES
Dr. SEKHRI Ouided	Mentouri Brothers University	COMMON ERRORS AND PROBLEMS IN RESEARCH PROPOSAL WRITING: THE CASE OF FIRST YEAR MASTER STUDENTS (LINGUISTICS AND APPLIED LANGUAGE STUDIES)
Ph.D Ramil Sameddin Zeynalov	Azerbaijan	The words of ancestors in Mahmud Kashgari's work "DIVANU-LUGAT-IT-TURK" and verbal combinations in the samples.
Doç. Dr. Kübra Kuliyeva	Azərbaycan Milli Bilimler Akademisi	AZƏRİ AĞIZLARINDA ANLAMINI KAYBETMİŞ KÖKLER
Gulanbar Abbasova	Baku State University	NEW APPROACHES TO THE LINGUOPETIC FUNCTIONS OF PARALLELISM IN AZERBAIJAN AND ENGLISH
Prof. Hajar Huseynova	Azerbaijan State Pedagogical University	TOPONYMS OF WESTERN AZERBAIJAN
Dr. Nazilə Abdullazadə	Azərbaycan Dövlət Pedaqoji Universiteti	XX ƏSR AZƏRBAYCAN POEZİYASINDA ƏLİAĞA VAHİD FENOMENİ



Date: 14.11.2020, Hall-2, Session-1

Zoom Meeting ID: 818 3818 6123 / Passcode: 926606



New York Time: 09<sup>00</sup>-11<sup>00</sup>



Ankara Time: 17<sup>00</sup>-19<sup>00</sup>



Baku Time: 18<sup>00</sup>-20<sup>00</sup>

Moderator: **Vanshika Malik**

Authors	Affiliation	Topic title
Pelin DEMİR Ali ARSLAN	<i>Firat Üniversitesi</i>	ELAZIĞ, KOVANCILAR, BİNGÖL VE TUNCELİ'DE SATIŞA SUNULAN TAZE BEYAZ PEYNİRLERİN AFLATOKSİN M1 (AFM1) DÜZEYLERİNİN İNCELENMESİ
Kubra Ozkan Prof. Dr. Osman Sagdic Assoc. Prof. Ayse Karadag	<i>Yıldız Technical University</i>	DIFFERENT DRYING METHODS AFFECT THE PHENOLICS, THEIR BIOACCESSIBILITY, AND ANTIOXIDANT ACTIVITY IN GRAPE (VITIS LABRUSCA L.)
Vanshika Malik	<i>University of Delhi</i>	FOOD SECURITY AND CORONAVIRUS CRISIS: AN INDIAN VIEWPOINT
Bedford Ikechukwu Oformata Joseph Akwoba Ogugua Nwankwo Innocent Okwundu Okafor Simeon Chibuko Vivienne Ekene Ezenduka John Anaelom Nwanta	<i>University of Nigeria</i>	EVALUATION OF POLYCYCLIC AROMATIC HYDROCARBONS (PAHs) IN SINGED AND UNSINGED HIDES OF SLAUGHTER-CATTLE IN ANAMBRA STATE, SOUTHEAST, NIGERIA
Muhammad Ahsan Yaseen Dr. Asghar Subhani Muhammad Adeel Arshad Wasim Yousaf	<i>University of Agriculture Faisalabad-38040 (Pakistan)</i>	NUTRITIONAL CONSEQUENCES FOR RUMINANTS: MICROBIAL INTERACTIONS WITH TANNINS
Aigul USUBALIEVA Adel A.A. MOHDALY	<i>Kyrgyz-Turkish Manas University Fayoum University</i>	EVALUATION OF TRACE ELEMENT CONTENTS IN FIELD-GROWN VEGETABLES IN CHUY REGION, KYRGYZ REPUBLIC



Date: 14.11.2020, Hall-3, Session-1

Zoom Meeting ID: 818 3818 6123 / Passcode: 926606



New York Time: 09<sup>00</sup>-11<sup>00</sup>



Ankara Time: 17<sup>00</sup>-19<sup>00</sup>



Baku Time: 18<sup>00</sup>-20<sup>00</sup>

Moderator: Dr. Markus Slevogt

Authors	Affiliation	Topic title
Abdul Raouf SAFI	<i>Selçuk University</i>	AFGHANISTAN AND REGIONALISM
Dr. Demet Şefika MANGIR Abdul Raouf SAFI	<i>Selçuk University</i>	WOMEN AND POLITICAL PARTICIPATION IN AFGHANISTAN BARRIERS, OPPORTUNITIES AND ACHIEVEMENTS
Asts. Prof. Dr. Ayşe MANAV	<i>Toros University</i>	ALAHAN MONASTERY AND FAITH TOURISM IN WORLD HERITAGE NOMINATION PROCESS
Dr. Sabır Güler Sevli	<i>Mersin University</i>	PANDEMIC, UNCERTAINTY AND THE FUTURE OF NEOLIBERALISM
Ms. Ashmika Agrawal Assistant Professor	<i>Galgotias University</i>	CORONA PANDEMIC: IMPACT ON EDUCATION AND MENTAL HEALTH OF STUDENTS DUE TO THE CLOSURE OF UNIVERSITIES
Dr. Markus Slevogt Nicholas Bogac Edizer	<i>Bahcesehir University AHK German - Turkish Chamber of Commerce</i>	PARADIGM SHIFT IN MODERN ENTREPRENEURSHIP POST COVID-19 PANDEMIC
Dr. OGENYI, Elvis.O	<i>University of Nigeria</i>	MASS MEDIA COVERAGE OF COVID-19 PANDEMIC IN NIGERIA
Dr. Pınar ERDOĞAN Dr. İlknur ÇEVİK TEKİN	<i>Karamanoğlu Mehmetbey Üniversitesi Selçuk Üniversitesi</i>	AN EXAMINATION OF ORGANIZATIONAL CYNICISM IN HEALTHCARE PROFESSIONALS IN TERMS OF GENDER: A META-ANALYSIS STUDY
Asst. Prof. Tebrike KAYA	<i>Beykent University</i>	MATERNITY RITUALS COMMUNITIZED IN SOCIAL NETWORKS
Mahboob Massoudi	<i>Delhi Technological University</i>	FAKENEWS DETECTION IN SOCIAL MEDIA WITH SUPERVISED MACHINE LEARNING



Date: 14.11.2020, Hall-4, Session-1

Zoom Meeting ID: 818 3818 6123 / Passcode: 926606



New York Time: 09<sup>00</sup>-11<sup>00</sup>



Ankara Time: 17<sup>00</sup>-19<sup>00</sup>



Baku Time: 18<sup>00</sup>-20<sup>00</sup>

Moderator: **Emmanuel LAMPTEY**

Authors	Affiliation	Topic title
Shafeeqa IRFAN Muhammad Qamrosh ALAM	<i>University of Sargodha</i>	EFFECTS OF NUTRACEUTICAL PRODUCTS ON HUMAN HEALTH; A CONTROVERSY
Assist. Prof. Dr. Nevra ALKANLI Assist. Prof. Dr. Arzu AY Dr. Gokhan CEVIK	<i>Haliç University Trakya University Trakya University</i>	INVESTIGATION OF THE RELATIONSHIP BETWEEN PLASMINOGEN ACTIVATOR INHIBITOR-1 4G/5G GENE VARIATION AND BLADDER CANCER DEVELOPMENT
Assist. Prof. Dr. Arzu AY Assist. Prof. Dr. Nevra ALKANLI Dr. Gokhan CEVIK	<i>Trakya University Haliç University Trakya University</i>	DETERMINATION OF THE ROLE OF METHYLENETETRAHYDROFOLATE REDUCTASE C677T GENE VARIATION IN PATIENTS DIAGNOSED WITH PROSTATE CANCER
M.Sc. Suleyman Serdar ALKANLI Prof. Dr. Isil ALBENIZ	<i>Istanbul University</i>	CRISPR/CPF1 APPROACH FOR SPINAL MUSCULAR ATROPHY
Assist Prof. Dr. Emrah Tüncer Assist Prof. Dr. Betül Tansel	<i>Istanbul Gelisim University Istanbul Esenyurt University</i>	BREATHLESS CYCLE IN THE CAPITALISM LABYRINTH: BEING A FOOD DELIVERY PERSONNEL IN MANHATTAN
Assoc. Prof. Fatma BAŞAR	<i>Kutahya Health Sciences University</i>	ASSISTED REPRODUCTIVE TREATMENT APPROACHES IN COVID-19 (SARS-COV 2) PANDEMIC
Emmanuel LAMPTEY	<i>University of Ibadan</i>	ZIPLINE DRONES FOR COVID-19 SAMPLES TRANSPORTATION IN AFRICA: THE DISTINCTIVE APPROACH BY GHANA TO SPEED UP THE TESTING CAPACITY OF THE COUNTRY
Duygu İNCİ Rahmiye AYDIN Yunus ZORLU	<i>Kocaeli University Bursa Uludag University Gebze Technical University</i>	DNA/PROTEIN INTERACTIONS and BIOLOGICAL ACTIVITIES of NEW COPPER(II) COMPLEXES CONTAINING N,N and N,O-DONOR LIGANDS



Date: 15.11.2020, Hall-1, Session-1

Zoom Meeting ID: 882 6894 6152 / Passcode: 853218



New York Time: 09<sup>00</sup>-11<sup>00</sup>



Ankara Time: 17<sup>00</sup>-19<sup>00</sup>



Baku Time: 18<sup>00</sup>-20<sup>00</sup>

Moderator: Asts. Prof. H. Vedat AKMAN

Authors	Affiliation	Topic title
Assoc. Prof. Cevdet KIZIL Asts. Prof. H. Vedat AKMAN	<i>İstanbul Medeniyet University Beykent University</i>	CENTRAL BANKS AND FINANCIAL RESPONSES TOWARDS COVID-19
Assist. Prof. Cansel OSKAY	<i>Mersin University</i>	YOUNG INDIVIDUALS NOT IN EDUCATION, EMPLOYMENT, OR TRAINING (NEET) AND YOUTH UNEMPLOYMENT DURING THE COVID-19 PANDEMIC: AN ASSESSMENT FROM THE PERSPECTIVE OF TURKEY
Bilal ERDEM, PhD	<i>Selcuk University</i>	MARKET DIVISION STRATEGIES OF BUSINESSES FOR SUSTAINABLE COMMERCIAL GROWTH
Dr. Emre AYDİLEK Şeyda BÜKRÜCÜ KAZKOND	<i>Kastamonu University Bulent Ecevit University</i>	TÜRKİYE DÜZENLİ İLERLEME RAPORLARI İÇERİK ANALİZİ: GÜVENLİK GÜÇLERİNİN SİVİL DENETİMİ
Mohammed Mustafa H Ahmed Zuher Tawfiq	<i>Mosul University</i>	ENSURING INFORMATION SECURITY BY ADOPTING THE INTERNATIONAL STANDARD ISO 17799 A CASE STUDY AT KOREK TELECOM COMPANY FOR MOBILE COMMUNICATION IN MOSUL CITY/ IRAQ
Araş. Gör. Hasan Ali GÜÇLÜ	<i>Ufuk Üniversitesi</i>	KİRA SÖZLEŞMESİNDE BEDELİN ARTIRILMASI
Nazlı Əjdərova Rifat Mahmudov	<i>Naxçıvan Universiteti Naxçıvan Universiteti</i>	NAXÇIVAN MUXTAR RESPUBLİKASININ SOSIAL – İQTİSADI İNKİŞAFINDA ƏHALİYƏ XİDMƏT MÜƏSSİSƏLƏRİNİN ROLU
Prof. Dr. Zeynep Arıkan Assist. Prof. Özge Önkan	<i>Dokuz Eylül University Sinop University</i>	TÜRK VERGİ HUKUKUNDA MÜCBİR SEBEPLER VE KORONAVİRÜS (COVID-19)'UN VERGİ UYGULAMALARINA ETKİSİ
Dr. Jyoti Kasana	<i>Rajdhani College (University of Delhi)</i>	EFFECT OF SOCIAL MEDIA MARKETING ON BRAND COGNIZANCE IN DURABLE GOODS-A CASE STUDY ON ELECTRONIC COMPANIES IN INDIA





Date: 15.11.2020, Hall-2, Session-1

Zoom Meeting ID: 882 6894 6152 / Passcode: 853218



New York Time: 09<sup>00</sup>-11<sup>00</sup>



Ankara Time: 17<sup>00</sup>-19<sup>00</sup>



Baku Time: 18<sup>00</sup>-20<sup>00</sup>

Moderator: Assist. Prof. Dr. Meliha Uzun

Authors	Affiliation	Topic title
İrfan KARA Mehmet ACET Engin ÇİNİBULAK Binnur GÜLDALI Yunus ŞAHİNLER	<i>Kütahya Dumlupınar Üniversitesi</i>	COVID-19 PANDEMİ SÜRECİNDE FUTBOLCULARDA YARDIM SEVERLİĞİN MUTLULUK ÜZERİNE ETKİSİ
Binnur GÜLDALI Mehmet ACET Yunus ŞAHİNLER İrfan KARA Engin ÇİNİBULAK	<i>Kütahya Dumlupınar Üniversitesi</i>	COVID-19 PANDEMİ SÜRECİNDE VOLEYBOLCULARDA YARDIM SEVERLİĞİN MUTLULUK ÜZERİNE ETKİSİ
Süleyman Ulupınar Serhat Özbay Cebrail Gençoğlu	<i>Ministry of Education, Ermenek District National Education Directorate Erzurum Technical University Erzurum Technical University</i>	THE EFFECTIVENESS OF THE SINGLE AND MULTIPLE FREQUENCY SPEED OF KICK TEST AT DISTINGUISH THE EXPERIENCED AND NOVICE JUNIOR TAEKWONDO PLAYERS
Selim Buğa Nazmi Duygu Assist. Prof. Dr. Meliha Uzun	<i>Mersin Üniversitesi Mersin Üniversitesi Şırnak Üniversitesi</i>	ŞIRNAK İLİNDE GÖREV YAPMAKTA OLAN ANTRENÖRLERİN MENTAL YETENEKLERİNİN DEĞERLENDİRİLMESİ
Nazmi Duygu Selim Buğa Assist. Prof. Dr. Meliha Uzun	<i>Mersin Üniversitesi Mersin Üniversitesi Şırnak Üniversitesi</i>	ANTRENÖRLERİN YAŞAM DOYUMU DÜZEYLERİNİN İNCELENMESİ: ŞIRNAK İLİ ÖRNEĞİ
Kairbekova U.S. Akkozov A.A.	<i>Peoples' Friendship University named after Academician A. Kuatbekov QAZATK</i>	INTERACTION BETWEEN NATIONAL AND CULTURAL PARTNERS
Akkozov A.A. Kairbekova U.S. Aytenov E.E.	<i>QAZATK Peoples' Friendship University named after Academician A. Kuatbekov</i>	CONTRADICTION IS A LOGICAL-LINGUISTIC CONCEPT



Date: 15.11.2020, Hall-3, Session-1

Zoom Meeting ID: 882 6894 6152 / Passcode: 853218



New York Time: 09<sup>00</sup>-11<sup>00</sup>



Ankara Time: 17<sup>00</sup>-19<sup>00</sup>



Baku Time: 18<sup>00</sup>-20<sup>00</sup>

Moderator: Dr. Froilan D. Mobo

Authors	Affiliation	Topic title
Dr. Froilan D. Mobo	<i>Philippine Merchant Marine Academy</i>	TRANSCENDING THE PHILIPPINE EDUCATIONAL CULTURE THROUGH VIRTUAL AND AUGMENTED REALITY WITH THE INTEGRATION OF THE LEARNING MANAGEMENT SYSTEMS
Fatmanur ÇİMEN M. Çağrı KANDEMİR Büşra ÇAKIR Assist. Prof. Dr. Gökhan IZGAR	<i>Necmettin Erbakan University</i>	ANALYSIS OF RESEARCHES IN THE VALUE LITERATURE IN TERMS OF VARIOUS VARIABLES
Tayfur SARI Assoc. Dr. Yüksel GÜNDÜZ	<i>School Of Educational Institute, Samsun</i>	THE RELATIONSHIP BETWEEN THE PATERNALIST LEADERSHIP BEHAVIOR OF SCHOOL MANAGERS AND THE JOB SATISFACTION OF TEACHERS
Funda Uysal İmgehan Özkan Elgün	<i>Burdur Mehmet Akif Ersoy University Başkent University</i>	WHICH EXTRA-CURRICULAR ACTIVITIES AM I IN?
Funda Uysal Nuray Kısa	<i>Burdur Mehmet Akif Ersoy University Niğde Ömer Halisdemir University</i>	EXAMINATION OF SECONDARY SCHOOL WEB PAGES IN THE CONTEXT OF EXTRACURRICULUM ACTIVITIES: CASE OF BURDUR
Lale Musayeva	<i>Azerbaijan State Pedagogical University</i>	CONDITIONS FOR THE SUCCESSFUL IMPLEMENTATION OF ORTHOEPIC WORK IN PRIMARY GRADES
Zülfüqarova Şəfiqə	<i>Azərbaycan Dövlət Pedaqoji Universiteti</i>	ALİ MƏKTƏBLƏRDƏ TƏHSİL MENECMENTİNİN FORMALAŞDIRILMASI İSTİQAMƏTLƏRİ
Təhminə Mərdan	<i>Azərbaycan Dövlət Pedaqoji Universiteti</i>	İBTİDAİ SİNİFLƏRDƏ MÖVZU ÜZRƏ RƏSM MƏŞĞLƏLƏRİNİN TƏDRİSİ TEXNOLOGİYALARI
Assoc. Prof. Semiha Şahin	<i>Dokuz Eylül University</i>	THE EFFECT OF HEALTH AT SCHOOL ON SCHOOL LIFE SATISFACTION: TURKEY AND THE US COMPARISON
Assoc. Prof. Semiha Şahin	<i>Dokuz Eylül University</i>	THE EFFECT OF SCHOOL CLIMATE ON SCHOOL LIFE SATISFACTION: TURKEY AND THE US COMPARISON
Dr. Leila Aliyeva	<i>Бакинский славянский университет</i>	АЗЕРБАЙДЖАНСКАЯ ПЕРЕВОДЧЕСКАЯ ЭНЦИКЛОПЕДИЯ : ДИАЛОГ КУЛЬТУР
Şenol, Hülya Dr, Senior Instructor	<i>Eastern Mediterranean University</i>	ENRICHING THE CURRICULUM OF UNDERGRADUATE PRE-SCHOOL TEACHER TRAINING IN CONSIDERATION OF REQUIREMENTS OF PRE-SCHOOLS AND TEACHERS



Date: 15.11.2020, Hall-4, Session-1

Zoom Meeting ID: 882 6894 6152 / Passcode: 853218



New York Time: 09<sup>00</sup>-11<sup>00</sup>



Ankara Time: 17<sup>00</sup>-19<sup>00</sup>



Baku Time: 18<sup>00</sup>-20<sup>00</sup>

Moderator: **Dr. Niteesh Kumar Upadhyay**

Authors	Affiliation	Topic title
Prof. MAHALAKSHMI.V Prof. Shobha.T Associate Prof.Banashree	<i>Seshadripuram College</i>	SOCIO-CULTURAL PSYCHOLOGY IN READING BEHAVIOUR OF EMOYEEES AND DETERMINING ORGANISATION CULTURE
Dr. Niteesh Kumar Upadhyay Assistant Professor Abhilasha Sisodia	<i>Galgotias University</i>	AN ASSESSMENT ON FAILURE OF DOWRY PROHIBITION LAWS IN INDIA AND ITS INEFFICACY ON SEGREGATING CRIMES AGAINST WOMEN
Deepak Kaushik	<i>Delhi University</i>	3D PRODUCTS IN DIGITAL TRADE AND ELECTRONIC TRANSMISSION UNDER WTO: A CONUNDRUM OF APPLICABILITY OF GATT VS GATS
Dr. Jyoti Bhasin Chaudhry	<i>FDDI</i>	ASTUDYOF WINGED ORNAMENTATION IN TRADITIONAL TEXTILES OF INDIA
DR Ritu	<i>INDIA</i>	INFLUENCE OF CULTURE ON BRANDS IN INDIAN CONSUMER MARKET
Aneela Shaheen Dr.Saira Akthar Tehrim Iqbal	<i>University of Agriculture Faisalabad</i>	CAUSES AND CONSEQUENCES OF LATE MARRIAGES IN DISTRICT FAISALABAD, PAKISTAN.
GÜLARƏ ƏLİ qızı RƏHİMOVA	<i>Bakı Dövlət Universiteti</i>	POPULYASIYA DINAMİKASININ İMİTASİON MODELƏŞDİRİLMƏSİ
Usman Muideen	<i>Ahmadu Bello University</i>	THE EFFECTS OF THE NIGERIAN DEMOCRACY ON THE ROLE OF THE KING-MAKERS IN TRADITIONAL HAUSA-FULANI POLITICAL SYSTEM: AN EMPIRICAL STUDY OF ZAZZAU EMIRATE COUNCIL IN KADUNA STATE, NIGERIA BETWEEN SEPTEMBER AND OCTOBER 2020
Jamilu Abdulkadir	<i>Ahmadu Bello University</i>	OPEN DISTANCE AND E-LEARNING AS AN ALTERNATIVE PLATFORM FOR ENHANCING KNOWLEDGE AND MANAGERIAL SKILLS: EVIDENCE FROM A SELECTED UNIVERSITY IN SUB-SAHARAN AFRICA



**3rd INTERNATIONAL NEW YORK CONFERENCE ON EVOLVING TRENDS IN  
INTERDISCIPLINARY RESEARCH & PRACTICES**

**CONTENT**

<b>CONGRESS ID</b>	<b>I</b>
<b>SCIENTIFIC COMMITTEE</b>	<b>II</b>
<b>PHOTO GALLERY</b>	<b>III</b>
<b>PROGRAM</b>	<b>IV</b>
<b>CONTENT</b>	<b>V</b>

<b>Author</b>	<b>Title</b>	<b>No</b>
Derman Vatansver Bayramol, Aylin Yıldız	A STUDY ON PRODUCING AN ANTIBACTERIAL AND WATER REPELLENT FUNCTIONAL FABRIC BY ROTATIONAL PRINTING	1
Prateek Mangal, Anupama Rajesh	ASSESSING THE ROLE AND IMPACT OF BIG DATA IN SMART CITIES AND SMART ENVIRONMENT PROJECT ACTIONS	6
Asgarova Bahar, Elvin Jafarov, Nıcat Babayev	EXPLORING ASPECTS OF BIG DATA APPLICATION AND CLUSTERING APPROACHES	7
Tadesse Walelign, Tesfaye Kebede, Eshetu Haile, Gurju Awgichew	HEAT AND MASS TRANSFER ANALYSIS IN UNSTEADY FLOW OF TANGENT HYPERBOLIC NANOFLUID OVER A MOVING WEDGE WITH BUOYANCY AND DISSIPATION EFFECTS	13
Rezzan Yardımcı, Mahmed Sari Nıjar, Ahmet Koluman	SMART WOUND DRESSING CONCEPT	14
Şeyda TAŞAR, Beyda TAŞAR	THE PREDICTION OF CHEMICAL COMPOSITION OF BIOMASS BASED ON PROXIMATE ANALYSIS; DEVELOPING A MODEL EQUATION	21
Waheed A. Adeosun, Abdullah M. Asiri, Hadi M. Marwani, Mohammed M. Rahman	POLYMETHYL RED FILM SYNTHESIS ON GLASSY CARBON ELECTRODE FOR 2-NITROPHENOL SENSING IN WATER SAMPLES	28
Nazlı Əjdərova, İlham Suleymanov, Səbinə Mahmudova	Wi MAX şəbəkəsinin arxitekturası	29
Fatih Balıkoğlu, Tayfur Kerem Demircioğlu,	FLEXURAL BEHAVIOR OF SANDWICH BEAMS WITH GRID-SCORED PVC FOAM CORE: EXPERIMENTAL AND ANALYTICAL STUDY	33

**3rd INTERNATIONAL NEW YORK CONFERENCE ON EVOLVING TRENDS IN  
INTERDISCIPLINARY RESEARCH & PRACTICES**

Ege Aml Diler, Akın Ataş		
Massoud MASSOUDI	SHIFTING FROM KA-KU-LO MIND-SET TOWARDS COMPETENCY BASED MIND-SET IN SOFTWARE ENGINEERING EDUCATION AND TRAINING	34
Raiha Massoudi	THE EFFECT OF COMMUNICATION SKILLS ON MARITAL SATISFACTION	35
Humay Mammadova	THE FIRST MUSLIM FEMALE JOURNALIST IN THE SOUTH CAUCASUS	36
Abhilasha SISODIA	AN ENTREATY UNDERSCORING THE DEFILEMENT AND VIOLATION OF CHILD RIGHTS IN INDIA: A VERDICT	37
Masume Kuliyeve	TÜRK VE HİNT MİTOLOJİSİNDE HAYVANLAR	38
Aidana Tazhiyeva	KAZAK OZAN VE ŞAİRLERİNDEKİ ESKİMİŞ KELİMELERİN MORFOLOJİ	44
Ağayev Emil Raul oğlu	ALTAY HACIYEV YARADICILIĞINDA TARİXİ OBRAZLAR (İKONOQRAFİK TƏHLİL KONTEKSTİNDƏ)	48
Menekşe Bekaroğlu, Ayşe F. Caman	THE ROLE OF KATOIKIA IN RELATIONS BETWEEN ATTALID AND SELEUCID KINGDOMS	54
Orhun Burak SÖZEN	INQUIRIES INTO A FEMINIST INTERNATIONAL RELATIOS APPROACH FROM THE PERSPECTIVES OF FEMINIST AND PSYCHODYNAMIC THEORIES	56
Turkana Aliyeva	ROLE OF NATURAL-GEOGRAPHICAL FACTORS IN THE FORMATION AND FUTURE DEVELOPMENT OF URBAN SETTLEMENTS IN NAKHCHIVAN AUTONOMOUS REPUBLIC	66
Hasan ÇİFTÇİ	PUBLIC RELATIONS AND PROPAGANDA	73
Mustafa Kadir Esen, Nuray Güzeler, Murat Kalender	CHEESES PRODUCED BY ADDING MELTING SALT	79
Vrushali Datar, Abdul Rishad	ROLE OF LOCAL STREET FOOD IN GASTRONOMICAL TOURISM	87
Oya Berkay Karaca, Ahmed Azeez Khaled Albayati, Murat Kalender, Nazlı Deniz Özen	USING OF PRICKLY PEAR (OPUNTIA FICUS-INDICA) CLADODE PULP SUPPLEMENTATION IN FUNCTIONAL FOODS: EFFECTS ON THE PROPERTIES OF PROBIOTIC YOGURTS	88
Nuray GÜZELER, Firuza KOBOYEVA, Çağla ÖZBEK	FOOD PRODUCTS CONSIDERED WITHIN THE SCOPE OF SLOW FOOD MOVEMENT: A CASE OF ADANA PROVINCE	89

**3rd INTERNATIONAL NEW YORK CONFERENCE ON EVOLVING TRENDS IN  
INTERDISCIPLINARY RESEARCH & PRACTICES**

Nuray GÜZELER, Lecturer Çağla ÖZBEK, Murat SANRI	DAIRY PRODUCTS CONSUMPTION HABITS OF STUDENTS IN COLLAGE OF PHYSICAL EDUCATION AND SPORTS- BASED ON A SURVEY IN CUKUROVA UNIVERSITY	102
Murat KALENDER, Nuray GÜZELER	ANATOLIAN TULUM CHEESES	115
Mehmet Salih Çayır Nuray Güzeler	HATAY İLİ SÜT SEKTÖRÜ VE ÜRÜN ÇEŞİTLİLİĞİ	121
Mehmet Salih ÇAYIR Nuray GÜZELER	HATAY MUTFAĞINA ÖZGÜ SÜTLÜ VE PEYNİRLİ TATLILAR	131
Shabnam Hasanli- Garibova	THE SCIENTIFIC STYLE OF THE XIII - XVI CENTURIES' TURKIC LANGUAGES	140
Halit ALKAN	THE DISCOURSE OF 'OTHERING' IN HANIF KUREISHI'S THE BUDDHA OF SUBURBIA	143
Alyeva Gülçöhrə	ÜÇDİLLİ FRAZEOLÖJİ LÜĞƏTLƏRDƏ MİLLİ-MƏDƏNİ İDENTİKLİYİN İFADƏSİ	150
Apeksha	A DIASPORA OF CORPOREAL WEDGE IN THE NOVELS OF KAMALA MARKANDAYA: AN ABRIDGED VOICE OF FEMINISM	157
Parvin Asadullayeva	THE EXPRESSION OF TIME BY PARTICIPLE IN «KHAMSA» OF NIZAMI GANJAVI	158
Svetlana Mammadova	THE ROLE OF WORD FORMATION IN THE ENRICHMENT OF VOCABULARY: SUFFIXES FROM OTHER LANGUAGES	161
SEKHRI Ouided	COMMON ERRORS AND 'PROBLEMS IN RESEARCH PROPOSAL WRITING: THE CASE OF FIRST YEAR MASTER STUDENTS (LINGUISTICS AND APPLIED LANGUAGE STUDIES)	171
Ramil Sameddin Zeynalov	THE WORDS OF ANCESTORS IN MAHMUD KASHGARI'S WORK "DIVANU-LUGAT-IT-TURK" AND VERBAL COMBINATIONS IN THE SAMPLES	172
Kübra Kuliyeva	AZERİ AĞIZLARINDA ANLAMINI KAYBETMİŞ KÖKLER	173
Gulanbar Abbasova	NEW APPROACHES TO THE LINGUOPETIC FUNCTIONS OF PARALLELISM IN AZERBAIJAN AND ENGLISH	180
Hajar Huseynova	TOPONYMS OF WESTERN AZERBAIJAN	184
Nazile Abdullazade	ALIAGHA VAKHID PHENOMENON IN AZERBAIJAN POETRY OF XX CENTURE	191
Pelin DEMİR, Ali ARSLAN	INVESTIGATION OF AFLATOXIN M1 (AFM1) LEVELS OF FRESH WHITE CHEESES OFFERED FOR SALE IN ELAZIG, KOVANCILAR, BINGOL AND TUNCELI,	196



**3rd INTERNATIONAL NEW YORK CONFERENCE ON EVOLVING TRENDS IN  
INTERDISCIPLINARY RESEARCH & PRACTICES**

<b>TURKEY</b>		
Kubra Ozkan, Osman Sagdic, Ayse Karadag	DIFFERENT DRYING METHODS AFFECT THE PHENOLICS, THEIR BIOACCESSIBILITY, AND ANTIOXIDANT ACTIVITY IN GRAPE (VITIS LABRUSCA L.)	206
Vanshika Malik	FOOD SECURITY AND CORONAVIRUS CRISIS: AN INDIAN VIEWPOINT	207
Bedford Ikechukwu Oformata, Joseph Akwoba Ogugua, Nwankwo Innocent Okwundu, Okafor Simeon Chibuko, Vivienne Ekene Ezenduka, John Anaelom Nwanta	EVALUATION OF POLYCYCLIC AROMATIC HYDROCARBONS (PAHS) IN SINGED AND UNSINGED HIDES OF SLAUGHTER-CATTLE IN ANAMBRA STATE, SOUTHEAST, NIGERIA	208
Muhammad Ahsan Yaseen, Muhammad Adeel Arshad, Wasim Yousaf	NUTRITIONAL CONSEQUENCES FOR RUMINANTS: MICROBIAL INTERACTIONS WITH TANNINS	209
Aigul Usubalieva, Adel A.A. Mohdaly	EVALUATION OF TRACE ELEMENT CONTENTS IN FIELD-GROWN VEGETABLES IN CHUY REGION, KYRGYZ REPUBLIC	210
Abdul Raouf Safi	BÖLGESELÇİLİK VE AFGANİSTAN	219
Demet Şefika MANGIR Abdul Raouf Safi	AFGANİSTAN'DA KADINLAR VE SİYASAL KATILIM ENGELLER, FIRSATLAR VE KAZANIMLAR	247
Ayşe MANAV	ALAHAN MONASTERY AND FAITH TOURISM IN WORLD HERITAGE NOMINATION PROCESS	266
Sabır Güler Sevlı	PANDEMIC, UNCERTAINTY AND THE FUTURE OF NEOLIBERALISM	273
Ashmika Agrawal	CORONA PANDEMIC: IMPACT ON EDUCATION AND MENTAL HEALTH OF STUDENTS DUE TO THE CLOSURE OF UNIVERSITIES	274
Markus Slevogt	PARADIGM SHIFT IN MODERN ENTREPRENEURSHIP POST COVID-19 PANDEMIC	275
Elvis Ogenyi	MASS MEDIA COVERAGE OF COVID-19 PANDEMIC IN NIGERIA	276
Pınar ERDOĞAN İlknur ÇEVİK TEKİN	AN EXAMINATION OF ORGANIZATIONAL CYNICISM IN HEALTHCARE PROFESSIONALS IN TERM OF GENDER: A META- ANALYSIS STUDY	277
Tebrike Kaya	MATERNITY RITUALS COMMODITIZED IN SOCIAL NETWORKS	287

**3rd INTERNATIONAL NEW YORK CONFERENCE ON EVOLVING TRENDS IN  
INTERDISCIPLINARY RESEARCH & PRACTICES**

Mahboob Massoudi	FAKE NEWS DETECTION IN SOCIAL MEDIA WITH SUPERVISED MACHINE LEARNING ALGORITHMS	288
Shafeeqa IRFAN, Muhammad Qamrosh ALAM	EFFECTS OF NUTRACEUTICAL PRODUCTS ON HUMAN HEALTH; A CONTROVERSY	289
Nevra ALKANLI, Arzu AY, Gokhan CEVIK	INVESTIGATION OF THE RELATIONSHIP BETWEEN PLASMINOGEN ACTIVATOR INHIBITOR-1 4G/5G GENE VARIATION AND BLADDER CANCER DEVELOPMENT	290
Arzu AY, Nevra ALKANLI, Gokhan CEVIK <sup>3</sup>	DETERMINATION OF THE ROLE OF METHYLENETETROHYDROFOLATE REDUCTASE C677T GENE VARIATION IN PATIENTS DIAGNOSED WITH PROSTATE CANCER	292
Suleyman Serdar ALKANLI, Isil ALBENIZI	CRISPR/CPF1 APPROACH FOR SPINAL MUSCULAR ATROPHY	294
Emrah Tüncer Betül Tansel	BREATHLESS CYCLE IN THE CAPITALISM LABYRINTH: BEING A FOOD DELIVERY PERSONNEL IN MANHATTAN	296
Fatma BAŞAR	COVID -19 (SARS- COV 2) PANDEMISİNDE ÜREMeye YARDIMCI TEDAVI YAKLAŞIMLARI	297
Emmanuel LAMPTEY	ZIPLINE DRONES FOR COVID-19 SAMPLES TRANSPORTATION IN AFRICA: THE DISTINCTIVE APPROACH BY GHANA TO SPEED UP THE TESTING CAPACITY OF THE COUNTRY	301
Duygu İnci, Rahmiye Aydın, Yunus Zorlu	DNA/PROTEIN INTERACTIONS and BIOLOGICAL ACTIVITIES of NEW COPPER(II) COMPLEXES CONTAINING N,N and N,O-DONOR LIGANDS	302
Cevdet KIZIL, H. Vedat AKMAN	MERKEZ BANKALARI VE COVID-19'A FINANSAL YANITLAR	304
Cansel OSKAY	YOUNG INDIVIDUALS NOT IN EDUCATION, EMPLOYMENT, OR TRAINING (NEET) AND YOUTH UNEMPLOYMENT DURING THE COVID-19 PANDEMIC: AN ASSESSMENT FROM THE PERSPECTIVE OF TURKEY	310
Bilal ERDEM	MARKET DIVISION STRATEGIES OF BUSINESSES FOR SUSTAINABLE COMMERCIAL GROWTH	318
Emre AYDİLEK, Şeyda BÜKRÜCÜ KAZKONDU	TÜRKİYE DÜZENLİ İLERLEME RAPORLARI İÇERİK ANALİZİ: GÜVENLİK GÜÇLERİNİN SİVİL DENETİMİ	324
Mohammed Mustafa H Ahmed Zuher Tawfiq	ENSURING INFORMATION SECURITY BY ADOPTING THE INTERNATIONAL STANDARD ISO 17799 A CASE STUDY AT KOREK TELECOM COMPANY FOR	325

**3rd INTERNATIONAL NEW YORK CONFERENCE ON EVOLVING TRENDS IN  
INTERDISCIPLINARY RESEARCH & PRACTICES**

<b>MOBILE COMMUNICATION IN MOSUL CITY/ IRAQ</b>		
Hasan Ali Güçlü	KİRA SÖZLEŞMESİNDE BEDELİN ARTIRILMASI	326
Nazlı Əjdərova Rifat Mahmudov	NAXÇIVAN MUXTAR RESPUBLİKASININ SOSIAL - İQTİSADI İNKİŞAFINDA ƏHALİYƏ XİDMƏT MÜƏSSİSƏLƏRİNİN ROLU	327
Zeynep Arıkan, Özge Önkan	TÜRK VERGİ HUKUKUNDA MÜCBİR SEBEPLER VE KORONAVİRÜS (COVID-19)'UN VERGİ UYGULAMALARINA ETKİSİ	333
Jyoti Kasana	EFFECT OF SOCIAL MEDIA MARKETING ON BRAND COGNIZANCE IN DURABLE GOODS-A CASE STUDY ON ELECTRONIC COMPANIES IN INDIA	340
İrfan KARA, Mehmet ACET, Engin ÇİNİBULAK, Binnur GÜLDALI, Yunus ŞAHİNLER	COVID-19 PANDEMİ SÜRECİNDE FUTBOLCULARDA YARDIM SEVERLİĞİN MUTLULUK ÜZERİNE ETKİSİ	341
Binnur GÜLDALI, Mehmet ACET, Yunus ŞAHİNLER, İrfan KARA, Engin ÇİNİBULAK	COVID-19 PANDEMİ SÜRECİNDE VOLEYBOLCULARDA YARDIM SEVERLİĞİN MUTLULUK ÜZERİNE ETKİSİ	342
Süleyman Ulupınar, Serhat Özbay, Cebrail Gençoğlu	THE EFFECTIVENESS OF THE SINGLE AND MULTIPLE FREQUENCY SPEED OF KICK TEST AT DISTINGUISH THE EXPERIENCED AND NOVICE JUNIOR TAEKWONDO PLAYERS	343
Selim BUĞA, Nazmi DUYGU, Meliha UZUN	ŞIRNAK İLİNDE GÖREV YAPMAKTA OLAN ANTRENÖRLERİN MENTAL YETENEKLERİNİN DEĞERLENDİRİLMESİ	344
Nazmi DUYGU, Selim BUĞA, Meliha UZUN	ANTRENÖRLERİN YAŞAM DOYUMU DÜZEYLERİNİN İNCELENMESİ: ŞIRNAK İLİ ÖRNEĞİ	354
Froilan D. Mobo	TRANSCENDING THE PHILIPPINE EDUCATIONAL CULTURE THROUGH VIRTUAL AND AUGMENTED REALITY WITH THE INTEGRATION OF THE LEARNING MANAGEMENT SYSTEMS	360
Fatmanur ÇİMEN, Çağrı KANDEMİR, Büşra ÇAKIR, Gökhan IZGAR	ANALYSIS OF RESEARCHES IN THE VALUE LITERATURE IN TERMS OF VARIOUS VARIABLES	361
Tayfur SARI, Yüksel GÜNDÜZ	THE RELATIONSHIP BETWEEN THE PATERNALIST LEADERSHIP BEHAVIOR OF SCHOOL MANAGERS AND THE JOB SATISFACTION OF TEACHERS	363

**3rd INTERNATIONAL NEW YORK CONFERENCE ON EVOLVING TRENDS IN  
INTERDISCIPLINARY RESEARCH & PRACTICES**

Funda Uysal, İmgehan Özkan Elgün	WHICH EXTRA-CURRICULAR ACTIVITIES AM I IN?	364
Funda Uysal, Nuray Kısa	EXAMINATION OF SECONDARY SCHOOL WEB PAGES IN THE CONTEXT OF EXTRA CURRICULUM ACTIVITIES: CASE OF BURDUR	371
Lale Musayeva	CONDITIONS FOR THE SUCCESSFUL IMPLEMENTATION OF ORTHOEPIC WORK IN PRIMARY GRADES	379
Zülfüqarova Şəfiqə Veys qızı	ALİ MƏKTƏBLƏRDƏ TƏHSİL MENECMENTİNİN FORMALAŞDIRILMASI İSTİQAMƏTLƏRİ	386
Təhminə Mərdan qızı Rüstəmovə	İBTİDAİ SİNİFLƏRDƏ MÖVZU ÜZRƏ RƏSM MƏŞĞLƏLƏRİNİN TƏDRİSİ TEXNOLOGİYALARI	393
Semiha Şahin	THE EFFECT OF HEALTH AT SCHOOL ON SCHOOL LIFE SATISFACTION: TURKEY AND THE US COMPARISON	398
Semiha Şahin	THE EFFECT OF SCHOOL CLIMATE ON SCHOOL LIFE SATISFACTION: TURKEY AND THE US COMPARISON	405
Leyla ALIYEVA	AZERBAIJAN TERCÜME ANSİKLOPƏDİSİ: KÜLTÜRLƏR ARASI DİALOG	412
Hülya Şenol	ENRICHING THE CURRICULUM OF UNDERGRADUATE PRE-SCHOOL TEACHER TRAINING IN CONSIDERATION OF REQUIREMENTS OF PRE-SCHOOLS AND TEACHERS	416
Қайырбекова Ұ.С. Аққөзов Ә.Ә.	ҰЛТТЫҚ ЖӘНЕ МӘДЕНИ СЫҢАРЛАРДЫҢ ӨЗАРА ӘРЕКЕТТЕСТІГІ	417
Аққөзов Ә.Ә. Қайырбекова Ұ.С. Айтенов Е.Е.	ҚАРАМА-ҚАРСЫЛЫҚ – ЛОГИКО-ЛИНГВИСТИКАЛЫҚ ҰҒЫМ	426
Niteesh Kumar Upadhyay, Abhilasha Sisodia	AN ASSESSMENT ON FAILURE OF DOWRY PROHIBITION LAWS IN INDIA AND ITS INEFFECTACY ON SEGREGATING CRIMES AGAINST WOMEN	431
Deepak Kaushik	3D PRODUCTS IN DIGITAL TRADE AND ELECTRONIC TRANSMISSION UNDER WTO: A CONUNDRUM OF APPLICABILITY OF GATT VS GATS	432
Jyoti Bhasin Chaudhry	A STUDY OF WINGED ORNAMENTATION IN TRADITIONAL TEXTILES OF INDIA	433
Ritu	INFLUENCE OF CULTURE ON BRANDS IN INDIAN CONSUMER MARKET	434
Aneela Shaheen, Dr. Saira Akthar, Tehrim Iqbal	CAUSES AND CONSEQUENCES OF LATE MARRIAGES IN DISTRICT FAISALABAD, PAKISTAN	435

**3rd INTERNATIONAL NEW YORK CONFERENCE ON EVOLVING TRENDS IN  
INTERDISCIPLINARY RESEARCH & PRACTICES**

GÜLARƏ ƏLİ qızı RƏHİMOVA	POPULYASIYA DINAMİKASININ İMİTASİON MODELLƏŞDİRİLMƏSİ	436
Usma Muideen	THE EFFECTS OF THE NIGERIAN DEMOCRACY ON THE ROLE OF THE KING-MAKERS IN TRADITIONAL HAUSA-FULANI POLITICAL SYSTEM: AN EMPIRICAL STUDY OF ZAZZAU EMIRATE COUNCIL IN KADUNA STATE, NIGERIA BETWEEN SEPTEMBER AND OCTOBER 2020	443
Jamilu Abdulkadir	OPEN DISTANCE AND E-LEARNING AS AN ALTERNATIVE PLATFORM FOR ENHANCING KNOWLEDGE AND MANAGERIAL SKILLS: EVIDENCE FROM A SELECTED UNIVERSITY IN SUB-SAHARAN AFRICA	444
Recep Bülent Şenses	1960'IN İKİ DARBESİ; 18 NİSAN VE 27 MAYIS	450
Mahalakshmi.V, Shobha.T , Banashri	SOCIO-CULTURAL PSYCHOLOGY IN READING BEHAVIOR OF EMPLOYEES AND DETERMINING ORGANIZATION CULTURE	460
Melahat BABAYEVA	HALK MASALLARI TOPLAMA İLKELERİ	470
Günel MAMMADOVA	EĞİTİM GÖNÜLLÜSÜNÜN GÖREVLERİ	474

**A STUDY ON PRODUCING AN ANTIBACTERIAL AND WATER REPELLENT  
FUNCTIONAL FABRIC BY ROTATIONAL PRINTING**

**Derman Vatansever Bayramol<sup>1</sup>, Aylin Yıldız<sup>2</sup>**

<sup>1</sup> Alanya Alaaddin Keykubat University, Rafet Kayış Engineering Faculty, Department of Metalurgy and Material Engineering, Antalya, Turkey

<sup>2</sup> Tekirdağ Namık Kemal University, Çorlu Engineering Faculty, Department of Textile Engineering, Tekirdağ, Turkey

**Abstract**

The textile industry has made progress with the production of fabrics with functional properties. Some of the functionalities are applied for fashion purposes, while others are applied for comfort and/or health/hygiene purposes. This work focused on later purposes; comfort and hygiene. Therefore, with this study, the aim was to gain water repellency and antibacterial properties to knitted viscose fabrics. The fabric was tested for its antibacterial property alongside with water repellence property. The obtained test results were analysed for the suitability of the materials and methods used in the process.

The fabric was coloured by rotational printing and then it was passed through a stenter after being washed. Until this step, an ordinary rotational printing process was applied. However, once the fabric left the stenter, it was taken back to the stenter machine for the second time to be subjected to antibacterial finishing process. After the application of antibacterial finishing, the fabric was placed on the rotary printing machine again to apply water repellent property. Water repellency finishing was applied with two stencils using the plastering method. The fabric was then dried at 150 °C. The antibacterial activity of the fabric was tested for *Staphylococcus aureus* at 37 °C and for 24 hours. For investigating the water repellency, a spray test was performed. The results obtained from both antibacterial activity and water repellency tests were showed that the processes used in this work were successful. The final product had both antibacterial property (to *Staphylococcus aureus*) and resistant to water penetration.

**Keywords:** Rotational printing, stenter, antibacterial, water repellency

**INTRODUCTION**

Rotation printing is considered as the most advantageous printing technique in long-length prints. In this method, the fabric to be printed travels on a wide rubber belt passes which are continuously rotating. The fabric is transferred to printing department with the help of openers and edge guides at the entrance. In the second part, the fabric is adhered to the infinite blanket. In order to provide cleaner and clearer prints, the face to be printed is cleaned with vacuum cleaners and / or brushing units located at the entrance. There are holes in the templates. These holes left open where needed, others are lacquered to keep closed to create the pattern. The printing paste is given into the template with a pump and transferred to the fabric from the holes of the template with the help of scraps [1].

Generally, rubber or steel bars or magnetic rod scraps in the form of or cylinders are used. The level of dye paste given to the template is controlled by a special electrical or optical system. Rotation printing techniques are; reactive printing, disperse printing, pigment printing, discharge printing and acid printing. Rotation printing steps are; pre-treatment/preparation, printing and printing completion processes [2].

Preparation process involves pattern preparation, template shooting, preparation of paints, placing the templates and scraps in the machine while completion processes are drying, steaming, continuous washing (includes cold retention, washing (at 50 °C), hot wash (up to 90-



95 °C), rope opening-rinsing), stenter and sanforizing.

### **MATERIALS AND METHODS**

The chemical materials used for the preparation of the paste and the finishing were given in this section. Fourprint FRD 15 and Fourprint FGBA 2556 used as surface modifier and thickener were supplied from FOURKIM, Turkey. Sodium bicarbonate and soda were used as pH regulators and they were purchased from BIRPA, Turkey. Staprind NDG Ludigol was supplied by SETAS, Turkey. For water repellency, water repellent agent with a trade name of Tubicoat FC KLM 1, Antibacterial agent with a trade name of iSys AG and a cross-linker with a trade name of iSys MTX were obtained from CHT, Turkey.

#### **Preparation of the paste**

To prepare a recipe of 1000 grams of reagent paste; 10 grams FOURPRINT FRD15, 25 grams sodium bicarbonate, 10 grams soda, 15 grams STAPPRIND NDG, 30 grams FOURPRINT GBA2556, 200 grams of urea and 710 grams of water were used.

4 different paints were prepared to obtain a pattern with 4 templates/stencils. For the 1st template, 70 grams Black EDG; for the 2nd template, 18 grams Gold Yellow P3R, 18 grams Blue PX3R and 7 grams Black PXN 01; for the 3rd template, 9 grams of Yellow P6G, 1 gram of Turquoise PXGR, 0.5 grams of Gold Yellow P3R; for the 4th template; 0.9 grams Gold Yellow P3R, 0.13 grams Red P3B, 0.35 grams Black PXN 01 were used.

#### **Printing Process**

Each pattern was printed on supreme fabric at a speed of 18 meters per minute. The drying process of the dye on the fabric was carried out at 100-105 °C in the dryer at the back of the machine. Following the drying process, in order to bond the dye to the fabric, reactive printed fabric steamed with saturated steam at 102 °C for 13 minutes. In order to remove residual dyes from the fabric, continuous washing process was carried out. Washed fabric was dried at 130 °C by passing through the stenter at a speed of 20 meters per minute. No chemical treatment has been applied up to this stage.

#### **Finishing**

Printed fabric taken to the stenter machine for the 2nd time, where 0.5 grams of antibacterial finishing was applied. After antibacterial finishing, the fabric was attached to a rotation printing machine to apply water repellent finishing.

**Table 1.** Water repellent finishing parameters

<b>Materials</b>	<b>Units</b>	<b>R-1</b>
Tubicoat FC ERD	g/kg	1000
Kurutma	°C/dk	100/2
Fikse	°C/dk	160/2

Water repellent finishing parameters were as given in Table 1. Water repellent finishing was applied with using 2 templates, the 1st template 125 mech 20 mil 7 press, the 2nd template 155 mech 20 mil 7 presses, via plastering method. The fabric with water repellency and antibacterial finishing was taken to sanfor for setting weight ratios, and the fabric was made ready by cutting the edge.

#### **Antibacterial test parameters**

Test parameters used for antibacterial test on supreme viscose fabrics are given in Table 2. 50 ml of inoculum with a bacteria concentration of  $1,5 \times 10^5$  kob/ml was applied to the fabric for 24 h at  $37 \text{ °C} \pm 1$ .

**Table 2.** Microorganism type and test characteristics

<b>Microorganism</b>	<i>Staphylococcus aureus</i> (ATCC6538) (Gram(+))
Bacteria concentration (kob/ml)	1,5x10 <sup>5</sup>
Inoculum volume (ml)	50
Sample size (g)	1
Incubation time (h)	24 (at 37 °C±1)

**Spray test**

Spray test was applied to measure the water repellency of the fabric. In the spray test, the fabric is held taut on an inclined plane as seen in Figure 1. It is sprinkled on the fabric in a controlled manner. The fabrics was then taken for evaluation .

**Figure 1.** Schematic diagram of a typical spray test for testing water repellency of

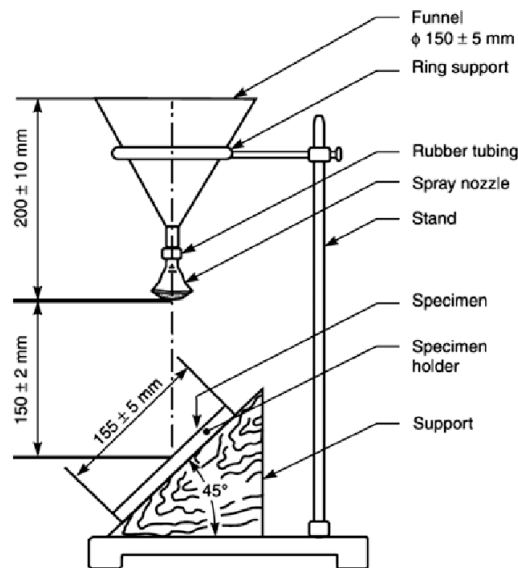

fabrics [3-4]

**RESULTS AND DISCUSSION**

Printed viscose fabric which was finished by an antibacterial and water repellent finishing on rotation printing machine was tested for its antibacterial and water repellent properties. A comparative evaluation of untreated control sample and treated test sample regarding the number of bacterial growth detected after 24h contact was given in Table 3. As seen in the table, numbers prove that the fabric showed an antibacterial effect after treatment that means that the process was successful. Table 4 gives the antibacterial activity test results which shows 97,1% effectiveness after 24h contact time.

**Table 3.** The number of bacteria grew on non-treated control sample and treated test sample microorganism numbers

<b>Untreated control sample</b>	<b>Treated test sample</b>
<b>24h contact time</b>	<b>24h contact time</b>
8,9x10 <sup>4</sup> cfu/sample	2,6x10 <sup>3</sup> cfu/sample
4,94 log, cfu/sample	3,41 log, cfu/sample

**Table 4.** Antibacterial activity test result

<b>Bactericidal Activity</b>	<b>Result</b>
(Sample) (%) reduction, after 24h	97,1% effective

Spray test results were evaluated regarding to British Standards (BS/EN/ISO 4920:2012). The rating cart for spray test used is given in Figure 2. In the figure, 100 (ISO 5) means that no sticking or wetting of the specimen occurred; 90 (ISO 4) present a slight random sticking or wetting of the specimen face; 80 (ISO 3) points out that wetting of specimen face at spray points was observed; 70 (ISO 2) means that partial wetting of the specimen face beyond the spray points was detected. The fabric rated as 50 (ISO 1) or 0 directly fails [3,5].

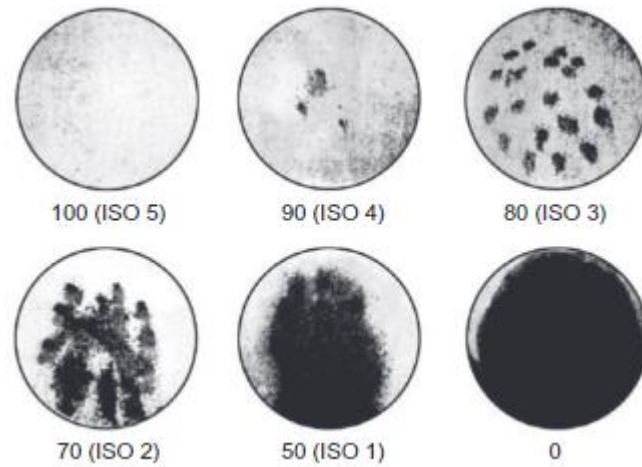

Figure 2. The rating cart for spray test applied to rotation printed fabric [5]

The results obtained from the spray test were evaluated. The fabric showed a partial wetting between 80 (ISO 3) and 70 (ISO 2) that means the fabric can be considered as water repellent. Therefore, it is possible to say that the process was successful to apply water repellency finishing onto fabrics.

## CONCLUSION

The fabric which undergone antibacterial and water repellent finishing showed a 97.1% decrease of antibacterial activity. Based on this result, the antibacterial property of produced fabric was found to be effective for *Staphylococcus aureus* (Gram (+)) bacteria. From the spray test results, it is possible to say that water repellency property was successfully added to knitted viscose fabric in rotation printing.

## REFERENCES

- [1] Milli Eğitim Bakanlığı, Rotasyon Baskı 542TGD594, Tekstil Teknolojisi Notları, Ankara, 2011.
- [2] GÜLTEKİN Cenkkut, M.Ü. Teknik Eğitim Fakültesi, Tekstil Eğitimi Bölümü, Terbiye Anabilim Dalı, İstanbul, 2005.
- [3] DAVIES Alice J., Performance evaluation and testing of water repellent textiles, Waterproof and Water Repellent Textiles and Clothing, Textile Institute Book Series, 347-366, 2018.
- [4] MAQSOOD Muhammad, NAWAB Yasir, HAMDANI Talha, SHAKER Khubab, UMAIR Muhammad, ASHRAF Waqas, Modeling the effect of weave structure and fabric

**3rd INTERNATIONAL NEW YORK CONFERENCE ON EVOLVING TRENDS IN  
INTERDISCIPLINARY RESEARCH & PRACTICES**

---

thread density on the barrier effectiveness of woven surgical gowns, *The Journal of The Textile Institute* 107(7), 873-878, 2015.

[5] British Standards Institution, BS/EN/ISO 4920:2012 Textile Fabrics. Determination of Resistance to Surface Wetting (Spray Test), British Standards Institution, London, 2012.

**ASSESSING THE ROLE AND IMPACT OF BIG DATA IN SMART CITIES AND  
SMART ENVIRONMENT PROJECT ACTIONS**

**Prateek Mangal, Dr. Anupama Rajesh**

Amity Business School, Amity University Uttar Pradesh, Noida, India.

**Abstract**

Urban settlements such as cities and towns have been the centre of human activities regardless of their social or economic nature. With the advent of Big Data, and Big Data-based technologies such as Information and Communication Technology (ICT) and Cloud Computing, there have been efforts to utilize them in developing better, efficient and integrated cities. Big Data has the potential to provide unique solution to each problem in the entire smart city setup. The purpose of this paper is to define the smart city concept and smart city project actions viz. smart governance, smart people, smart economy, smart living, smart mobility and smart environment. The paper further delves into the smart environment project actions that are Network and Environmental Monitoring, Energy Efficiency, Urban Planning and Urban Refurbishment, Smart building and building renovation, Resources Management and Environmental protection; and how they contribute to sustainable urban development activities. The paper provides detailed review of contemporary literature on the topics and examines the case study of New Delhi, India with certain secondary data based (big data) analysis of variables to establish the effects of smart environment indicators and their contribution and efficiency in smart cities. It is established in the paper that smart environment factors are essential for efficiency and sustainability of smart cities and close monitoring of smart environment factors is required to achieve the objectives to smart cities. Big Data and Smart Cities are two upcoming and essential concepts, and their integration in smart cities in being done with the hopes that together they will result in sustainable, resilient, and effective society and way of life. With Big data providing the basis for better understanding of the concepts and formation of smarter models of smart cities, one may be hopeful that sustainability can be achieved.

**Keywords:** Big Data, Information and Communication Technology (ICT), Smart Cities, Smart Environment.

**EXPLORING ASPECTS OF BIG DATA APPLICATION AND CLUSTERING  
APPROACHES**

**Dosent, T.E.N. Asgarova Bahar**

Azerbaijan State Oil and Industry University  
Information Technology and Management/ Information Technology and Systems  
Baku, Azerbaijan

**Elvin Jafarov**

Azerbaijan State Oil and Industry University  
Information Technology and Management/ Information Technology and Systems  
Baku, Azerbaijan

**Nicat Babayev**

Azerbaijan Technical University  
Computer Technologies and Automation/ Software of Computer Systems and Networks  
Baku, Azerbaijan

**Abstract**

In a contemporary world we live, an enormous amount of data is generated from the sources like social network platforms, e-commerce pages, news sources, and others. Accumulate, analyse, send data creates difficulties to traditional informational technologies as they are not designed for such an amount of data. “Big data” is a new approach to handle this kind of data which is intended to have different techniques, algorithms and processing power. Big data renovates the way traditional informational technologies collaborate with a vast amount of data. Big data technologies include classification of data for better categorisation, clustering techniques to decrease the time needed for processing. Big data technologies make use of machine learning techniques such as unsupervised learning. In this paper we explored the details of big data technologies and different ways of achieving self learning systems which are able to perform logical operations in order to determine some common specification in a given set of data without preliminary learning process. Beside that the paper also covers the issues occurring during the clustering approaches and their workarounds.

**Keywords:** Big Data Methodology, Clustering techniques, Data analytics

**INTRODUCTION**

Big data indicates to datasets which sizes are beyond the processing capabilities of present technologies. Existing database management systems, traditional data processing applications, used algorithms, are not capable of capturing, analysing, store, massive datasets in acceptable time frames because they are not designed for that purpose. When we talk about the Big data, we mention the data which size ranges from several terabytes to many petabytes. The main concerns of Big data applications are improving the following aspects:

- Data operations performance
- Assists in machine-based decision making
- Minimises the operational expenses of data processing applications
- Makes more manageable the process of product innovation and service analyses

Datasets can be generated from many sources. These sources can be directly or indirectly related to the area of application. Of course, the primary big data is the internet. Internet assembles many fields of activities such as bank transactions, online shopping and e-commerce, social networking platforms, instant messengers, and so far. Besides, big data applications can



be implemented in various scientific disciplines, including astronomy, medicine.

The components of Big data technologies

The term big data includes the 6 V's that describes the characteristics of datasets:

- Volume
- Variety
- Velocity
- Veracity
- Value
- Variability
- Volume

Clustering algorithms can handle a large amount of data. The term volume measures the extent of data available to an organisation. With the increase of size, the value of data decreases in proportion to age, type, and quality.

The volume properties of clustering algorithms are:

- 1.The chunk of the dataset
- 2.The high level of ambit
- 3.Prevent false positives

The chunk of the dataset refers to the collection of numerical, categorical, ordinal, and ratio properties. Many clustering algorithms support numerical and categorical data. The high level of ambit is a way that big data handling which involves the increasing of the dimensions with the increase of data itself. False positives are the cases where the result is not meant to be. One of the concerns of clustering algorithms is determining and preventing outliers.

### **Variety**

The feature of clustering algorithms to manage different types of datasets from various sources is called variety attribute. This attribute solves the problems related to retrieving data quickly, effectively and with the option of unifying data types gained from different sources to describe events. Although clustering algorithms make selections due to a variety of property, the below-mentioned criteria are also considered:

1.Dataset attributes (type, size, source). Most of the clustering algorithms support large datasets for big data mining.

2.Clusters' shape depends on the set size and type of the data

The differentiated data can be found on websites, blogs, emails, even in images, videos.

### **Velocity**

Every second around the globe, some chunk of information either is sent or retrieved. The information flood rate is very high, and it must be processed within a reasonable time. The use responsibilities of big data technologies include the rapid response of data. The term velocity measures the rapidness of data. Velocity describes the motion of sent/received data. The onset of online services has been rapidly increased the generated data, which began with the arrival of the internet. The velocity-based computations which clustering algorithms perform are:

- The time complexity of the algorithm itself
- Time/performance measurements.

We can give an example to the result of work of velocity-based clustering algorithms ads which are located on web pages which we interact with are based on the factors such as the previously visited web sites, geological properties. This data is placed in a NoSQL database like Hadoop and added to analytics.

### **Veracity**

It refers to all impropriety, biases in data patterns. The irregularity means all the different data patterns that occur in data transactions. These types of patterns can be revealed via the predefined determining baseline, the model to which the data patterns test.

### **Value**

Input parameters play an essential role in the work of algorithms, which leads to the exact process of data and forms shaped clusters. That is why the data itself is the primary/key attribute in machine-based decision-making applications or unsupervised machine learning area.

### **Variability**

The two terms variety and variability can be mistakenly be used for each other. The meanings of terms can be confusing, but the term variability itself refers to the frequency of the change in a particular data stream. In other words, how much the dataset changes in 1 data stream. Variability helps in detection of rapidly changed data.

## **RESEARCH METHOD**

Following research methodologies are used throughout the research paper:

- Studying the already published research related to the subject
- Investigating the practical use cases of the web platform
- Learning the data mining methodology
- Examining the relation between Big data and traditional informational technologies
- Using appropriate online resources

## **RESULT**

### **Challenges that Big data address**

Big data techniques address the following challenges and try to solve them:

- Data related challenges
- Operational challenges
- Management challenges
- Storage and Delivery

### **Data related challenges**

This topic includes the different aspects of data that must be examined during the clustering process. All issues related to data are key factors to achieve rapid and accurate big dataset analysing. Below some of the main aspects are written:

- Data Quality – data has to be accurate and finished promptly. In another way, the value of decision making will be difficult because the volume of information is huge.

- Data Speed – in the demanding world, the latency between data request and access must be minimised.

- Data Discovery – determining valuable data among the vast amount of data is sometimes very challenging. Especially if there is not any distinctive pattern to lookup makes the discovery of consistent data complicated.

- Data Relevance and Comprehensiveness – to get the dataset in the right shape and order requires a lot of technical and non-technical knowledge. An excellent example of it is data taken from social network platforms. If the algorithm knows some information made from social media content about a particular user, the algorithm must also know the things that might be related to the data taken to visualise content. Without proper human interruption, systems cannot visualise the data very well, as mentioned above.

- **Data Scalability** - big data managing software is an effective solution to manage scalable storage and process large volumes of data. The system usually uses NoSQL databases like MongoDB, because of the reason that the NoSQL databases are more adapted for different data types (image, video, audio).

- **Data security and privacy** – informational security is a vital concern for many information technology applications. As data gets larger, the ratio of sensitive information that data have increases. Personal information, card details, contact information, are the main types of confidential information. NoSQL databases developed security mechanisms to store and process such kind of data safely. These mechanisms ensure that terabytes or even petabytes of data can flow from one system to another without intervention and data changes. All users should be authenticated, authorised and logged the activity to ensure the maximum available security.

- **Data representation** – if the final, processed data is shown to human, data must be visualised, interpreted to human language, and represented in a way that human will understand it. Because not like systems, a human cannot process such amount of information.

- **Data reliability** – when big data classification algorithms analyse big chunks of unclassified and uncategorized data the chance of wrong decisions or in other words, outliers can occur. Depending on the amount of outlier information reliability level of a dataset can decrease. As a result, systems which rely on the adherence of information can result in bad causes.

#### **Operational challenges**

This type of challenges includes:

- Capturing data, wherein critical piece of information is discovered and extracted providing with leverage in some situation

- Data collection for distinct sources

- Forming the input data in a way, which is suitable for analysis, to select the best available solution

- Modelling data whether in mathematical or simulated form

- Discern the output, visualising it.

#### **Management challenges**

All data warehouses which store sensitive information bears legal responsibility. These regulations concern access to this type of data. That is why data security and control, as well as logging systems, must be maintained. The main challenges that management face are:

- Data privacy

- Physical and information security

- Governance compliance and regulations

- Ethical characteristics

#### **Storage and Delivery**

The amount of data can be stored in some medium increases drastically in every new storage platform invent. The reason why the storage capabilities of systems need expansion are:

- Everyone and everything creates data. Scientists, professionals, journalists create data in every time slot. Traditional informational technology systems can handle approximately 4TB of data per disk. With this calculation, 1 exabyte of data would cost us 25000 physical disk units. Of course, it is impossible to manage so many drives directly.

- If we try to migrate 1 exabyte of data from one place to another through the link with the capability of 1 GB per second with an effective transfer rate of 80% it would take 2800

hours to finish all migration process. To migrate data from storage processing point will take much more than process it.

- Two solutions are used so far:

- First, the data in place is processed and only the resulting information transmitted, i.e. the code to the data is brought instead of bringing the data to the system.

- Second, perform triage or ordering on the data and transmit only critical data to downstream analysis, maintaining the integrity and the provenance metadata which should be carried with the actual data.

### **Clustering techniques**

Significant data clustering divided into two groups:

- Single machine clustering

- Sample Based

- Dimension Reduction

- Multi-machine clustering

- Parallel clustering

- MapReduce clustering

### **Single machine clustering**

Simple machine big data clustering approach run in one machine, and it uses only the resources of that machine.

#### **Sample Based**

The sample-based clustering algorithm takes part in the raw data; then it performs all the calculations on this data. Gotten results are applied to the remaining portion of the raw data. Because of the way algorithm works, it is vital to choose the part of data which have all the variety of data types. Sample-based algorithm suffers from problems such as random initial cluster centre problem, empty cluster generation problem, and it only works with numerical data types.

#### **Dimension Reduction**

Having dimensions makes the execution time longer and more complex as more dimensions data have. Sampling methods support only 1-dimensional numerical data type, but in real use cases, the ability having more than one dimensions is always better. Dimension related techniques imply the measurement of data in 2 dimensions:

- Number of variables

- Number of examples

Dimensions can have immense values, which can cause problems. Hence, it is obligatory to implement data process tools and make pre-treatment. Dimension reduction technique implies the process of extracting of optimal or relatively similar subsets of data while eliminating unused or data which is not related to any subset of raw dataset. It reduces the size of big datasets, so it is useful to apply a dimension reduction technique before applying classification algorithms.

#### **Multi-machine clustering**

Multi-machine big data clustering uses all the benefits of distributed computer systems architecture, so the processing power is divided among all the connected systems. This kind of computing allows massive dataset analysing while having high availability options. It also gives the flexibility to join new processing power in demand. Multi-machine clustering uses two types of clusters:

- Parallel clustering – a manual approach of creating a multi-machine cluster creates new problems to developers such as data division, status synchronisation, resource scheduling

• MapReduce – The more straightforward way of creating multi-machine clusters. It automatically solves the issues related to the manual process, and it adds management capabilities to the whole process of analysing

This paper encompasses the fundamental problems, advantages/disadvantages, characteristics associated with Big Data. The brief information is written about the 6V in Big Data challenges such as data, process, management, storage and delivery, which are examined in details. Given information, different methods and techniques for solving the challenges of big data application implementations. Explored different clustering mechanisms as well.

### **REFERENCES**

Maitrey, S., & Jha, C. K. (2015). MapReduce: Simplified data analysis of Big data. *Procedia Computer Science*, 57.

Yıldırım, A. A., Özdoğan, C., & Watson, D. (2014). Parallel data reduction techniques for big datasets. *Big data management, technologies, and applications*.

Bharti Kalra, Suryakant Yadav, Dr D.K. Chauhan, Review of Issues and Challenges with Big Data, *International Journal of Computer Science and Information Technology Research*, Vol. 2, Issue 4, pp: (97-101), Month: October - December 2014

Monica Bulger, Greg Taylor, Ralph Schroeder, *Data-Driven Business Models: Challenges and Opportunities of Big Data*, Oxford Internet Institute September 2014

Min Chen, Simone A. Ludwig, and Keqin Li, Clustering in Big Data, “K29224\_C016” — 2017/1/12

Jun, S., Lee, S. J., & Ryu, J. B. (2015). A Divided Regression Analysis for Big Data. *International Journal of Software Engineering and Its Applications*, 9(5), 21-32.

Ali Seyed Shirshorshidi, Sr Aghabozorgi, Teh Ying Wah, Tutut Herawan, *Big Data Clustering: A Review*, Conference Paper · June 2014.

Jasmine K.U and Julie M. David, ISSUES, CHALLENGES, AND SOLUTIONS: BIG DATA MINING, NeTCoM, CSIT, GRAPH-HOC, SPTM – 2014 pp. 131–140, 2014. © CS & IT-CSCP 2014

S.Mahalakshmi, C.SaiAshwini, Meghana S, Research Study of Big Data Clustering Techniques, *IJRSE/Vol 4*.

**HEAT AND MASS TRANSFER ANALYSIS IN UNSTEADY FLOW OF TANGENT  
HYPERBOLIC NANOFLUID OVER A MOVING WEDGE WITH BUOYANCY AND  
DISSIPATION EFFECTS**

**Tadesse Walelign, Tesfaye Kebede, Eshetu Haile, Gurju Awgichew**  
Department of Mathematics, Bahir Dar University, Bahir Dar, Ethiopia

**Abstract**

In manufacturing industries, the rate of fluid flow with heat and mass transfer characteristics has significant implications on cost of production and quality of products. The mathematical modeling of such phenomena is used to describe and predict the flow behavior of many industrially processed fluids. In this study, we construct and analyze a mathematical model for the flow characteristics of tangent hyperbolic nanofluids flowing over a moving wedge subjected to various thermo-physical effects. By using system of partial differential equations, we translate the flow phenomena into a boundary value problem. We then employ a relatively recent and a more powerful mathematical method, namely the optimal homotopy analysis method to obtain analytic solutions. Analysis of the results revealed that the effect of buoyancy facilitates the flow velocity and the increase in the dissipation parameter is found to maximize temperature distribution and nanoparticle concentration near the surface of the wedge. The findings of this study are therefore believed to contribute in the efforts made by the scientific community to give more accurate predictions to such practically useful flow problems before doing costly and risky physical experiments. It will also serve as inputs for engineers to make knowledge-based decisions in evaluating and improving the working efficiency of their flow systems or in producing a more reliable and quality industrial products.

**Keywords:** Mathematical Modeling, Tangent hyperbolic, Nanofluid Flow, Moving Wedge



## SMART WOUND DRESSING CONCEPT

**Rezzan Yardımcı, Mahmed Sari Njjar, Ahmet KOLUMAN**

Pamukkale University, Faculty of Technology, Biomedical Engineering, Denizli, Turkey

### **Abstract**

Diabetes mellitus, the world's fastest growing chronic disease, still affects more than 420 million people around the world. For years, many patients continue their lives with these diabetic wounds or lose their limbs mostly due to infection, against all countermeasures taken which are a long and painful treatments. For such chronic wounds, passive dressing treatments are accepted to be not very effective. In this study, a dressing system was developed for enhancement of healing time and pain in chronic and diabetic wounds. The system has combined the physical strengths of bioelectric stimulation and the clinical effects of chitosan to accelerate wound healing and create an antibacterial effect. Chitosan is a natural carbohydrate polymer obtained by deacetylation of chitin, the second most abundant polysaccharide in nature. The Chitosan physical structure in the inner layer of the designed system will provide an excellent environment for wound healing as it creates a moist environment. Chitosan is known to have a strong hemostatic effect. The formation of fibrin will not only prevent blood loss, it will also create the temporary extracellular matrix and will provide a moist environment on the extracellular matrix wound surface. In wounds treated with electrical stimulation, it has been shown that fibroblasts, which play a major role in wound healing, increase in number, and collagen and DNA synthesis increase in fibroblasts with high electrical current. Electrical stimulation therapy, will increase wound healing activation by applying current pulses at a certain time. The dressing system was obtained by bringing these two systems together. The designed chitosan films form the inner surface layer of dressing. In the designed system electro stimulation circuit electrodes are at the ends of the dressing and will send current pulses to the tissue surface. When sending current pulses to the tissue surface during treatment current could pass through the chitosan films. For this reason, current passing through chitosan film surface and voltage values were measured.

**Keywords:** Chitosan, Chitosan Films, Electrical Stimulation, Wound Dressing, Diabetes mellitus.

### **1. INTRODUCTION**

The skin is the largest organ of the human body. Major acute injuries can be fatal due to the area covered all over the body. Wound dressings play a big role in treating these kinds of deformations of skin.[1]

In studies about chronic wounds, the absence of a significant reduction in wound size within 2-4 weeks of treatment showed that the dressing material used was ineffective. Each wound has different features. There are hundreds of materials on the market as dressing material, making it difficult to choose suitable dressings. The benefits of wet dressings in wound healing have been revealed many times [2]. Wounds in a moist environment heal faster than wounds exposed in the open air. Since the physical structure of chitosan creates a moist environment, chitosan films create a suitable environment on the inner surface of the dressing [1]. In order for the dressing to be a positive factor in wound healing, it must have some if not all of these properties: The wound surface must be moist and the moist environment must be maintained. The antibacterial properties of the inner surface of the dressing should protect the wound against bacteria, infections, fungi, etc. It should absorb wound fluids and reduce necrosis in the wound. Should prevent dehydration on the wound surface. It should have a flexible and smooth surface. It should be non-toxic. It should be biocompatible and biodegradable [2]. Nowadays, with the

increasing need of wound treatment, dressing types have become increasingly complex. For this reason, the designed dressing system is a bit different than the normal dressing. The designed dressing system was created by combining two different systems. Electric stimulation, which is the first system, has a significant contribution to wound healing as it helps collagen matrix formation in wound healing processes and increases epithelialization. The aim of designed electronic stimulation device is to increase the activation energy in the wound healing mechanism by applying current at certain intervals. With the stimulation circuit, the current and frequency values can be adjusted in accordance with the size of the wound and the individual, so it could provide the most optimal treatment [3]. The designed system was named smart dressing system as it's going to provide a personalized treatment. [4]

The second system used, Chitosan, increases the granulation of the wound with its accelerating effect for the treatment of open and deep wounds. It accelerates the formation of fibroblast layer, which increases the healing rate due to its hemostatic effect. Due to its antimicrobial activities, resistance to environmental conditions, adherence nature, antifungal and excellent oxygen permeability, chitin and chitosan are used as excellent membranes for wound and burn dressings. In order to actively use these factors on the dressing surface, chitosan hydrogel films were obtained. [5]

The main purpose of the system is to shorten the healing time in chronic wounds. The dressing types used today do not cover all the features that should be in an ideal dressing. By combining these two systems, the dressing design could serve as an ideal dressing for wound healing.

In the study of "loading ZnO nanoparticles into heparized polyvinylalcohol (PVA) / chitosan hydrogels for wound dressing" [6], the freeze-thaw process was chosen to increase biocompatibility and to reach the porous structure in the prepared bionano-composites. The hydrogel prepared in the mentioned study has optimum mechanical properties in dry and wet conditions. By taking the mentioned study as an example, acetic acid and boric acid hydrogel films were obtained with a dry and strong mechanical structure. It has been determined that it is not the preparation method but the type of the used acid that cause the change in the mechanical properties.

## **2. METHODS**

### **2.1. Materials**

In this study, MCP4725 DAC, adjustable voltage amplifier card MT36082-24V, Op-amp (LM741), isolator, electrodes (TMS electrodes), power supply (battery), Atmega microcontroller were used for the design of the electro stimulation circuit. Chitosan, acetic acid, and boric acid were used to make the chitosan films.

### **2.2. Electronic stimulation circuit design**

Electrical stimulation design consists of several blocks. The stimulation circuit consists of the Control section, Isolation, Digital Analog Converter (DAC), Output Section, Electrodes and Power Supply. The control section consists of Atmel microcontroller and is responsible for producing a low amplitude electrical pulse sequence. The isolator is used to protect the microcontroller by separating it from other circuit elements. DAC is used to convert digital signals from the microcontroller to an analog signal [7][8]. The Output section is the last module in a typical ES device. The output stage has the task of transferring energy to tissues that will safely stimulate the produced low amplitude pulses. The output section is designed by taking inspiration from the HOWLAND a voltage to current converter circuit containing a general-purpose operational amplifier (LM741) [8].

#### **2.2.1 Output Section**

##### **2.2.1.1 Howland Circuit Topology**

The Howland current source is an op-amp based Voltage Controlled Current Source (VCCS), whose output is controlled by matching resistors of both positive and negative feedbacks.

In the Howland structure, the output current is briefly calculated by the following formula:

$$\text{Formula 1: } I_{out} = -V_{in} * R_2 / R_{4B} * R_1$$

$R_1 = R_2 = R_3 = 10k$  ohms,  $R_{4A} = R_{4B} = 4.7k$  ohms,  $V_{in} = 5v$ . According to the above formula  $I_{out} = 1$  mA. In order to be sure of the results, the circuit was simulated after the circuit was constructed.

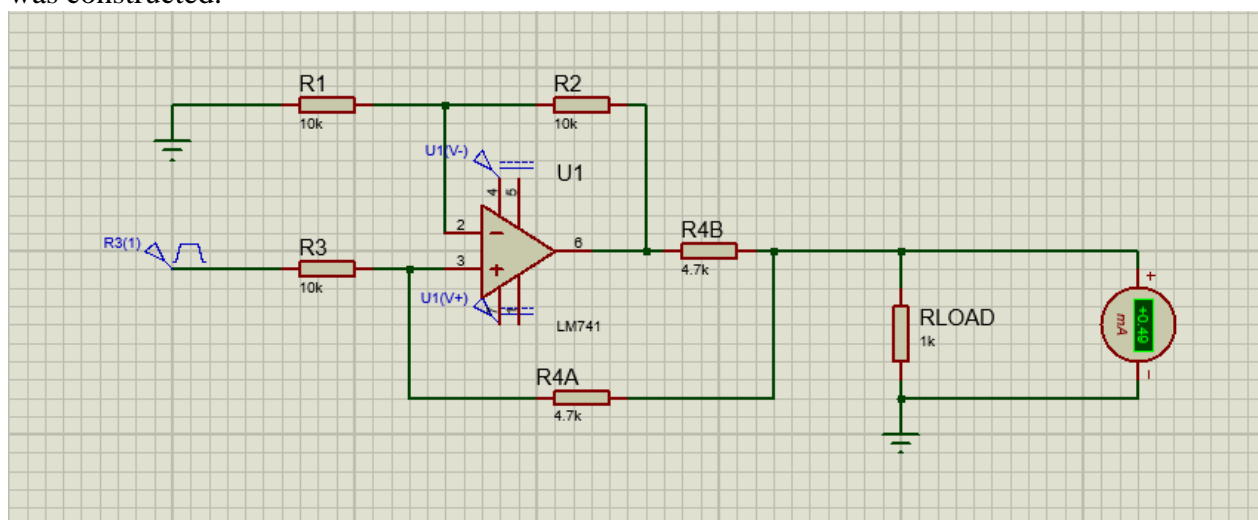

Figure 1. Circuit Simulation

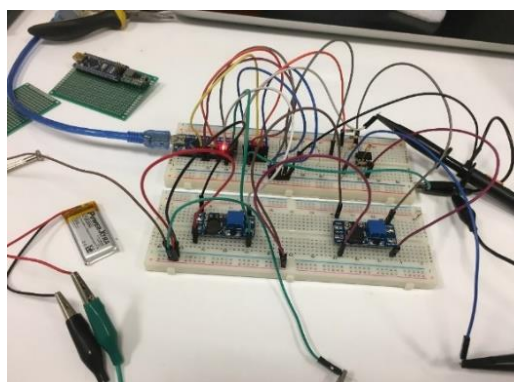

Figure 2. Circuit Prototype

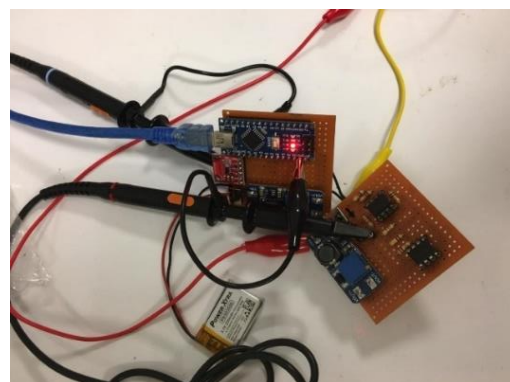

Figure 3. Final Circuit Prototype

### 2.3. Obtaining Chitosan Film

In this section, studies have been made to create hybrid polymers networks using substances that will crosslink with the chitosan polymers. With this cross-linking process, chitosan films were obtained.

Table 1

Group	Chitosan	Acetic Acid	Boric Acid
1.1	0,5 g	1ml	—
1.2	0,5 g	1ml	1 g
2.1	0,75 g	1ml	—
2.2	0,75 g	1ml	1ml

#### 2.3.1. Preparation of The Experimental Groups

In the first experimental group 0.5 gram of chitosan was mixed with 25 ml of distilled

water at 90 degrees at 400 rpm in a mechanical mixer for 30 minutes. Then the obtained chitosan solution was sterilized in an autoclave at 121 °C for 45 minutes. Then 1 ml of acetic acid was added to the chitosan solution. The obtained solution was stirred on magnetic stirrer overnight. The obtained solution was divided into 2 groups, with a volume of 12.5 ml for each group. 1 g boric acid was added to the 1.2 group and mixed again for 30 minutes in a magnetic stirrer. The obtained solutions were poured into petri dishes and it left to dry at room temperature.

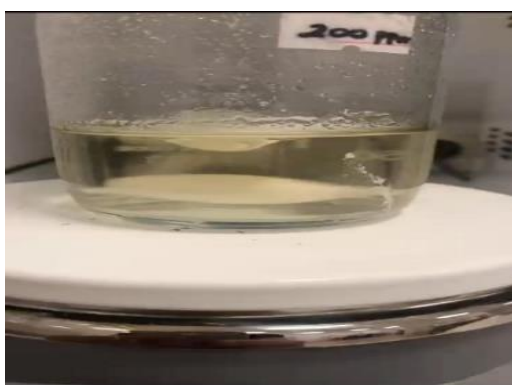

Figure 4. Preparation of 1.1 group



Figure 5. Parallel examples of 1.1 group

In the second group 0.75 g chitosan was added to 25 ml distilled water and mixed for 30 minutes in magnetic stirrer. The prepared solution was autoclaved, for 15 minutes at 121 °C and sterilized. Then 1 ml of acetic acid was added to the chitosan solution. The obtained solution was stirred on magnetic stirrer overnight. Before adding boric acid to the 2.2 group, dilution process was done. Thus 1% boric acid solution was prepared. After separating the solution into 2 groups. Pre-prepared 1 ml of 1% boric acid solution was mixed with the 2.2 group solution for 30 minutes in a magnetic stirrer. Then the obtained solutions were poured into petri dishes and it left to dry at room temperature.



Figure 6. 2.1 group

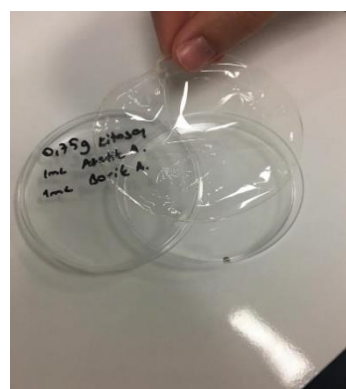
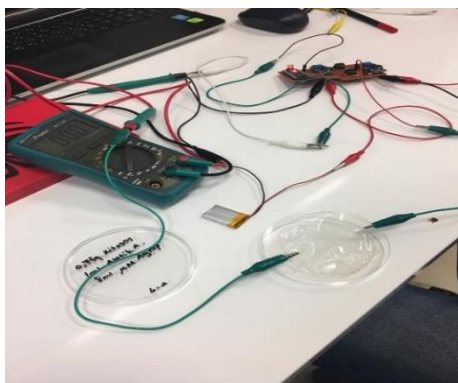

Figure 7. 2.2 group

The designed chitosan films form the inner surface layer of dressing. In the designed system electro stimulation circuit electrodes are at the ends of the dressing and will send current pulses to the tissue surface. When sending current pulses to the tissue surface during treatment current could pass through the chitosan films. For this reason, current passing through chitosan film surface and voltage values were measured.





**Figure 8.** Groups current measurements

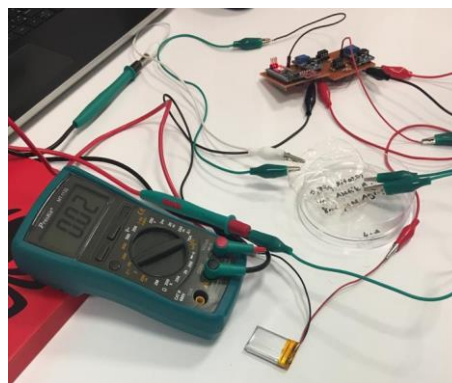

**Figure 9.** Groups voltage measurements

**Table 2**

Groups	Current (mA)	Voltage (V)
1.1	0.16	1,30
1.2	—	—
2.1	0	0,03
2.2	0	0,02

### CONCLUSION:

A few important points were taken into consideration when designing the electro stimulation circuit. These are;

1. It is not to cause any harm to the patient's body. A maximum of 1 mA is given from the electrodes of the electro - stimulation circuit to the tissue. This value does not create any negative effects for the patient.

2. The designed device has been prepared comfortably and conveniently so as not to hinder the daily life of the patient.

3. The skin surface is modeled by parallel connection of a capacitor and resistor. The resistance of the wound surface is considered to be equal to 1KOhm. Using this this information the current and voltage values to be produced by the circuit designed were calculated. It is determined that the values produced by the designed circuit and the values given by the circuit simulation are very close to each other.

4. It has been determined that the values produced by the designed circuit and the values given by the circuit during simulation are very close to each other.

There are some studies about increasing the functions of chitosan film forms and to expand their use. In this study, physical structures of chitosan hydrogel film forms were investigated. Recently it has emerged that the chitosan film form can be used in wound treatment. And at the same time, natural polymeric hydrogels such as chitosan have a wide area in tissue engineering, as they are extracellular matrix-like structures. Chitosan hydrogel films have been prepared due to its antimicrobial properties, good adhesion to mucosal surfaces and supporting epidermal cell growth. As the cationic chitosan contains an amino group that can react, it can easily react with anionic ions. The amino groups in chitosan are protonated at acidic pH and deliver positive chitosan chain. Since most biological cell surfaces are anionic, electrostatic interactions occur on the wound surface with the cationic structure of chitosan and this interaction increases wound healing. The antibacterial effect of chitosan depends on its cationic structure. With respect to the cationic structure of chitosan, it can be easily dissolved in acidic solutions with pH under 6.

The use of weak acetic acid helped the chitosan dissolve and contributed to the formation of the film.

In the 1st experiment group, chitosan-acetic acid films were dried at room temperature for 1 week. It took time for the solutions to pass into film form because the solutions were filled in the Petri dishes at a height of 1 cm.

A 1 gr of boric acid were added to the 1.2 experiment group. Film was too dry and could not be obtained. For this reason, 1 ml of diluted 1% boric acid was added to 2.2 group and thus film was obtained.

The designed chitosan films form the inner layer of dressing. In the designed system electro stimulation circuit electrodes are at the ends of the dressing and will send current pulses to the tissue surface. When sending these current pulses to the tissue surface during treatment current could pass through the chitosan films. For this reason, current passing through chitosan film surface and voltage values were measured. The chitosan – acetic acid solution had some conductive property to it. But when it turns into a film it would lose its conductivity.

#### **ACKNOWLEDGEMENT:**

The obtained data in this study was part of a project supported by TUBITAK 2209 Project numbered " 1919B011901865" and entitled " SMART DRESSING SYSTEM"

#### **REFERENCES:**

[1] A. Cemal Aygıt, Hüsametdin Top, Beyhan Çakır., Wound Management and Surgical Approaches in Diabetic Foot.2003. Trakya University Medical Faculty Plastic and Reconstructive Surgery Department, Edirne

[2] Cem Kaan Parsak, Gürhan Sakman, Ümit Çelik, Wound Healing, Wound Care and Complications. 2017. Çukurova University Faculty of Medicine, Department of General Surgery, Çukurova University Faculty of Medicine Department of Child Health and Diseases Infection ADANA

[3] D. s. Howe, J. Dunning, C. Zorman, S. L. Garverick and K. M. Bogie. Development of an Integrated Surface Stimulation Device for Systematic Evaluation of Wound Electrotherapy. 2014. Advanced Platform Technology Center, Louis Stokes Cleveland Department of Veterans Affairs Medical Center, Cleveland, OH 44106, USA; Department of Electrical Engineering and Computer Science, Case Western Reserve University, Cleveland, OH 44106, USA; and Department of Orthopaedics, Case Western Reserve University, Cleveland, OH 44106, US

[4] Pamela E Houghton. Electrical stimulation therapy to promote healing of chronic wounds: a review of reviews. 2017. School of Physical Therapy. Faculty of Health Sciences Western University. London. ON. Canada

[5] Bhuvanesh Gupta, Roopali Agarwal, M S Alam. Textile-based smart wound dressings. 2009. Department of Textile Technology, Indian Institute of Technology, New Delhi 110 016, India. Department of Chemistry, Jamia Hamdard, New Delhi 110 062, India.

[6] Murat Kazancı, Necla Yücel, Loading ZnO nanoparticles into heparized polyvinylalcohol / chitosan hydrogels for wound dressing. 2019-2020. İstanbul Medeniyet University . Turkey

[7] Gaurav Thakral, MD, Javier LaFontaine, DPM, MS, Bijan Najafi, PhD, Talal K. Talal, DPM, Paul Kim, DPM and Lawrence A. Lavery, DPM, MPH., Electrical stimulation to accelerate wound healing. 2013. Gaurav Thakral, MD, Javier LaFontaine, DPM, MS, Bijan Najafi, PhD, Talal K. Talal, DPM, Paul Kim, DPM and Lawrence A. Lavery, DPM, MPH Department of Plastic Surgery, The University of Texas Southwestern Medical Center, Dallas, TX, USA; Department of Surgery, University of Arizona, Tucson, AZ, USA; Department of Medicine, Diabetic Foot and Wound Center, Hamad Medical Corporation, Doha, Qatar; 4Department of Plastic Surgery, Georgetown University, Washington, DC, US

[8] Delmar Carvalho de Souza, Marcelo do Carmo Gaiotto, Guilherme



**3rd INTERNATIONAL NEW YORK CONFERENCE ON EVOLVING TRENDS IN  
INTERDISCIPLINARY RESEARCH & PRACTICES**

---

NunesNogueira Neto, Maria Claudaia Ferrari de Castro, Percy Nohama. Power Amplifier Circuits for Functional Electrical Stimulation Systems. 2017. Federal Technological University of Parana, Curitiba, PR, Brazil. Pontifical Catholic University of Parana, Curitiba, PR, Brazil. University Center of the Educational Foundation “Padre Saboia de Medeiros”. Sao Bernarda do Campo, SP, Brazil.

**THE PREDICTION OF CHEMICAL COMPOSITION OF BIOMASS BASED  
ON PROXIMATE ANALYSIS; DEVELOPING A MODEL EQUATION**

Şeyda TAŞAR<sup>1</sup>, Beyda TAŞAR<sup>2</sup>

<sup>1</sup> Firat University, Department of Chemical Engineering, Elazığ, Turkey.

<sup>2</sup> Firat University, Department of Mechatronic Engineering, Elazığ, Turkey.

**Abstract**

The chemical composition of biomass in the selection of the most suitable conversion process to be applied to biomass in bio-refineries. Chemical analysis of biomass is quite laborious. Requires technical knowledge and infrastructure. For these analysis, the required chemical consumption is very high and the analysis process is long. However, the proximate analysis of biomass is a cheap and easy method that can be easily performed under laboratory conditions and does not require a special device / equipment or chemicals. Therefore, it is important to develop model equations that can calculate the chemical composition of biomass from the proximate analysis data of biomass. Thus, it can be decided quickly, simply and economically which conversion process the waste biomass resource is suitable for. Combined raw materials suitable for recycling processes can be prepared by mixing different types of waste.

In this study, proximate analysis and chemical analysis of different types of biomass sources were carried out under laboratory conditions. Relationships between proximate analysis and chemical composition were established with the data analysis made with the help of MATLAB 2019A package program and model equations were derived. To reveal the compatibility of the model equations with the experimental data, the percentage error and absolute deviation values were calculated and the results obtained were compared with the literature.

**Keywords:** biomass, proximate analysis, chemical analysis, model equation.

**INTRODUCTION**

Rapid population growth has led to the search for new and alternative resources in the production of energy, food and needed chemicals. With this search, the ideas of using biomass resources, especially biomass wastes, in the production of energy, food and valuable chemicals have come to the fore. Biomass resources/wastes could be used to produce organic acids, organic solvents, esters, monomers, polymers, etc. with appropriate conversion processes in bio-refineries. For this purpose, especially in recent years, the production of renewable energy sources such as biogas, biodiesel, hydrogen, ethanol etc. has been accelerated through thermochemical and biochemical conversion processes from waste biomass resources.

All organic materials that can be renewed in less than a 100-year period, including land and water-grown plants, animal wastes, fertilizer, food industry wastes, forest by-products and urban wastes, are called biomass (Kirveli, 2007; Taşar 2011). Biomass resources generally have an inhomogeneous structure. Biomass resources have high water and oxygen content, low density and low calorific value. These features have a negative effect on fuel quality. The negative properties of biomass can be improved by conversion processes (Goyal et al, 2008). The main purpose of the conversion processes applied to biomass is to produce high fuel quality, useful solid, liquid and gas fuel or valuable products for the chemical industry (McKendry, 2002; Bridgwater 2003). However, the biomass type and properties have an effective role in the selection of conversion processes. Parameters such as the holocellulose/lignin ratio of the biomass, the amount of extractive material, etc. are important for the selection and operation of the appropriate conversion process. Especially the cellulose, hemicellulose and lignin content of the raw material to be used in the biochemical conversion and chemical pre-

treatment processes are important for the design of the process parameters (McKendry, 2002).

Proximate analysis of biomass (determination of moisture, ash, fixed carbon and volatile matter) can be easily performed under laboratory conditions. Proximate analysis does not require a special device, equipment or chemicals. It is a cheap and easy method. But, the chemical analysis of biomass (determination of hemicellulose, cellulose, lignin, extractive material) is quite laborious and requires technical knowledge and infrastructure. Chemical analysis is an expensive analysis that takes days. Therefore, it is important to develop model equations that can calculate the chemical composition of biomass from the proximate analysis data of biomass. Thus, it can be decided quickly, simply and economically which conversion process the waste biomass resource is suitable for. Combined raw materials suitable for recycling processes can be prepared by mixing different types of waste.

For this purpose, in this study, first of all, proximate analysis and chemical analysis of different types of biomass sources were performed under laboratory conditions. Data analysis of the obtained experimental data with the help of MATLAB 2019A package program was made. Model equations (correlations) were derived by multivariate data analysis between proximate analysis and chemical composition. Not only the alone effects of the independent variables on the dependent variable, but also their common effects were taken into account. The compatibility of the model equations with the experimental data was revealed by calculating the percentage error and absolute deviation values.

## MATERIAL AND METHODS

Waste biomass resources (tea pulp, apricot kernel shell, sugar beet pulp, walnut shell, furniture waste powder, wood dust (poplar, pine, oak, apricot) and peanut shell) provided from a local market in Elazığ were used in this study. The sample was dried at room temperature under atmospheric conditions and then dried in an oven at 80 °C. Prior to using waste biomass samples in this study, the samples were sieved to obtain the -50 mesh fraction. The fraction of wastes between -50 and + 100 mesh was stored in desiccators throughout the duration of the study.

### Proximate analysis

Proximate analyses of the waste biomass samples were conducted using conventional ASTM standard methods. For this purpose, ASTM D-1102 and ASTM E-872 were used to determine ash and volatile matter content of the samples, respectively. Also, the moisture content of the waste biomass samples was determined using a Mettler LJ16 moisture measurement device at 105 °C.

### Chemical Analysis

The chemical composition of the waste biomass (lignin, hemicelluloses, cellulose, and extractive components) was determined following conventional analytical methods (Li vd., 2004; Taşar 2011; Taşar 2018). The waste biomass samples that have particle size ranging from 30 to 50 mesh were used for this analysis method.

**Analysis of extractives:** A dried waste biomass sample of 6 g ( $G_0$ ) was leached with a mixture of benzene and ethanol (benzene:ethanol of 2:1) by stirring with a magnetic stirrer in a 250 ml flask at a constant temperature for 3 hours. The residue was separated from the mixture by filtration and dried in an oven at 80 °C until the weight was constant. The residue was cooled to room temperature in a desiccator and then weighed ( $G_1$ ). The extractive materials wt % was calculated by the following equations:

$$W_1 = \frac{G_0 - G_1}{G_0} \times 100 \quad (1)$$

**Analysis of hemicelluloses:** After the leach process as described above, the rest of the 6g sample ( $G_1$ ) was placed in a 250 ml flask and a 150 ml of 0.5 M NaOH solution was added to the flask. The mixture was boiled for 3.5 hours under reflux. The residue was separated from the mixture by filtration and washed until no  $\text{Na}^+$  ions were detected in the supernatant. The dried residue was cooled to room temperature in a desiccator and weighed ( $G_2$ ). The wt % of hemicellulosic material was calculated with the following equations.

$$W_2 = \frac{G_1 - G_2}{G_0} \times 100 \quad (2)$$

**Analysis of lignin:** About 1 g of the residue from the extractive analysis described above was put into a 150 ml weighed flask and was dried in an oven at 105 - 110 °C until a constant weight was reached. Then, the sample was cooled in a desiccator and weighed ( $G_3$ ). Thirty milliliters of sulfuric acid (72 %) were poured slowly onto the sample. This mixture was kept at 14 °C for 24 hours, after which it was transferred into a 250 ml flask and diluted with 300 ml of distilled water. The sample was boiled for 1 hour under reflux. After cooling and filtering, the residue was washed until no sulfate ions were present in the filtrate. Then, the residue was dried in an oven at 80 °C, cooled to room temperature in a desiccator, and weighed ( $G_4$ ). The percentage of lignin (wt %) was calculated with the following equations:

$$W_3 = \frac{G_4 \times (1 - W_1)}{G_3} \times 100 \quad (3)$$

**Analysis of cellulose:** The cellulose wt % was calculated with the following equations:

$$W_4 = 100 - (W_1 + W_2 + W_3 + ash) \quad (4)$$

## RESULTS AND DISCUSSION

Table 1 shows the proximate and chemical analysis results of the biomass samples used in this study. When biomass samples are compared with other biomass samples known to have lignocellulosic structure available in the literature, it has been determined that they have similar characteristics in character (Demirbas 2004; Parikh ve ark., 2007; Parikh ve ark. 2005; Demirbaş 2003; Naik ve ark. 2010; Telmo ve ark. 2010; Khan ve ark. 2009; Demirbas 2005)

When proximate analysis data of biomass samples are examined (Figure 1), it is observed that volatile matter percentages are generally high. This ratio is between 85.15% and 77.41%. Pine wood dust has the highest volatile matter content. Its high volatile content is due to it being a resinous source of biomass. The high rate of resin is in harmony with the high content of extractive substances compared to other biomass types. Pine wood dust contains 12.9% extractable material (resin, wax, tannin, etc.). The lowest volatile matter percentage was found in oak wood dust, whose ash content was much higher than other biomass sources. The ash content of biomass sources was determined between 0.75% and 2.95%. It has been determined that the ash content of tea pulp is quite low compared to other wastes. The fixed carbon content of biomass samples is between 11.90% and 19.21%.

The chemical compositions and morphological structures of biomass resources are quite different from each other. However, it can be said that, in general, all of the biomass resources consist of organic polymeric structures with high oxygen content. Basic components in the structure of biomass can be considered in two main groups. These are high molecular weight polysaccharides (cellulose, hemicellulose) and lignin and low molecular weight organic substances (extractive matters) and inorganic substances (ash) (Mohan et al., 2006). It is known that biomass resources contain different amounts of hemicellulose, cellulose and lignin depending on their structure, age and growing conditions (climate and environmental factors) (Mohan et al., 2006; Taşar, 2011).

When the chemical analysis results of the biomass types are examined (Figure 2), it is observed

that the cellulosic structure is predominant. The holocellulose ratio of the wastes varies between 52.46% and 68.62%. Compared to other biomass wastes, furniture factory waste dust (67.20%) and sugar beet

Samples	Chemical composition (% w)			Proximate composition ( % w)		
	Holocellulose	Extractive matters	Lignin	Fixed C	Volatile Matter	Ash
Tea pulp (I)	64.03	5.820	30.15	18.10	81.15	0.75
Apricot Kernel Shell	54.30	15.40	30.30	16.55	80.55	2.90
Sugar beet pulp (III)	68.62	13.88	17.50	15.03	82.29	2.68
Walnut shell (IV)	52.46	10.64	36.90	18.67	78.40	2.93
Furniture F. W.D. (V)	67.20	9.800	23.00	19.21	79.78	1.01
Poplar Wood Dust	65.75	10.85	23.40	13.89	84.06	2.05
Pine Wood Dust (VII)	53.85	15.85	30.30	11.90	85.15	2.95
Oak Wood Dust	60.42	16.08	23.50	16.81	77.41	5.78
Beech Wood Dust	66.02	10.88	23.10	13.75	85.17	1.08
Peanut shell (X)	66.19	10.81	23.00	18.21	80.78	1.01

pulp (68.62%) were found to have a higher rate of holocellulose. In the structure of furniture factory waste dust is found the hard, semi-hard, soft wood samples and the glue used in furniture production. Furniture factory waste dust contains a mixture of pine, poplar, beech, oak wood in different proportions. These result is thought to occur as a result of glue and other contributions. In addition, it was determined that when proximate and chemical analysis data of pine, poplar, beech, oak wood dust were compared with furniture waste dust, were compliant.

Using the MALTLAB 2019A program, model equations have been derived between the proximate analysis data of biomass resources and their chemical composition and are presented in Table 2. The theoretical chemical composition values, absolute deviation and percentage error values calculated using the derived model equations are presented in Table 3.

**Table 1.** Proximate analysis data and chemical composition of biomass samples

**Table 2.** Model equations derived from data analysis in MATLAB 2019A program

Variables		Derived model equations
Independent variables	Dependent variables	
	Holocellulose (y)	$y=0.5043.x_2.x_3^2+0.012505.x_2^2.x_3-3.2848.x_1.x_3^2-0.23642.x_1.x_2.x_3+0.065297.x_1.x_2^2+0.93182.x_1^2.x_3-0.3111.x_1^2.x_2+0.47945.x_1^3-0.0043263.x_2^3+1.9737.x_3^3$
Fixed C (x <sub>1</sub> )	Lignin (y)	$y = 0.70004.x_2.x_3^2+0.0046338.x_2^2.x_3+4.9204.x_1.x_3^2+0.10287.x_1.x_2.x_3-0.05419.x_1.x_2^2+0.79239.x_1^2.x_3+0.26226.x_1^2.x_2-0.40072.x_1^3$
VM (x <sub>2</sub> )		$+0.0036206.x_2^3+3.2292.x_3^3$
Ash (x <sub>3</sub> )	Extractive matters (y)	$y = 0.19603.x_2.x_3^2+0.016838.x_2^2.x_3+1.6353.x_1.x_3^2+0.13415.x_1.x_2.x_3-0.010807.x_1.x_2^2+0.13913.x_1^2.x_3+0.04914.x_1^2.x_2+0.078631.x_1^3$
		$+0.00080567.x_2^3+1.2556.x_3^3$

**Table 3.** Theoretical chemical composition values calculated from proximate analysis data of biomass sources

Parameters	Biomass Samples									
	(I)	(II)	(III)	(IV)	(V)	(VI)	(VII)	(VIII)	(IX)	(X)
Exp. Holocellulose%	64.03	54.30	68.62	52.46	67.20	65.75	53.85	60.42	66.02	66.19
Theoretical	64.00	54.28	68.60	52.44	67.17	67.72	53.83	60.42	65.99	66.16

Holocellulose %										
Absolute deviation	0.035	0.023	0.025	0.023	0.034	0.028	0.023	0.004	0.032	0.034
Percent Error	0.054	0.043	0.036	0.043	0.050	0.042	0.043	0.006	0.049	0.051
Exp. Lignin %	30.15	30.30	17.50	36.90	23.00	23.40	30.30	23.50	23.10	23.00
Theoretical Lignin%	30.16	30.29	17.49	36.89	23.00	23.40	30.29	23.46	23.10	23.00
Absolute deviation	0.006	0.008	0.005	0.010	0.004	0.000	0.006	0.043	0.005	0.005
Percent Error	0.021	0.027	0.029	0.028	0.019	0.001	0.019	0.182	0.021	0.021
Exp. Extractive m.%	5.820	15.40	13.88	10.64	9.800	10.85	15.85	16.08	10.88	10.81
Theoretical Extractive m %	5.830	15.42	13.90	10.66	9.811	10.86	15.87	16.11	10.89	10.82
Absolute deviation	0.010	0.019	0.018	0.020	0.011	0.016	0.018	0.030	0.011	0.011
Percent Error	0.173	0.125	0.132	0.185	0.115	0.144	0.116	0.185	0.106	0.105

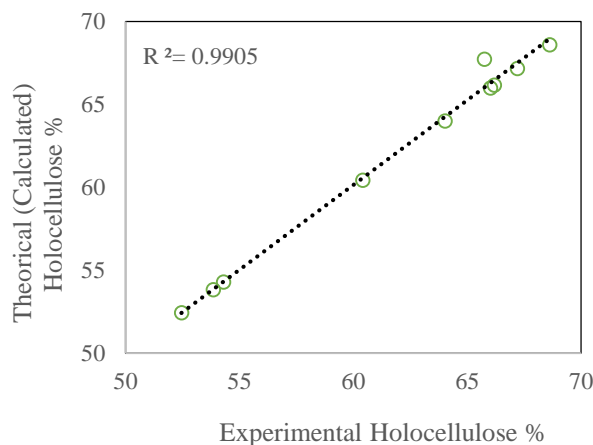

**Figure 1.** Relationship between experimental holocellulose content and calculated holocellulose value.

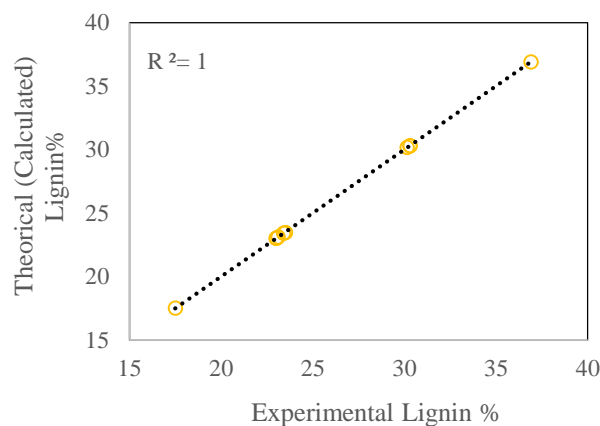

**Figure 2.** Relationship between experimental lignin content and calculated lignin value

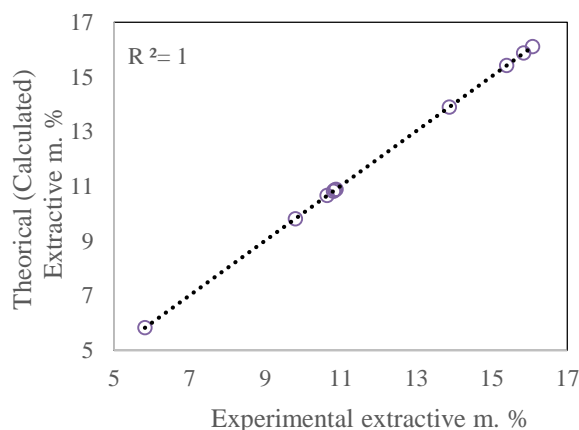

**Figure 3.** Relationship between experimental extractive matters content and calculated



extractive matters value

### CONCLUSION

In this study, a relationship was established between the proximate (short) analysis data of waste biomass resources and their chemical composition. Model equations have been developed for this purpose. With the help of the developed model equations, it was determined that the chemical composition of biomass samples can be estimated with a maximum error value of 0.2%. The regression coefficient was found to range from 0.99 to 1. It is concluded that this value is within acceptable limits. As a conclusion, it has been shown that the success of the developed model equations are high. With the help of the developed model equations, it has been determined that the chemical composition of biomass resources can be estimated quickly, easily, practically, economically and close to their experimental value by using proximate analysis data.

As a result, the chemical composition of biomass can be calculated with very high accuracy with the equations we have put forward based on a simple analysis such as proximate analysis. It has been determined that a mixture with the desired chemical composition can be formed from different waste types, and the production of valuable chemicals (chemical pretreatment processes and biochemical transformation processes) can be realized with the understanding of bio-refinery.

### REFERENCES

- ASTM-E 872. Volatile matter in the analysis of particulate wood fuels. Annual Book of ASTM Standards; 1982.
- ASTM-E 1755. Ash in biomass. Annual Book of ASTM Standards; 1995.
- Bridgwater, A.V., 2003. Renewable fuels and chemicals by thermal processing of biomass, *Chemical Engineering Journal*, 91, 87-102.
- Demirbas A. Combustion characteristics of different biomass fuels. *Prog Energy Combust Sci* 2004;30:219–30.
- Demirbaş A. Sustainable cofiring of biomass with coal. *Energy Convers Manag* 2003;44:1465–79.
- Demirbas A. Potential applications of renewable energy sources, biomass combustion problems in boiler power systems and combustion related environmental issues. *Prog Energy Combust Sci* 2005;31:171–92.
- Goyal, H.B., Seal D., Saxena R.C, 2008. Bio-fuels from thermochemical conversion of renewable resources: A review, *Renewable and Sustainable Energy Reviews*, 12, 504-517.
- Khan A, De Jong W, Jansens P, Spliethoff H. Biomass combustion in fluidized bed boilers: potential problems and remedies. *Fuel Process Technol* 2009;90:21–50.
- Kırveli Ş., 2007. *Biyokütle Enerji Kaynağı Olarak Pirinanın Doğrudan Yakılmasında Klinoptilolit Kullanımının Isıl Davranış Ve Emisyon Değerlerine Etkilerinin İncelenmesi*, Yüksek Lisans, Ege Üniversitesi, Tezi, Fen bilimleri Enstitüsü.
- Li, S., Xu, S., Shuqin, L., Chen, Y., Qinghua, L., “Fast Pyrolysis of Biomass in Free-Fall Reactor For Hydrogen-Rich Gas”, *Fuel Processing Technology*, c. 85, ss. 1201-1211, 2004..
- McKendry, P., 2002. Energy production from biomass (Part I): Overview of biomass, *Bioresource Technology*, 83, 37–46.
- Mohan, D., Pittman, C.U. ve Steele, P.H. 2006. Pyrolysis of wood/biomass for bio-oil: A critical review, *Energy and Fuels*, 20, 848-889.
- Naik S, Goud VV, Rout PK, Jacobson K, Dalai AK. Characterization of Canadian biomass for alternative renewable biofuel. *Renew Energy* 2010;35:1624–31.
- Parikh J, Channiwala S, Ghosal G. A correlation for calculating elemental composition from proximate analysis of biomass materials. *Fuel* 2007;86:1710–9.
- Parikh J, Channiwala S, Ghosal G. A correlation for calculating HHV from proximate analysis of solid fuels. *Fuel* 2005;84:487–94.

**3rd INTERNATIONAL NEW YORK CONFERENCE ON EVOLVING TRENDS IN  
INTERDISCIPLINARY RESEARCH & PRACTICES**

---

Taşar Ş, 2018, Atık Çay Posasındanbiyobozunur Ve Antimikrobiyal Polimerik Jel-Film Üretimi Ve Karakterizasyonu, Doktora tezi, Fırat Üniversitesi, Fenbilimleri Enstitüsü.

Taşar Ş, 2011, Mobilya fabrikası atık tozunun pirolizi, Yüksek Lisans tezi, Fırat Üniversitesi, Fenbilimleri Enstitüsü.

Telmo C, Lousada J, Moreira N. Proximate analysis, backwards stepwise regression between gross calorific value, ultimate and chemical analysis of wood. Bioresour Technol 2010;101:3808–15.

**POLYMETHYL RED FILM SYNTHESIS ON GLASSY CARBON ELECTRODE  
FOR 2-NITROPHENOL SENSING IN WATER SAMPLES**

**Waheed A. Adeosun, Prof. Abdullah M. Asiri, Prof. Hadi M. Marwani,  
Prof. Mohammed M. Rahman**

Department of Chemistry, Faculty of Science, King Abdulaziz University, P.O Box  
80203, Jeddah 21589, Saudi Arabia.

**Abstract**

In this work, we reported electrochemical polymerization of methyl red for detection of 2-nitrophenol (2-NP), a known environmental pollutant and carcinogen. The electrochemically synthesized polymethyl red (PMR) was characterized using FESEM, FTIR, XPS, XEDS and cyclic voltammetry. Due to its electro-catalytic property, the synthesized PMR displayed high sensitivity towards electro-reduction of 2-NP at room conditions. The limit of detection and sensitivity were found to be 0.15  $\mu\text{M}$  ( $S/N = 3$ ) and 95.0  $\mu\text{A}\mu\text{M}^{-1}\text{cm}^{-2}$  respectively. It also produced highly reproducible, repeatable and stable responses to 2-NP and also good applicability in real environmental samples analysis. Based on the result of these electrochemical studies, PMR modified GCE is a promising electrochemical sensor probe for 2-NP for human health protection and environmental management.

**Keywords:** Differential pulse voltammetry; Non-enzymatic detection; Polydopamine/polypyrrole copolymer; Sensor; Uric acid.

## Wi MAX şəbəkəsinin arxitekturası

**Nazlı Əjdərova**

“Naxçıvan” Universiteti

**İlham Suleymanov**

Naxçıvan Dövlət Universiteti

**Səbinə Mahmudova**

Naxçıvan Dövlət Universiteti

### **Hülasə**

WiMAX texnologiyası bütün rəqəm avadanlığı istifadəçilərinə naqilsiz daxil olmaq imkanı yaradır. WiMAX sistemi 3G - texnologiyalarına əsas rəqabət aparən sistemdir və bu texnologiyaları əvəz edə bilər. Dünya üzrə qlobal rouminq həyata keçirilir. Qeyd olunan standartları dəstəkləyən quraşdırılmış avadanlığı olan noutbuka malik istifadəçi istənilən vaxt, istənilən yerdə o cümlədən, 155 mil/saat hərəkət sürəti zamanı da yüksək sürətli şəbəkəyə daxil olmaq imkanı əldə edəcəkdir.

**Açar sözlər:** texnologiya, şəbəkə, baza stansiya, retranslyator

### Wi MAX network architecture

#### **Abstract**

WiMAX technology provides wireless access to all digital equipment users. WiMAX is the main competitor to 3G technologies and can replace these technologies. Global roaming is carried out around the world. A user with a laptop with built-in equipment that supports these standards will be able to access the high-speed network at any time, anywhere, including at a speed of 155 mph.

**Keywords:** technology, network, base station, repeater

### Сетевая архитектура Wi MAX

#### **Резюме**

Технология WiMAX обеспечивает беспроводной доступ всем пользователям цифрового оборудования. WiMAX является основным конкурентом технологий 3G и может заменить эти технологии. Глобальный роуминг осуществляется по всему миру. Пользователь с ноутбуком со встроенным оборудованием, поддерживающим эти стандарты, сможет получить доступ к высокоскоростной сети в любое время и в любом месте, в том числе со скоростью 155 миль в час.

**Ключевые слова:** технологии, сеть, базовая станция, ретранслятор

### Wi MAX ağ mimarisi

#### **Özet**

WiMAX texnolojisi, tüm dijital ekipman kullanıcılarına kablosuz erişim sağlar. WiMAX, 3G teknolojilerinin ana rakibidir ve bu teknolojilerin yerini alabilir. Küresel dolaşım dünya çapında gerçekleştirilmektedir. Bu standartları destekleyen yerleşik donanıma sahip bir dizüstü bilgisayar olan bir kullanıcı, yüksek hızlı ağa her zaman, her yerde, 155 mil hız dahil olmak üzere erişebilir.

**Anahtar Kelimeler:** teknoloji, ağ, baz istasyonu, tekrarlayıcı

WiMAX şəbəkəsi ənənəvi simli texnologiyaların istifadəsi ilə qoşulmaq imkanı olmayan abunəçilərə geniş zolaqlı xidmətlərin göstərilməsinə imkan yaradır. WiMAX texnologiyası

yüksək keyfiyyətli rabitə və məlumatların ötürülməsi sürətini təmin edərək, sıx şəhər tikilmə yerləri daxil olmaqla, hər bir şəraitdə işləmək imkanını yaradır. WiMAX «son mil» geniş zolaqlı birləşmənin yaradılması, simsiz çıxış nöqtələrin yerləşdirilməsi, şirkət filialları arasında şəbəkənin təşkili və digər məsələlərin həlli üçün istifadə edilə bilər. Wimax Texnologiyası – Wimax (World wide Interoperability for Microwave Access) ingilis dilindən tərcümədə – Mikrodalğalı Giriş üçün Beynəlxalq Qarşılıqlı təsir qabiliyyəti mənasını verir. Wimax 10 GHz ilə 66 GHz tezlik diapozonunda işləyən və naqilsiz sistemlərin xüsusiyyətlərini ifadə edən IEEE 802.16 standartlarının digər adıdır. İlk növbədə Wimax geniş coğrafi sahəni əhatə edən və yüzlərlə istifadəçiyə çox aşağı xərclə xidmət göstərə bilən naqilsiz internet xidmətidir. Wimax komyuterləri, mobil telefonları, Wimax proqramı ilə təchiz edilmiş digər cihazları naqilsiz internet xidməti ilə təmin edən və mikrodalğa texnologiyasını istifadə edən bir quruluşdur. Wimax texnologiyasına naqilsiz məlumat – xəbərləşmə bağlantısı qurarkən istifadə edilən baza stansiyaları daxildir. Wimax 50 km qədər əhatə dairəsinə və 75 Mbit/s – ə qədər informasiya ötürmə sürətinə malikdir. Tipik bir Wimax qurğusu təsirli bir əhatə dairəsi sahəsi yarada biləcək binanın üst hissəsinə və ya hündür bir yerə yerləşdirilir. Wimax qəbuledicisinə isə müştəri – bina cihazı (Customer Premises Equipment – CPE), proqram yüklənmiş leqtoplar və şəxsi kompüterlər daxildir.

Wimax bütünlükdə xəbərləşmə modelini iki addımda meydana gətirir:

- 1) Wimax qəbuledicisindən Wimax baza stansiyasına məlumat ötürülməsi;
- 2) Baza stansiyasından internet şəbəkəsinə məlumat ötürülməsi.

Wimax baza stansiyası ilə istifadəçi arasındakı xəbərləşmənin bir nöqtədən çox nöqtəyə olmasına baxmayaraq, Wimax baza stansiyaları arasında xəbərləşmə nöqtədən-nöqtəyə bilavasitə görüş xətti ilə olmalıdır. İki nöqtə arasındakı məlumat ötürülməsi zamanı mikrodalğa ötürmə linki və Wimax baza stansiyası naqillə bağlantı istifadə olunan İP şəbəkəsinə bağlanır. Mövcud naqillə rəqəm rabitə veriliş sistemləri yüksək sürətli genişzolaqlı daxilolmanın artan tələbatlarını tam ödəyə bilmirlər. Onların əsas çatışmayan cəhətləri: qurulma müddətlərinin çox olması, genişləndirilmə imkanlarının mürəkkəb olması, xərclərin yüksək olması və “sonuncu mil” probleminin olmasıdır. Bu problemlərdən ən vacibi “sonuncu mil” problem hesab olunur. Yüksək sürətli rəqəmli birləşdirici DSL (Digital Subscriber Line) xətləri bu problemi aradan qaldıra bilmir. WiMAX texnologiyası bu problemi qısa müddət ərzində həll etməyə imkan verir, çünki bu texnologiya binalara birləşdirici xətlər çəkilməsini tələb etmir. Şəhər üzrə baza stansiyalarının qurulması daha münasibdir. Hər bir baza stansiyası nümunəvi variantda radius 6 - 8 km olan zonanı örtməyə imkan verir (hətta 30 - 50 km radius variantı da mümkündür). Bu zonada hər bir BS “nöqtə - çox nöqtə” sxemi üzrə, istifadəçilərin telekommunikasiya avadanlığı yerləşdirilmiş binalara siqnalı ötürmək/qəbul etmək xüsusiyyətinə malik olur. Bu binalarda qəbuledici - ötürücü antenalar quraşdırılır ki, bu antenalara müştərilərin stansiyaları SS (Subscriber Station) qoşulur. Ethernet, İP, DECT, El (TI) üzrə istifadəçi avadanlıqları binanın daxilində SS-ə qoşulur. Ona həmçinin IEEE802.11 standartını dəstəkləyən avadanlıqlar da qoşulur. Baza stansiyaları elektrorabitə şəbəkələri vasitəsilə milli, beynəlxalq və internet şəbəkələrinə çıxış əldə edirlər.

WiMAX şəbəkəsi öz arxitekturasına görə şanvari şəbəkəyə oxşar olaraq qurulur. Şəhər boyunca baza stansiyaları şəbəkəsi quraşdırılır. Retranslyatorların köməyi ilə lokal şəbəkələr toplusundan ibarət olan regional şəbəkələr yaratmaq mümkündür. Qlobal şəbəkələrə (məsələn, Ümumi şəhər, regional və internet – şəbəkələr) daxilolma onunla əldə edilir ki, ya hər bir BS, ya da onlardan biri (həminə ki, retranslyatorlar və ya istiqamətlənmiş antenalar vasitəsilə yerdə qalan BS – lər daxil ola bilmək imkanına malik olurlar) naqillə birləşmə yolu ilə və yaxud optik kəbellə magistral şəbəkəyə qoşulur. Bu cür BS – ni Backhaul magistralına daxilolma nöqtəsi adlandırılır. Bu cür arxitekturanın sxemi şəkildə göstərildiyi kimi ola bilər. BS – nin antenaları yalnız qüllələrdə deyil, hündür binaların üstündə quraşdırıla bilər. Birinci mərhələdə xidmət göstərilən binalarda qeyd olunmuş xarici antenalar quraşdırılır.

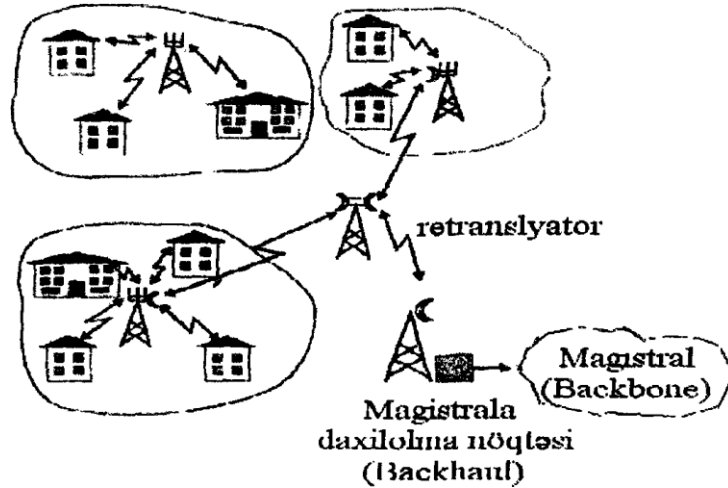

WiMAX şəbəkəsinin arxitekturası

Bu antenalar transiver blokuna – müştərilər stansiyasına (SS) qoşulurlar. SS – stansiyası binanın daxilində yerləşdirilir. Transiver blokunda standart naqillli Ethemet – interfeysləri vardır ki, bunlar müştərilərin avadanlığını qoşmaq üçün nəzərdə tutulmuşdur. Binanın daxilində olan və 802.11 standartını dəstəkləyən noutbuklar, binada ümumi daxilolma nöqtəsinə (hotspot) malik olurlar. Xarici şəbəkəyə çıxışı təmin etmək üçün müxtəlif avadanlıqlardan olan istifadəçi trafikləri multipleksorun köməyiylə birləşdirilir ki, bu multipleksorun çıxışı müştərilərin transiver blokuna qoşulmuşdur, daha sonra bu trafik WiMAX şəbəkəsi ilə ötürülür. Binanın daxilində avadanlığın WiMAX şəbəkəsinə müştərilərin baza stansiyası (SS) vasitəsilə qoşulması sxemi şəkildə göstərilmişdir.

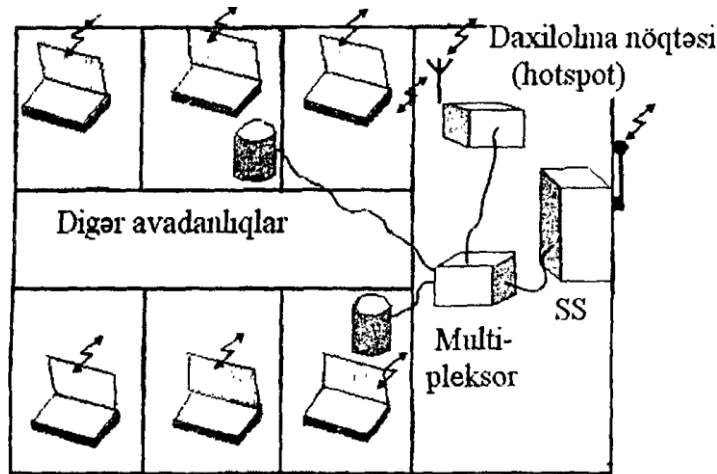

Wi-Fi noutbukları

Ofis avadanlığının hotspot vasitəsilə WiMAX şəbəkəsinə qoşulması

Baza stansiyasından trafik Ethernet və ya SDH vasitəsilə kabel və yaxud optik xətt vasitəsilə şəhər magistral şəbəkəsinə qoşulur. Şəbəkənin strukturu manqa şəkilli ola bilər. Bu halda magistrala qoşulmuş yalnız bir baza stansiyası lazım gələ bilər və uzaqdakı istifadəçi stansiyalarından informasiyanın ötürülməsi ardıcıl olaraq yerinə yetiriləcəkdir: istifadəçi stansiyasından yaxınlıqdakı qonşu stansiyaya, oradan növbətiyə və daha sonra baza stansiyasına qədər ardıcıl olaraq ötürüləcəkdir. İstifadəçi stansiyaları bu cür şəbəkədə özlərinin müştəriyə xidmət etmək kimi əsas funksiyaları ilə yanaşı, retranslyatorlar funksiyasını da yerinə yetirə bilər. Qonşu stansiya məşğul olduqda, trafik digər marşrutla - azad tezlik resursu olan başqa istifadəçi stansiyaları ilə göndərilə bilər. Azad marşrutların axtarışı şəbəkədən daha geniş imkanların olmasını tələb edir, ona görə də şəbəkənin qurulmasının bu cür variantı opsiya variantı kimi nəzərdən keçirilir.



**ƏDƏBİYYAT**

1. Abbasov Ə.M.,Hüseynov B.I., Kişiyev X.F. Müasir rabitə şəbəkələri, -Bakı,"Adiloğlu", 2009, -368s.
2. Abbasov Ə.M.,Hüseynov B.I., Kişiyev X.F. İP telefon rabitəsi. -Bakı, "Elm",2006. -440S
3. Məmmədov Ə.A. Radiomaneərlə mübarizə və maneə davamlılıq.Dərs vəsaiti.- Bakı, AzTU-nun mətbəəsi, 2011.-124 s.
4. Rəhimov A.T., Məmmədov Ə.A. və b. Radiotexniki qurğuların aktiv elementləri. -Bakı, 2006.
5. Вишнеvский В.М. и др. Широкополосные беспроводные сети передачи информации.-М.: Техносфера, 2005.
6. Шахнович И. Современные технологии беспроводной связи - М: Техносфера, 2004.
7. Олифер В.Г. , Олифер Н.Г. Компьютерные сети. - СПб.: Питер,2001.

**FLEXURAL BEHAVIOR OF SANDWICH BEAMS WITH GRID-SCORED PVC  
FOAM CORE: EXPERIMENTAL AND ANALYTICAL STUDY**

**Fatih Balıkođlu<sup>1</sup>, Tayfur Kerem Demirciođlu<sup>1</sup>, Ege Anıl Diler<sup>2</sup> Akın Ataş<sup>1,3</sup>**

<sup>1</sup>Engineering Faculty, Department of Mechanical Engineering, Balıkesir University,  
Balıkesir, Turkey

<sup>2</sup>Engineering Faculty, Department of Mechanical Engineering, Ege University, Izmir, Turkey

<sup>3</sup>School of Engineering, Department of Mechanical, Aerospace and Civil Engineering,  
University of Manchester, Manchester, UK

**Abstract**

The flexural behavior of marine sandwich composite beams consisting of E-glass/vinyl ester face sheets and grid-scored foam core was investigated in this study. Sandwich composite beams were manufactured using grid-scored PVC foam by vacuum-assisted resin transfer molding with vinyl ester resin. Bending tests of sandwich composite beams with rigid and grid-scored foam cores were carried out using three-point and four-point bending test configurations. The sandwich beams had different shear-span-to-depth ratios ( $a/d$ ). The results showed that the ultimate bending strength and failure mechanism were significantly affected by the shear-span-to-depth ratio. Using the grid-scored foam core, the initial bending stiffness and ultimate bending strength of the sandwich beams increased, indicating that the rigid-resin-filled grids significantly improved both the flexural rigidity and the shear stiffness of the beams. In contrast to the strength improvement, the deflection at failure was decreased in all grid-scored foamed specimens compared to rigid foamed specimens. This can be due to the limited plastic deformation capability of the resin-filled grids under shear stresses. The grid-scored foamed specimens sustained core shear failure at intermediate  $a/d$  ratios under both three-point and four-point bending loads. The compressive face sheet failure was observed in grid-scored foamed specimens at a higher  $a/d$  ratio. On the other hand, for a lower  $a/d$  ratio, the resin-filled grids improved the adhesion between the face sheet and the foam core as well as increased local stiffness and strength by providing extra support to the upper face sheet to prevent premature failure. Simple analytical formulations accounting for flexural and shear rigidities of the sandwich beams were proposed to predict the mid-span deflection, equivalent bending stiffness and ultimate load bearing capacity of the specimens and validated by experimental results.

**Keywords:** Sandwich composite; grid-scored PVC foam; flexural behavior; analytical approach; shear-span-to-depth ratio

**SHIFTING FROM KA-KU-LO MIND-SET TOWARDS COMPETENCY BASED  
MIND-SET IN SOFTWARE ENGINEERING EDUCATION AND TRAINING**

**MASSOUD MASSOUDI**

Software Engineering Department, Parwan University, Afghanistan

**Abstract**

Software engineering education requires to be beyond knowledge acquisition with respect to curricular needs and requirements with a broader and expanded portfolio where understudies should be capable of knowing and perform a task within context.

The overall objective of education systems, way of learning and pedagogy in human kind societies are changed and varied. Some societies are still using the traditional way of teaching and learning and do not concern themselves with pedagogy, learning and students future occupation.

This paper provides contexts on shifting from knowledge area, knowledge unit and learning outcome mind-set towards competency based learning. Thus, provides the competency based model it also come up with the critical points of competency based learning over KA-KU-LO learning approach.

The result of our findings shows that competency based learning is a must need way of learning in today's software engineering education systems. It makes the students what to do upon their graduation rather than what they know.

**Keywords:** Competency, Education, learning outcomes

**THE EFFECT OF COMMUNICATION SKILLS ON MARITAL SATISFACTION**

**Raiha Massoudi**

Kabul Education University of Shaheed Ustad Rabbani, Psychology, General  
Psychology, Kabul, Afghanistan

**Abstract**

Communication is a big part of our daily life. We all need to communicate with others to convey our ideas, emotions, and feelings to them. Here, communication skills include the individual's ability to communicate effectively and efficiently with others. Communication skills can be learned like any other skill. Because in essence, all of them are simple behaviors that can be learned and practiced and its positive results can be seen in the family and community. The family is the first and most important core of a society. Individuals in each community grow in the family and then enter the society. Skills in communicating with your spouse are key to a successful marriage and, as a result, a successful family and community. This study was aimed to examining the relationship between communication skills and marital satisfaction among married students at University of Education in Kabul. The present research method is correlational, the statistical population includes all married students of the university. Sample size in this study was 50. They were selected based on the available sampling method, including 31 women and 19 men. The results of this study showed the coefficient of correlation between communication skills and marital satisfaction among married students at 0.64, which was 0.81 in women and 0.42 in men. The study also examined the effect of variable number of children on the relationship between communication skills and marital satisfaction, which indicates a correlation of 0.16 among all students, 0.31 among women and 0.45 among men.

**Keywords:** Communication Skills, Marital Satisfaction, Spouse.

**THE FIRST MUSLIM FEMALE JOURNALIST IN THE SOUTH CAUCASUS**

**Humay Mammadova**

Azerbaijan National Academy of Sciences, Institute of Oriental Studies named after  
acad.Z.M.Bunyadov, Department of Turkish Philology, Faculty Member.Azerbaijan, Baku  
ORCID No: <https://orcid.org/0000-0001-8161-9785>

**Abstract**

Ms. Shafiqə Efendizadəh is one of the enlightened women who worked selflessly for the spread of education, enlightenment and culture among Azerbaijani women in the late 19th and early 20th centuries.

“Sharq qadını” (“Eastern Woman”) magazine wrote: “Shafiqə khanum was the first Azerbaijani language teacher, journalist and writer in the whole South Caucasus”. A large part of Shafiqə Efendizadəh's life was connected with the press.

The present article devoted to the Shafiqə Efendizadəh, the enlightener woman who plays a hot role in Azerbaijani society and political life. She is the first female employee of the Parliament of the Republic of Azerbaijan, as well as the first female journalist in the South Caucasus. She was one of the most active women in the Republic. Although he did not receive a higher education, he was engaged in a very valuable career as a publicist and educator. At the same time, she worked as a shorthandist in the Republican Parliament and represented all Azerbaijani women

She has traditionally spoken out against illiteracy in articles published in Debistan journal.

She has written a number of valuable articles and stories about women's lives, struggles, rights, education and enlightenment.

In the 5th issue of the newspaper she wrote “The influence of the organization on women”, “Elections and women”, “National holiday and our women” (June 5, 1919), “Motherland is our mother” (June 25, 1919, June 25), “Mothers! You study your daughters!” (July 25, 1919) and other articles are valuable pages in the history of our press.

**Keyword:** women, literature, Shafiqə Efendizadəh, articles, journalism, women`s problem

**AN ENTREATY UNDERSCORING THE DEFILEMENT AND VIOLATION OF  
CHILD RIGHTS IN INDIA: A VERDICT**

**Abhilasha SISODIA**

Research Scholar, School of Law, Galgotias University, INDIA

**Abstract**

Research on child abuse, as well as on the basic needs, health, education, and participation of children, reveals that the rights of children in India are not yet realized. Despite various initiatives taken by Government of India to ensure protection of Child Rights, still millions of children suffer abuse, exploitation, malnutrition, illness, and mortality exemplifying the defilement of such laws. Particularly, Girls, children of scheduled castes and scheduled tribes, and poor children face additional hardships. For sustainable growth and development as human beings, exercise and gratification of Human Rights by all groups of people including children is necessary. The remorseful status of present situation is that the majority of children do not get a chance to step in a school and propagate their eccentricity. This paper will exemplify various forms of such violence and the inhumane treatments which these underprivileged children are facing in the form of Child trafficking, Child Labor and Sexual Exploitation.

The desolate situation is that we never tried to rescue any child who are playing the role of rag pickers who use to collect garbage spread by us in the society and send it for recycling. Hence, a new approach towards confronting such state of affairs will be recommended and presented.

**Keywords:** Child Labor, Rag pickers, Human rights.



## TÜRK VE HİNT MİTOLOJİSİNDE HAYVANLAR

**Masume Kuliyeva**

Azerbaycan Devlet Diller Universitesi  
ORCID ID <https://orcid.org/0000-0002-7792-2201>

### Özet

Mitoloji – dünya hakkında ilkel tasavvurları ve mitleri öğreniyor. Dünya halklarının eski kültürlerinin embriyonunu mitler oluşturmaktadır. Mitoloji bir kısım bilim dalları – tarih, edebiyat, güzel sanatlar, felsefe, dilbilim, özellikle de, dinle ilgilidir. Çünkü mit dinde daha iyi şekilde muhafaza olunabilir.

Mitoloji her hangi bir halkın ilkel mitoloji düşüncesini yansıttığı için animizm, totemizm, antropomorfizm, etnopsikolojiyle arasında bağ mevcuttur.

Bu yazımızda biz hem Türk, hem de Hint mitolojisinde ismi geçen ve insanların yüzyıllarca tapındıkları ve bir çoğunu da kutsal sandıkları bir kısım hayvanlardan bahsedeceğiz. Makalede Türk ve Hint mitolojisi karşılaştırılarak mukayese edilmiş, ortak mitler belirlenmiş ve hakkında bilgi verilmiştir.

Makalede her iki halkın mitolojisinde bulunan *balık, aslan, fil, kaplumbağa, keçi, geyik, boğa, maymun, tavşan, yılan* hakkında konuşulmuş, onların her iki halkın dünya görüşündeki ve eski inançlarındaki yeri belirlenmiştir.

Şunu da belirtelim ki, dünyada kendine özgün mitolojisi olmayan halk yoktur. Milliyetinden, dininden, dilinden asılı olmaksızın dünya halklarının yarattıkları mitler arasında benzer ve genel özellikler çoktur. Fakat bu benzerlik ve genel niteliklerin yanısıra, her bir kavimin yarattığı mitlerde onun milli ahlak ve davranış biçimleri, inanç ve yasakları, tefekkürü muhafaza olunmaktadır. Ecdatların evrene, doğaya bakışlarının ulusallığı mitolojinin öğrenilmesinin önemini gösteriyor.

**Anahtar kelimeler:** Türk mitolojisi, Hint mitolojisi, benzerlikler, karşılaştırmalı-mukayeseli araştırma

## ANIMALS IN TURKIC AND INDIAN MYTHOLOGY

### Abstract

Mythology studies primitive ideas and myths about the world. Myths are the embodiment of the ancient cultures of the peoples of the world. Mythology is related to a number of sciences, such as history, literature, art, philosophy, linguistics, and especially religion. Because myth is better preserved in religion.

Since mythology represents the primitive mythological thinking of any nation, there is a connection between primitive views, as animism, totemism, anthropomorphism, folklore, ethnography and ethnopsychology.

article touches upon a number of animals mentioned in both Turkic and Indian mythology, which have been worshiped and sacred by humans for centuries. The article compares Turkic and Indian mythology, identifies common myths and provides information about them. The article discusses elephants, *fish, lions, turtles, goats, deer, bulls, monkeys, rabbits, snakes*, which have a special place in the mythology of both peoples, and determines

their place in the outlook and ancient beliefs of both peoples.

It should be noted that there is no nation in the world without its own mythology. There are many similarities and commonalities between the myths shaped by the peoples of the world, regardless of their nationality, religion or language. However, along with these similarities and common features in the myths created by each ethnos, its national moral and behavioral norms, beliefs and prohibitions, and thinking are preserved in them. The national character of the ancestral system of views on the universe and nature shows the importance of studying mythology.

**Keywords:** Turkic mythology, Indian mythology, interactive and comparative research

### **Giriş**

Mitoloji – dünya hakkında ilkel tasavvurları ve mitleri öğreniyor. Dünya halklarının eski kültürlerinin embriyonunu mitler oluşturmaktadır. Mitoloji her hangi bir halkın ilkel mitoloji düşüncesini yansıttığı için animizm, totemizm, antropomorfizm, etnopsikolojiyle arasında bağ mevcuttur. Bu yazımızda biz hem Türk, hem de Hint mitolojisinde ismi geçen, insanların yüzyıllarca tapındıkları ve bir çoğunu da kutsal sandıkları bir kısım hayvanlardan bahsedeceğiz.

Uzmanlar mit dönemini ilk keşifler, bulgu dönemi adlandırıyor. İnsanlar ilk odu, ilk emek aracını, silahı, giysiyi keşfederek isimlendirir, ama bununla beraber yeni yeni, farklı farklı tanrılar da uyduruyorlardı. Onların yaşamını iyileştirebilen her eşyanın bir tanrı tarafından geldiğini düşünüyorlardı. Böylece bir çok halkların çok tanrıdan oluşmuş mitolojisi ve her tanrı hakkında da mitleri mevcuttur.

Beşer tarihinin gelişimiyle ilgili olarak mitolojinin dinlerle ilişkisi ortaya çıktı. Bu arada mitlerin dinde daha iyi şekilde muhafaza olduğunu söylemek yerinde olur.

Beşer tarihinin çok erkən çağlarında bizi çevreleyen gerçeklik ve olaylar mitik görüşlerde yansısını bulmuştur. Bu açıdan mitoloji dünyanın bir çok kavimleri için aynı veya benzerdir. Mitik görüşlerdeki bu yakınlık folklorun çeşitli türleri – masal, efsane, rivayet ve destanların, inançların oluşmasında ve biçimlenmesinde mitlerin önemli rol oynamasıyla ilgilidir. Dünya halklarının eski kültürünün embriyonunu mitler oluşturmaktadır.

### **Türk və Hind mifologiyasında oxşarlıq**

Mit halk edebiyatının en eski janlarından biri olarak bilinmektedir. Bu janrı ilkel insanların ilkel tasavvur ve anlayışları yaratmıştır.

Mit, temeli inanca dayanan öznel, sezgisel ve kültürel bir hakikattir. Bireyleri ve toplumları bir-birine bağlayan kültürel bir yapı, dünyanın ortak bir anlayışdır. Bütün halkların mitleri tipoloji açıdan aynı silsilelerin mevcudluğuyla nitelenmektedir.

Çeşitli kavimlerinin mitolojilerinin derleme çalışmalarının eski olmasına rağmen, Türk Mitolojisiyle ilgili sistemli çalışmaların çok da eski olmadığını görmekteyiz. Bu çalışmaların XIX. yüzyılda başladığını belirtmek mümkündür. Türk Mitolojisiyle ilgili en önemli bilgiler Çin kaynaklarında yer almaktadır. İ.Biçurin, W.Radlof, V.L.Şeresevskiy, V.Verbitskiy, G.N.Potanin, A.V.Anohin gibi araştırmacıların yanında Ebubekir b.Abdullah b.Aydek ed Devadarı gibi tarihçiler çalışmalarında Türk mitolojisiyle ilgili önemli malzemeler sunarlar (Bayat, 2007:22-30)

Eski tmitolojisine gelince, Hint mitolojisi şifahi ve yazılı, ayrıca arkeolojik kaynaklar

esasinda öğrenilmiş ve öğrenilmektedir. Hint mitolojisinin en değerli ve eski kaynakları “Mahabharata” ve “Ramayana” olarak bilinmektedir. Bu eserlerden önce “Rigveda” ve diğer “Vedler” mevcut olmuştur. “Athahvaveda” (şer ruhlara karşı küfürler toplusu) eski Hint mitolojisinin esas kaynaklarından biri olarak biliniyor.

Genel olarak dünya halklarının mitleri arasında yakınlık salt insanların geçmişte pek çok olayın nasıl meydana gelmesini bilmemesinden doğmuştur. İnsanlar özellikle tabiat olaylarını gözlem yoluyla anlamaya çalışıyordu. Onlar bu olaylar karşısında korku, sevinç gibi duygular hissetti. Bu duygularını ifade etmek istedi. Korktuklarını da, sevdiklerini de taklit etti. Kendisine faydalı olan tabiat varlıklarını yüce bildi. Onlara tapındı.

Konumuz eski insanların tapındıkları bir sıra suda veya kuruda yaşayan, bir kısmı sonradan evcil hayvanlar olan mitler, başka deyişle zoomorfizm (animizmler) üzerinedir. Zoomorfizm (animizm) insanlık tarihinin erken dönemlerinde dini düşüncenin gösterdiği önemli gelişim basamakları arasındadır. Zoomorfizm evresinde insanlar tanrıları hayvan biçimli varlıklar olarak düşünürlerdi. Özellikle Türk destanlarında adı geçen hayvanlar Türk mitolojisinde önemli yere sahiptir. Mitlerde kimi hayvanlar kurban kesilir, Göğe sunulur, kimi hayvanlar destanlarda insandan daha güçlü olarak anlatılır.

Türk mitolojisinin ilk destanı sayılan Alp Er Tunga'dan (Tunga Alp, İran kaynaklarında Efrasiyabp “Oğuz” destanına ve İslam sonrası destanlara (“Saltuk Buğra Han”, “Dede Korkut”, “Köroğlu” vb.) kadar bütün Türk dünyası destanlarında millî düşünce, inanç, töre, kahramanlıklar vurgulanmıştır. Destan anlatımlarındaki simge ve sembollerin birçoğu hayvan figürleri ile donatılmıştır. Bazen savaşılan, bazen yol gösterici olan, bazen binek olarak kullanılan ve kutsal sayılan, bazen de kötünün simgesi olarak kabul edilen hayvan sembolleri Türk destanlarında çokça karşımıza çıkmaktadır (MF, 2012:59). Bunlardan birkaçı hakkında karşılaştırmalı şekilde bilgi vereceğiz.

### **Balık**

Hint mitolojisinde balık, tıpkı Türk mitolosinde olduğu gibi “yaratılış” ve “tufan” konularıyla ilişkilendiriliyor. Ayrıca, Hindular'ın kutsal tanrısı Vişnu'nun da ünlü on avatarından biridir ve Matsya olarak adlandırılıyor. Hint mitolojisinde Sanskrit diliyle yazılmış eski eserlerinde de Matsya (balık) mitiyle ilgili birçok efsane anlatılıyor. Hint edebiyatındaki balık miti, ilk olarak Şatapatha Brahman'daki tufan efsanesinde görülüyor. Bu anlatıda insan ırkının atalarından yedinci Manu'yu selden kurtarır. Daha sonraki dönem eserlerinde de balık mitiyle ilgili efsanelere rastlanmaktadır

Çoruhlu, Türk mitolojisinde, özellikle de Verbitski'nin derlediği Altay yaratılış destanında balığın önemli bir yer tuttuğunu ifade eder. Türk kozmolojisinde balık gök gürültü unsurunun hayvan şeklindeki biçimi olarak görülür. Yeniden doğuş, yaratılış, bolluk, bereket, refah ve huzurun simgesidir. Eski Türk efsanelerinde Ak ana derin sulardan çıkar ve yer yüzünün yaratılması için görevlendireceği üç balık yaratır. Uygurlar döneminde ise, Türk toplumlarına sonradan geçmiş olsa da, dünyanın bir balık üzerinde durması efsanesine rastlanır. Ayrıca, Budhizm'in etkisiyle oluşturulduğu düşünülen, balık üzerinde oturan yada elinde balık taşıyan tanrı figürlerine de rastlanmaktadır (Kayalı. 2016:1).

### **Aslan**

Türkler'de aslan figürü Budizmle birlikte görülmeye başladı. Budizm'de aslan, tanrı sembolü ve hükümdarın oturduğu tahtı simgeler. Pazırık kurganlarından çıkarılan taşların üzerinde aslan resimlerinin bulunması, bu hayvanın Türkler'de çok önceden bilindiğini gösteriyor (Tansu, Güven ç 2015:3-4).

Aslan zafer kazanan, iyilik getiren ve aydınlık veren bir hayvan olarak kabul gördü. Savaşlarda küvveti, zaferi ve iyiliği simgeledi (Çatalbaş, 2011:52). Türkler'de uzun saçın yaygın olması, aslan yelesinin yiğitlik ve kudret simgesi olmasıyla ilgilidir.

### **Fil**

Fil, gücü, bilgiyi, hareketi ve uzun ömrü ifade eder. Türkler'in yaşadığı yerler file çok uzaktır. Budizm'in Türkler arasında yayılmaya başlamasıyla birlikte filin önemi Türkler arasında da arttı. Tanrıya da önemli kişileri taşıyan fil tasvirleri Türk devrine ait bazı bölümlerde karşımıza çıkar (<https://www.fikriyat.com/fikriyat-özet>).

### **Kaplumbağa**

Türk mitolojisindeki kaplumbağa eski Çin ve Hint tasavvurlarıyla olan ilişkiler sonucunda gelişti. Kaplumbağanın kubbe şeklini andıran sırtı gök ve alt kısmıysa yer unsurlarına işaret eder. Böylece, kaplumbağa bir su üzerinde bulunan yeryüzüyle onun üzerindeki göğü temsil eden simge olarak karşımıza çıkıyor. Hint mitolojisinde dünya kaplumbağanın sırtında duran bir filin üzerinde bulunur (<https://www.fikriyat.com/fikriyat-özet>).

### **Keçi**

Eski Türkler'de dağ keçisi sığın sözcüğüyle ifade edildi. Keçi yer tanrısının hayvanı sayıldı. Özellikle matem törenlerinde kurban edildi. Budizm'de de keçinin tanrılarla ilgili olduğu düşünülür (<https://www.fikriyat.com/fikriyat-özet>).

### **Geyik**

Türkler'de kullanılan en erken sembollerden biri olan geyik şaman törenlerinde biçimine girilen hayvan ruh olarak karşımıza çıkmaktadır. Şaman elbisesinde veya davulu üzerinde simgesi olarak kullanılmıştır. Göktürkler'de avlanarak kurban edilen geyik aynı zamanda hükümdarlığın sembolü olmuştur. Budist mitolojide ak geyik Buda'nın sembolüdür (Çatalbaş, 2011:52).

### **Boğa (öküz, inek)**

Boğa vahşi gücün sembolüdür. Eski Türkler'de boğa veya öküz destanlarda önemli bir yer edinmiş ve Alplık sembolü olmuştur. Kuvvet ve kudretlik simgesi olarak hükümdarlığı temsil etmiştir. "Dedem Korkut" hikayelerinde boğa güç, küvvet ve yiğitlik sembolü olmuştur. Burç sembolü olan boğa, aynı zamanda Türk hayvan takviminde yıl sembolüdür.

Hint mitolojisinde tanrılarla ilgili bir sembol olarak kabul edilmiştir. Hint mitolojisinin etkisiyle Türkler'de dünyayı taşıyan hayvanlar arasında kabul edilmiştir (Çatalbaş, 2011:52).

### **Köpek**

Türkler'de köpek sembolü kurt veya kartal gibi ulusal bir sembol olmamıştır. Şaman ayinlerinde güçlü şamanlar kurt, kartal gibi hayvanların biçimine girerken, zayıf şamanlar köpek şekline giriyordu. Köpek yer altına inerken kullanılıyor ve bu olumsuz anlamı sebebiyle cenaze merasimlerinde kurban edilen bu hayvan ölümü temsil ediyordu (Çatalbaş, 2011:52).

Budizm'in yeniden doğuş inancına göre, insanların üçüncü kez doğdunda gövdesini aldıkları hayvanlardan birisidir. Ölüler diyarının muhafızı ve talihsizliğin sembolüdür.

### **Maymun**

Hint mitolojisinin ve kültürünün malı olan maymun, Türk inançlarında yaygın bir şekilde yer almamaktadır. Budist olan Türkler'de görülmektedir. Türk hayvan takviminde yıl sembolüdür.

### **Tavşan**

Erken dönem Türk mitolojisinde beyaz tavşan gök unsurlarına, siyah tavşan yer unsurlarına ait olmuştur. Şamanın yardımcı ruhlarından biri de tavşandır. Türk hayvan takviminde yıl sembolüdür. Budist mitolojide Buda ve tanrılarla ilişkili bir hayvan olarak kabul ediliyor.

### **Yılan**

Türk Şamanizm'inde yeraltı tanrısı Erlik ile ilgili bir semboldür. Bazı şamanlar yılan şekline girerek onun hareketlerini taklit etmiştir. Anadolu mitolojisinde koruyucu özelliği sebebiyle sağlık alanında günümüzdeki gelen bir sembol olmuştur. Türk hayvan takviminde yıl sembolüdür. Budizm'de ise bu Buda'nın suretine büründüğü hayvanlardan birisidir (Çatalbaş, 2011:52).

### **Sonuç**

Şunu da belirtelim ki, dünyada kendine özgün mitolojisi olmayan halk yoktur. Milliyetinden, dininden, dilinden asılı olmaksızın dünya halklarının yarattıkları mitler arasında benzer ve genel özellikler çoktur. Fakat bu benzerlik ve genel niteliklerin yanısıra, her bir kavmin yarattığı mitlerde onun milli ahlak ve davranış biçimleri, inanç ve yasakları, tefekkürü muhafaza olunmaktadır. O yüzden de bugün mitolojinin bir bilim dalı olarak başlıca görevlerinden birinin mitoloji metinlerin toplanıp, düzeltilerek sistemleştirilmesinden ibarettir, diyebiliriz. Ecdatların evrene, doğaya bakışlarının ulusallığı mitolojinin öğrenilmesinin önemini gösteriyor.

### **Kaynaklar**

1. Bayat F. Türk mitolojik sistemi, 1, Bak ü, 2007,
2. Kayalı Y. Türk ve Hiont mitolojilerinde balık motifi. Akademik bakış dergisi, 1, 2016.
3. Millî Folklor, sayı 94, 2012
4. Tansu Y.E., Güven çB. Eski Türk mitolojisinde hayvan motifleri üzerine düşünceler. Türk Dünyası Araştırmaları, 2015
5. Çatalbaş R. Türklerde hayvan sembolizmi ve din ilişkisi. 2011.
6. (<https://www.google.az/amp/s/www.fikriyat.com/edebiyat/2018/08/10/turk-insaninin->

dunyayi-anlamasindaki—ardimcilari-mitolojik-hayvanlar/amp)

7. (<https://amp.onedio.com/haber/457578>)

8. (<https://www.fikriyat.com/fikriyat-özet>).



## KAZAK OZAN VE ŞAİRLERİNDEKİ ESKİMİŞ KELİMELERİN MORFOLOJİ

Aidana Tazhiyeva  
Selçuk Üniversitesi

### Özet

Günümüzde eski şiirlerde varlığını sürdürmekte olsa da gençlere ve öğrencilere anlaşılmayan birçok kelime mevcuttur. Çünkü Eski ve Orta Türkçedeki bazı kelime veya gramatikal unsurlar Kazak edebî dilinde kullanılmazken, şiirlerde ve destanlarda varlıklarını sürdürmüştür. Bundan dolayıdır ki atasözü ve deyimler eskicil unsurları saklaması bakımından diğer halk edebiyatı malzemelerinden çok daha önemli ve zengin bir kaynaktır. Şiir ve destanlar sözlü edebiyat ürünleridir. Bu sözlü edebiyat ürünleri ağızdan ağıza, nesilden nesile aktararak bugüne kadar ulaşmıştır. Biz de şiirlerde ve destanlarda geçen ve anlaması güç olan bu kelimeleri anlamlandırmaya çalıştık. Bu çalışmada, yukarıdaki örnekte olduğu gibi Kazak edebî dilinde tek başına kullanılmayan; kullanılıyor olsa bile tek başına anlamı anlaşılmayan ancak atasözü ve deyimlerde anlam kazanan kelimeler tarihî ve çağdaş Türk lehçelerindeki anlamlarıyla açıklanmaya çalışılmıştır.

**Anahtar Kelimeler:** Kazak, Ozan, Şair, Eskimiş Kelime, Morfoloji

Hangi dönemi araştırırsanız bile dilin insanlar arasındaki iletişim aracı olduğunu onun yanı sıra toplum hayatında çeşitli işlerde kural olduğunu görüyoruz. Onların biri kümülatifli diye adlandırılan yönüdür. Bu o dilde konuşan halkın ulusal bilincin, kültürel ve tarihi deneyimin, geleneksel mirasın nesilden nesile, tarihsel dönemden döneme devam ettiren tarafıdır. İkinci bir işlevi ise bilişsel yönüdür. Diğer bir deyişle, bilişsellik farklı kaynaklardan (algı, tecrübe, inanç vs.) bildirimleri bilgiye çevirmek için özümleme ve işleme kabiliyetidir. Türk kökenli kelimelerin olmasına rağmen onun yerine Arapça, Farsça v.b gibi dillerden geçen kelimeler kullanılmaktadır. Benim çalışmamın asıl nedeni şimdiki Türk Dillerin eski özüne kavuşturmaktır. Kazakça ve Türkçe arasındaki dil yakınlığını arttırmaktır.

Kökeni Türkçe olan kelimeleri tekrar yaşatmaktır.

### Ozan ve Şairler Eserlerindeki Eskimiş Kelimeler

*Karaşa kazday kikulap,*

*Aldınnan çıktı at alıp.*

#### Tercüme:

*Karaşa kaz gibi uçarak*

*Karşından çıktı at alarak.*

**Karaşa/karaşı** “Halk, millet, fukara; han, sultanlara tabi millet”:

*Söz Sandık* adlı eskicil kelimeler sözlüğünde *karaşa* kelimesi “fukara halk” olarak açıklanmıştır (SS 2013: 242).

Kazak edebî dili sözlüğünde *karaşa/karaşı* biçimlerinin eskicil olduğu belirtilmiş ve kelime “Han, sultanlara, zengin köylere tabi millet, uşak; avam, aşağı halk tabakası” olarak açıklanmıştır (KETS IX 2011: 359-360).

Sızdıkoğlu, *karaşa* kelimesinin XVIII. yüzyıllardaki şiirler dilinde aktif olarak

kullanıldığını izah etmiştir (Balakayev vd. 1968: 20-21).

Kazakçada “zenginlere tâbi kişilerin evi” anlamında *karaşa üy* kalıplaşmış söz öbeği de vardır (Janpeyisov 1976: 125).

*Karaşı* biçimi Çin Kazakları tarafından “kapı kapı dolaşan dilenci” anlamında kullanılmaktadır (KazDS 2007: 423).

#### **Tarihî Türk lehçelerinde:**

Dîvânu Lugâti't-Türk'te *karaçı* “kapı kapı dolaşan dilenci” (DLT 223/193).

Harezmi Türkçesi eserlerinden İbni-Mühennâ Lûgati'nde *karaçı* “dilenci” (İML.128B.3) (Karagözlü 2018: 289).

Tarihî Kıpçak Türkçesi eserlerinden Codex Cumanicus'ta *karakçı* “dilenci” (CC.75a/5); Kitabü'l-İdrâk'ta *karapçı* “(Türkmence) fakir” (Kİ.70).

Çağatay Türkçesi eserlerinden Zebân-ı Türkî'de *karaçi* “Bir millet; dilenci” (Zeban.T35a/8).

Eski Anadolu Türkçesi eserlerinde *karacı/karaçı* “yağmacı, gönül alan; çingene; iftiracı; gözcü, gözetleyici; falcı, bakıcı” (TS IV 1969: 2257).

#### **Çağdaş Türk lehçelerinde:**

Türkiye Türkçesi ağızlarında *karaçı/karacı* “çingene” (DS 1975: 2639, 2641); Azerbaycan Türkçesinde *garaçı* “çingene; fakir” (AzRS 1985: 91).

Tatarcada *karaçı* “Tatar Hanlığı devrinde nazır, divan mensubu” (Öner 2015: 267); Kumukçada *karawaş* “köle, kul” (KumTS 2000: 205); Karaçay-Malkarcada *karawaş* “carıye, kadın köle, uşak” (KMTS 2000: 244);

Altaycada *karaçı* “haydut, soyguncu” (ATS 1999: 98); Tuvacada *karaçal* “fakir, yoksul, sefil; sıradan, yalın, basit” (Ölmez 2007: 190).

Moğolcada *haraçu* “sıradan kişi, asalet ünvanı taşımayan kişi, halktan kimse” (MTS 2003: 1438);

**Kiris** “Kiriş; yay; yayın iki ucu arasında gerili olan tel, yayın germe bağı”:

*Sadağının kirisin*

*Sarı altına maldırğan.*

#### **Tercüme:**

*Yayının kirisini*

*Sarı altına boyatmış.*

Kazak edebî dili sözlüğünde *kiris* kelimesinin eskicil olduğu belirtirmiş: *kiris* (esk) “1. sadağın germe bağı. 2. yay” (KETS VIII 2011: 642-643).

Kazak dilinin izahlı sözlüğünde *kiris* kelimesi “yayın germe bağı” olarak açıklanmıştır (KTTS 2008: 440).

Kazakçada bu anlamda *adırna* (KazTS 2003: 27) kelimesi bilinmektedir.

*Kiris* biçimi Kazakistanın Güney Batı bölgesinde (Kızılıorda; Aral) kullanılmaktadır (KazDS 2007: 388).

Sızdıkovalı Kazakçadaki *kiris* kelimesiyle ilgili şöyle bir açıklamada bulunmuştur:

*Araştırmacı Kaydarov, kiris'i “yayın ortası” şeklinde tanımlar, yani kiris, “okçunun yayı çektiğinde oku tutan yeri (ok yuvası)” der ve bu kelimenin kir- fiil köküne -is ekinin*

eklenmesiyle oluştuğunu dile getirir; Musabayev de *kiris* kelimesini “yayın ok yerleştirilen orta yeri, ok yuvası” diye açıklar. Bize göre, Kazak dilindeki *kiris* kelimesi, aslında *kir-* fiilinden değil, *ker-* fiilinden yapılmıştır. Böylece *keriş* (*keris*) kelimesi “gerilen şey, germe” anlamına gelmektedir. Demek ki eski *keriş* kelimesi şu an kullandığımız *kerme* kelimesinin sinonimidir (-*me* ekinin de fiilden isim yapan ek olduğu bellidir). Bu kökten *kerege* kelimesinin yapıldığını da belirtmek gerekir; *kerege* de “keçe evin gerilen kısmı”na verilen isimdir. Yayın ok yerleştirilen orta yerine *kuvis* ya da başka isimler verilir (Sızdıkova 1980: 78).

*Kiriş* kelimesine ilk olarak **tarih İT ürk leh çelerinden** Eski Uygur Türk çesi metinlerinde rastlanmaktadır (EUTS 2011: 111).

Dîvânü Lugâti't-Türk'te *kiriş* “kiriş, yay kirişi; yay”: *Kurug yıgaç egilmes, kurmuş kiriş tığ ülmes* “Kurumuş ağaç eğilmez, kurulmuş yay (yay kirişi) düğümlenmez” (DLT 108/98).

Harezmi Türkçesi eserlerinden *Kıyasü'l-Enbiyâ*'da *kiriş* “kiriş, yayın iki ucundaki esnek bağ” (KE.211v7); *Mukadimetü'l-Edeb*'de *kiriş* “ay.” (ME.95-3).

Memlûk Kıpçakları eserlerinden *Kitabü'l-İdrâk*'ta *kiriş* “ok kirişi, veter” (Kİ.81); *Gülistan Tercümesi*'nde *kiriş* “kiriş” (GT.73/1).

Çağatay Türkçesi eserlerinden *Senglâh*'ta *kiriş* (Seng.313v.9).

Eski Anadolu Türkçesi eserlerinden *Dede Korkut Kitabı*'nda *kiriş* “kiriş, yay kiriş” (DKK.234-2); *Süheyl ü Nevbahar*'da *kiriş* “yayın iki ucu arasındaki esnek bağ” (Süheyl.191-9).

#### Çağdaş Türk lehçelerinde:

Türkiye Türk çesinde *kiriş* “bazı telli müzik araçlarında kullanılan, hayvan bağırsaklarından yapılan tel; ol atılan yayın iki ucu arasındaki esnek bağ” (TS 2011: 1447); Azerbaycan Türk çesinde *kiriş* “sağlam ip; ok yayının ucuna bağlanan ip, ok atmaya yarayan kurutulmuş bağırsaktan yapılan tel” (AzTS 1994: 771); Türkmencede *kiriş* “tel; kiriş” (TTS 1995: 411).

Nogaycada *kiris* “kiriş” (NRS 1963: 166); Tatarcada *kërëş* “kiriş, yay; keman yayı; lastik” (Öner 2015: 199); Başkurtçada *kereş* “ay.” (BTS 2017: 276); Kumukçada *kiriş* “yay” (KumTS 2011: 178); Kara çay-Malkarcada *kiriş* “çember; çember biçimindeki demir; jant” (KBRS 1989: 349); Karaycada *kiriş* “kiriş; tel; kalın ip” (KRPS 1974: 323).

Altaycada *kiriş* “demir eğri çubuk” (ATS 1999: 113); Hakasçada *kîrîs* “(yayda) kiriş” (HTS 2007: 245); Tuvacada *kiriş* “ay.” (TuvRS 1968: 242).

Yakutçada *kiris* “kiriş; yay teli” (YRS 1972: 167); Çuvaşçada *xirlu/xirlü/xirlo* “yün dövme aleti; tel; atlı kızakta dışkı” (Fedotov II 1996: 350).

#### **Köbe** “Zırh”:

*Künkaktı erdin astında*  
*Köp c ügiretin külik bar.*  
*Kön sadaktın işinde*  
*Köbe buzar cebe bar.*

#### **Tercüme:**

*Güneş almış eyer altında*  
*Hızlı koşan külik var.*  
*Deri okun içinde*

*Zırhı bozan yay var.*

Kazak edebî dili sözlüğünde *köbe* kelimesinin eskicil olduğu belirtirmiş ve şöyle açıklama verilmiştir:

*Köbe* (esk.) “Bütün gövdeyi korumak için tunç ya da bakır, bazen altın ile gümüş tabakaları katmerleyerek dizip ya da metal zincirleri birleştirip gömlek gibi yapılan koruyucu giyim; kahramanların atının arkasını, kaburgasıyla boynunu bütünüyle kapatan koruyucu örtü” (KETS VIII 2011: 155-156).

Kazakçada bu anlamda *sawıt* (KTTS 2008: 717) kelimesi bilinmektedir.

*Köbe* kelimesiyle ilgili Sızdıkova'nın fikri aşağıdaki gibidir:

“*Köbe*, *kirevke* ve *sawıt* anlamları yakın olan kelimeler. Bunlar insan vücudunu ok, kılıç, mızrak gibi silahlardan korumak için giyilen, eski zamanlardan beri olan savaş kıyafetlerinin adlarıdır. Bunlardan *köbe* kelimesi ise eski olduğu ve seyrek kullanıldığı için bazen yanlış bazen de değiştirilip yazılır. Meselâ, bu kelimenin *kebe* şeklinde yazıldığı görülür” (Sızdıkova 1980: 70).

Radlov'un sözlüğünde Türk lehçelerinde “zırh” anlamında kullanılan *kibe* kelimesiyle birlikte Kazakça *kebenek* “keçeden kaftan” kelimesi aynı olarak verilmiştir (Radloff II 1960: 1187).

Fedotov, Çuvaşçada “gömlek; çamaşır” anlamındaki *kêpe* ile “kepenek” anlamındaki *kêpek* kelimelerini aynı görmüştür; *kêpe* kelimesinin Çağatayca biçimi kipek olduğunu da söylemiştir (Fedotov I 1996: 275).

#### **Tarihî Türk lehçelerinde:**

Dîvânü Lugâti't-Türk'te *kübe yarık* “bütün vücade giyilen zırh” (DLT.III.15-14; 217-18); *küpe yarık* “zırh aralarındaki farkı belirtmek için zırha küpe yarık denir; demir zırh” (DLT 451/354; 540/441).

Harezm Türkçesi eserlerinden İbnü Mühennâ Lügati'nde *kübe yarık* “örme zırh” (İML.141.B.8) (Karagözlü 2018: 287).

Yukarıda verdiğim örneklerden anlaşılacağı üzere; Türkçe kökenli kelimelerin yerini günümüz Türk Dillerinde Arapça, Farsça vb. kelimeler geçmiştir.

#### **Kaynaklar:**

1. Rabiga Sızdıkova “Sözder Söyleydi”
2. Rabiga Sızdıkova “Kazak Tilindegi Eskilikter men Janalıktar”
3. Sinan Uyğur “Lugat-i Nevayi”
4. Abdullah Elcan “Altay Türkçesiyle Türkiye Türkçesinin Karşılaştırmalı Ses ve Şekil Bilgisi”
5. W. Radloff “Opıt Slovarya Tyurkskih Nareçiy”
6. Mehmet Kanar Eski Anadolu Türkçesi Sözlüğü”
7. Seyfettin Altaylı “Azerbaycan Türkçesi Sözlüğü”

**ALTAY HACIYEV YARADICILIĞINDA TARİXİ OBRAZLAR  
(İKONOQRAFİK TƏHLİL KONTEKSTİNDƏ)**

**Ağayev Emil Raul oğlu**

ADPU-nəznində Azərbaycan Dövlət pedaqoji kollecinin müəllimi  
Azərbaycan turizm və menecment universiteti "İctimai fənlər" kafedrasının müəllimi  
Azərbaycan, Bakı

**Xülasə**

Hər bir xalqın inkişafında ziyalılardan rolun mühüm olmaqla bərabər, həm də ədəbiyyat, incəsənət və digər sahələrin yüksəlişinə gətirib çıxarır. Bu tarixi obrazları gələcək nəsillərə çatdırmaq üçün rəssamlarımız tərəfindən bir-birindən maraqlı portret janrında işlədiyi əsərləri bu gün də aktualdır. Belə sənətkarlarımızdan biri də xalq rəssamı Altay Hacıyevdir (1931-2019). Rəssamın yaradıcılığının böyük bir hissəsini əhatə edən tarixi obrazlar silsiləsi daha çox "Xalqımızın ulduzları" adı ilə tanınır. İkonografik təhlil metodunun əsas nəzəri və təhlil xüsusiyyətləri Altay Hacıyevin portretləri üçün xarakterikdir. Rəssamın qadın obrazlarına müraciəti xüsusilə qeyd edilməlidir: qəhrəman, zərif, incə xüsusiyyətləri ön plana çəkərək kompozisiya daxilində tamamlayır. "Mehriban Əliyeva", "Möminə Xatun", "Sara Xatun", "Məhsəti Gəncəvi" və digər tarixi qadın obrazlarına həsr etdiyi portretlərdə onların xalqımızın inkişafında tutduğu mövqeyi bir daha çatdırır. Altay Hacıyev yaradıcılığında xüsusilə "Natəvan" obrazı yeni ifadə çalarlılığı ilə seçilir, təbiət, sevgi, lirika kimi fikirlərini simvolik olaraq "Xan qızı" üzərində cəmləşdirir. "Natəvan və Aleksandr Düma", "Natəvan və Zakir", "Natəvan Şuşa" və digər tablolarında Qarabağın təbiəti, şəxsiyyətləri sığdıran kompozisiyalar kimi təqdim edilir. Rəssamın "Atəbəy Eldəniz", "Qubalı Fətəli xan", "Fətəli xan Xoyski", "Cavad xan" və digər ikonografik obrazlarımıza həsr edilən əsərlərində ölkənin ictimai, mədəni, siyasi həyatında mühüm yer tutan tarixi şəxsiyyətlərimiz rəng vasitəsilə daha da tamaşaçılarda qürur hissi yaradır. Bu məqalədə xalq rəssamı Altay Hacıyev yaradıcılığında mühüm yer tutan tarixi obrazlar ikonografik təhlil kontekstində araşdırılmışdır. Rəssamın portretləri müasir Azərbaycan təsviri sənətində bu janrın inkişafında mühüm yer tutur.

**Açar sözlər:** Altay Hacıyev, Azərbaycan, tarixi, obraz, ikonografik

**HISTORICAL IMAGES IN THE WORKS OF ALTAY HACIYEV  
(IN THE CONTEXT OF ICONOGRAPHIC ANALYSIS)**

**Summary**

The role of intellectuals in the development of any nation is not only important, but also leads to the rise of literature, art and other fields. The works of our artists in the genre of interesting portraits to pass these historical images on to future generations are still relevant today. One of such artists is People's Artist Altay Hacıyev (1931-2019). The series of historical images, which covers a large part of the artist's work, is better known as the "Stars of our people." The main theoretical and analytical features of the method of iconographic analysis are characteristic of Altay Hacıyev's portraits. The artist's appeal to women's images should be especially noted: the hero completes the composition, emphasizing the delicate, delicate features. In his portraits dedicated to "Mehriban Aliyeva", "Momina Khatun", "Sara Khatun", "Mahsati Ganjavi" and other historical women, they once again convey their position in the development of our people. In Altay Hacıyev's work, the image of "Natəvan" is especially distinguished by a new tone of expression, symbolically concentrating his thoughts on nature, love, lyrics on "Khan gizi". "Natəvan and Alexander Duma", "Natəvan and Zakir", "Natəvan Shusha" and other paintings present the nature and personalities of Karabakh as plot compositions. In the works of the artist "Atəbəy Eldəniz", "Gubali Fatali khan", "Fatali khan



Khoyski", "Javad khan" and other iconographic images, our historical figures, who play an important role in the social, cultural and political life of the country, create a sense of pride in the audience. This article examines the historical images that play an important role in the work of People's Artist Altay Hacıyev in the context of iconographic analysis. The artist's portraits play an important role in the development of this genre in modern Azerbaijani fine arts.

**Keywords:** Altay Hacıyev, Azerbaijan, history, image, iconography

### Giriş

Hər bir xalqın inkişafında, onun formalaşmasında ziyalıların rolu danılmazdır. Tarixi şəxsiyyətlərimizi tablolarla, əsərlərində canlandıran rəssamlarımız ikonografik portretlər silsiləsi işləmişlər. Təsvir edilən obrazların daxili psixoloji aləmi əsas ideya kimi ön plana çıxır. Belə bir sənətkarımızdan biri də xalq rəssamı Altay Hacıyevdir (1931-2019).

Altay Hacıyev yaradıcılığına baxış. Altay Hacıyev 1931-ci ildə tanınmış rəssam Əmir Hacıyevin ailəsində dünyaya göz açmışdır. Əmir Hacıyev (1899-1972) XX əsr Azərbaycan təsviri sənətində xüsusi yer tutur. O, Qafqazın əhəmiyyətli mədəni və bədii mərkəzini təmsil edən Şuşada doğulub və böyüyüb. Azərbaycanın qədim torpağı, Qarabağ istedadları ilə zəngin olmuşdu. Rəssam etiraf edir ki, rəssamlıq sənətini öyrənməkdə atama borcluyam, lakin mənim əlimdən tutub sənət aləminə gətirən ailəvi dostluq münasibətlərimiz olan Böyükağa Mirzəzadə olmuşdur. Onun müəllimləri arasında Mikayıl Abdullayev, Tahir Salahovunda adını qeyd edə bilərik. Sənətkarın adı Azərbaycanda ilk dəfə 1958-ci ilin payızında, istedadlı gənc rəssamların birinci sərgisində çəkilmişdi. Kiyev rəssamlıq institutunun diplomantı A.Hacıyev doğma Bakıda akvarellə çəkdiyi qız portretini nümayiş etdirirdi. Əvvəlcə Bakıda rəssamlıq texnikumunda, sonra isə Kiyevdəki Rəssamlıq İnstitutunun qrafika fakültəsinə qəbul olur. Burada o, Ukraynanın məşhur qrafika ustası A.S.Paşşenkonun emalatxanasında məşğul olur, dəzgah qrafikasının müxtəlif növlərinin-litoqrafiyanın, linoqrafiyanın, ofortun sirlərinə yiyələnir, kitab qrafikasının əsaslarını öyrənir. Kiyevdə Altay Hacıyev Yakutoviç, Kaşsenko və Sergeydən də dərslər alır. Eyni zamanda yerli kitab nəşriyyatlarının sifarişlərini yerinə yetirir. Onların arasında ən əhəmiyyətli kitab kimi 1957-ci ildə dərc edilmiş Şərəf Rəşidovun "Kəşmir təranəsini" qeyd etmək lazımdır. 1959-cu ildə Altay Hacıyev təhsilini başa çatdırır. Onun mövzusu "Azərbaycanda inqilabi hərəkət tarixindən" götürülmüş diplom işi-linoqrafiyalar seriyası yüksək qiymətləndirilir. Lakin bu beş vərəqdə artıq rəssamın həm dövrünə, həm də üsluba qarşı fərdi münasibəti irəli sürülür. Altay Hacıyev zəngin yaradıcılığa malik sənətkardır. O, yaradıcılığında əsasən portret, natüramort, peyzaj və s. janrlardan istifadə etmişdir. Rəssamın yaratdığı sənət nümunələri əsasən dövrün qəhrəman, aşiq, şairə qadınları, Şuşa, yeni Bakı və s. olmuşdur. Sənətkar hər şeydən əvvəl, gördüklərinə yaradıcı münasibət bəsləyən, onları heyret qaynağına çevirməyi bacaran rəssamdır. Əsərlərini səciyyələndirən milli ənənələr, kompozisiya bitkinliyi, məna-məzmun dərinliyi, inandırıcı stilizə və bədii şərtlilik də bunu təsdiqləyir. Rəssam yaradıcılığında yağlı boya, quaş və akvarel texnikalarından geniş istifadə edir. Realistik üsluba üstünlük verən rəssam insan hissələrini ön plana çəkir, rənglər və musiqi vəhdət təşkil edir. Rəssam əsərlərində yaratdığı qadın obrazlarının həm zahiri görkəmini, həm də daxili aləmini tamaşaçıya daha aydın çatdırmaq üçün çox xırda detalları belə böyük ustalıqla vermişdir. Tamaşaçıların gözləri önündə canlanan bu qadın obrazları bədii kamilliyi və zəngin rəng koloritliyi ilə yanaşı, onların şəxsiyyətlərindəki mübarizə ruhunu, yaşayıb-yaratmaq əzmini, bir sözlə qadınların daxili duyğularını duymaq olur. "Mehriban Əliyeva", "Xurşud Banu Natəvan", "Tuti Bikə", "Aşiq Pəri", "Ağa bəyim Ağa", "Məhsəti Gəncəvi", "Sara Xatun" və bu kimi digər əsərlər Azərbaycan tarixində əvəzsiz rol oynayan qadınlara həsr olunmuşdur.

Əslən Şuşalı olan rəssamın yaradıcılığında Azərbaycanın dilbər guşələrindən biri, füsunkar təbiəti, min bir dərdə dərman bulaqları ilə insanları özünə valeh edən "Şuşa" şəhərinə həsr etdiyi qiymətli əsərlər toplusu mühüm yer tutur. Şuşanın ecazkar təbiətini, zülmət üməsi ilə



insanları özünə heyran edən “Xarı Bülbül”ü, şəhərin ictimai-siyasi və mədəni həyatında mühüm rol oynayan tarixi şəxsiyyətləri, Şuşada fəaliyyət göstərən, söz ustadlarını ətrafına toplayan “Məclisi-Üns”ü, Natəvanın Şuşaya səfər edən Aleksandr Düma ilə görüşü mövzularına müraciət edən rəssamın yaratdığı sənət inciləri zəngin rəng koloriti ilə yanaşı geniş və düşündürücü məzmunu ilə də sanki maarifləndici funksiya daşıyır. Altay Hacıyev Qarabağın gözəl xanımı, xan qızı Natəvana həsr etdiyi 60-dan çox rəngkarlıq və qrafika əsərlərində söz xiridarının müxtəlif ovqatlı, bir-birinə bənzəməyən onlarla obrazına rast gəlmək mümkündür. Rəssamın monumental sənət sahəsində yaratdığı əsərlər də özünəməxsus bədii-estetik dəyərləri ilə seçilir.

1982-ci ildə Altay Hacıyev Əməkdar rəssam, 2002 -ci ildə isə Xalq rəssamı fəxri adlarına layiq görülmüşdür. 1995 -ci ildə "Humay" mükafatı ilə təltif olunmuşdur. Altay Hacıyev 2003-cü ildən Prezident təqaüdü ilə layiq görülmüşdür.

Rəssamın bir neçə fərdi sərgisi təşkil olunmuşdur. Onun 1987-ci ildə qrafika əsərlərinin, 1991 -ci ildə "Natəvan-Şuşa", 2001-ci ildə isə "Xalqımızın ulduzları" adlı tematik, 2006-cı ildə 75, 2011-ci ildə 80, 2017-ci ildə 85 illik yubiley sərgiləri keçirilmişdir.

Altay Hacıyev yaradıcılığında tarixi obrazlar silsiləsi. Xalq rəssamı Altay Hacıyev yaradıcılığında tarixi şəxsiyyətlərimizə həsr edilən silsilə portretlər mühüm yer tutur. Həmin əsərlərə diqqət yetirsək, ikonoqrafik təhlilin əsas xüsusiyyətlərinin nəzərə çatdığını xüsusilə qeyd etməliyik. “Dədə Qorqud” obrazı təsviri sənətimizdə bir çox rəssamların-A.Azərelli, M.Abdullayev, T.Salahov yaradıcılığında fərqli yanaşmalarda rast gəlinir. Rəssamın ikonoqrafik obrazı ağsaqqal, türk xalqlarının müdrik şəxsiyyətinin ümumiləşmiş simasıdır. Kompozisiyanın ön hissəsində Dədə Qorqud düşüncəli, əlindəki qopuz aləti ilə igidləri döyüşə səsləyir. Qarlı dağlar, geyimdə istifadə edilən svastika türk xalqlarının məğrurluğunun simvolu kimi təsvir edilmişdir.

Azərbaycan təsviri sənətində ilk ikonoqrafik obraz kimi xarakterizə edilən “Atabəy Eldəniz”(ill 1) əsərində rəssam güclü ifadəli, məğrur gücü ilə diqqəti cəlb edən türk hökmdarına diqqətləri cəlb edir. Eldənizin baş geyiminin üzərində aypara işarəsi onun hamiyyəti dövründə Azərbaycanın şimal və cənub torpaqlarının birləşməsi və Yaxın şərqin qüdrətli qüdrətli dövlətinə çevrilməsidir. Atabəy Eldənizin sevimli xanımı “Möminə Xatun”a həsr edilən portretdə geyimi üzərindəki parlaq buta naxışları ritmik təkrarlanır.



İLL 1. Altay Hacıyev “Eldəniz Atabəy” (kətan, yağlı boya, 100x68 sm)

Türkiyədə və Qərbi Avropada “II Teymur” adlandırılan, hətta Makedoniyalı İsgəndərlə müqayisə edilən, paytaxtı Təbriz olan qüdrətli Ağqoyunlu dövlətinin qurucusu “Uzun Həsən” obrazıda Altay Hacıyevin uğurlu işlərindəndir. Sərkərdənin baxışları tamaşaçıda qürur hissi yaradır. Arxa fonda miniatür üslubuna xas olan döyüş səhnəsi canlandırılmışdır. “Sara Xatun” ikonoqrafik tematik kompozisiyası da rəssamın tarixi obrazlar silsiləsinə daxildir. Əsərin ön hissəsində gərkəmli diplomat və dövlət xadimi olmuş Sara Xatunun diplomatik münasibətlər qurması, xarici qonaqların qəbul edilməsi səhnəsi həmin tarixi dövrü bir daha canlandırır.

Xalq rəssamı Altay Hacıyevin “Qubalı Fətəli xan”, “Həcər”, “Məhsəti Gəncəvi”, “Tomris” və başqa tarixi şəxsiyyətlərimizə həsr etdiyi əsərlərdə tarixi həqiqətləri rəng vasitəsi ilə tamaşaçılara çatdırır.

Qarabağ mövzusunda yaradıcılığında geniş yer ayıran sənətkar “Xurşudbanu Natəvan” obrazına tam fərqli şəkildə leytmotiv olaraq hər bir təsvir edilən səhnədə canlandırmışdır. Bu obraza sanki yeni bir nəfəs gətirir. “Şairə” əsərində rənglərin axıcılığı, naxışların parlaq şəkildə ifadəliliyi şairənin şeirlərinin misrasını xalça kimi bəzəyir. “Natəvana ithaf” (ill 2) əsərində Qarabağın təbiəti önündə xan qızının obrazı bu torpağın Azərbaycan xalqına məxsus olmasını bir daha təsdiq edir.



İLL 2. Altay Hacıyev “Natəvana ithaf” (kətan, yağlı boya, 100x80 sm)

Xurşudbanu Natəvana həsr olunan kətan üzərində yağlı boya ilə işlənən triptixdə Altay Hacıyevin yaradıcılığında mühüm yer tutur. Rəssam klassik üslubda işlədiyi bu əsərdə Azərbaycanın xanımının prototipini təsvir etməklə yanaşı, həmçinin bu obrazın timsalında milli geyimlərimizi, hətta geyimin üzərində istifadə edilmiş xırda ornamentləri belə çox dəqiqliklə tamaşaçıya çatdırmışdır. Qarabağ hakimi Mehdiqulu xanın qızı olan Natəvanı rəssam öz xəyal dünyasında, şeirlər aləmində təsvir edir. Əlində kitab təsvir olunmuş şairə sanki şeirlər dünyasına qərq olaraq, nə işə düşünür. Triptix formasında işlənən bu əsərdə şairənin sol tərəfində yanar şam və ətrafında dövr edən lirik pərvanələr, sağ tərəfdə isə gül üzərində əyləşmiş quş təsvir olunub. “Xan qızı” yanar şamın ətrafında dövr edərək özlərini oda vuran pərvanələri xəyallara qərq olaraq seyr edir və o, sanki bu zavallı pərvanələrə həsəd aparır.



Rəssam Natəvan obrazını tamaşaçıya çatdırmaq üçün onu yaşadığı mühitin, Şuşanın füsunkar təbiətinə xas olan “xarı bülbül” ilə vəhdət şəklində təsvir edərək Qarabağın simvollarını triptixdə bitkin fikir kimi çatdırmışdır. Yaradıcılığında lirik mövzulara daha çox müraciət edən şairə bu əsərdə də lirik,qəmli notlar üzərində əks olunur. (ill 3)



İLL 3. Altay Hacıyev “Xurşudbanu Natəvan. Triptix” (k.y.b, 150x100 sm)

“Şairə xəyallar dünyasında”, “Natəvan kitab ilə”, “Düşüncələr”, “Natəvan quşlarla söhbəti” əsərlərində rəssam Qarabağın xan qızının daxili aləmini müxtəlif tablolarla canlandırmışdır. Xan qızı Natəvanın məşhur fransız yazıçısı Aleksandr Düma ilə Qarabağ torpağında şahmat oynaması multikultural bədii həll baxımından önəmlidir. Rənglərin bir-birinə yaxın tonlarla işlənməsi bütün əsər boyu diqqəti cəlb edir. Əsərin tarixi əhəmiyyəti bir daha Azərbaycan və Fransa xalqlarının dostluğunun neçə əsrə bağlı olduğunu sübut edir. (ill 4)

Qarabağın beşiyi sayılan Şuşada Natəvan və Qasım bəy Zakirin öz yazdığı şeirlərini təqdim etməsi sanki təbiətində bu poeziyadan ləzzət almasını rəssam öz fırçası ilə tamaşaçılara çatdırır. Natəvanın lirikası, Zakirin sərt yaradıcılığı Qarabağın şairlər, sənətkarlar yurdu olduğunu bir daha sübut edir.



İLL 4. “Natəvan və Aleksandr Düma”

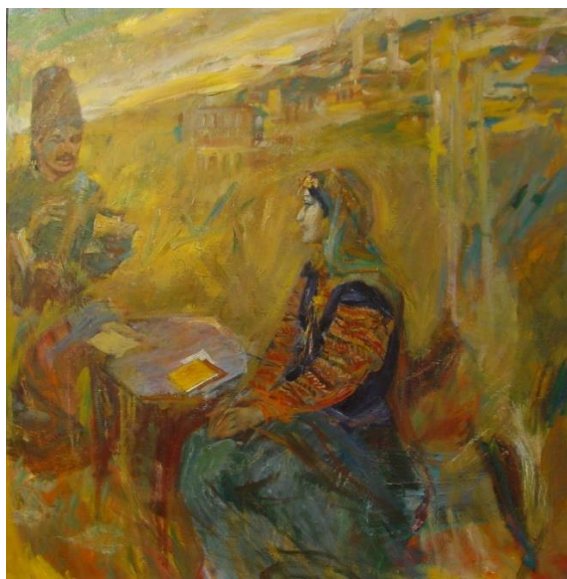

İLL 5. “Natəvan və Qasım bəy zakir”

Azərbaycanın birinci xanımı, lider qadın məktəbi fenomeni anlayışının banisi Mehriban Əliyeva obrazı müasir dövr təsviri sənətimizin diqqət mərkəzində olan ikonoqrafik tipoloji bədii prinsiplərindən biridir. Xalq rəssamı Altay Hacıyevin incə, liderlik, səmimi baxışları ilə seçilən portreti fərqli xüsusiyyətləri ilə seçilir. Işıq, blik, rəng vasitəsilə ümumi bir ideya-xalqını sevən parlaq qadın fenomeni səciyyələndirilir.(ill 6)



**İLL 6.** Altay Hacıyev “Mehriban Əliyeva” (kətan, yağlı boya)

#### **Nəticə**

“Altay Hacıyev yaradıcılığında tarixi obrazlar” elmi məqaləsinin əsas nəticələri aşağıdakılardır:

- Altay Hacıyev yaradıcılığının formalaşmasına baxış edilmişdir
- Rəssamın yaradıcılığında mühüm yer tutan ikonoqrafik-tarixi obrazlar sənətsüənəslıq kontekstində tədqiqata gətirilmişdir
- Qarabağın təbiəti, tarixiliyi, şəxsiyyətləri bir daha bu diyarın Azərbaycan xalqına məxsus olması xalq rəssamı Altay Hacıyevin əsərləri ilə sübutunu tapır.

#### **Ədəbiyyat siyası**

1.Ağayev E “Altay Hacıyev yaradıcılığında “Qarabağ” mövzusu”, “Müstəqillik dövründə Azərbaycan təsviri sənətinin inkişafı (ənənə və müasirlik)“ II Respublika elmi-nəzəri konfransın materialları,6 noyabr 2018,ADMİU, s164-167

2. Ağayev E. “Altay Hacıyev yaradıcılığında multikulturalizm ənənələri”, “İdarəetmədə multikultural dəyərlər” mövzusunda IV Respublika elmi konfransının materiallar toplusu, 16 may, 2019, Turizm və menecment universiteti, s 87-92

3.Ağayev E. “Müasir Azərbaycan təsviri sənətinin inkişafında Altay Hacıyevin rolu”, “Gənc Tədqiqatçıların IV beynəlxalq elmi konfransının materialları”, Bakı mühəndislik universiteti 2020, s 1353-1356

4.Əliyev Z. Azərbaycanın Xalq Rəssamı Altay Hacıyev, Bakı, 2011, 143s.

5. Керимова С. Женские образы в творчестве А.Гаджиева в 60-70гг. XXв. Ekoloqiya Fəlsəfə Mədəniyyəti , Əlmi məqalələr məcmuəsi , AMEA , Fəlsəfə və Siyasi-Hüquqi Tədqiqatlar İnstitutu, 40-cı buraxılış , Bakı-2005, s. 177-181



THE ROLE OF KATOIKIA IN RELATIONS BETWEEN ATTALID AND SELEUCID  
KINGDOMS

**Dr. Menekşe Bekaroğlu**

Freelance Translator

Orcid No:0000-00025378-6209

**Dr. Ayşe F. Caman**

İzmir Painting and Sculpture Museum and Gallery Director

Orcid No: 0000-0002-3204-7208

**Abstract**

One of the settlement models frequently encountered in the Hellenistic period in Anatolia is the katoikia. Alexandros and the diadokhs established katoikiai, or military colonies, at strategic points in order to preserve their sovereignty in the lands which they conquered. A castle was built on the land given by the kingdom, coming with their families. The best examples of this situation are the katoikiai established by the Jews brought from Babylonia, in Lydia and Phrygia during the Seleucid kingdom. This event draws attention with the migration from one place to another. It emerged in order to protect the lands they seized and to protect them against their rivals. In this way, they could both establish outposts at strategic points and control the local population. Over time, most of them have become rural settlements. One of the kingdoms that established katoikia in Anatolia is Attalid. The Kingdom of Attalid was established in Pergamon (Bergama) on the northern shore of the wide and fertile Kaikos (Bakırçay) River valley. The Seleucid Kingdom extended to the Aegean Sea in the west and India in the east. These two powerful kingdoms of the Hellenistic period frequently fought to dominate Anatolia. The Attalicolonies were different from the Seleucid colonies in terms of their size. According to a concession document given to a group of soldiers by the Kingdom of Attalid, the land given to the katoikia differed in terms of the quality of the land, the way the land was allocated and the tax obligations imposed. The Kingdom of Attalid distributed land to soldiers, mostly in rural areas, as well as near cities and temple states. It has granted tax exemptions to some of the military colonies that have been established in order to survive. Some have erected honorary inscriptions, like a Hellenic settlement. The two kingdoms mentioned have tried to dominate the other, especially by having katoikai. As the Seleucid Kingdom weakened, the Kingdom of Attaloid captured the lands of this kingdom. It has controlled many katoikia, especially in Lydia and Caria. Agatheira, Akrasos, Kobedyle (Alaşehir, Bebekli), Nakrason, Eumenia established in Hyrkanis, and Pantheotai. Control of these colonies changed hands between Seleucus and Attalid from time to time.

**Key Words:** Anatolia, Attalid, Seleucid, Colony, Soldier.

ATTALOS VE SELEUKOS KRALLIKLARI ARASINDAKİ İLİŞKİLERDE  
KATOİKİA'LARIN ROLÜ

**Özet**

Anadolu'da Helenistik dönemde sıklıkla karşılaşılan bir yerleşim modellerinden biri de *katoikialardır*. Aleksandros ve diadokhlar, fethettikleri topraklarda egemenliklerini koruyabilmek için stratejik noktalara katoikiai yani askeri koloniler kurmuşlardır. Aileleriyle gelerek krallık tarafından verilen araziye bir kale yapılmıştır. Bu duruma en güzel örnekler Seleukos krallığı zamanında Lydia ve Phrygia'da Babil'den getirilen Yahudiler tarafından kurulan katoikia'lardır. Bu olay bir yerden bir yere yapılan göçle de dikkat çekmektedir. Ele geçirdikleri toprakları korumak ve rakiplerine karşı koruyabilmek amacıyla ortaya çıkmıştır. Bu sayede hem stratejik noktalarda ileri karakollar kurabilecekler hem de yerli halkı kontrol

edebilecekti. Zamanla bir çoğu kırsal yerleşimler haline gelmiştir. Anadolu'da katoikialar kuran krallıklardan biri de Attalos'lardır. Attalos Krallığı Pergamon'da (Bergama) geniş ve bereketli Kaikos (Bakırçay) Irmağı vadisinin kuzey kıyısına kurulmuştu. Seleukos Krallığı batıda Ege denizine, doğuda Hindistan'a kadar uzanmaktaydı. Helenistik dönemin bu iki güçlü krallığı Anadolu'ya egemen olabilmek için sık sık savaşmışlardı. Attalos Kolonileri büyüklüğü açısından, Seleukos kolonilerinden farklıydı. Attalos Krallığı tarafından bir grup askere verilen bir imtiyaz belgesine göre, katoikia'lara, verilen toprakların kalitesi, toprağın pay ediliş tarzı ve getirilen vergi yükümlülükleri bakımından farklılıklar göstermekteydi. Attalos Krallığı, çoğunlukla kırsal alanda ayrıca kentlerin ve tapınak devletlerinin yakınında askerlere toprak dağıtmıştır. Kurulan askeri kolonilerin bazılarında, varlığını sürdürdürebilmesi için vergi muafiyeti tanımıştır. Bazıları bir Helen yerleşimi gibi, onurlandırma yazıtları dikmişlerdir. Adı geçen iki krallık özellikle katoikialara sahip olarak diğerine karşı üstünlük sağlamaya çalışmıştır. Attalos Krallığı, Seleukos Krallığı zayıfladıkça, bu krallığın topraklarını ele geçirmiştir. Özellikle Lydia'da ve Karia'da pek çok katoikia'yı kontrol altına almıştır. Agatheira, Akrasos, Kobedyle (Alaşehir, Bebekli), Nakrason, Hyrkaniş'de kurulan Eumenia, ve Pantheotai. Bu kolonilerin kontrolü Seleukos ve Attaloslar arasında zaman zaman el değiştirmiştir.

**Anahtar Kelimeler:** Anadolu, Attalos, Seleukos, Koloni, Asker



**INQUIRIES INTO A FEMINIST INTERNATIONAL RELATIONS APPROACH FROM  
THE PERSPECTIVES OF FEMINIST AND PSYCHODYNAMIC THEORIES**

**Dr. Orhun Burak SÖZEN**

Gaziantep University, Islahiye Faculty of Economics and Administrative Sciences,  
International Relations Department, Gaziantep, TURKEY  
ORCID ID 0000-0002-6507-556X

**Abstract**

The study inquires and interrogates feminist International Relations approach from the perspectives of feminist theory and psychodynamic psychiatry. The inquiry has been delineated basically in two planes, namely nature of war and violence. The commonalities and uncommonalities between pure feminism and psychodynamics in terms of causes and nature of war in general and violence in particular have been analyzed and interrogated by gathered data. Data gathering has been based on recurring respective themes in feminist theory and on a semi-structured interview with a professor of psychiatry with psychodynamic tendency from a notable private hospital in Istanbul. Findings and results have been schematized and thereby have been delineated in detail. Analogical similarities between states and human subjects in terms of violence, quarrel, war, narcissism, and so forth have been associated with the feminist International Relations approach, whose emphasis is more on human agents and institutions which states consist of rather than states as independent rational beings. The study further interrogates the nature of war and violence on both sex and gender bases and sheds light into universals of psychodynamics and militant nature of feminist mainstream. The study suggests scientific ways to globally cope with violence directed against women. As part of conclusion, it draws paradigmatic inferences into feminist International Relations approach in terms of epistemology and basic theoretical tenets.

**Keywords:** feminist theory, psychodynamics, feminist International Relations

**INTRODUCTION**

The study is going to try to analyze and infer from feminist International Relations approach from two dynamics, namely psychoanalytical psychiatry and feminist mainstream. Psychodynamics is a very influential analytical tool for understanding the liaison between human nature and individual and collective behavior. **Feminism**, on the other hand, analyzes the rationale for gender inequality and gender gap in society and within individual minds. International Relations (IR) are either based on states or infra-state elements which states consist of on analytical level. In each case, individual or collective conduct is crucial analogically or directly for analyzing international affairs. Henceforth, both psychodynamics and feminism furnish us with theoretical and methodological tools to understand international relations. Both discourses sometimes overlap and intersect. However, they sometimes diversify. Feminist International Relations mainstream is going to be inquired and interrogated from both psychodynamic and feminist perspectives. Theoretical and paradigmatic inferences are going to be drawn.

The study has tried to adopt a theoretical stance based on data extracted from pure knowledge and semi-structured interview given by a professor of psychiatry. It is going to interrogate and inquire feminist International Relations from a variety of topics and angles. Major of them are going to be given as research questions in Materials & Methods section. Literature Review is going to cite some relevant literature though limited in scope. The study is also going to try to place feminist International Relations approach in the big picture. Moreover, when and where necessary, psychodynamic psychiatry is going to be major analytical

tool both to be more inclusive for the dynamics of international relations and thereby to see the big picture and not to miss important details. The study is going to draw insights into human nature to reveal the roots of conflict, aggression, violence and war, which are all related and intertwined. Data findings are going to be schematized in Materials & Methods section in order to delineate and infer from the data.

### **MATERIALS & METHOD**

Epistemologically the study has an outlook of a combination of post-positivist and positivist paradigms in that it seeks a common denominator for feminist theory and psychodynamics in International Relations domain especially within the framework of feminist IR approach. Feminism has been considered part of post-positivist tradition within the domain of IR. However, psychodynamics furnishes us with analytical and methodological tools with universality claims for understanding and inquiring society and culture. This study argues that it also provides us with analogical tools for IR domain.

Argumentative and semi-structured interview have been the viable methods. According to Mason (2002, pp.62-63), meaning and understanding becomes co-created and co-produced by interviewer and interviewee by interaction. Therefore, semi-structured or qualitative interviewing is based on co-production of knowledge rather than excavation of it. Data gathered from relevant literature review and from the interview are going to be analyzed, discussed and debated in argumentative style in order to make an inquiry into feminist IR approach from feminist and psychodynamic perspectives. The study is going to interrogate relevant issues within the disciplinary boundaries of International Relations, psychiatry, psychology, sociology, women studies and gender studies.

The study ontologically prioritizes women as agents of international relations. From this standpoint, it argues that states themselves cannot be considered as independent rational entities or independent rational beings. Instead, states consist of women, men, institutions, political parties and a number of other medium- or small-scale agents. All these elements sum up the state. This outlook of the study may overlap feminist IR and may contradict with realist IR school of thinking.

Prof. Dr. Bahadır Bakım, a psychiatrist from V/M Medical Park Pendik Hospital, Istanbul, Turkey, was interviewed on the role of psychodynamic psychiatry on feminist International Relations in Turkish Language some time ago. The interview was audio-recorded. Relevant permissions were taken, audio-recorded. He was given the questions prior to the interview when the appointment for the interview was made. The interview sometimes turned into a discussion, which gave way to in-depth inquiry into human acts and analogically state acts.

The study is not value-laden; however, feminist values such as gender equality are pre-conceived as ethical universals. Thereby, such (feminist) normativism has become the guideline. However, where and when necessary, psychodynamic psychiatry has become scientific and ethical guideline, because feminist theory, it is going to be argued that, is epistemologically partially inclusive and explanatory and on the contrary, it could be inferred that, psychodynamic psychiatry has universal claims.

The research questions for the study are as follows:

- 1) Is a feminist international relations theory epistemologically plausible?
- 2) Are there analogical similarities between human conduct and conduct of states? If there are, which ways and levels do similarities exist in?
- 3) Is violence psychodynamically unique to men? How, if possible, can we eliminate violence against women? What are the feasible and unfeasible ways to try to achieve in that presupposing that violence against women is one of the international feminist concerns? If

analogically countries resemble people, what are the causes of wars? Are psychodynamic causes of wars the same as feminist causes of wars? Why and how?

The problematic of the study is: What are the commonalities and un-commonalities of psychodynamic theory and feminist theory in international relations in general and about the causes of war and violence in particular?

The following table (Table 1) has been based on data provided by recurrent themes in relevant feminist literature in relation to feminist International Relations approach as much as cited in the Literature Review of this paper and as much as interpreted likewise and by data provided by the interview given by Prof. Dr. Bahadır Bakım in early phase of research studies for this paper. The existing data have been interrogated and thereby questioned by both feminist theory and psychodynamic psychiatry under six headings in order to shed light into feminist IR approach as available in the following Table, in the Discussion, in the Results and Conclusion.

**Table 1. Causes and Nature of Violence and War**

	Theoretical Explanation in Relevant Themes in Feminist Theory	Out-Look in Psychodynamic Psychiatry
Violence	Initiated, modelled and re-produced by male-hegemonic patriarchal society	Initiated by early childhood experiences as modelled by tyrannical father
Quarrel	Aggression by men fueled by male-hegemonic patriarchal society	Unsatisfied narcissistic claims on individual level and aggression acted out on others
Causes and Nature of War	Male aggression and male hegemony in real and metaphorical dimensions on individual level by male rulers and on state level. States consist of institutional and human agents according to feminist IR approach.	Unsatisfied narcissistic claims on individual and analogically on state level. Aggression acted out on others on individual level and analogically on state level
Narcissism	-	Progressive problems in psychosexual development of men (and women)
Role of Sex in Violence and War	Male-hegemonic but not in-born, thereby sex is concerned as much as gender has been involved	Initiated by sex-bound early childhood experiences
Role of Gender in Violence and War	Male-hegemonic and made by such patriarchal society	Male-hegemonic by the impact of patriarchal society and by the impact of early childhood experiences in individuals who have been born into such patriarchal society

One of the strengths of the study is that multidisciplinary studies from this perspective are rare. One of the weaknesses of the study is that feminist International Relations theory, though limited in scope, has been cited in the Literature Review whereas themes, topics and opinions in the audio-scripts of the interview have been utilized but have not been transcribed and have not been given as Appendix within the study.

### **LITERATURE REVIEW**

The debate between positivism and post-positivism has challenged territorial integrity of International Relations (IR) and opened new horizons. Critical school and feminism are the offspring and beneficiary of the debate (Ling, 1996, pp.26-41 & Tickner, 2001) (Cited by Pettman, 2004, p.86). On the other hand, those stances do not have clear-cut disciplinary boundaries (Pettman, 2004, p.86).

However, Emeklier critiques that (2011, pp.176-178) post-positivist paradigm. He claims

that although critical theory has made criticisms on the grass roots of the discipline it could not constitute an alternative standpoint that could replace neo-realist theory and positivist epistemology. He further claims that though feminist theory critiques positivist epistemology as male-hegemonic it could not cope with the power of neo-realist theory. He thinks post-positivist theories remain weak against neo-realism with their fragmented structures rather than having a holistic approach.

International relations discipline and gender studies are two bodies of knowledge with epistemological differences which stem from incompatibility of scope. International relations discipline ontologically focuses on inter-state affairs which have been presupposed to be rational and asocial whereas gender studies focus on individual in hierarchical socio-political and economic milieu sociologically (Tickner, 2004, p.44).

Interest in feminist theories has increased since 1980's. Social sciences have become open to brand new non-state-centered approaches in accordance with alternative analytical tools developed as result of inability of existing analytical tools to explain social and political cases. The common denominator for these new approaches is problematizing the basic tenets of international relations and prioritizing individual and society as the basic analytical tools (Eken, 2019, p.491). The existence and experience of women which are active in every facet of international relations have been accepted non-existent, thereby the conceptual categories have been built upon masculine logic and experiences (Eken, 2019, p. 483). International relations system at the same time institutionalizes power and war arbitrarily (comp. Eken, 2019, p. 483). Feminist theories could enable scientists to re-conceptualize the values of state, security, power, sovereignty and identity equations (comp. Eken, 2019, p.485). Post-structuralist debates have been based on critique of epistemological modernity such as how gender has been influential in the roots of modern science whereby human being has been identified with man and modern science and thought have progressed by man's experiences and his problem-solving ways. In short, while modernism and its institutions have accepted the value, rationality, progress and logic of man, woman has been ex-nominated and has been de-valued. Woman has been identified with weak irrational emotional domain unlike man. Modernist science in fact is not much neutral and objective but masculine and subjective to man. Modernism, which has been based on man's security and logic, deviates from civil social life which modernism itself has been promising (Eken, 2019, p.511-512). International relations theory and feminist theory have differing epistemological facets in that feminist theory inquires and challenges universality and objectivity claims of knowledge of International Relations (IR) in an explicitly normative and emancipatory way. Feminist theory focuses on practical knowledge with bottom-up processes, because it argues theory cannot be separated from political practice (Tickner, 2004, p.45).

Feminist International Relations have been influential as an approach in International Relations since 1980's. It challenges and questions the presuppositions of IR in a variety of fields such as gender, war, international security, development, human rights. While conventional security studies have a top-down or structural perspective concerning conflict, feminism focuses security on micro level with a bottom-up perspective. Feminist agenda includes what happens during war outside battlefield, women, civilians, children who have been supposed to be vulnerable (Tickner, 2004, p.45). Recent progress both in the evolution of norms and behavior known as feminine and in agenda of International Relations freer from gender restrictions has been showed by current research (van Glaanen Weygel, 1999) (Cited by Thorburn, 2000, p.4). International feminist organizations and feminist groups have been influential by development of international non-governmental sector, information technology and communications (Thorburn, 2000, p.4). Feminist International Relations have now been considered mainstream research in international relations. There is no singular version of

feminist foreign policy as feminism has a diversity of standpoints. Feminism in the United States has had effects on US society and politics since 1960's and this tendency will slowly contribute to make International Relations more inclusive, more influential and more tangible in global problems and issues (Thorburn, 2000, p.8).

The focal debate in feminist approaches to International Relations is the non-existence of women in IR. Feminism questions and interrogates conventional approaches in IR in that they are non-universal and unobjective and they neglect women (Tickner, 1994, p.43) (Cited by Tür & Aydın Koyuncu, 2010, p.9). Christine Sylvester critiques the discipline, because it does not ask questions about sex and gender and it presupposes that international processes are non-gendered. Whereas, Sylvester mentions that, there is latent sex and gender in international affairs and their existence impact how we should think about them (Sylvester, 1994, pp.1-19) (Cited by Tür & Aydın Koyuncu, 2010, p.9).

Considering the works such as *Prince by Machiavelli*, *Leviathan by Hobbes* and *Man, The State and War by Kenneth Waltz*, it has been seen that the characters who rule the state and who has the power are delineated with masculine traits and the threats against and problematic areas for state or system are delineated as feminine traits... As men utilize the power, the role of women in society and state is limited. Women's development and progress aren't taken into account in every sphere of social sciences in general and in International Relations in particular (Tür & Aydın Koyuncu, 2010, s.4).

Feminists argue that experiences of women must be re-written in IR domain, that is all international economic, military, political and ideological processes must be analyzed again and concepts and theories must be constituted again. These second-belt feminists focus on development of a research program directed for de-limiting disciplinary boundaries of IR and obtaining new approaches (Tickner & Sjoberg, p.188) (Cited by Tür & Aydın Koyuncu, 2010, s.11).

It has been seen that feminist approach critiques realism, which is one of the conventional theories of IR, heavily (Tickner, 2005, p.2175) (Cited by Tür & Aydın Koyuncu, 2010, p.11). The focus of critiques of realism and neo-realism is primarily the debate of unit of analysis. The units of analysis of conventional IR approach are individuals, national and international system. The units of analysis based on differences of gender as well as differences of race, ethnicity and class have been ex-nominated whereas feminists emphasize that elements within the state especially gender must be taken into account as a unit of analysis within the process in order to explain the conduct of states in international area (Tickner, p.46; Peterson & Runyan, 1991, p.90; Locher & Prügl, 2001, p.113, 120) (Cited by Tür & Aydın Koyuncu, 2010, p.11). Feminist approaches in IR also critique neo-realism, because neo-realism presupposes that international system is an anarchical structure and feminists put forward that anarchical structure is a man construct. Sylvester argues that feminism refutes the basic tenet of realism that international system is anarchical. Because, she mentions that International Relations within the foundation of cooperation and reciprocity cover relations between human beings beyond interstate relations and that that could be observed by communication networks and women organizations all over the world founded by feminists (Morgenteau, 1970) (Cited by Tür & Aydın Koyuncu, 2010, p.11).

Tickner (2004, p.44) exerts that international relations discipline have searched to analyze causes of war by a large of scholars which mostly consist of men since the beginning of 20th century when the discipline was introduced. However, the situation has tended to change. Realist International Relations prioritize autonomy, self-reliance and rationality with its impact on security studies. Survival and flourishing, according to realism, are maintained by socially constructed "ideal" masculinity in the waters of "anarchical" international relations.

According to Wallach Scott (1988, pp.13-37) (Cited by Thorburn, 200, p.5), existing



international order and politics as well as war are legitimized by gender relations based on power dynamics of gender. The idea of casualty of a masculine and hierarchical social order becomes a must for security. The masculine hierarchy which has been legitimized by the fear and misuse of anarchy and “natural case” which would arise otherwise tries to impose social roles based on gender. In short, the discourse of “weakness” of women masks masculine social order. By way of internalizing such gender roles, so-called indefensiveness of women transforms into dependence of women on men and dependence of men on women over the concept of “power.” Thereby, while it bases its power and sovereignty into so-called weakness and indefensiveness, masculine order does not sustain security that it promises. Moreover, masculine social order perpetuates insecurity that it itself constructs. Because men would lose his role of becoming the main agent due to their hierarchical superiority, thanks to such protection, when such security is maintained. It is clear that there is no need for protection if there is no insecurity. As long as human beings do not need any continuous protective power with fear of security, interpersonal relations would transform into a more equalitarian structure. In such a case, the superiority of men and masculine hierarchy would not make sense (Eken, 2019, pp. 489-490). Feminist stance has focused on restricting and foreclosing nature of binaries and dichotomies for reading identities and international power relations which are complex, multiple and shifting (Peterson and Runyan, 266-272) (Cited by Pettman, 2004, p.90).

Patriarchal social structure motivates women to take their roles as wives and mothers of male soldiers as part of their private zones, thereby their frequently feminized roles as caretakers of wounded soldiers or roles as coping with death and grieving which are unpaid unaccounted and ex-nominated from public arena are naturalized (Enloe, 2015, p.899). On the other hand, patriarchy up-to-dates itself, thereby it sustains its existence and it utilizes feminist concepts for its own good (Enloe, 2015, p.910). It has been realized that the mechanisms by which feminine stereotypes, practices and hierarchies operate shed light into how masculine mechanisms operate. Furthermore, feminist questions into masculinities shed light into women’s lives and their manipulations (Enloe, 2015, p.906-907).

Considering Morgenthau’s six principles in *Politics Among Nations* from a feminist gaze, Tickner critiques the concept objectivity in that objectivity is culturally flourished male construct and in that what are called objective rules of nature is androgenic. However, she argues nature of human being has both masculine and feminine traits (Tickner, p.37) (Cited by Tür & Aydın Koyuncu, 2010, p.12). As Carl Gustave Jung puts it every man possesses an eternal woman image (anima) belonging neither this nor that woman. This image is inherently unconscious. It is an inherited element of main woman form within male organic system, that is an element of an archetype. This essential picture consists of an accumulation of all descendant experiences of womanhood and the tracks of womanhood until that day... (Jung, 2001, p.16) (Cited by Saydam, 2019, p.9). The image which woman is to integrate (animus) is masculine. What Jung says *mutatis mutandis* for man is also viable for woman (Saydam, 2019, p.13).

## **DISCUSSION**

The age we live in is Post-Modern Age when social life is dissociated and international relations are fragmented, cracked and fractured (comp. Sözen, 2019, pp.33-34). “Positivism was able to make sense in the age when there was modern age, polarity and when social life and international relations were as regularly explainable as Newtonian universe” (Sözen, 2019, pp.33-34). As epistemology mirrors social life, post-positivism could not have holistic claims in the current age. Positivistic and rationalistic expectations are therefore methodologically misleading in post-modernity. Henceforth, (post-positivist) International Relations are fragmentary. Henceforth, Emeklier’s standpoint would be viable if the world were regular in a



dialectically opposite fashion and uniform in that way. Modernism was based on binary oppositions and dualities. Bipolarity and Cold War era were the international political forms of modernist dual oppositions. Constituting a feminist International Relations theory is a reality for post-positivist epistemology. It is natural that such a theory would be partial fragmented and fractured. It does not seem to be possible to construct what could be called a feminist International Relations theory from modernist understanding of science.

Post-positivist epistemology tends to critique nation-state which overlaps modernist understanding of power, sovereignty and identity. Furthermore, critique of modernity switches to what could be feminist International Relations, though not in full pure theory, in that realist stand of International Relations in accordance with conventional Hobbesian nation-state has been heavily challenged by post-positivist epistemology either post-modern critical or feminist. Existing patriarchal society sometimes is not fully traditionally pre-modern but maintains and re-produces modern state. On the other hand, there is no feminist International Relations theory. The reason why has been discussed above.

Prof. Dr. Bakım points out that both sexes have aggression and according to Freud both sexes have erotic, sexual, productive and aggressive, destructive instincts. However, the ways or styles these aggressive instincts are acted out differs in men and women. In patriarchal societies men tend to more violent than women in displaying aggressive behavior. It could be inferred that this is culturally taught. Aggression may be acted out inside or outside. Aggression is influenced by society and culture. If acted out inside, it could lead self-mutilation or suicide. If directed outside, it could lead to criminal acts or homicide. However, men and women differ in the ways violent acts are conducted. The way men commit a suicide tend to differ from women. Men tend to be harsher. They hang themselves, shoot themselves or wound themselves with knife, dagger or etc. Women tend to drink excess amount of medication for suicide. Women tend to be violent in inter-personal relations in offices or within bride and mother-in-law relations whereas men tend to quarrel physically. Mother-in-laws may give emotional harm to brides in traditional patriarchal societies. It could be inferred that different ways or styles of violent behavior in men and women are general tendencies and there are exceptions. Henceforth, these are not generalizations. Violence, thereby, is influenced by culture. As sons perpetuate surnames, and they are supposed to continue family's bloodline and supposed to be the guarantee of future of family, their violent behavior tends to be more tolerated than that of women. Betrayal by husband is more tolerated than betrayal by wife in society. On the other hand, women re-produce patriarchal order. Mothers may satisfy their love needs by their sons as long as positive emotional ties decrease in their husbands. Thereby, sons cannot gain independence from family in general and mother in particular in mature age. The status quo of son is very problematic in this case. Such family conjuncture may result in bilateral violence of mother-in-law and bride which may lead a dilemma for bridegroom in that mother perceives bride in opponent front and vice versa. Son has turbulent psychodynamic conditions as he could not develop fully independent personality.

Prof. Dr. Bakım emphasizes that there are analogical similarities between human beings and states in terms of conflict and aggression. Like persons, states sometimes show force against other states sometimes for playing to the audience in homeland and sometimes for satisfying its narcissistic claims to be the sole owner of natural resources instead of sharing them with others or neighbors. The conflict for sharing underwater resources between Turkey and Greece is an example. Such narcissistic conduct in the form of capturing other land and even carrying out massacres or genocide directed for native people has always existed throughout human history. An example is Jewish and Gypsy holocausts by Nazis in the Second World War. Another example is Mongolian conquest of Anatolia and Europe. Every state has such disgraces in its history like human subjects. Henceforth, both human beings and states have aggression.

Gender is concerned with male hegemony which is based on asymmetrical power relations between women and men. However, it could be inferred that, feminist struggle tries to equalize the power of both sexes. On the other hand, according to Prof. Dr. Bakım's answers, holiness of mothers and identification of country with mother, thereby holy motherland concept are based on priority of mother in psychosexual development. We have five stages of psychosexual development: oral, anal, phallic, latent and genital. The first social encounter of baby is with mother in oral stage. This is unique to mother. Identification with father is in phallic stage. Mother comes first and this is one of the reasons why she is holy in culture and why mother is identified with one's country, thereby country becomes motherland in culture. If something is feminine or motherly and holy, culture imposes that it must be protected by men. This assigns asymmetrical role on men which brings about male hegemony, that is masculine exercise of power over women. If feminism tries to disenchant holiness of mother and motherland to equalize sexes in order to achieve gender equality, this contradicts with psychodynamic psychiatry, because of priority of order of mother in psychosexual development as in oral stage. However, Prof. Dr. Bakım suggests if society succeeds in achieving gender equality, there should be no need to upside down the social balance in terms of holiness of mother and motherland. However, the situation turns into chicken-and-egg question: if we maintain the status quo in terms of holiness of mother and motherland, thereby male hegemonic protection of women and motherland, how can we achieve gender equality? From this standpoint, theory of psychodynamic psychiatry seems to be more analytical and explanatory whereas feminist theory seems to be more militant. Psychodynamics and feminist theory do not overlap on one-to-one basis in this topic.

As Prof. Dr. Bakım emphasizes, gradual and step-by-step development of individual in life is the basis in psychodynamic psychiatry. Prior stages influence forthcoming ones. Prior life accumulates and impacts further life in one way, thereby individual matures. We always learn and develop. We ultimately learn. Learning at childhood is much more fundamental. This is the basis of Ericksonian approach. If a child is born into a family in which father directs his violence to mother, s/he learns this violent act. Son may do the same when he becomes an adult. Wife may be learned to be considered as an object to whom violence may be directed. In order to satisfy his narcissistic drives, husband beats his wife, thereby he directs his aggression to the easiest target in society. Wives may have the general tendency not to resist, not to complain about or not to react in our society or may have the general tendency to be scared of being stabbed or being killed if they act otherwise. Society, to an extent, may consider wives as objects of violence who can tolerate and endure aggression as balls of stress and who may be worth enduring pain. Henceforth, violence may be re-produced and even tolerated by society. If father directs his violence to his wife, it could be inferred that, he also may direct his violence to his son. As long as one person has been harassed in his/her childhood, s/he may harass others in his/her adulthood. Adolf Hitler who had been beaten by his stepfather in his childhood turned into a war machine in his adulthood. If such a father or such environment has been taken as a model, individual may act out his aggression by way of beating his wife. However, this tendency cannot be generalized. From Ericksonian perspective, it is too hard to break the vicious circle via heavy punishment even applying measures as heavy as measures for terroristic crimes. Heavier punishment even capital punishment would not solve violence against women anywhere as violence, rape, harassment and crime continue in countries where capital punishment has been executed. Education, family upbringing and culture are the cornerstones of struggle against violence directed to women. Another cornerstone is elimination of poverty and elimination of un-accessibility to health care, good nutrition, physical exercise and psychiatric care as much as possible.

## **RESULTS**

Beyond ontological, epistemological and methodological debates, disputes and controversies, feminist IR is a factual reality. Approximately half of humanity consists of women. Likewise, approximately half of subjects of almost all nation-states consists of women. Though nation-states might be considered rational autonomous even independent beings of their own for highly determinist and reductionist IR analysis, their core consists of institutions such as political parties, national law, industry, armed forces and human agents. The role, weight and significance of women in any nation-state could not be disregarded even for analogy or as a metaphor. Otherwise, any scientific account would be faulty, missing and misleading much beyond reductionism. International Relations, both pure and applied, is beneficiary of feminist theory and feminism activism as for their disciplinary contributions in terms of scope, epistemology, viewpoint and methodology. Henceforth, it could have been an ontological and epistemological downturn for IR without feminist International Relations approach.

First of all, there are analogical similarities between human conduct and conduct of states. Just as human conduct is inspired and even directed by unconscious or subconscious, society inherits collective consciousness. Psychodynamics furnishes us with scientific tools to analyze and understand the dynamics of aggression, violence and war on both personal and international level. Feminist theory, on the other hand, enables us to re-read the dynamics of patriarchy which is based on power relations and which inherently results in gender gap, and gender inequality, which displays international repercussions in hegemonic level. Though psychodynamics and feminism have paradigmatic similarities, they sometimes differ in the ways they presuppose, preconceive and signify human conduct and analogically conduct of states. Psychodynamics has the tendency to explain both sexes with psycho-sexual development stages within family and society, thereby puts forward universal claims. Feminist theory takes side of disadvantaged half of personhood and theoretical orientation is theoretical and methodological analysis into nature and dynamics of patriarchy, especially power relations, and womanhood. Henceforth, the focus and rationale of feminist theory diversify. Universality claims of psychodynamics become more inclusive and holistic, whereas feminist theory becomes comparatively more emancipatory and militant but at the same time comparatively more fragmented and partial.

Aggression is learned behavior. Learning and adopting aggressive and violent behavior patterns starts in family. Psychodynamics prioritizes early childhood experiences such as being exposed to harassed encounter by father. Feminist theory prioritizes patriarchal society in general and patriarchal family lead by male-hegemonic father in particular. Both perspectives support nurture in nature or nurture debate as initiator and re-producer of violence. Both perspectives emphasize analogical and metaphorical similarities in behavior of individuals in society and conduct of states in international arena.

One way to eliminate violence against women is cultivating more educationally and intellectually developed generations. One practical way to achieve that is every child must be more educationally developed, better educated in short, and must be intellectually more advanced than their parents. Poverty in general and inaccessibility to psychiatric care in particular is another reason for violence against women.

## **CONCLUSION**

While psychodynamics overlaps with clockwise scrutiny of modernism and positivism, feminism overlaps with fragmentation and partiality of post-positivism. As post-modern society is dissociated and fragmented, feminism is more up-to-date and current. However, it could not be argued that the world has become fully post-modern and furthermore it could be argued that by nature post-modern is never full and complete, and modernity has never come to an end. Henceforth, psychodynamics is still explanatory for individual, society, culture and therefore

and thereby international affairs. Feminist IR is post-positivist and overlaps with fragmented partial and even cracked post-modern international society and international affairs.

Though conflict, aggression, violence and war are common to both women and men, they have been shaped and authenticated by society specifically by culture and education in forms more or less unique to women and men. Both feminist theory and psychodynamic theory have inborn and culture-bound explanations for violence, aggression and even war. Though inborn potentialities for aggression are common to both sexes, the ways or styles aggression is acted out differ in men than in women. Men tend to be harsher. Culture in patriarchal societies tends to be more tolerant to men for misconduct, violence and betrayal. This tolerance tends to be re-produced by culture, too. Violence against women is the total sum of a variety of factors. Struggle against such violence involves educational, cultural, family upbringing, economic measures and facilities to access health care, psychiatric care as well as good nutrition and physical exercise. There is no one-one-correlation between applying heavier punishment and decreasing violence directed to women.

Realist International Relations tends to re-produce and dignify so-called manly qualities in the discipline as protectors of humankind from anarchical structure of international affairs. It also limits analytical levels of IR with its deterministic and reductionist tendency. On the contrary, feminist IR approach enriches the discipline in terms of scope, perspective, epistemology and methodology.

### **REFERENCES**

- Bogenç Demirel E, Sözen OB 2014. Büyük Britanya'nın yüksek kültür ve popüler kültüründe kadın söylemi. In *International E-Journal of Faculty of Economics and Administrative Sciences*. 1:1.
- Eken ME 2019. Feminizm, maskülenite ve uluslararası ilişkiler teorisi: Uluslararası siyasetin toplumsal cinsiyeti. In *Uluslararası İlişkiler Teorileri*. Ed. R. Gözen. İstanbul: İletişim Yayıncılık.
- Emeklier B 2011. Uluslararası ilişkiler disiplinde epistemolojik paradigma tartışmaları: Postpozitivist kuramlar (Discussions on the epistemological paradigm in the discipline of international relations: postpositivist theories). *Bilge Strateji*, 2(4).
- Enloe C 2015. Reflections cynthia enloe interviewed by Dubrovka Zarkov. *Development and Change* 46(4); 893-912. DOI: 10.1111/dech.121168. International Institute of Social Studies. <https://data.tuik.gov.tr/tr/display-bulletin/?bulletin=istatistiklerle-kadin-2019-33732#>.
- Mason J 2002. *Qualitative researching*. London: Sage Publications.
- Pettman JJ 2004. Feminist international relations after 9/11. *The Brown Journal of World Affairs*. 10(2): 85-96. Available at <http://abot.jstor.org/terms>. [19.08.2020].
- Prügl E 2012. Feminist international relations-the state of the field. In *Gender and Politics*. Ed. J. H. Bayes. Verlag Barbara Budrich. Available at <http://www.jstor.com/stable/j.ctvddzqd.11>. [24.08.2020].
- Saydam MB 2019. *Sunuş Carl Gustave Jung: Nesnel Ruh'un şamanı*. In *Dört Arketip (by Carl Gustave Jung)*. İstanbul: Metis Yayınları.
- Sözen OB 2019. *Fragmented fractured world*. In *Social Transformations and Globalization*. Ankara: İKSAD Publication Hose.
- Thorburn D 2000. Feminism meets international relations. *SAIS Review*, 20(3): 1-10. Available at [https://www.researchgate.net/publication/236811833\\_Feminism\\_Meets\\_International\\_Relations](https://www.researchgate.net/publication/236811833_Feminism_Meets_International_Relations). [16.08.2020].
- Tickner J A 2004. Feminist responses to international security studies. *Peace Review*. 16(1): 43-48. Available at <http://doi.org/1.1080/1040265042000210148>. [13.08.2020]
- Tür Ö, Aydın Koyuncu Ç 2010. Feminist uluslararası ilişkiler yaklaşımı: Temelleri, gelişimi, katkı ve sorunları. *7(26)*: 3-24.



**ROLE OF NATURAL-GEOGRAPHICAL FACTORS IN THE FORMATION AND  
FUTURE DEVELOPMENT OF URBAN SETTLEMENTS IN NAKHCHIVAN  
AUTONOMOUS REPUBLIC**

**Turkana Aliyeva**  
Nakhchivan University

**Abstract**

Besides economic and social factors, natural and geographical factors are also important in the formation of cities. These factors include geographic location, geomorphology, geology, topography, hydrography, soil and vegetation, natural resources, and other factors. The existence of these opportunities in Nakhchivan Autonomous Republic proves that today's historical cities have a 5,000-year history. Favorable geopolitical location of the region, wealth of ground and surface waters, mineral resources, etc. factors have laid the foundations of modern urban culture since ancient times. The basis for the formation of cities is the advantages provided by suitable natural-geographic factors, and these advantages over time support the economy and industry. 80% of the world's population lives in favorable conditions, 19% in partially favorable conditions and 1% in extreme conditions. Geographical factors played a key role in the initial settlement, development and formation of Nakhchivan city and ensured its existence and activity for nearly 50 centuries. The relief factor is important in the formation of cities, the regional settlement of the economy, the distribution of the population, and the formation of transportation. Most of the cities in Nakhchivan Autonomous Republic are located in the Arazboyu-Sharur-Ordubad plain. There are many settlements in a suitable plain in Nakhchivan, Sharur, Ordubad, Julfa plains and Araz coasts.

For Relyef, cities in Nakhchivan Autonomous Republic have favorable opportunities. Due to the orographic isolation of Nakhchivan AR soils from the oceans, moist air currents cannot easily enter and severe terrestrial climate conditions occur. In the Sharur-Ordubad plain, where the urban population lives densely, the average annual air temperature between 11.5 °C and 14 °C is between 600-1100 m altitudes. Since this plain is located on the slopes, cold and hot air masses do not leave the region for a long time in winter and summer. Rainfall reaches up to 250 mm in the Araz plain. Only at altitudes above 2000, 600-700 mm of precipitation falls. Although the snow stays on the ground for a long time due to the cold winter, it does not create moisture due to its low thickness. This does not block traffic in cities with severe winters and eliminates the need for snow control measures. Snow melts only in February and forms ice on the roads. In Nakhchivan AR, in the plains and plains, the annual sunbathing time reaches 2,800 hours, in the middle mountains 2,600 hours and in the highlands 2,400 hours. AR ranks first in the Republic of Azerbaijan in terms of sunny hours. In modern times, the increase in the population and the improvement of living conditions increase the amount of water used. The main sources of freshwater in the Autonomous Republic are rivers. Their annual flow is 1.27 m<sup>3</sup> / hour. Although there are large rivers such as Nakhchivan, Arpa çay, Ordubad çay, Alinja çay and Gilan çay in the region, the main fresh water source is the Araz river. The amount of water per person is 1.8 times the average. Between 2010 and 2018, an average of 2.3 million m<sup>3</sup> / year of water was used in the production processes in the Nakhchivan Economic Zone. Nakhchivan is the city with the highest drinking water usage in Nakhchivan AR. The amount of water used is 6.9 million m<sup>3</sup> (36.5%). Natural factors also played an important role in the settlement and development of the city in Nakhchivan. Convenient natural objects, especially volcanic laccolites, were used as natural fortresses, and most of Nakhchivan's fortifications and defensive towers were built into them. As a result of the research carried out in the Velibaba cave in Chalkhangala, mentioned in the Dada Gorgud saga, a karst mine was found connecting

the castle with Jahrichay. There are other natural-geographical factors in Nakhchivan AR, such as rich mineral resources, fertile soil and vegetation, and geomorphological structure that affect the formation and development of cities.

**Keywords:** Nakhchivan, City, Natural-Geographical, Relief, Water, Climate

### NAXÇIVAN MUXTAR RESPUBLİKASINDA ŞƏHƏR MƏNTƏQƏLƏRİNİN FORMALAŞMASINDA TƏBİİ-COĞRAFİ AMİLLƏRİN ROLU

Şəhərlərin formalaşmasının əsasını uyğun təbii-coğrafi amillərin verdiyi üstünlüklər və bu üstünlüklərin zamanla iqtisadiyat və sənayeni dəstəkləməsi təşkil edir.(1) Demografiyada məskunlaşmanın əsas qrupları bunlardır. Naxçıvan şəhərinin əlverişli coğrafi mövqedə yerləşməsi, iqlimi, hidroloji şəraiti, torpaq və bitki örtüyü, mineral xammallarla zəngin olması ərazinin tarixən məskunlaşmasına şərait yaratmışdır. Naxçıvan şəhərinin ilkin məskunlaşması, inkişafı və formalaşmasında coğrafi faktorlar əsas rol oynamış və onun təxminən 50 əsrlik varlığını və fəaliyyətini bugünə kimi təmin etmişdir.(2)

Gösrənləri nəzərə almaqla Naxçıvanda urbanizasiyanın yaranması və inkişafına təsir edən təbii-coğrafi amilləri bu qruplara ayıra bilərik: ərazinin coğrafi mövqeyi, geologiyası, geomorfologiyası, paleocoğrafi şəraiti, təbii-iqlim amilləri, təbii resursları, geosiyasi mövqeyi.

**Coğrafi mövqe amili:** Naxçıvan Muxtar Respublikası Kiçik Qafqazın cənub-qərbində, 38051`-39047` ş.e və 44046`-46010` q.u yerləşir. Ərazisinin 75%-i 1000 m-dən yuxarıda yerləşir. Şimaldan Dərələyəz şərqdən Zəngəzur sıra dağları ilə əhatələnib. Şimal-qərbdən cənub-şərqə doğru 158 km məsafədə uzanır. Şimaldan cənuba ən geniş yeri 75 kilometrə bərabərdir. Şimalda ən ucqar nöqtəsi Saraybulaq sıra dağlarının Şərur rayonu ərazisinə daxil olan qolu üzərindəki Kömürlü dağıdır. Respublikamızın ən cənub nöqtəsi olan Zərəmi dəmir yol dayanacağı, Zəngəzur sıra dağlarının Soyuq dağdan başlayaraq yamacla alçalıb Arazın sol sahilində 600 metrə çatdığı yerdə yerləşir. Muxtar Respublikanın qərbdən ən ucqar nöqtəsi Sədərək qəsəbəsindən qərbdə, Şərqdə isə Zəngəzur sıra dağlarının cənub qollarından olan Zərəni dağının zirəsidir. Naxçıvan ərazisi, ətrafı hündür dağlarla əhatələnmiş dairəni xatırladır.(3).

**Geoloji quruluş:** Naxçıvanda şəhər məskunlaşmasında və inkişafında təbii istehkamların da əsaslı rolu olmuşdur. Əlverişli təbii obyektlər, xüsusilə vulkan lakkolitləri təbii qala kimi istifadə edilmiş və Naxçıvanda çoxsaylı istehkamların, müdafiə qalalarının böyük əksəriyyəti onların üzərində qurulmuşdur. Belə təbii obyektlər şəhər əhalisini qorumaqla yanaşı su, qida, heyvanları isə yemlə təmin etmişdir. Dədə Qorqud dastanında adı çəkilən Çalxanqaladək Vəlibaba mağarasında aparılan tədqiqat işləri nəticəsində qalanı Cəhri çayla birləşdirən karst şaxtasına rast gəlinmişdir. Kalsitli-dolomitli sükurlar içerisindən axan su insanları insanlara gizli keçidlər də göstərmişdir.(4) Analoji şaxta tunelə Nəhəcir qalxmasında da rast gəlinmişdir. Vaxtı ilə qədim sığınacaq yeri kimi istifadə olunmuş Dərəmşan mağarasının sonuncu salonunda yerləşən mağara sifonu onu Xaraba Culfa şəhəri ilə birləşdirmişdir. (5) Naxçıvan diyarının müsir görünüşünün formalaşması mürəkkəb və uzun geoloji inkişaf yolu keçmiş və bu inkişaf yolunda dəfələrlə dənizlərin tranregressiya və reqressiyasına məruz qalmışdır. Ş.A.Əzizbəyovun fikrincə 420 milyon il əvvəl Sədərək qalxmasında Dəhnə və Vəlidağ regionunda sudan çıxan və bu quru dəfələrlə dəniz dibinə çevrildi. Paleosendə quru mərhələsi keçirmiş, Miosendə dəniz mərhələsi bərpa olundu və Naxçıvan çökəyi yalnız şərqdən və cənub-şərqdən quru ilə əhatələndi. miosenin sonu, pliosenin əvvəllərində dəniz Azərbaycanın indiki ərazisi daxilində yalnız Naxçıvan çökəyini birdəfəlik tərk etdi. Dünyada müşahidə edilən müxtəlif dağməhləgəlmənin bütün genetik tiplərinə Naxçıvan diyarında rast gəlinir. Mürəkkəb geoloji inkişaf, vulkanizm, stratigrafiya, tektonika ərazidə zəngin və müxtəlif mənşəli təbii mineral sərvətlərin yaranmasına, bu isə öz növbəsində gələcək məskunlaşmanın xammal təminatının formalaşmasına səbəb olmuşdur. Naxçıvan



vilayəti ərazisi birinci dərəcəli qırıxıq-Şəruru-Culfa antiklinorisi, Zəngəzur Horst qalxması, Ordubad sinklinorisi və Naxçıvan çökəkliyi vardır(6)

**Geomorfoloji quruluşu:**Naxçıvan MR ərazisinin relyefi maili düzənliklərdən, alçaq, orta və yüksək dağlıq qurşaqdan ibarətdir. Naxçıvan şəhərlərinin əksəriyyətinin ərazisi Naxçıvan MR-in ən alçaq sahəsi olan Arazboyu düzənlikdə yerləşir ki, bu ərazilər iqlim, relyef, əkinçilik baxımından məskunlaşma üçün tarixən əlverişli olmuşdur.Sədərek, Şəhur, Kəngərli, Naxçıvan,Culfa şəhərlərinin ərazisinin hamısı 600-1200 metr mütləq yüksəkliklər arasında yerləşir. Arazboyu sahə Sədərek, Şəhur, Böyükdüz, Naxçıvan və Culfa-Ordubad maili düzənliklərindən ibarətdir ki, bunlar da öz növbəsində eyni adlı tektonik çökmələrə müvafiqdir. Düzənliklərin şimal-qərb hissəsi şiddətli parçalanmağa məruz qalmış və döndürüldüyü yeni tektonik hərəkətlər nəticəsində qalxmışdır. Arazyanı sahənin relyefinin formalaşmasında başlıca rol oynayan Araz çayı və qollarıdır.

Arazboyu sahə respublika daxilində akkumlyasiya sahəsidir. Şərqi Arpa, Naxçıvan, Əlinə, Gilan, Vənənd, Əylis, Ordubad və başqa çayların gətirmə konusları geniş sahə tutur. Şəhur və Sədərek şəhərləri daha çox allüvial və alluvial-prolüvial, Naxçıvan şəhəri alluvial, nisbətən prolüvial, Ordubad şəhərinin isə nisbətən cənub hissəsi allüvial-prolüvial çöküntülərdən ibarətdir. Ərazidə yağın, qobu prosesləri də güclü inkişaf etmişdir. Qobu prosesləri Naxçıvan və Culfa şəhərlərində qobu prosesləri daha yaxşı gedir.Arazboyu düzənliklərdən şimala doğru alçaqdağlıq sahə başlayır və morfoloji quruluşu ilə fərqlənir. Qara çoban, Tənənəm, Duzdağ Cəhriqası və s.maili düzənlikləri buraya daxildir. Səthləri zəif parçalansa da yamacları arid-denudasion proseslərlə şiddətli parçalanıb. Ərazidə monoklinal relyef üstünlük təşkil edir. Maili düzənliklər sementləşmiş konqlomerat və çay daşları ilə örtüldüyündən onların altındakı gilli süxurlar yuyulma və aşınma proseslərindən qorunmuşdur. Arazyanı sahənin şimal sərhəddi boyunca olan relyef cənub-şərqdən şimal-qərbə doğru şiddətli parçalanmışdır.İqlim və süxurların tərkibinin fərqliliyi nəticəsində respublikanın şərq və qərb yarısında inkişaf etmiş monoklinal relyefin parçalanma miqyası eyni deyildir. Respublikanın şərq yarısında inkişaf etmiş monoklinal relyefin bünövrəsini təşkil edən süxurlar ekzogen proseslərin dağıdıcı fəaliyyətinə daha asan məruz qalır. Ona görə də xarakterizə olunan relyefin yamaclarında, ən çox yamacların ətəklərində qalın dellüvial çöküntülərin toplanması müşahidə edilir.Arazboyu və alçaqdağlıq zona gilli süxurlardan təşkil olunduğundan eroziyaya məruz qalır və nəticədə meyilli yamaclarda bedlend relyef formaları yaranır.

1500-2400metr mütləq yüksəklikdə orta dağlıq qurşağ yerləşmişdir. Şahbuz və Ordubad şəhərləri bu hündürlükdə geniş ərazi tutur.Şahbuz şəhəri ərazisində də allüvial-prolüvial çöküntülər nisbətən yayılmışdır.Şəhərin ərazisi çay dərələri ilə parçalanmışdır.Burada eroziya proseslərin intensivliyi daha da artır. Litoloji tərkibin müxtəlif olması, vulkanogen çöküntülərin, həmçinin çökmə süxurların mövcud olduğu sahələrdə aşınma şiddətli gedir.Orta dağlıq qurşağ əsasən erozion-denudasion və qismən arid-denudasion mənşəlidir. Denudasiya prosesləri nəticəsində burada relyef formaları morfoloji cəhətdən bir-birindən fərqlənir.

**İqlimi:**Regionda yaşayış üçün əlverişli şərait son buzlaşmadan sonrakı Holosen epoxasında olmuşdur.(7). Naxçıvan şəhərinin əsasının qoyulmasının səbəblərindən biri də iqlimlə əlaqələndirilir. Holosenin sonuna yaxın təxminən 4-3 min il əvvəl Azərbaycanın bütün dağlıq ərazilərində iqlim kəskinləşir və bu insanları yüksək dağlıqdan köçməyə ,yeni məskunlaşma yerlərinə getməyə məcbur edir bu zaman Naxçıvan şəhərinin əsası qoyulur(2)Təxminən 4,5-5 min il əvvəl subboreal mərhələsində dağlarda mülayim isti iqlim başlayır, düzənliklərdə isə rütubətli subtropik iqlim hökmranlıq edir, aktiv yağışlar, səlvə daşqınlar, daha sonra Xəzərin səviyyəsinin tədricən qalxması insanları qərbə doğru, dağ yamaclarına və iqlimin yumşaq keçdiyi yüksək dağlığa köçməyəvadar etdi. Gəmiqaya, Xəzəryur, Nəbiyurd, Qaraquş platosunda ilk məskunlaşma başlayır. Naxçıvan MR özünün

kəskin kontinental iqlimi ilə digər vilayətlərdən fərqlənir. Meteoroloji ünsürlərin xüsusi rejimini yaradan relyefəməli Naxçıvanda əsasdır. Belə ki, Şimal-şərqdən və şimaldan Zəngəzur və Dərələyəz dağları ilə əhatələnməsi, Ermənistan və İran yaylaları ilə qonşu olması, həmçinin geniş su hövzələrindən xeyli uzaqlığı məskunlaşmada rol oynasa da bu qədim dövrdəki ilə müqayisə etmək olmaz.

Ə.M.Şıxlinski Naxçıvan MR-in iqliminin tədqiq etmiş və burada üç iqlim tipi ayırmışdır. Bunlardan iki iqlim tipi Naxçıvan şəhər məntəqələrinin iqliminə uyğun gəlir. 1. yay quraq keçən soyuq yarımsəhra və quru steplər iqlimi. Bu iqlim tipi 1100m yüksəkliyə qədər olan ərazini əhatə edib, az və zəif nəmlənməşəraitii ilə, sərt və qarlı qışı ilə səciyyəyəlinir. (2) Yay quraq keçən soyuq yarımsəhra və quru steplər iqlimi. Bu iqlim tipi yalnız Naxçıvan üçün xarakterik olub, onun orta və yuxarı dağlıq zonasını əhatə edir. Arazsahili zonadan nisbətən nəmli olması ilə fərqlənir. Qışı qarlı və soyuq keçir. 3. Dağlıq tundra iqlimi 3000 metrədən yükəkdə yerləşən kiçik ərazi üçün səciyyəvidir və ifrat rütubətlidir. (8)

Respublikanın landşaftının yaranmasında, ilkin məskunlaşma yerlərindən olmasında **günəş radiasiyası** da mühüm rol oynayır. Naxçıvan və Ordubad məntəqələrində hesablanmış illik günəşli saatların miqdarı Naxçıvan-2840, Ordubad-2805 –dir. Düzənlik və alçaqdağlıq sahələrdə günəşli saatların miqdarı 2800 saata bərabərdir və Bu Azərbaycanın başqa rayonlarından çoxdur. Orta dağlıqda müşahidə edilən günəşli saatların miqdarı 2600-2500, yüksək dağlıqda isə 2400-2000 saat günəşli dövr müşahidə olunur. İlin isti yarısında radiasiya soyuq yarısından iki dəfə artıq olur. (3) Arazboyu düzənlik və orta dağlıq zona ilə ərzində ümumi radiasiya şəklində günəşdən 145-160 kkal/sm<sup>2</sup> istilik enerjisi alır. Naxçıvan şəhər məntəqələri 600-1500 m arası yerləşdiyindən Şıxlinski-nin tədqiqatına əsasən, ümumi radiasiya ilə yüksəklik arasındakı mövcud asılılığı belə qura bilərik.

Hündürlük m-lə	600	1000	1500
illik	150	146	147
İsti dövr(IV-IX)	103,8	100,7	101,0
Soyuq dövr(X-III)	45,8	44	44,7
Yaz	38,4	35,9	36,2
yay	61,1	59,6	59,0
Payız	34,3	33,4	33,8
Qış	18,1	16,8	17,4

Şəhər məntəqələrində havanın temperaturunun daha yüksək göstəriciləri iyul və avqust aylarında müşahidə olunur. Culfa və Şərur məntəqələrində avqust ayı iyul ayına nisbətən daha isti olur. Naxçıvan məntəqəsində isə əksinə, iyul ayının temperaturu avqust ayının temperaturuna nisbətən 0,2 dərəcə çoxdur.

Naxçıvan MR-in Arazboyu şəhər məntəqələrində dağlıq rayonlarda müşahidə edilən minimum temperatur müşahidə edilir. Bu ərazidə şiddətli radiasiya soyuması və soyuq havanın dağ yamaclarından düzən çökəkliklərə axması ilə izah olunur. Lakin Naxçıvan şəhərinin iqliminin mülayimləşməsinə Araz su qovşağı böyük rol oynayır. Mikroiklim amili yaradaraq sərt qışın daha yumşalmasına səbəb olur. Naxçıvan MR Azərbaycan ərazisində buludluluğun ən az müşahidə edildiyi sahədir. Orta illik buludluluq 4-6 bal arasında dəyişir. (8) Mürəkkəb relyef quruluşuna malik olan Naxçıvan şəhər məntəqələrində yağıntıların paylanması da müxtəlifdir. İllik yağıntı miqdarı məntəqələr üzrə belədir.

Məntəqələr	İllik (mm-lə)
Culfa	215
Naxçıvan	251
Şahbuz	365
Ordubad	300-500
Sədərək	210-220
Şərur	220-250

Re3publikada ən az yağıntı Arazboyu düzənlikdə yerləşən məntəqələr alır(220mm.800-900 m h ünd ürl ükdə). Yağıntılar yalnız yüksəkliyə doğru deyil, həm də üfiqi istiqamətdə yəni qərbdən şərqə də doğru artır( artır(3). Şəhərlərin k üçə, bina, park və s. yerləri örtülü olduğundan su keçirmə qabiliyyəti təxminən 50%-dir.(Coğrafi çevre unsurlarıyla şəhirləşmə etkileşimi bakımından Erzurum şəhri.s54).Bu işə öz n övbəsində suyun kanalizasiya şəbəkələrinə axıdılmasına və daha az su qalmasına səbəb ola bilər. Məhz yağıntının Naxçıvan MR-də daha çox şəhərlərə deyil dağlıq və orta dağlıq ərazilərə düşməsinin əhəmiyyəti böy ükd ür.

Yağıntıların yüksəklikdən asılı olaraq fəsillər üzrə paylanması bu şəkildədir(Ə.M.Şıxlinskiyə görə)

Fəsillər/H(m)	1000	1500	2000
Yaz	120	200	260
Yay	40	60	80
Payız	90	110	140
Qış	70	100	150

Soyuq dövrdə yağıntılar qar şəklində düşür.Arazboyu düzənlik zonada qar örtüyünün yaranması yüksəkdağlıq zonaya nisbətən iki ay yubanır. Və dekabrın II ongünlüyündə müşahidə edilir. Qar örtük lüğ ünlərin sayı düzənlik zonada 30-40 günə çatır.Qarın düzənliklərə gec və az düşməsinin şəhər məntəqələrində, x üsüilə Arazboyu şəhər məntəqələrinə böy ük əhəmiyyəti vardır. Bunu yolların daha az qarla örtülməsi, əlavə xərclərin azaldılması kimi başa düşmək olar. Qarın şəhərlərə ciddi təsirlərindən biri də evlərin damında toplanan qarın buzlaşması insan həyatı və maşınlar üçün təhlükəli olmasıdır. Həmçinin yollarda maşınların hərəkətində də müəyyən problemlər yarada bilər.

Termik şəraitdən və atmosfer yağıntılarının azlığından asılı olaraq buxarlanmanın miqdarı aşağı səviyyədədir.illik buxarlanma Arazboyu düzənliklərdə cəmi 160-200 m, orta dağlıqda isə 300-350 mm-dək artır .Yay aylarında düzənliklərdə buxarlanma minimuma (60-80mm) çatır. Naxçıvan ərazisində nisbi nəmlənmə yüksəkliyə doğru dəyişir. İllik nisbi nəmlənmənin ən ki çik qiyməti düzənlik və alçaq dağlıq sahədə müşahidə edilir(20 % -ə qədər).Orta dağlıq qurşağın mərkəz hissəsindəki geniş sahədə nisbi nəmlənmə 40-50 faizə çatır.Nisbi nəmlənmənin hündürlük arasındakı fərq bu şəkildədir.

H ünd ürl ük m-lə	1000	1500	2000
İllik	20	65	110
İsti dövr	20	40	70
yay	8	20	40

Arazboyu düzənlik zonanın mərkəzində 1200-1400 mm illik buxarlanma çatışmazlığı vardır.Təkcə yay fəslində müşahidə edilən buxarlanma çatışmazlığı 500mm-dən artıqdır.(8)

Nisbi nəmlənmənin kəskin azlığı öz növbəsində müəyyən çətinliklər yaratsa da (yaşıllaşdırmanın az su təminatı, bitkilərdə qısa vegetasiya dövrü və.s) , insanların müxtəlif xəstəliklərdən (x üsusilə revmatizm, dermatoloji) qorunması üçün arid sahələrdə

məskunlaşmanı seçdikləri bəzi məlumatlarda öz əksini tapır. Təbii ki, Naxçıvan ərazisi bunun üçün əvəzolunmaz məskunlaşma yeridir. rütubətin azlığı həmçinin evlərdə nəmlənmənin də qarşısını alır.

**Hidroqrafiyası.** Hidroqrafik amillər şəhər məskunlaşmasının yaranmasında, inkişafında tarixən əhəmiyyətli yer tutmuşdur. Arxeoloji qazıntılar nəticəsində müəyyən olunmuşdur ki, ilk böyük məskunlaşma yerləri məhz çay sahillərində, əlverişli əkinçilik yerlərində olmuşdur. Nil, Dəclə, Fərat, ilkin mədəniyyətlərin yaranmasında çox böyük əhəmiyyətli rol malik olmuşdur. Bibliya mənbələrinə görə ilkin sivilizasiya Adəm (ə.s.) –ın yerləşdiyi və Edim bağları adlanan ərazidən başlayıb. Bibliyada bu ərazidən bəhs edərəkən dörd çay adı çəkilib. Recinad Artur Uolker Bibliyada adı çəkilən Qixonun Araz çayı olduğunu söyləmişdir. Beləliklə elmdə Araz çayının Naxçıvana aid hövzəsi də daxil olmaqla ilkin məskunlaşmanın bu çayları əhatə etdiyi həvzədən başlandığı təsbit edildi. Duzdağının Cəhri çay vadisində və Naxçıvan çayın sututtarlarında böyük yaşayış məskənləri salınmışdır. Çalxandağından, Məkkəzdən başlamış Naxçıvan çayına, II Kültəpəyə qədər Cəhri çay vadisi sıx surətdə məskunlaşmışdır. Buradakı 20-ə qədər qədim yaşayış yerindən ancaq II Kültəpə və Meydantəpə tədqiqatə cəlb edilib. Həmçinin Naxçıvan ərazisində saxsı istehsal etmək üçün lazım olan gil yataqları Arpaçayın aşağı hissəsində, Gilançayın orta axarlarında və digər yerlərdə və digər yerlərdə olmuşdur. Həmin ərazilərdə saxsı istehsalı XIX əsrin – XX əsrin əvvəllərinə, bəzən ortalarına qədər davam etmişdir. Gilliyin ərazisində şərait olmadıqda gil daşınaraq yaxın yaşayış məntəqəsində istehsal edilirdi. Keramikanın şəhər mədəniyyətinə təsirinə nəzər salsaq Naxçıvan ərazisində e.ə VII-VI minilliklərdə keramikanın, onun texnologiyasının o dövr üçün yüksək səviyyəyə çatdığını söyləyə bilərik. Buni Arpaçay Gilan çayı həvzəsindən tapılmış maddi-mədəniyyət tapıntıları da sübut edir. (9)

Naxçıvan ərazisində aşkar edilmiş qədim yaşayış məskənlərinin əksəriyyətində, xüsusilə Eneolit və İlk Tunc dövründən başlanana mədəniyyət davamlı olmaqla Orta əsrlər dövrünə, hətta günümüzə qədər davam etməkdədir. Belə davamlılıq Arpaçay, Gilançay və Naxçıvan çay vadisinin aşağı axarlarında izlənməkdədir. Sumbatan Dizə ərazisində aparılmış arxeoloji araşdırmalar zamanı Gilançayın sağ sahilində məbəəd yeri aşkarlanmışdır. Həmçinin Bilqamıs dastanından bəlli olur ki, I Kültəpə, Xaraba-Gilan, Eneolit dövrünə aid yaşayış məskənləri olan Ovçular təpəsi, Xalac, qala şəhərlər çayların üstündə salınıb. Bu bir tərəfdən təbii-coğrafi şəraitlə əlaqəlidir, bir tərəfdən də dastanda deyilənlərlə əlaqələndirilir. Naxçıvan şəhərinin coğrafi mövqeyinin Naxçıvan çayının ağzında yerləşməsi “Çay ağzında yurd yeri saldı” ifadələri ilə üst-üstə düşür (10). Həmçinin “Kitabi-Dədə Qorqud”da Akıntılı adlanan çayın üstündə salınıb.

Naxçıvan MR-a qonşu ərazidən daxil olan su ehtiyatı nəzərə alınarsa, ümumi su ehtiyatı 1,27 km<sup>3</sup>, təklidə 0,61 km<sup>3</sup>-ə bərabərdir. Ümumiyyətlə Naxçıvan MR-in su balansını xaricdən gələn sular nəzərə alınmazsa, yağıntı-390 mm, Çay axımı-113 mm, səth sularının-45 mm-i yeraltı suların payına düşür. Xaricdən gələn sular nəzərə alınmazsa bir nəfərə ildə orta hesabla 3000 m<sup>3</sup> su düşür. Uzun müddət Naxçıvan, Culfa, Ordubad və digər şəhərlər suların keyfiyyətini pisləşdirən, onları çirkləndirən bir sıra tullantılar vardı. Gilançay, Parağaçay filizsaflaşdırma fabriklərinin sənaye tullantıları ilə, Ordubadçay Ordubad şəhərindəki ipək fabrikinin və konserv zavodunun tullantıları ilə uzun müddət çirklənmişdir. (1) Arazboyu düzənlik yeraltı sularla olduqca zəngindir. Buna səbəb isə, Ərazi yüksəklik artıqca allüvial, proluvial və delluvial dördüncü dövr süxurlarından təşkil olunduğundan süxurların litoloji tərkibindən asılı olaraq sukeçirmə qabiliyyəti yüksək olmasıdır. Düzənliyin qrunt sualrı əsasən şirin ub mineralaşması 0,3 q/l-dən 1,5 q/l-ə qədərdir. Qrunt suları qış aylarında ən alçaq səviyyəsinə, iyun ayının axırlarında isə ən yüksək səviyyəsinə malik olur. Bu təkcə təbii amillər deyil, həmçinin sünə amillərdən də asılıdır. Əksər yerlərdə Şərur, Ordubad düzlərində kimyəvi tərkib sabitdir, Kəngərli düzənliyində isə dəyişgəndir. Yeraltı sularından suvarmadan əlavə su



təchizatında da istifadə olunur. Dağlıq sahələrdən çəkilən bulaq suları əhalinin tələtini tam ödəyir. Düzən hissələrdə isə yeraltı suların qədim zamanlardan kəhrizlər vasitəsilə istifadə olunub. 1969-cu ilin tədqiqatları göstərmişdir ki, Müxtar respublika daxilində ümumi sərfi 1900 l/san olan 306 kəhriz fəaliyyət göstərirdi. Şəhərdə 688 l/san olan 144 kəhriz, Naxçıvanda 572 l/san olan 68 kəhriz, Ordubadda 500 l/san olan 73 kəhriz və Culfa rayonunda ümumi sərfi 140 l/san olan 21 kəhriz vardı. İçmək və suvarma məqsədi ilə istifadə olunurdu/(12) Həmçinin yeraltı suların istisamarında dərin quyulardan da tarixən geniş istifadə olunmuşdur. Müasir dövrdə Naxçıvan şəhərinin su təchizatında Naxçıvançayından süzölmüş sularından istifadə edilir.

**Torpaq və bitki örtüyü:** Şəhər əhalisinin gündəlik meyvə və tərəvəz ehtiyacının şəhəratrafi ərazidən qarşılınması üçün torpaq mühüm amildir. Naxçıvanda şəhərləri əhatə edən 3 torpaq qurşağı vardır (yüksəkdağlığın çəmən-bozqırları şəhərləri əhatə etmir). Quru kserofil meşə və kolluq qurşağının dağ qəhvəyi (respublika ərazisinin 25%-ni), dağ boz-qəhvəyi torpaqları (Muxtar respublikanın 27,2%-ni), quru bozqır qurşağının şabalıdı torpaqları, yarımşəhra qurşağının ibtidai-boz, boz, çəmən-boz allüvial – çəmən torpaqları.

Aqroistehsalat cəhətdən boz və boz-çəmən torpaqlarını yaxşı, orta (boz və aşağı keyfiyyətli (ibtidai boz, şoranlı və şorakətli) torpaqlara aid etmək olar. (13)

#### **Ədəbiyyat siyahısı**

1. Arslanoğlu, 1998, 7-16, Karadağ, 2000, 112-118, Pacione, 2001, 317.
2. Nazim Bababəyli. Fateh İmat. Naxçıvanda Qədim Məskunlaşmanın paleocoğrafi şəraitinə dair. Naxçıvan İlkən yaşayış və şəhərsalma yeri kimi. Naxçıvan. 2012. s. 129
3. S. Bababəyli. Naxçıvan MR coğrafiyası. Bakı 1999. Elm. s. 5.44
4. Bababəyli N., Babayev. V., Bababəyli. Y., Qurbanov. Ə., Vəlibababmağarası. NDU-nun xəbərləri №3, 2005, s. 85-83
5. Bababəyli N., Babayev. v., Qədirzadə Q., Qurbanov. Ə., Dəməşəm. Bakı Universitetinin xəbərləri, №3, 2002, s. 237-242
6. Ş. Ə. Əzizbəyov. Naxçıvan MSSR-in geoloji quruluşu və inkişafı. NMSSR. 50. Bakı. 1975. elm. s. 85.
7. Ələsgərov B. C., Kərimov R. F. Holosəndə Azərbaycanın landşaft iqlim şəraiti. Azərbaycan Coğrafiya Cəmiyyətinin əsərləri. VIII cil. Bakı, 2003, s. 117-124
8. P. S. Mirzəyev. NMSSR. 50. s. 281
9. Hacı Qadir Qədirzadə. Dörd çay Nəzəriyyəsi və Naxçıvanda Sivilizasiya Məsələsi. Naxçıvan ilkin yaşayış və şəhərsalma yeri kimi. 20-24 iyul 2011-ci ildə keçirilmiş beynəlxalq simpoziumun materialları. S. 118-122.
10. Bilqamis" dastanı. Rus dilindən çevirəni və öz söz müəllifi İ. Vəliyev. Bakı: Gənclik, 1985, 104s
11. S. H. R. İstəmov. Naxçıvan Mr-in hidroqrafiyası. s. 297.
12. Ç. M. S. İleymanov, B. M. Səmədov. Naxçıvan Mr-in Hidrogeoloji səciyyəsi
13. M. E. Salayev, R. H. Məmmədov. Naxçıvan MSSR-in torpaqları və onlardan səmərəli istifadə. s. 230-235

## PUBLIC RELATIONS AND PROPAGANDA

Asst. Prof. Hasan ÇİFTÇİ  
Harran University

### Abstract

Propaganda is a systematic attempt to promote themselves, gain or influence the support of the public. Public relations has a large area compared to propaganda. In this respect, since the scope of Public Relations is broad, it is defined to include other similar concepts, in particular propaganda. Sometimes this distinction cannot be described. It is important to understand the aims of the propagandists and the messages they want to give. Messages they send may not be clear most of the time. Therefore, it is very important to analyze the messages. Understanding messages is very important in terms of feedback from individuals or individuals in the community. Public relations experts in society are sensitive about the messages sent by the propagandists because they are trained on this subject. The accuracy of the message and the message transmitted must be investigated and verified. Because propaganda has a guiding effect on the decision-making of individuals and societies. If the propagandist is in the White category, the propagandist is responsible for the decisions taken by the people. People should be able to analyze incoming content. This specialization may be with education. Public relations experts are trained in many fields as well as in the field of propaganda. Influencing, persuading and directing society is one of the practices of both propaganda and public relations. This aspect is similar to public relations and propaganda. But there are many points where they separate from each other. Propaganda is divided into black, grey and white. In black propaganda, the person who made the propaganda is not certain. The source is unclear. It spreads information through lies, deception and deception. There is a deliberate misinformation. It always broadcasts news from another source, and it has no source. Illegitimate ways, lies, applies to deception. In the gray propaganda, the propaganda is unclear. In white propaganda, it is obvious that it is propaganda. The source is official and reliable. The source can be proven. The slightest doubt leads to great insecurity. White propaganda defends righteousness. Black propaganda contradicts the principle of honesty and transparency of Public Relations. But it matches the gray and white varieties of propaganda. Propaganda should not be confused with public relations. Propaganda can enter the interests of every individual. It is very important for individuals to be conscious about the effects of propaganda and to be enlightened. Therefore, it is very important for the individual to have knowledge about the type of propaganda and its effect.

**Keywords:** Public Relations, Propaganda, Communication

## HALKLA İLİŞKİLER VE PROPAGANDA

### Özet

Propaganda baskı ve çıkar guruplarının kendilerini tanıtmak, kamuoyu desteğini kazanmak ya da etkilemek için yapılan sistematik bir girişimdir. Halkla ilişkiler ise propagandaya nazaran geniş bir alana sahiptir. Bu açıdan halkla ilişkilerin kapsamı geniş tutulduğundan, kimi zaman başta propaganda olmak üzere benzer diğer kavramları da içine alacak şekilde tanımlanmaktadır. Kimi zaman da bu ayrım nitelendirilememektedir. Propagandacıların amaçlarını, vermek istedikleri mesajları anlamak buna göre durum belirtmek önemlidir. Onların göndermiş oldukları mesajlar çoğu zaman net olmayabilir. Bu nedenle mesajların çözümlenmesi oldukça önemlidir. Mesajların anlaşılabilmesi kişilerin veya toplumdaki bireylerin feedback'i açısından oldukça önemlidir. Toplumdaki halkla ilişkiler uzmanları bu konuda eğitildiklerinden propagandacının iletmiş mesajlar konusunda



hassastır. Mesajı iletenin ve iletilen mesajın doğruluğu araştırılmalı, doğruluğu onanmalıdır. Çünkü propagandanın kişiler ve toplumların karar almaları üzerinde yönlendirici etkisi vardır. Kişilerin aldıkları kararlarda eğer propagandacı beyaz kategoride ise kararlar konusunda propagandacı sorumludur. Kişiler gelen içerikleri çözümleyebilmelidir. Bu uzmanlaşma eğitim ile olabilmektedir. Halkla ilişkiler uzmanları birçok alanda eğitim gördükleri gibi propaganda alanında da eğitim görmektedirler. Toplumunu etkilemek, ikna etmek, yönlendirmek hem propagandanın hem halkla ilişkilerin uygulamalarındandır. Bu yönü ile halkla ilişkiler ve propaganda benzerlik göstermektedir. Fakat birbirinden ayrıldıkları pek çok nokta bulunmaktadır. Propaganda; kara, gri, beyaz diye ayrılmaktadır. Kara propagandada; propagandayı yapan kişi belli değildir. Kaynağı belirsizdir. Yalan, uydurma ve hile yöntemleriyle bilgileri yayar. Bilinçli olarak yanlış bilgilendirme söz konusudur. Her zaman haberi başka kaynaktan almış gibi yayınlar, kaynağı yoktur. Gayri meşru yollara başvurur, yalan, hileye başvurur. Gri propagandada propagandayı yapan belli belirsizdir. Beyaz propagandada ise propagandayı yapan bellidir. Kaynak resmi ve güvenilirdir. Kaynağı kanıtlanabilir. En ufak bir şüphede büyük güvensizliğe sebep olur. Beyaz propaganda doğruluğu savunur. Kara Propaganda halkla ilişkilerin dürüstlük ve şeffaflık ilkesi ile çelişmektedir. Gri ve beyaz yönü ile örtüşmektedir. Propaganda halkla ilişkilerle karıştırılmamalıdır. Propaganda her bireyin ilgi sahasına girebilmektedir. Bireyler propagandaların etkileri konusunda bilinçli ise aydınlatılmış ise son derece önemlidir. Bu nedenle birey, propaganda olup olmadığını kavraya bilme kapasitesine sahip olmalıdır.

**Anahtar Kelimeler:** Halkla İlişkiler, Propaganda, İletişim

### **PUBLIC RELATIONS AND PROPAGANDA**

Propaganda is derived from the root of “propaganda”, meaning bread, spreading, spreading seeds in Latin (TDK, 2007). However, the concept has exceeded this computer in its contemporary use; The router has a content that is based on the idea of convincing and convincing (Bektaş, 2002: 46). James Brown (1992: 23) described the behavior regulation as being more or less willing, planned and systematically defined, in line with an agreed line, where the ideas about propaganda, suggestion and related psychological techniques were to be open and closed; for political, economic, religious and ideological ideas of propaganda; (Barlas, 2008). All kinds of psychologically effective activities aimed at influencing and directing the emotions, thoughts, attitudes and behaviors of the target audience are covered by propaganda. Another definition of propaganda is the attempt to adopt the consciousness and the subconscious system in a systematic manner by means of means to direct or change the emotions, thoughts, attitudes and behaviors of a particular group for the purpose of benefiting its practitioner (Tan 2012). Edward Bernays, who is considered the father of modern public relations, defined propaganda as a continuous and consistent effort to create events or to shape events in order to influence the relationship of the public with an enterprise, a thought or a phenomenon (Peltekoğlu, 1998: 31). In Charles Siepman (1975: 12), he stated that propaganda is an organized way of convincing and thus he emphasized that propaganda represents a systematic communication process. As it can be seen from the definitions, the propaganda includes activities to change the ideas of the people directly; to introduce a belief, thought, or doctrine to others; Propaganda, which is one of the most effective means of interaction, is now being carried out by mass media in the form of verbal and oral publishing and publishing. The propagandist tries to control the flow of information and to shape the perception of a particular public “by using informative communication strategies (Powell and Goward, 2003: 16). This is sometimes done in order to create a new attitude, to maintain an attitude that is sometimes existing and to protect this attitude from its distorting forces, sometimes to create new attitudes instead of some of the attitudes which are more appropriate

for their own purposes, to raise public opinion on a particular issue (Akarcalı, 2003: 3). Propaganda, on the one hand, tries to influence the unstable, on the other hand it increases the solidarity between the people who share the same view and facilitates the increasing of the ranks (Kışlalı, 1991: 146). Therefore, propaganda, both during the formation of public opinion to strengthen the existing support and tries to be effective on the unstable segments. In summary, propaganda is a different and special method that influences and directs people's thoughts, feelings and beliefs. This process, which is aimed at shaping and guiding human beings' wishes and expectations, is an important method that has been effective since the past. It continues to improve its influence and power by developing new methods, using new tools and getting into shape.

### **CONCEPT OF PUBLIC RELATIONS**

It was in the 20th century that public relations, whose origin dates back to ancient times, became a professional profession. Today, institutions and organizations attach great importance to public relations activities. Because public relations have great contribution in achieving the goals of the institution. Institutions and organizations that want to compete better with their competitors, have a good image and have the idea of staying in the sector for long years can only achieve this through public relations. The main purpose of public relations is to create and develop a mutual understanding between an institution and its target audience. When mutual understanding is developed, the institution and its target audience approach each other without prejudice and sympathy. As a result, both the organization and the target groups have common benefits. Today, developments in information and communication technologies, international agreement, acceleration of competition, developments in social, cultural and economic fields together with many other fields of public relations have emerged. Public relations officials today; It maintains relations with the media, prepares crisis plans, manages crises, conducts social responsibility activities, carries out sponsorship practices, develops communication with corporate employees and carries out many other studies. The fact that public relations have a dynamic structure continuously improves their application areas. In other words, public relations adapt itself very well to the conditions of the day and constantly renews itself. For example, when a new communication technology emerges, it is immediately used in the field of public relations. For example, the internet, which became widespread in our country about ten years ago, is one of the most widely used tools in the field of public relations. The name of the sponsorship is one of the most important fields of practice of public relations today, as most people have never heard of it twenty years ago. From this information, it can be concluded that indirectly: Public relations education and those working in this sector are obliged to renew themselves constantly. If public relations officials cannot follow current developments and analyze them sufficiently, the chances of success are extremely low. It is seen that public relations is widely defined as the management function. This means seeing public relations as a management function: To coordinate and manage the public, the clients, the plans and the programs related to the organization, as well as to manage the organization in order to create the desired relationships between the relevant camouflages (Pohl, 1995: 1). "Public relations is the strategic communication management structured on the objectives of the organization, which is carried out with target groups that vary according to the goals of the organization and the campaign, such as the consumer, sometimes the distributor and the employees."Peltekoğlu (2007: 7). It is certainly possible to find other definitions about public relations than the definitions listed above. There may be a large number of public relations definitions in different books. However, these are commonly used definitions of public relations. Recently, public relations writers, rather than developing a new definition, examine

the definitions found and tend to find common aspects of them. From this point of view, most definitions have similar qualities and appear to be compatible with each other.

Warnaby and Moss (1997: 8) list the common aspects of various definitions as follows:

- Public relations is a communication function that emphasizes the bi-directional nature of the communication process.

- Public relations are related to the establishment and maintenance of mutual understanding and good will between institutions and the public.

- Public relations serves as an information-gathering function that analyzes and interprets the trends and issues in the environment, which may have potential consequences for an institution and its population.

- Public relations are related to helping organizations achieve and achieve their goals, thereby achieving a balance between commercial imperatives and social responsibility behavior.

### **PUBLIC RELATIONS AND PROPAGANDA**

Public relations and propaganda, and to some extent advertising, have been so intertwined that it is claimed that there are nearly one hundred definitions to distinguish public relations from these two techniques. It is impossible to come across any other technique or area of interest that has been so described. In addition to the uncertainty against these two techniques, public relations have an important factor. Public relations today are examined by two disciplines. One of them is Public Administration and the other is Business Management. These two branches, which are trying to evaluate public relations, have pushed away its basic quality, namely its effort to instill ideology into society. Political Science, which is much more conducive to theories, does not consider public relations as an area of interest, although it deals with public opinion, pressure groups and propaganda. In other words, public relations did not enter the political science. The fact that public relations is quite new or a newly understood phenomenon has a great effect on this. Propaganda is one of the areas that are similar and mixed with public relations. In the early stages of public relations, some studies were carried out for propaganda purposes. Grunig and Hunt (1984: 21) reported that public relations between 1850 & 1900 served as a propaganda function. Again, the same authors state that public relations practitioners spread incomplete, distorted and semi-accurate information about organizations in this period. However, there is an increasing emphasis on the existence of two-way communication, honesty, mutual acceptance and understanding and social responsibility. Nowadays, it is possible to see that public relations is deviated from the essence of public relations and it is directed towards the aim of propaganda. However, it is not correct to see these studies as public relations. To consider public relations as explicit or implicit propaganda by looking at such studies will be to ignore the essence of public relations. Before we make any significant differences between public relations and propaganda, it would be useful to emphasize the definition of propaganda. Many definitions have been made with regard to propaganda. The definition of Jowett & O'Donnell, which are considered important authors of propaganda, has been widely discussed in recent years. This definition reflects the essence of propaganda in a good way. According to these authors, propaganda; It is an attempt to manage behaviors in order to formulate reactions that are conscious and systematic, shaping perceptions, directing insights and helping the propagandist to reach the desired goal (Jowett & O'Donnell, 1999: 6). In this definition, it is seen that propaganda is more an attempt to manage people's thoughts and behaviors. The people or institutions making the propaganda aim to create a view and response in people according to their wishes.

The important differences between propaganda and public relations can be explained as follows.

- First, looking at the aims of both fields will clearly reveal the difference. The main purpose of public relations is to develop mutual understanding and good will between institutions and their public. The main aim of propaganda is to shape the people's thoughts and to manage their consciousness in order to achieve the desired result.

- The second difference between propaganda and public relations is the direction of communication. Many authors emphasize that propaganda is one-way, and public relations are based on a two-way communication process (Asna, 1998: 226; Tortop, 1986: 8; Okay & Okay, 2002: 44).

Accordingly, propaganda is closed to reactions from the target audience and does not give importance to their views. Propaganda tries to instil the correctness of the insistently defended idea. Some types of propaganda tend to have two-way communication. For example, in sociological propaganda or political propaganda, reactions and opinions from the target audience are given importance. But the main goal is not to act in accordance with people's views and reactions or to develop policies. On the contrary, it is to find ways and techniques to better guide people based on these reactions.

### **PROPAGANDA TYPES**

In order to understand the propaganda correctly in terms of concepts, objectives and application areas, it is more accurate to examine by diversifying according to the source. "In the whole world, propaganda is done in different ways according to the political, economic and world view of the nations" (Özsoy, 2006: 20). This type of propaganda can be examined in three groups: white propaganda, gray propaganda, and black propaganda.

**White Propaganda** (Open Propaganda): White propaganda has repercussions. This type of propaganda, in order to influence the target audience, is presented in an exaggerated way with its victories and the defeats of the other side. White propaganda is made to the overburden, but the source is the truth. The source of the propaganda is intended to be shown and is not attempted to be stored. The source of the white propaganda must be official and thus should gain credibility. White propaganda carries a great risk in terms of its propaganda activities. Because white propaganda is a kind of propaganda which is accepted by the target group unconditionally, as a result of being distorted from the realities, the target group creates a great distrust and begins to turn to new sources (Özsoy, 2006:20). The main material of white propaganda is the reports of the other party's mistakes. The time, manner of narration and the extent to which these news will be made available should be planned in advance. In white propaganda, the weak side of the opposite side is determined and propaganda activities are always made on this weakness. The goal here is to reduce the resistance of the other party. (Tarhan, 2003:37).

**Gray Propaganda** (Blurred Propaganda): Gray propaganda is a propaganda between white and black propaganda because it is done by mixing the right and wrong information together. In the gray propaganda based on assumptions, right and wrong information is intertwined. In the gray propaganda, the source is always hidden. It cannot be known that knowledge is revealed by friends or enemies. Even a positive situation in the gray propaganda, which has been exaggerated and refuted, is tried to be reduced from value (Özsoy, 2006:21).

**Black Propaganda** (Insidious Propaganda): Black propaganda, contrary to what is being done in white propaganda, is the result of the fact that the party that makes the wrong events is set up in such a way that it will benefit from the propaganda. The target of the black propaganda, whose source is unrealistic information, is to discredit the other party and decrease their motivation. Black propaganda is made by displaying the news as if it were a different orientation. Any way to conceal the source and spread the idea that the news may be

news of any source is tried. In black propaganda, the more confidential the source is, the more successful it is (Özsoy, 2006: 22).

#### **REFERENCES**

- AKARCALI, S. (2003); İkinci Dünya Savaşında İletişim ve Propaganda, İmaj Kitabevi, Ankara.
- ASNA, M. A. (1998). Halkla İlişkiler, Public Relations, P.R. Dünden Bugüne Bir Sanat Meslek Öyküsü, İstanbul: Sabah Kitapları.
- BEKTAŞ, A. (2002); Siyasal Propaganda, Bağlam Yayınları, İstanbul.
- BROWN, J. (2012). Beyin Yıkama, Behzat Tanç (Çev), Boğaziçi Yayınları, İstanbul.
- BROWN, J. (1992); Siyasal Propaganda, Yusuf Yazar (çev), Ağaç Yayıncılık, İstanbul.
- GRUNIG, J. E. & Hunt T. (1984). Managing Public Relations, Wadsworth/Thomson Learning, Belmont, USA.
- JOWETT, G. S. & O'Donnell, V. (1999). Propaganda and Persuasion, Sage Publication, Thousand Oaks, California.
- KIŞLALI, A. T. (1991); Siyasal Sistemler, İmge Kitabevi, İstanbul.
- OKAY, Ayla & Okay, Aydemir (2002). Halkla İlişkiler Kavram, Strateji ve Uygulamaları, İstanbul: Der Yayınları.
- ÖZSOY, O. (1998), Geçmişten Günümüze Yöntem ve Uygulamalarıyla Propaganda ve Kamuoyu Oluşturma, İstanbul: Alfa Basım Yayın Dağıtım
- PELTEKOĞLU, F. B. (2007). Halkla İlişkiler Nedir?, İstanbul: Beta Yayınları.
- POHL, G. M. (1995). Public Relations: Designing Effective Communication, Kendall/Hunt Publishing Company, Iowa.
- POWELL, L. & Cowart, J. (2003); Political Campaign Communication, Pearson Education Inc., U.S.A.
- SIEPMAN, C. (1975); The Creation of Conseni-Public Relations in Practice, Hastings House Publishers, New York.
- TARHAN, Nevzat (2003), Psikolojik Savaş Gri Propaganda, İstanbul: Timaş yayımları
- TORTOP, N. (1986). Halkla İlişkiler, Ankara: İlkSan Matbaası
- Türk Dil Kurumu Sözlüğü: "Propaganda", Erişim: [www.tdk.gov.tr](http://www.tdk.gov.tr), Erişim Tarihi: 27 Mayıs 2007.
- WARNABY, G. & Moss, D. (1997). "The Role of Public Relations in Organisations", P. J. Kitchen (ed.), Public Relations: Principles and Practice, International Thomson Business Press, London.



## CHEESES PRODUCED BY ADDING MELTING SALT

Res. Assist. Mustafa Kadir Esen<sup>1\*</sup>, Prof. Dr. Nuray Güzeler<sup>2</sup>, Dr. Murat Kalender<sup>3</sup>

<sup>1</sup>Cappadocia University, School of Applied Sciences, Gastronomy and Culinary Arts  
Department, Nevşehir, Turkey

<sup>2</sup>Çukurova University, Agricultural Faculty, Food Engineering Department, Adana, Turkey

<sup>3</sup> Ağrı İbrahim Çeçen University, Celal Oruç Vocational School of Animal Husbandry, Ağrı,  
Turkey.

### Abstract

Today, many cheeses are produced in order to offer the consumer good quality and standard cheeses. In recent years, most of the cheeses that have been put up for sale in the market as fresh Kasar cheese are produced as using emulsifying salts. This type of cheese is defined as processed cheese. Most of the enterprises prefer processed cheese in their production since the cost of processed cheese is lower than Kasar cheese. Processed cheese is obtained as sliced or spreadable by melting many types of cheese by adding melting salts. It has features such as having higher nutritional value, being able to be products in different package sizes for consumers, having a large number of varieties ranging from medium flavored variety to sharp aroma, showing a long-lasting preservation, and not undergoing ripening compared to other cheeses. Melting salts, in other words emulsifying salts, are needed for the cheese to melt completely. The fact that the melting salts have different properties has caused them to be widely used in the production of processed cheese. Examples of emulsifying salts are Sodium Citrate, Disodium Phosphate, Trisodium Phosphate, Sodium hexametaphosphate (Graham Salt), Tetrasodium diphosphate. Processed cheese is produced with a blend of chopped natural cheeses of various types and grades of maturity with emulsifying agents (consisting of melting salts and other components such as pectin, modified starch and / or mono and diglycerides) and this blend is heated by mixing continuously under low pressure to obtain a smooth and homogeneous mass. The cooking temperature in production varies between 65 °C and 140 °C, and the cooking time is between 3-8 minutes. In this review, definitions had been made about processed cheese, melting salts used in processed cheese were mentioned and information about the production of processed cheese was given.

**Keywords:** Processed cheese, emulsifying salt, standard cheese

## ERİTME TUZU İLAVE EDİLEREK ÜRETİLEN PEYNİRLER

### Özet

Günümüzde tüketiciye, iyi kalitede ve standart peynirler sunmak için birçok çeşit peynir üretilmektedir. Son yıllarda piyasada taze kaşar peyniri olarak satışa sunulan peynirlerin büyük bir kısmı emülsifiye edici tuzlar kullanılarak üretilmektedir. Bu tip peynirlere eritme peyniri tanımı yapılmaktadır. İşletmelerin büyük çoğunluğu eritme peyniri maliyetinin kaşar peynire göre daha düşük olmasından dolayı üretimlerinde ağırlıklı olarak eritme peynirini tercih etmektedirler. Eritme peyniri birçok peynir çeşidinin eritme tuzları ilave edilerek eritilmesiyle dilimlenebilir veya sürülebilir olarak elde edilmektedir. Diğer peynirlere göre besin değerinin yüksek olması, tüketiciler için farklı ambalaj büyüklüğünde ürünler olabilmesi, orta düzey aromalı çeşitten keskin aromaya kadar değişen çok sayıda çeşidi bulunması, uzun ömürlü bir muhafaza göstermesi, olgunlaştırma süreci geçirmemesi gibi özellikleri bulunmaktadır. Eritme peynirlerinde peynirlerin tam olarak eriyebilmesi için eritme tuzlarına yani emülsifiye edici tuzlara ihtiyaç duyulmaktadır. Eritme tuzlarının farklı özelliklere sahip olması, eritme peyniri üretiminde kullanımında yaygınlık göstermesine neden olmuştur. Emülsifiye Edici tuzlara



Sodyum Sitrat, Disodyum Fosfat, Trisodyum Fosfat, Sodyum heksametrafosfat (Graham Tuzu), Tetrasodyum difosfat örnek verilebilir. Eritme peyniri, çeşitli tiplerde ve olgunluk derecelerinde kıyılmış doğal peynirlerin emülsifiye edici maddelerle (eritme tuzlarından oluşan ve pektin, modifiye nişasta ve / veya mono ve digliseridler gibi diğer bileşenler) harmanlanması ve bu harmanın pürüzsüz ve homojen bir kütle elde etmek için düşük basınç altında, sürekli karıştırılarak ısıtılmasıyla üretilmektedir. Üretimde pişirme sıcaklığı 65 °C ile 140 °C arasında değişmekte olup pişirme süresi ortalama 3-8 dakika arasındadır. Bu derlemede eritme peyniri ile ilgili tanımlamalar yapılmış, eritme peynirlerinde kullanılan eritme tuzlarından bahsedilmiş ve eritme peynirinin üretimi hakkında bilgiler verilmiştir.

**Anahtar Kelimeler:** Eritme Peyniri, Em ülsifiye edici tuz, standart peynir

## GİRİŞ

Bir gıda maddesi olan peynir yıllardır bütün toplumların beslenmesinde önemli bir yere sahiptir ve beğenilerek tüketilen bir süt ürünüdür (Demirci, 1988; Akarca ve ark., 2013). Peynir, her yörenin kendine özgü üretim metoduna bağlı olarak farklı tat, aroma, yapı ve şekle sahip olan bir grup fermente süt ürünü olarak tanımlanabilir (Durlu-Özkaya ve ark., 2013). Türkiye’de çok çeşitli peynirler üretilmektedir. En fazla üretimi yapılan peynirler beyaz peynir, kaşar, tulum, mihaliç ve otlu peynirleridir (Demirci, 1988). Türkiye’de 2019 yılında toplam 696.804 ton peynir üretimi yapılmıştır. Sadece inek sütünden yapılan peynirler bu üretimin yaklaşık %96’sını oluşturmaktadır (TÜİK, 2019).

Çok çeşitli peynirlerin ortaya çıkmasında ham madde sütün cinsi (inek, koyu, keçi sütü peyniri), pıhtı oluşturma yöntemi (asit, maya peynirleri), yağ oranı (tam yağlı, yağlı, az yağlı, yağsız peynir), sütün ısıtma işlemi görüp görmemesi (çiğ, pastörize peynir), tuz oranı (tuzlu, tuzsuz peynirler), yapısı (çok sert, sert, yumuşak peynirler), katkı maddeleri (çeşitli ot ve baharatlar, eritici tuzlar, küf gelişimi desteklenerek yapılan peynirler), olgunlaşma süresi (taze, yarı olgun, olgun peynirler) gibi birçok faktör etkili olmaktadır (Durlu-Özkaya ve Gün, 2007).

Günümüzde tüketiciye, iyi kalitede ve standart peynirler sunmak için birçok çeşit peynir üretilmiş, modern ekipmanlarla üretim tekniğinde standardizasyona önem verilmiş bunlara ek olarak iş gücü azaltılmıştır. Bununla birlikte birçok peynir çeşidinde olgunlaşma metodları ile ilgili bazı yeni uygulamalara gidilmiştir (Kesenkaş ve Akbulut, 2006).

### *Eritme Peynirleri*

Türk Gıda Kodeksi Peynir Tebliği’ne göre eritme peyniri, telemenin, bir veya bir kaç çeşit peynirin, doğrudan doğruya veya bu ürünlere gerektiğinde süt tozu, tereyağı, krema, peyniraltı suyu tozu gibi süt ürünleri katılarak elde edilen karışıma emülsifiye edici tuzlar ilave edilerek, karışımın pastörizasyon normunda veya daha yüksek sıcaklıklarda ve sürelerde ısıtma işlemi uygulanması ile elde edilen, dilimlenebilir veya sürülebilir nitelikler gibi çeşidine özgü karakteristik özellikler gösteren peyniri ifade etmektedir (Anonim, 2015).

Türkiye’de market raflarında birçok farklı çeşit Eritme peyniri olduğu söylenmektedir. Kaşar peyniriyle aynı raflarda yer alan bu ürünlere örnek olarak Tost peyniri, Dilimli tost peyniri, Dilimli peynir, Kahvaltılık peynir gibi çeşitler verilebilir. Üçgen peynir ve Krem peynir ürünleri de Eritme peynirlerine örnektir. Ayrıca özellikle son zamanlarda ucuzluk marketlerinde Örgü Peyniri gibi görünen Örgülü peynir ismiyle satışa sunulan Eritme peyniri, Tel Peynir gibi görünen fakat Telli peynir ismiyle satılan Eritme peyniri ve Dil Peyniri gibi görünen fakat Dilli peynir ismiyle piyasada satışa sunulan Eritme Peynirleri bulunmaktadır (Anonim, 2018). Buna benzer olarak da piyasada tam yağlı Bez Eritme Tulum peyniri de bulunmaktadır.

Genellikle başta kaşar peynir olmak üzere hammaddesi süt olan taze peynir çeşitlerini taklit edercesine isimlendirilen, ambalajlanan ve konumlandırılan çok farklı çeşitte eritme peyniri piyasada satışa sunulmaktadır (Anonim, 2018).

Genellikle halk arasında eritme peynirlerinde iade ve bozuk peynir kullanılıyor düşüncesi hakim olmaktadır (Yüksel, 2019). Uzmanlar tarafından Türkiye’de üretilen taze kaşar peynirinin hileye en açık süt ürünleri arasında olduğu söylenmektedir. Kötü niyetli firmaların maliyeti düşürmek adına taze kaşar peyniri içine çeşitli maddeler katarak piyasaya sundukları belirtilmiştir. Son tüketim tarihi geçmiş, küflenmiş ve bozulmuş peynirlerden elde edilen taze kaşar peynirleri ile insanların sağlığının tehlikeye atıldığı vurgulanmıştır (Anonim, 2020). Kaliteli bir eritme peyniri üretiminde hammaddenin birinci sınıf olması gerekmektedir. Eğer eritme peyniri üretiminde hammaddenin büyük bir kısmı ikinci kalite peynirlerden oluşuyorsa nihai üründe acımsı ve sabunumsu tatlar ortaya çıkabilmektedir. Bu durum da tüketici açısından tercih edilmemektedir (Yüksel, 2019).

Günümüzde işletmelerin büyük çoğunluğu eritme peynirinin maliyetinin kaşar peynire göre daha düşük olmasından dolayı üretimlerinde ağırlıklı olarak eritme peynirini tercih etmektedirler (Sarıkayış, 2019). Son yıllarda piyasada taze kaşar peyniri olarak satışa sunulan peynirlerin büyük bir kısmı emülsifiye edici tuzlar kullanılarak üretilmektedir ve bunlara eritme peyniri tanımı yapıldığında Türkiye’de aslında en çok satılan peynirlerin beyaz peynir ve blok tip eritme peyniri olduğu ortaya çıkmaktadır (Cankurt, 2015).

1895 yılında Dünyada ilk eritme peyniri üretim çalışmaları Avrupa’da gerçekleşmiştir. Günümüzde eritme peyniri ile ilgili patentler yaygınlaşmış ve üretim metodu herkese açılmış ve ABD’de bu yönde büyük atılımlar yapılmıştır. Ülkemizde artan tüketici talebi karşısında işletmeler eritme peyniri üretimine ağırlık vermişlerdir (Turhan, 1993; Çavuş, 2015). Üretimin artmasında ve diğer peynirlerle karşılaştırıldığında birçok fayda sağlamaktadır. Ticari değerini kaybetmiş fakat duyuşsal nitelikleri normal olan peynirlere değerlendirilme imkanı sağlaması, besin değerinin yüksek olması, tüketiciler için farklı ambalaj büyüklüğünde ürünler olması, orta düzey aromalı çeşitten keskin aromaya kadar değişen çok sayıda çeşidi bulunması, daha iyi bir muhafaza kalitesi göstermesi, olgunlaştırma süreci geçirmemesi gibi faktörleri bulunmaktadır (Turhan, 1993; Hayaloğlu ve Özer, 2011).

2016 yılında, işlenmiş krem peynir, küresel işlenmiş peynir pazarının yüzde 16’sını oluşturuyordu (Shahbandeh, 2018). Örneğin Almanya’da 2019 yılında işlenmiş peynirin üretim değeri yaklaşık 749,99 milyon Euro olarak gerçekleşmiştir (Koptuyug, 2020). 2020 yılında işlenmiş peynir pazarının dünya çapında yaklaşık 16,3 milyar ABD doları değerinde olduğu tahmin edilmekte olup piyasa değerinin 2029 yılına kadar 24 milyar ABD dolarına ulaşacağı tahmin edilmektedir (Shahbandeh, 2020).

Çizelge 1. Eritme Peynirlerinin Tipik Kompozisyonu (Bursa, 2012)

100 g eritme peyniri	KM.de %45 yağ içeren	KM.de %60 yağ içeren
Su (%)	51,3	50,6
Yağ (%)	23,6	30,4
Protein (%)	14,4	13,2
Sodyum (mg/100g)	1,26	1,01
Potasyum (mg/100g)	65	108
Kalsiyum (mg/100g)	547	355
Fosfor (mg/100g)	944	795
Vitamin A (mg/100g)	0,3	-
Vitamin B2 (mg/100g)	0,38	0,35
Vitamin B1 (µg /100g)	34	40
Vitamin B6 (µg /100g)	70	80
Vitamin D (µg /100g)	3,13	-
Folik asit (µg /100g)	3,46	3,4
Biotin (µg /100g)	3,6	2,8

Çizelge 1.'de görüldüğü gibi Eritme peyniri genel olarak protein, esansiyel ve esansiyel olmayan aminoasitler, süt yağı, suda ve yağda eriyebilen vitaminleri içermektedir (Doruk, 2018).

Eritme peynirinin tekstürel ve reolojik özellikleri hammadde olarak kullanılan peynirin pH değeri, kurumadde ve yağ içeriği, eritme tuzları tip ve miktarı, eritme sıcaklığı ve süresi, olgunlaşma süresi, eritilmiş peynirin soğutma hızı gibi faktörlere bağlı olmaktadır (Caric ve Calab, 1993; Marchesseau ve ark., 1997; Fox ve ark., 2000; Bowland ve Foegeding, 2001; Dimitreli ve Thomareis, 2008; Hayaloğlu ve Özer, 2011) Örneğin düşük pH değerine sahip peynirler gevrek bir yapıya sahip olduklarından eritme peynir üretimine uygun değildir. Düşük pH değerine sahip peynirlerin eritilmesi halinde aşırı kabarma sonucunda nihai üründe şekilsel bozukluklar ortaya çıkabilmektedir (Yüksel, 2019).

Eritme peyniri; rokfort, limburger, çedar, gravyer, emmental ve kaşar peyniri gibi sert ve yarı sert peynirlerin eritilmesi ile üretilmektedir. 'Blok tip' ve 'sürülebilir tip' olmak üzere iki tipte eritme peyniri üretilmektedir. Sağlam ve düzgün yapılı, dilimlenebilir bir peynir üretmek için kazeini çok fazla hidrolize olmamış ve elastik peynir miktarı yüksek bir harman gerekmektedir. Sürülebilir tip eritme peyniri yapımında asit ile pıhtılaştırılmış veya kazeini daha fazla hidrolize olmuş olgun olan peynirler kullanılması gerekmektedir (Türkoğlu, 2000).

#### *Emülsifiye Edici Ajanlar; Eritme Tuzları*

Emülsifiye edici ajanlar, sulu çözeltilerde emülsiyonların oluşumunda emülsiyonlaşmayı ve stabilizeyi sağlamak için önemli bir role sahip çok önemli bileşenlerdir (Krog ve Sparso, 2004; McClements, 2005; Serdaroğlu ve ark., 2015).

Emülsifiye edici ajanlar, su-yağ fazı veya su-hava fazı arasındaki arayüz gerilimini azaltmayı ve damlacıklar arasında yapısal veya elektrostatik etkileşimler sağlayarak bir arayüz membranı oluşturmayı sağlar. İri taneciklerin parçalanması için gerekli enerji miktarını azaltmayı ve böylelikle daha küçük damlacıkların oluşumunu sağlamaktadır. Damlacıkları çevreleyen koruyucu bir tabaka oluşturarak birleşmeyi önlemektedir. Yağ kristalizasyonunu değiştirmek, karbonhidrat bileşenleri ile etkileşimler yapmak, filmler oluşturmak ve oksijen veya nem taşınmasını kontrol etmek gibi ek işlevler sağlamaktadır (Zhang, 2011; Serdaroğlu ve ark., 2015).

Eritme peyniri üretiminde temelde peynirlerden yararlanılır. Fakat peynirlerin tam olarak eriyebilmesi için eritme tuzlarına gereksinim duyulmaktadır (Bursa, 2012). Ticari olarak satışa sunulan eritme tuzlarının farklı özellikleri, eritme peyniri üretiminde yaygınlaşmaya sebep olmuştur. Günümüzde piyasada genellikle "blok tipi eritme peyniri", "krem tipi eritme peyniri", "çesnili eritme peyniri" ve "konserve eritme peynirleri" bulunmaktadır (Boran, 2012).

Çizelge 2. Eritme Peyniri ve İlgili Ürünlerin Üretiminde Kullanılan Emülsifiye Edici Tuzların Karakteristikleri (Bursa, 2012)

Emülsifiye Edici	Formülü	Karakteristikleri
Sodyum Sitrat	$2 \text{ Na}_3 \text{ C}_6 \text{ H}_5 \text{ O}_7 \cdot 11\text{H}_2\text{O}$ $\text{Na}_3 \text{ C}_6 \text{ H}_5 \text{ O}_7 \cdot 2\text{H}_2 \text{ O}$	<ul style="list-style-type: none"><li>• Çok çeşitli kullanım alanına ve iyi erime özelliklerine sahip sert peynirler yapılıdır.</li><li>• Fiyat açısından uygundur.</li><li>• İyi kalite özellikleri sağlamaktadır.</li></ul>
Disodyum Fosfat	$\text{Na}_2 \text{ HPO}_4$	<ul style="list-style-type: none"><li>• İyi tamponlama, sertleşme ve eritme özellikleri göstermektedir fakat düşük kremaj özelliklerine sahiptir.</li><li>• Fiyat açısından en ucuzudur.</li></ul>
Trisodyum Fosfat	$\text{Na}_3 \text{ PO}_4$	<ul style="list-style-type: none"><li>• Yüksek alkali özelliğe sahiptir.</li><li>• Düşük konsantrasyonda kullanılmaktadır ve diğer emülsifiye edici ajanlarla kombine edildiğinde iyi dilimlenme özelliği vermektedir.</li></ul>
Sodyum heksametafosfat (Graham Tuzu)	$(\text{NaPO}_3)_6$	<ul style="list-style-type: none"><li>• Acımsı tat ve sert yapılar oluşturmaktadır.</li><li>• Bakteriostatik özelliğe sahiptir.</li><li>• Ürün kolay kolay erimemektedir.</li><li>• Tüm tuzlar içinde en az çözücü özelliği sahip olmaktadır.</li></ul>
Tetrasodyum difosfat	Polifosfatlar $\text{Na}_4 \text{ P}_2 \text{ O}_7$	<ul style="list-style-type: none"><li>• Yüksek tamponlama kapasitesi, iyi kremaj özellikleri, kusursuz iyon değişimi, yüksek protein çözme gibi özelliklere sahiptir.</li><li>• Acımsı tat vermektedir.</li></ul>

Eritme tuzlarının seçiminde, eritme peynirinin çeşidi, pH değeri, hammaddenin tazeliği ve bileşimi gibi faktörler bulunmaktadır. Genel olarak fosfatlar %2-3.5 oranında kullanılmaktadır. Sodyum sitrat miktarı ise %4.5'e kadar yükselebilmektedir. Örneğin eritme peyniri üretiminde sert tip peynir kullanılacaksa peynir proteinlerini daha iyi eritme özelliğine sahip olan sitrat tuzları tercih edilmektedir. Fakat sitrat tuzları proteinlerin yeterince şişmesini ve arzulanabilir bir yapı meydana gelmesini sağlayamadıklarından blok tipi eritme peyniri üretiminde polifosfatlarla birlikte kullanılması önerilmektedir (Hayaloğlu ve Özer, 2011).

Amerika Birleşik Devletleri'nde eritme peyniri üretiminde kullanılan en yaygın emülsifiye edici tuzlar trisodyum sitrat ve disodyum fosfattır. Trisodyum sitrat, dilimlenebilir eritme peynir çeşitleri için tercih edilen emülsifiye edici tuzdur, oysa disodyum fosfat (veya di- ve trisodyum fosfatların uygun kombinasyonları) somun tipi eritme peynirlerinde ve sürülebilir eritme peynirlerinde kullanılır. Bazen, bu emülsifiye edici tuzlarla birlikte (bazı uygulamalarda) düşük seviyelerde sodyum heksametafosfat da kullanılmaktadır (Kapoor, R., ve Metzger, 2008).

Eritme peynirinin üretiminde emülsifiye edici ajanların temel rolü, peynir proteinlerinin emülsifiye etme kabiliyetini sağlamaktır. Bu durum proteinlerden kalsiyumun uzaklaştırılmasını, proteinleri peptize etmeyi, çözündürmeyi ve dağıtmayı, proteinleri hidratlaştırmayı ve şişirmeyi, yağı emülsifiye etmeyi ve emülsiyonları stabilize etmeyi, pH'ı kontrol etmeyi ve stabilize etmeyi, soğutulduktan sonra uygun bir yapı oluşturmayı sağlamaktadır (Caric ve ark., 1985; Cavalier - Salou ve Cheftel, 1991).

#### *Eritme Peyniri Üretimi*

Eritme peyniri, çeşitli tiplerde ve olgunluk derecelerinde kıyılmış doğal peynirlerin emülsifiye edici maddelerle (eritme tuzlarından oluşan ve pektin, modifiye nişasta ve / veya mono ve digliseridler gibi diğer bileşenler) harmanlanması ve bu harmanın pürüzsüz ve

homojen bir kütle elde etmek için düşük basınç altında, sürekli karıştırılarak ısıtılmasıyla üretilmektedir (Caric ve ark., 1985).

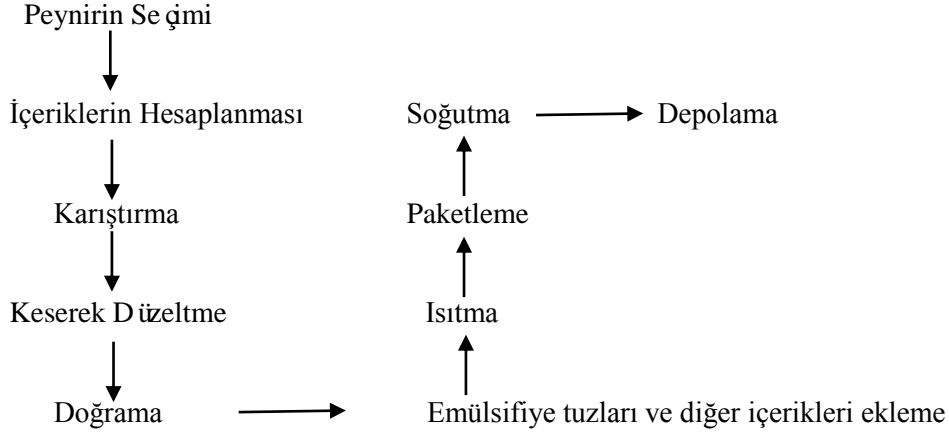

Şekil 1. Eritme Peyniri Üretim Şeması (Caric ve ark., 1985).

Peynir karışımına, emülsifiye edici maddelerde bir araç olarak ve nihai üründeki kuru madde içeriğini ayarlamak için su ilave edilmektedir (Caric ve ark., 1985). Üretimde pişirme sıcaklığı 65 °C ile 140 °C arasında değişmekte olup pişirme süresi ortalama 3-8 dakika arasındadır. Fabrika dizaynına bağlı olarak toplam işlem süresi 1 saate kadar çıkabilmektedir (Lee ve ark., 2003; Hayaloğlu ve Özer, 2011).

## SONUÇ

Eritme peynirinin yaklaşık 125 yıl önce ilk üretiminden bu yana birçok araştırmaya konu olmuştur. Eritme peyniri; birçok peynir çeşidinin eritilmesi ile üretilmektedir. Türkiye’de ve Dünyada eritme peyniri üretimi artmasıyla birlikte popülaritesi artmıştır. Kaşar peynirine göre maliyeti düşük olmasından ve diğer peynirlerle karşılaştırıldığında birçok faydası olduğundan dolayı işletmeler eritme peyniri üretimine ağırlık vermişlerdir. Fakat bazı kötü niyetli firmalar son tüketim tarihi geçmiş, küflenmiş ve bozulmuş peynirlerden elde edilen taze kaşar peynirleri ile insanların sağlığını tehlikeye atmaktadır. Bu şekilde üretilen Eritme peynirleri piyasaya sunulmamalıdır. Eritme peyniri üretiminde kullanılacak olan hammaddenin birinci sınıf kalite olmasına dikkat edilmelidir. Eritme peynirinin özellikleri, hammadde olarak kullanılan peynirin pH değeri, kurumadde içeriği gibi faktörlere bağlıdır. Eritme peynirlerinin tam olarak eriyebilmesi için emülsifiye edici tuzlar kullanılmaktadır. Eritme tuzları diye de bilinen eritme tuzlarının birçok özelliği sayesinde farklı tipte eritme peyniri üretilebilmektedir. Gün geçtikçe önemi daha da anlaşılan eritme peyniri birçok araştırmaya ışık tutacaktır.

## TEŞEKKÜR

Bu çalışmayı maddi olarak destekleyen Çukurova Üniversitesi Bilimsel Araştırma Projeleri Birimine (Proje no: FBA-2019-11600) teşekkür ederiz.

## KAYNAKLAR

Akarca G., Çağlar A, Tomar, O 2013. Mozzarella peyniri: tanımı, üretim yöntemleri ve kalite parametreleri. Akademik Gıda, 11(3), 91-95.

Anonim 2015. Türk Gıda Kodeksi Peynir Tebliği. Erişim adresi: <https://www.resmigazete.gov.tr/eskiler/2015/02/20150208-16.htm> Erişim Tarihi: 14.10.2020

Anonim 2018. Aldığımız peynirlerin aslında Eritme peynir olduğunu nasıl anlarız?. Erişim adresi: <https://gidadedektifi.com/2018/12/05/aldigimiz-peynirlerin-aslinda-eritme-peynir-oldugunu-nasil-anlariz/> Erişim tarihi: 14.11.2020



Anonim 2020. Kaşar Peyniri mi yoksa Eritme Peyniri mi? Erişim adresi:  
<http://gidalarinhikayesi.com/kasar-peyniri-mi-yoksa-eritme-peyniri-mi/> Erişim tarihi:  
14.11.2020

Boran OS 2012. Yağı azaltılmış eritme peyniri üretiminde inülin kullanımıyla peynirin fonksiyonel özelliklerinin geliştirilmesi. Yüksek Lisans tezi, İnönü Üniversitesi, Fen Bilimleri Enstitüsü, Gıda Mühendisliği Anabilim Dalı, 78s.

Bowland EL, Foegeding EA 2001. Small strain oscillatory shear and microstructural analyses of a model processed cheese. *Journal of Dairy Science*, 84(11), 2372-2380.

Bursa İA 2012. Eritme Peynirinde farklı baharat ilavesinin *Escherichia Coli* ve *Staphylococcus Aureus* üzerine inhibasyon etkisi. Yüksek Lisans Tezi, Namık Kemal Üniversitesi, Fen Bilimleri Enstitüsü, Gıda Mühendisliği Anabilim Dalı, 51s.

Cankurt H 2015. Bazı bitki aromatik su ve uçucu yağlarının blok tipi eritme peyniri ve beyaz peynirin çeşitli özellikleri üzerine etkisi. Doktora Tezi, Erciyes Üniversitesi, Fen Bilimleri Enstitüsü, Gıda Mühendisliği Anabilim Dalı, 225s.

Caric M, Gantar M, Kalab M 1985. Effects of emulsifying agents on the microstructure and other characteristics of process cheese—a review. *Food Structure*, 4(2), 13.

Caric M, Kalab M 1993. Processed cheese products. (pp.467-505) In: Fox, P. F. (Ed). *Cheese: Chemistry, Physics and Microbiology*. Elsevier Applied Science, London.

Cavalier - Salou C, Cheftel JC 1991. Emulsifying salts influence on characteristics of cheese analogs from calcium caseinate. *Journal of food science*, 56(6), 1542-1547.

Çavuş M 2015. Blok tip eritme peyniri üretiminde tavuk yumurtası kullanımının peynirin fizikokimyasal, tekstürel ve duyu özellikleri üzerine etkisi. Yüksek Lisans Tezi, İğdır Üniversitesi, Fen Bilimleri Enstitüsü, Gıda Mühendisliği Anabilim Dalı, 118s.

Demirci M 1988. Ülkemizin önemli peynir çeşitlerinin mineral madde düzeyi ve kalori değerleri. *Gıda*, 13(1).

Dimitreli G, Thomareis AS 2008. Effect of chemical composition on the linear viscoelastic properties of spreadable-type processed cheese. *Journal of Food Engineering*, 84(3), 368-374.

Doruk İ 2018. Farklı proses tekniklerinin eritme peyniri yapımında ürün kalitesi üzerine etkilerinin belirlenmesi. Yüksek Lisans Tezi, Namık Kemal Üniversitesi, Fen Bilimleri Enstitüsü, Gıda Mühendisliği Anabilim Dalı, 92s.

Durlu-Özkaya F, Gün İ 2007. Anadolu'da peynir kültürü. ICANAS, Uluslararası Asya ve Kuzey Afrika Çalışmaları Kongresi, 10-15.

Durlu-Özkaya F, Coşansu K, Ayhan K 2013. Her yönüyle gıda. Sidas Medya L.td. Şti., 1. Baskı, İzmir, ISBN No: 978-605-5267-06-3

Fox PF, Guinee TP, Cogan TM, McSweeney PLH 2000. *Fundamentals of cheese science*. Apsen Publishers Inc., Gaithersburg, Maryland, USA. 559 p.

Hayaloğlu, A.A., Özer, B. 2011. *Peynir biliminin temelleri*. Sidas Medya Ltd. Şti., İzmir, ISBN No: 978-605-87976-1-1

Kapoor R, Metzger LE 2008. Process cheese: Scientific and technological aspects—A review. *Comprehensive Reviews in Food Science and Food Safety*, 7(2), 194-214.

Kesenkaş H, Akbulut N 2006. Mayaların peynir üretiminde destek starter kültür olarak kullanımı. *Ege Üniversitesi Ziraat Fakültesi Dergisi*, 43(2), 165-174.

Koptyug E 2020. Production value of processed cheese in Germany 2004-2019. Erişim adresi: <https://www.statista.com/statistics/799148/processed-cheese-production-value-germany/> Erişim tarihi: 14.11.2020

Krog NJ, Sparso FV 2004. Food emulsifiers: their chemical and physical properties. In: Friberg SE, Larsson K, Sjöblom J. *Food Emulsions*. New York: Marcel Dekker. pp: 86-87. ISBN: 978-0-8247-4696-4

Lee SK, Buwaldo RJ, Euston SR, Foegeding EA, McLenna AB 2003. Changes in the rheology and microstructure of processed cheese during cooking. *Lebensm.-Wiss. U. - Technol.* 36, 339-345.

Marchesseau S, Gastaldi E, Lagaude A, Cuq JL 1997. Influence of pH on protein interactions and microstructure of process cheese. *J. Dairy Sci.* 80, 1483-1489.

McClements DJ 2005. *Food emulsions: principles, practice and techniques*. 2th Edition. London Boca Raton: CRC Press. ISBN: 0849320232

Sarıkayış S 2019. Eritme peyniri üretiminde enerji maliyetinin toplam üretim maliyeti içerisindeki payının belirlenmesi. Yüksek Lisans Tezi, Pamukkale Üniversitesi Fen Bilimleri Enstitüsü Gıda Mühendisliği Anabilim Dalı, 64s.

Serdaroğlu M, Öztürk B, Kara A 2015. An overview of food emulsions: description, classification and recent potential applications. *Turkish Journal of Agriculture-Food Science and Technology*, 3(6), 430-438.

Shahbandeh M 2018. Processed cheese market share worldwide from in 2016, by product type. Erişim adresi: <https://www.statista.com/statistics/827247/global-processed-cheese-market-share-by-type/> Erişim tarihi: 14.11.2020

Shahbandeh M 2020. Projected market value of processed cheese worldwide from 2020 to 2029(in billion U.S. dollars). Erişim adresi: <https://www.statista.com/statistics/827325/global-processed-cheese-market-revenue/> Erişim tarihi: 14.11.2020

Turhan S 1993. Yağsız süttten işlenmiş taze peynirler ile kaşar peyniri karışımından eritme peyniri üretimi ve üretilen peynirlerin bazı kalite kriterleri üzerinde bir araştırma. (Yüksek Lisans Tezi), Ondokuz Mayıs Üniversitesi Fen Bilimleri Enstitüsü, Samsun.

TÜİK, 2019. Türkiye İstatistik Kurumu, Süt ve Süt Ürünleri Üretim Miktarı. Erişim adresi: [www.tuik.gov.tr](http://www.tuik.gov.tr)

Türkoğlu H 2000. Eritme peyniri yapımında değişik oranlarda farklı bitkisel yağların kullanım imkanları üzerine bir araştırma. Doktora Tezi, Atatürk Üniversitesi, Fen Bilimleri Enstitüsü, Gıda Mühendisliği Anabilim Dalı, 144s.

Yüksel R 2019. Diyet blok tip eritme peyniri üretiminde yağ ikame maddesi olarak yumurta kullanımı. Yüksek Lisans Tezi, Erciyes Üniversitesi, Fen Bilimleri Enstitüsü, Gıda Mühendisliği Anabilim Dalı, 69s.

Zhang J 2011. Novel emulsion-based delivery systems. PhD Dissertation, University of Minnesota, USA.

**ROLE OF LOCAL STREET FOOD IN GASTRONOMICAL TOURISM**

**Vrushali Datar, Abdul Rishad**

Resource Management (Hospitality Management), Dr. BMN College of Home Science,  
Mumbai, India

Accounting and Finance, IIEBM Business School, Pune, India

**Abstract**

There is a growing tendency among tourists to explore local cuisine to experience unique food culture and identity. Mumbai is popular as tourism and food destination because of its century old multicultural and historical importance. This study is an attempt to examine the domestic tourist's perception and experience on exploring the street food. It is found that domestic tourists are interested to try street food to experience the joy of authentic local cuisine at affordable price. Moreover, taste and quick preparation motivate the tourist to go for street food. Popularity of the food street is equally important for the tourist; thus, they exclusively visit the "Khaugalli" to explore specific cuisine. Word of mouth advertisement, information from social networking sites, blogs and vlogs influence them to choose the destination and dishes. As a gastronomical tourism destination, Mumbai is least explored by domestic and international tourists. So, there should be initiations to increase awareness among the tourist historical, cultural and stories about the food to promote Mumbai as a gastronomical destination.

**Keywords:** gastronomy tourism, street food, local cuisine

**USING OF PRICKLY PEAR (*OPUNTIA FICUS-INDICA*) CLADODE PULP  
SUPPLEMENTATION IN FUNCTIONAL FOODS: EFFECTS ON THE  
PROPERTIES OF PROBIOTIC YOGURTS**

**Oya Berkay Karaca<sup>\*1</sup>, Ahmed Azeez Khaled Albayati<sup>\*\*2</sup>, Murat Kalender<sup>\*\*\*3</sup>,  
Nazlı Deniz Özen<sup>\*\*\*\*4</sup>**

<sup>\*1</sup>Çukurova University, Karataş School of Tourism and Hotel Management, Adana,  
Turkey

<sup>2,4</sup>Çukurova University, Institute of Natural and Applied Sciences, Department of  
Biotechnology, Adana, Turkey

<sup>3</sup>Ağrı İbrahim Çeçen University, Celal Oruç Vocational School of Animal Husbandry,  
Ağrı, Turkey

\* ORCID ID: 0000-0002-1131-5863

\*\* ORCID ID: 0000-0002-9474-6537

\*\*\* ORCID ID: 0000-0002-1934-9101

\*\*\*\* ORCID ID: 0000-0003-3675-9791

**Abstract**

Prickly pear cladode pulp (OFIC) is defined as a nutraceutical and functional food because it contains high amounts of chemical components that have nutritional and health-improving properties. Therefore, in the research; In the functional food market, which is growing day by day, it is aimed to produce yoghurt, whose positive effects on health are increased by the use of probiotic culture with the addition of OFIC, nutrient, mineral and dietary fiber content, depending on consumer trends. The objectives of this study are (i) obtaining the OFIC (ii) developing a new functional food enriched with probiotic culture (*Bifidobacterium animalis* subsp. *lactis*), cladode pulp and inulin (iii) investigation of the effects of pre-fibre OFIC on yogurt bacteria and probiotic culture viability and comparison with the properties of inulin yoghurts without fruit fiber added (iv) investigation of the effects of three different ratios of prickly pear cladode pulp addition and probiotic culture on physical, chemical, sensory, textural properties and mineral of set type yoghurts during the 14-day storage period. OFIC supplementation significantly affected on drymatter, protein, pH, titration acidity, water holding capacity, whey separation,  $L^*$ ,  $a^*$ , and  $b^*$  values, texture profiles and sensory properties but without appearance scores of the yogurts ( $p < 0.05$ ). The minerals of Mg, Cu, Mn, Zn were higher in OFIC yoghurts compared to the control group and the increase in the amount of pulp caused an increase in these minerals. As the amount of OFIC increased, the texture values were increased. Whole yogurts supplemented with prickly pear cladode pulp were found consumable. It was recommended that the use of OFIC could be max 2% combined with inulin.

This study was supported by the Scientific Research Projects of Çukurova University with Project no: FBA-2019-11459.

**Keyword:** Yoghurt, prickly pear cladode pulp, probiotic, texture, mineral

**FOOD PRODUCTS CONSIDERED WITHIN THE SCOPE OF SLOW FOOD  
MOVEMENT: A CASE OF ADANA PROVINCE**

**Nuray GÜZELER<sup>1</sup>, Firuza KOBOYEVA<sup>2</sup>, Çağla ÖZBEK<sup>3</sup>**

<sup>1</sup>Cukurova University, Faculty of Agriculture, Department of Food Engineering,  
Adana, Turkey

<sup>2</sup>Cukurova University, Faculty of Agriculture, Department of Food Engineering,  
Adana, Turkey

<sup>3</sup>Toros University, Vocational School, Department of Food Technology, Mersin,  
Turkey

<sup>1</sup> ORCID ID: 0000-0001-5246-2491

<sup>2</sup> ORCID ID: 0000-0002-0745-203X

<sup>3</sup> ORCID ID: 0000-0002-3577-1599

**Abstract**

Slow Food is a worldwide movement that primarily aims to eliminate eating and drinking habits that may pose a threat to food diversity and for the sustainability of common culture and gastronomy, and it was founded in 1986 by Carlo Petrini in Italy. This international organization has been active in 160 countries of the world, including Turkey. Whereas the number of Slow Food communities overshoots 100.000 in the whole world, in 2020 this number has reached 35 in Turkey. After the establishment of Slow Food organization, a product catalog named “Ark of Taste” was created in order to prevent the disappearing of the heritage and at the same time to save it, which depends on the traditions of the communities living in the cultural geographies of the world. Today, there are 5399 products in the Ark of Taste catalog from 150 countries of the world. This catalog contains 76 food products from Turkey. As in many parts of Turkey, there are several kinds of products and foods which have begun to be forgotten in Adana. To protect the history and culture of these important products, to save biodiversity, and to hand down these products to the next generations Slow Food Adana community, also named Adana for Heritage Food was established on January 28, 2020. Slow Food Adana products that are included in the Ark of Taste catalog are Sweet Lemon, Sour Orange Syrup, and Adana Turnip. Besides, other products which are considered within the scope of Slow Food Adana can be listed as Adana Red Pepper, Misis Ayran, Kavşara Cheese, Hedik, Adana Tarhana, Bici-Bici, Adana Topak and Sarı Ulak olive varieties, Mücennes Grape, Adana Black Grape, Spicy Sherbet, Licorice Toot Sherbet. In the framework of this paper, Slow Food International and Slow Food community of Adana are investigated. In addition, the products considered within the scope of the Slow Food Adana community (Adana for Heritage Food) are presented.

**Keywords:** Slow Food, Turkey, Adana, traditional foods

**SLOW FOOD HAREKETİ KAPSAMINDA DEĞERLENDİRİLEN GIDA ÜRÜNLERİ:  
ADANA İLİ ÖRNEĞİ**

**Özet**

Slow Food, 1986 yılında İtalya’da Carlo Petrini tarafından kurulan öncelikle gıda çeşitliliğine karşı tehdit oluşturabilecek yeme içme alışkanlıklarını ortadan kaldırmayı ve ortak kültürel ve gastronomik sürdürülebilirliği hedefleyen uluslararası bir harekettir. Günümüzde Türkiye de dahil olmak üzere dünyanın 160 ülkesinde bu hareket aktif şekilde faaliyet göstermektedir. Tüm dünyada Slow Food Birliği sayısı 100.000’i geçiyorken Türkiye’de 2020 yılında birlik sayısı 35’e ulaşmıştır. Slow Food organizasyonu kurulduktan sonra, dünyadaki kültür coğrafyalarında yaşayan toplulukların geleneklerine bağlı olan mirasın yok olmaması ve



kayda alınması için Nuh'un Ambarı olarak adlandırılan bir ürün kataloğu oluşturulmuştur. G ün üm üzde dünyanın 150 ülkesinden Nuh'un Ambarı kataloğunda 5399 ürün bulunmaktadır. Türkiye ise bu kataloga 76 ürünle katılmıştır. Türkiye'nin birçok yerinde olduğu gibi Adana'da da unutulmaya yüz tutmuş çeşitli ürünler ve gıdalar mevcuttur. Bu ürünlerin geçmişine ve kültürüne sahip çıkmak, biyoçeşitliliği korumak ve genç nesillere aktarmak adına 28 Ocak 2020 yılında Slow Food Adana Birliği kurulmuştur. Nuh'un Ambarı listesinde yer alan Slow Food Adana ürünleri; Tatlı Limon, Ev yapımı Turunç Ekşisi ve Şalgam Suyudur. Bunun yanı sıra Slow Food Adana Birliği kapsamında değerlendirilen diğer ürünler; Karaisalı Kırmızı Biber, Misis Ayranı, Kavsara Peyniri, Hedik, Adana Tarhanası, Bici-Bici, Adana Topak ve Sarıulak Zeytin çeşitleri, Mücennes Üzümü, Pozantı Karası Üzümü, Kaynar, Meyan Kökü Şerbeti vd. şeklinde sıralanabilir. Bu araştırmada, uluslararası Slow Food Birliği hakkında ve Adana'da faaliyet gösteren Slow Food Birliği hakkında bilgiler verilmiştir. Bununla birlikte Slow Food Adana Birliği (Adana for Heritage Food) kapsamında değerlendirilen ürünler incelenip derlenmiştir.

**Anahtar kelimeler:** Slow Food, Türkiye, Adana, geleneksel ürünler

## GİRİŞ

Slow Food, 1986 yılında bir İtalyan gastronom olan Carlo Petrini tarafından İtalya'nın simgesel meydanlarından birinde uluslararası Fast Food zincirinin bir şubesinin açılmasına gösterilen bir tepki sonucu meydana gelmiştir. Hareketinin merkezi İtalya'nın Bra kentidir (Petrini, 2001; Slow Food, 2020a). Hızlı yaşama karşı, ortak kültürel ve gastronomik sürdürülebilirliği amaçlayan, lezzetin standartlaşmasına karşı olan, tüketicinin bilinçlenme gereksinmesini destekleyen, dünya genelinde gıda tarım biyoçeşitliliğini savunan, yiyecek ve tarım alanından geleneklerden miras kalan işleme tekniklerini araştıran, eko-gastronomik, üye destekli, kar amacı gütmeyen bu hareket günümüzde yaklaşık 160 ülkede faaliyet göstermektedir (Buiatti, 2011; Paksoy ve Özdemir, 2007; Simonetti, 2012). Bu hareketin g ün üm üzde tüm dünyada 100.000'in üzerinde üyesi, 1500 yerel şubesi ve 2000'den fazla yemek kuruluşu bulunmaktadır (Payandeh vd., 2020).

Slow Food'un öncelikli amacı, gıda çeşitliliğine karşı tehdit oluşturabilecek yeme içme alışkanlıklarını ortadan kaldırılmaktır (Yazar, 2019). Temel felsefesi ise tüm insanların kendileri için, gıda üreticileri ve gezegen için iyi olan gıdaya erişip tadını çıkarabilecekleri bir dünyaya sahip olmak. Slow Food hareketi, çiftçilerin üretimini gerçekleştirdikleri gıdaların tanıtımı ve pazarlanması konusunda yardımcı olurken, nesli tükenme tehlikesinde olan tarımsal tür ve çeşitlilikleri de korumaktadır (Simonetti, 2012; Slow Food, 2020a).

Slow Food'un gıda konsepti, yerel kültürün bir parçası olan, duyuları tatmin eden taze ve lezzetli mevsimlik beslenmeyi temsil eden *iyi*; çevreye, hayvanların veya insan sağlığına zarar vermeyen gıda üretimini ve tüketimini temsil eden *temiz*; tüketiciler için erişilebilir fiyatları ve küçük ölçekli üreticiler için adil şartları ve ücretleri temsil eden *adil gıda* olmak üzere üç temel ilkeye dayanmaktadır (Berkley, 2012; Bommel ve Spicer, 2011; Payandeh vd., 2020; Slow Food, 2020a).

Slow Food hareketinin sembolü olarak kendine özgü özelliklerinden dolayı salyangoz seçilmiştir (Linda ve Lee, 2016; Paksoy ve Özdemir, 2007). Salyangoz, yavaşlık demektir, yavaşlık ise temel erdemdir, akıl ve ağırbaşlılığı ifade etmektedir. Salyangoz, üzerinde taşıdığı evini kolayca her yere götürebildiği için daima çatının altında olduğunu da göstermektedir. Slow Food bu düşünsel yapıyı genişleterek; yavaşlığı uygarlık yerine doğanın tercih edilmesi olarak tanımlamaktadır ve salyangozun insanlığın bugün için ulaştığı doğa bilgisinin değerini temsil ettiğine inanmaktadır (Paksoy ve Özdemir, 2007).

Slow Food hareketi, daima gıdalardaki biyoçeşitliliği korumayı, mükemmel gıdaların üreticileri ve tüketicilerini bir araya getiren organizasyonları düzenlemeyi, çeşitli yemek

kültürlerinin ve lezzet eğitiminin gelişmesi ve yayılmasını hedeflemektedir (Paksoy ve Özdemir, 2007). Bu hedefe giden yolda “Convivium” olarak adlandırılan yerel gruplar hareketin temelini oluşturmaktadır. Bu Convivium’ların amacı bir bölgedeki ilgili gruplarla bağlantı kurmak, üyelerin günlük zevklerini paylaşmak, yerel gıdalar hakkında çeşitli etkinlikler düzenleyerek bilgi toplamak, yerel üreticileri ve çiftçileri desteklemek için fırsatlar oluşturmak, konferanslar, festivaller, fuarlar, hem çocuk hem de yetişkinler için çeşitli tat eğitim kurslarını ayarlamaktır (Aliyeva, 2020; Bucak ve Turan, 2016; Slow Food, 2020a).

Slow Food’un kuruluşundan sonra gerçekleşen etkinlikler ise Çizelge 1’de kronolojik şekilde verilmiştir.

**Çizelge 1.** Slow Food Hareketinin Tarihsel Gelişimi (Slow Food, 2020a)

Yıl	Etkinlik
1986	• <i>Slow Food İtalya</i> kurulmuştur.
1986	• Uluslararası Slow Food hareketi Opéra Comique, Paris’te kurulmuş ve Slow Food Manifestosu imzalanmıştır.
1990	• Venedik’te ilk uluslararası Slow Food kongresi gerçekleştirilmiş ve <i>Osterie d’Italia</i> kitabının basılması Slow Food Editöre yayınevini başlangıcı olmuştur.
1992	• <i>Slow Food Almanya</i> kurulmuştur.
1993	• <i>Slow Food İsviçre</i> kurulmuştur.
1996	• Torino’da ilk <i>Salone del Gusto</i> düzenlenmiş ve <i>Nuh’un Ambarı (Ark of Taste)</i> projesi tanıtılmıştır. <i>Salona del Gusta</i> lezzet sandığı adındaki şarap, peynir, salam, ekmek gibi geleneksel ürünlerin sergilendiği bir fuar olarak başlamıştır. Bu etkinlik günümüzde iki yılda bir düzenlenen Terra Madre (Toprak Ana) buluşmasının içinde devam ettirilmektedir. • <i>Slow Food International</i> ’ın dergisi <i>Slow</i> ’un ilk sayısı yayınlanmıştır.
1997	• Slow Food’un <i>Cheese</i> olarak adlandırılan uluslararası artizan peynir fuarı ilk defa Bra kentinde gerçekleştirilmiştir. Daha sonra fuar her iki yılda bir düzenli olarak gerçekleştirilmeye başlamıştır.
2000	• Yok olma riski altındaki küçük ölçekli, artizan gıda üretimlerinin korunması amacıyla yerel üretici gruplarının oluşturulduğu <i>Slow Food Presidia</i> projesi hayata geçirilmiştir. • <i>Slow Food ABD</i> kurulmuştur.
2003	• <i>Slow Food Biyoçeşitlilik Vakfı</i> kurulmuştur.
2004	• 20 Ekim’de 130 ülkeden 5000’i aşkın delegenin katıldığı <i>Terra Madre</i> , ilk kez <i>5. Salone del Gusto</i> ile eş zamanlı olarak İtalya’nın Torino kentinde düzenlenmiştir. İki yılda bir pozitif küreselleşmeyi temsil eden Terra Madre’ye dünyanın her yerinden küçük üreticiler, gıda üretiminin aktif üyeleri, dağıtım zincirleri biyoçeşitliliğin korunmasını, sürdürülebilir tarım, balıkçılık ve gıda üretimini yaymak amacıyla katılmaktadır. Türkiye bu bağlamda 25 Temmuz 2012 Balkan Ülkeleri’ne dahil edilerek, ilk kez Bulgaristan’ın Sofya kentinde düzenlenen “Terra Madre Balkans” toplantısına katılmıştır. • Carlo Petrini bir aşçılık okulundan daha fazlasının yapılması gerektiği düşüncesiyle 20 yıllık Slow Food çalışmalarının sonucunda elde edilen maddi kültürün işlenmesini amaçlayan bir çalışma başlatmıştır. Yeni bir çiftçi, eğitilmiş gastronom ve tabağındaki yemeğin ham maddesinin ne şekilde bir araya getirildiğini sorgulayan gurmeler yetiştirilmesi için kurulması planlanan bir üniversitenin çalışmalarını başlatmıştır. Bu şekilde dünyada bir ilk olan <i>Gastronomi Bilimleri Üniversitesi (University of Gastronomic Sciences)</i> İtalya’nın Bra kentinde bulunan restore edilmiş Agenzia di Pollenzo binasında eğitime başlamıştır. • <i>Slow Food Japonya</i> kurulmuştur. • Balığa, sürdürülebilir balıkçılığa ve sürdürülebilir tüketime adanmış, <i>Cheese</i> fuarıyla aynı sene düzenlenen bir bienal olan <i>Slow Fish</i> ilk kez Cenova’da gerçekleştirilmiştir.
2005	• Brezilya’daki ilk büyük ölçekli geleneksel gıda etkinliği olan <i>Salão das Comunidades do Alimento</i> , Slow Food Belo Horizonte tarafından düzenlenmiştir.

**3rd INTERNATIONAL NEW YORK CONFERENCE ON EVOLVING TRENDS IN  
INTERDISCIPLINARY RESEARCH & PRACTICES**

2006	<ul style="list-style-type: none"><li>• Slow Food ABD, Louisiana eyaletinde Katrina Kasırgası'ndan etkilenen gıda topluluklarına destek amacıyla <i>Terra Madre Yardım Fonu</i>'nu oluşturmuştur.</li><li>• <i>Slow Food İngiltere (UK)</i> kurulmuştur.</li></ul>
2007	<ul style="list-style-type: none"><li>• 5. <i>Slow Food Uluslararası Kongresi</i>, dünyanın çeşitli ülkelerinden gelen 600 delegenin katılımıyla Pueblo, Meksika'da gerçekleştirilmiştir.</li><li>• İlk bölgesel Terra Madre toplantıları Brezilya ve Beyaz Rusya'da gerçekleştirilmiştir.</li><li>• Avrupa kıtasındaki şarap ve üzüm üreticilerinin bir araya gelip, sürdürülebilir şarap üretimini konuştukları <i>Vignerons d'Europe</i> ilk kez Montpellier, Fransa'da düzenlenmiştir.</li><li>• İlk <i>Algusto</i> etkinliği Bilbao, İspanya'da gerçekleştirilmiştir.</li></ul>
2008	<ul style="list-style-type: none"><li>• Terra Madre Ağı, Etiyopya, Hollanda ve İrlanda'da ulusal toplantılar gerçekleştirmiştir.</li><li>• Slow Food ABD tarafından San Francisco'da kaliteli gıdanın kutlandığı <i>Slow Food Nation</i> gerçekleştirilmiştir.</li><li>• Slow Food ve <i>Slow Food Biyoçeşitlilik Vakfı</i> dünya genelinde çiftçi pazarlarının bulunduğu <i>Yeryüzü Pazarları</i>'nı hayata geçirmiştir.</li></ul>
2009	<ul style="list-style-type: none"><li>• Tanzania, Arjantin, Bosna Hersek, Norveç ve Avusturya'da ilk bölgesel Terra Madre toplantıları gerçekleştirilmiştir.</li><li>• Gıdaya, lezzete ve kültüre adanmış bir bienal olan <i>Eurogusto</i> ilk kez Tours, Fransa'da düzenlenmiştir.</li><li>• İtalya'da Şefler ve Slow Food Presidia Ortaklığı kurulmuştur.</li><li>• 10 Aralık'ta Slow Food'un 20. Kuruluş yıldönümünü kutlamak adına dünyanın dört bir yanındaki topluluklar ilk Terra Madre Günü'nü kutlamıştır.</li></ul>
2010	<ul style="list-style-type: none"><li>• Torino'daki uluslararası Terra Madre toplantısında, <i>Afrika'da Bin Bahçe</i> projesinin tanıtımı yapılmıştır.</li><li>• Arjantin, Azerbaycan, Brezilya, Kanada, Güney Kore, Gürcistan ve Kazakistan'da ilk bölgesel Terra Madre toplantıları yapılmıştır.</li><li>• Balkanlar'daki gıda toplulukları ilk kez Bulgaristan'da bir araya gelmiştir.</li></ul>
2011	<ul style="list-style-type: none"><li>• Sürdürülebilirliği, biyoçeşitliliğin korunmasını ve küçük ölçekli çiftçileri destekleyen Avrupa politikalarının uygulanması için bir çağrı niteliğinde olan <i>Slow Avrupa</i> kampanyası başlatılmıştır.</li><li>• Dünyanın çeşitli bölgelerinden gelen yerli gıda toplulukları, Jokkmokk, İsveç'te gerçekleştirilen ilk <i>Indigenous Terra Madre</i> (Terra Madre Yerli Halklar) toplantısında bir araya gelmiştir.</li><li>• Ermenistan, Avusturya, Güney Kore, Kırım, Japonya, Rusya ve İsviçre'de bölgesel Terra Madre toplantıları yapılmıştır.</li></ul>
2012	<ul style="list-style-type: none"><li>• Slow Food Başkanı Carlo Petrini, New York'ta düzenlenen ve Yerel Sorunlar başlıklı BM Sürekli Forumu'na katılmıştır. Petrini, Brezilya'da gerçekleştirilen BM Konferansı Sürdürülebilir Kalkınma Rio+20'deki Küresel Gıda Güvenliği ve Beslenme Diyaloğu'nda konuşmacı olarak yer almıştır.</li><li>• 25 Ağustos'ta kutlanan Gıda İsrafına Karşı Harekete Geçme Günü, Münih'te düzenlenen ve AB'nin Ortak Tarım Politikası'nın Avrupa'daki gıda sistemine olan etkilerine dair farkındalık yaratmak amacıyla Slow Food, diğer STK'lar ve kuruluşlar tarafından düzenlenen İyi Gıda Yürüyüşü'nün başlangıcı olmuştur.</li><li>• <i>Salone del Gusto</i> ve <i>Terra Madre</i> ilk kez ayrı etkinlikler olarak düzenlenmiştir. Eş zamanlı olarak 95 ülkeden gelen 650 delegenin katıldığı 6. <i>Slow Food Uluslararası Kongresi</i> gerçekleştirilmiştir.</li></ul>
2013	<ul style="list-style-type: none"><li>• Mayıs ayında Slow Food ve Birleşmiş Milletler Tarım Örgütü FAO, küçük ölçekli üreticilerin yaşam şartlarını iyileştirmek, gıda güvenliğini sağlamak ve dünyadaki açlığı azaltmak amacıyla sürdürülebilir gıda ve tarım sistemlerini destekleyecek ortak girişimlerde bulunmak için bir anlaşmaya imza atmıştır.</li><li>• Mayıs ayında kırsal kalkınmayla birlikte küçük ölçekli üreticilerin desteklenmesini, Balkanlar ve Türkiye'deki gıda biyoçeşitliliğinin korunmasını hedefleyen ESSEDRA</li></ul>

**3rd INTERNATIONAL NEW YORK CONFERENCE ON EVOLVING TRENDS IN  
INTERDISCIPLINARY RESEARCH & PRACTICES**

	<p>Projesi'nin (Kırsal Alanların Çevresel Sürdürülebilir Sosyo-Ekonomik Kalkınması) faaliyet dönemi Sırbistan'ın Belgrad kentinde tanıtılmıştır.</p> <ul style="list-style-type: none"><li>• Eylül'de Birleşmiş Milletler Çevre Programı, Carlo Petrini'yi "İlham ve Aksiyon" alanında Champion of the Earth Ödülü'ne layık görmüştür.</li><li>• Ekim ayında Slow Food'un Asya'daki ilk büyük ölçekli etkinliği olan <i>AsiO Gusto Namyangju</i>, Güney Kore'de gerçekleştirilmiştir.</li><li>• Kasım'da Afrika'daki ilk Yeryüzü Pazarı Mozambik'te kurulmuştur.</li><li>• Yıl içinde Nuh'un Ambarı (Ark of Taste) projesinin uluslararası alanda daha fazla görünürlük kazanması için dünya genelinde yeniden tanıtım çalışmaları yapılmıştır.</li></ul>
2014	<ul style="list-style-type: none"><li>• Mayıs ayında, Slow Food yayınevi <i>Slow Wine Magazine</i>'i yayınlamaya başlamıştır. Bu yayın İtalyan şarap sahnesine taze bir bakış kazandırmak için yılda 6 kez İtalyanca, İngilizce ve Almanca olarak yayınlanmaya başlamıştır.</li><li>• 22 Mayıs'ta, Slow Food resmen <i>Slow Kore</i>'nin yeni organizasyon yapısını ilan etmiştir.</li><li>• Mayıs ayında <i>Slow Food Bristol Food Connections</i>'ın (Bristol Gıda Bağlantıları) organize ettiği Pop-Up Pizzeria ve <i>Slow Food Nuh'un Ambarı</i> pazarına katılmıştır.</li><li>• Haziran ayında, Slow Food ABD Denver Colorado'da ilk <i>Slow Meat</i> etkinliğini düzenlemiştir.</li><li>• Ağustos ayında, Slow Food Mauritius'da yeni bir <i>Yeryüzü Pazarı</i> açılmıştır.</li><li>• 29 Eylül'de, Slow Food Pollenzo Gastronomik Bilimler Üniversitesi, AB Bakanları'nın Tarım ve Su ürünleri toplantısına ev sahipliği yapmıştır.</li><li>• <i>Salone del Gusto</i> ve <i>Terra Madre</i> onuncu kez Ekim ayında İtalya, Torino'da kutlanmıştır. BBC Food Program (BBC Gıda Programı) etkinliğin ana konusu Nuh'un Ambarı'na medya ortağı olarak katılmıştır.</li><li>• 10 Aralık, Slow Food 25. Doğum Gününü kutlamıştır.</li><li>• ABD'de <i>Slow Meat</i>'in ilk baskısı yayınlanmıştır.</li></ul>
2015	<ul style="list-style-type: none"><li>• <i>Slow Food Great China</i> kurulmuştur.</li><li>• Slow Food, EXPO Milano'da biyoçeşitlilik, sebze bahçeleri, çiğ süt peynirleri ve şarap gibi ürünleri sergilemiştir. EXPO'nun bir parçası olarak 3-6 Ekim tarihleri arasında Slow Food ve Terra Madre Giovani tarafından düzenlenen "We Feed The Planet" (<i>Biz Gezegeni Besliyoruz</i>) etkinliği gıdanın geleceğini yeniden tanımlamak için dünyanın dört bir yanından 2500 genç çiftçiyi bir araya getirmiştir.</li><li>• 2. <i>Indigenous Terra Madre</i>, 3-7 Kasım tarihleri arasında dünyanın dört bir yanından yerli toplulukları Shillong'ta (Meghalaya, kuzeydoğu Hindistan) bir araya getirmiştir.</li><li>• 12-13 Aralık tarihleri arasında Polonya'nın Krakow kentinde <i>Slow Food Festival - Central Europe</i> etkinliği düzenlenmiştir.</li></ul>
2016	<ul style="list-style-type: none"><li>• 22-26 Eylül tarihleri arasında İtalya'nın Torino kentinde Carignano Tiyatrosu'nda bir dizi konferans da dahil olmak üzere <i>Terra Madre Salone del Gusto</i> ilk defa açık havada yapılmıştır.</li><li>• 2-5 Haziran tarihleri arasında <i>Terra Madre Balkans</i> Arnavutluk'un Tiran kentinde düzenlenmiştir.</li><li>• Mayıs ayında Carlo Petrini Birleşmiş Milletler Gıda ve Tarım Örgütü tarafından Avrupa için Sıfır Açlık Özel Büyükelçisi olarak seçilmiştir.</li></ul>
2017	<ul style="list-style-type: none"><li>• <i>Terra Madre Burkina Faso</i>'nun 1. baskısı Ouagadougou'da gerçekleşmiştir.</li><li>• <i>Terra Madre des Grands Lacs</i>'ın 1. baskısı Goma'da (Kongo Demokratik Cumhuriyeti) gerçekleşmiştir.</li><li>• 7. <i>Uluslararası Slow Food Kongresi</i> Chengdu'da (Çin) düzenlenmiştir.</li><li>• Slow Food, gıda ve iklim değişikliği arasındaki ilişkiyi vurgulayan uluslararası iletişim ve bağış toplama kampanyası olan "Menu for Change"yi başlatmıştır.</li></ul>
2018	<ul style="list-style-type: none"><li>• <i>Terra Madre Nordic</i>'in ilk baskısı Danimarka'nın Kopenhag şehrinde gerçekleştirilmiştir.</li><li>• <i>Indigenous Terra Madre</i> Danışma Kurulu oluşturulmuştur.</li><li>• <i>Slow Food Rusya</i> kurulmuştur.</li><li>• Uluslararası <i>Food for Change</i> kampanyası başlatılmıştır.</li></ul>



*Slow Food Biyoçeşitlilik Vakfı;* Uluslararası Slow Food (Slow Food International) ve Slow Food İtalya tarafından oluşturulan dünya genelinde gıda biyoçeşitliliğinin korunmasına yönelik projelerini koordine eden bir vakıftır. Vakfın yürüttüğü projeler; Nuh'un Ambarı (Ark of Taste), Presidia, Afrika Bahçeleri, Slow Food Şefler Birliği (Slow Food Chefs' Alliance) ve Yeryüzü Pazarları (Earth Markets) (Slow Food Foundation for Biodiversity, 2020a).

*Nuh'un Ambarı:* Slow Food tarafından, yemek zenginliğinin korunması ve tarihe, kültürlere, dünyadaki kültür coğrafyalarında yaşamını sürdüren toplulukların geleneklerine bağlı olan mirasın kaybolmaması ve kayda alınması için Nuh'un Ambarı olarak adlandırılan online kataloğu oluşturulmuştur. Halihazırda dünyada Nuh'un Ambarı'na kayıtlı 5399 tane ürün vardır (Slow Food Foundation for Biodiversity, 2020b). Katalogta bitki türleri, hayvan ırklarının yanı sıra peynir çeşitleri, et ürünü çeşitleri, ekmek ve tatlı gibi çiftçi ve zanaatkarların yok olma riski taşıyan geleneksel bilgilerini içeren işlenmiş ürünler de yer almaktadır.

*Slow Food Presidia:* Üreticileri, Nuh'un Ambarı'nda yer alan yok olma riski altındaki geleneksel bir ürünü, onunla birlikte yok olma riski taşıyan balıkçılık, hayvan yetiştirme, işleme ve çiftçilik gibi geleneksel bir tekniği ya da kırsal alanları ve ekosistemi korumak amacıyla çalışan üreticilerle doğrudan yürütülen bir projedir (Buiatti, 2011). Günümüzde Slow Food Presidia'da 78 ülkeden toplam 604 ürün vardır (Slow Food Foundation for Biodiversity, 2020c).

*Afrika Bahçeleri;* Afrika okullarında ve topluluklarında binlerce iyi, temiz ve adil gıda bahçesinin oluşturulması, yalnızca genç nesiller arasında gıda biyoçeşitliliğinin ve sağlıklı-taze gıdaya erişimin önemi konusunda farkındalık yaratmak için değil, aynı zamanda topraklarının ve kendi kültürünün değeri konusunda farkında olan ve değişim ve kıtanın geleceği için hizmet edebilecek liderler ağının eğitimini de kapsamaktadır. Günümüzde Slow Food Afrika Bahçeleri kapsamında 3414 tane bahçe bulunmaktadır (Slow Food Foundation for Biodiversity, 2020d).

*Slow Food Şefler Birliği;* Dünya çapında gıda biyoçeşitliliğini savunan 949 aşçıdan oluşan bir Aşçılar ağıdır (Slow Food Foundation for Biodiversity, 2020e).

*Yeryüzü Pazarları;* Slow Food ilkelerine göre çalışan uluslararası bir pazarlar ağıdır. Halihazırda dünyanın 27 ülkesinden 71 tane Yeryüzü Pazarı bulunmaktadır (Slow Food Foundation for Biodiversity, 2020f).

*Slow Fish:* Yoğun olarak yapılan endüstriyel balıkçılığın dünyadaki sucul canlı kaynaklarını tükenişe sürüklemesinden yola çıkılarak su ekosistemlerinin korunmasına yönelik olarak Slow Fish hareketi başlatılmıştır. Fuarda tadımların, laboratuvarların ve sürdürülebilir sorumlu balıkçılık hakkında panellerin olduğu geleneksel bir balık pazarı oluşturulmuştur. Çevreye saygılı tekniklerin kullanımı yoluyla deniz kaynaklarının tüketilmesinin önüne geçilmesi tartışılmıştır.

*Slow Cheese:* Süt ve süt ürünlerinden en yaygın olan peynirin geçmişini, tarihini, üretim metotlarını korumayı amaçlayan bir diğer akım Slow Cheese Slow Food'un alt basamağıdır. Dünyanın her yerinden gelen süt ürünleri üreticileri ve peynir tutkunları için düzenlenen uluslararası bir referans noktası niteliğindeki bu etkinlik, zanaat kullanılan üretim çeşitliliği üzerine odaklanmakta ve her ürünün kendine özel hikayesini anlatarak geleneksel bilgiyi yaşatmaktadır. Cheese etkinliğinin kazanımı, peynire tat veren ve hayati önem taşıyan çiğ sütün, üreticilerin gözünde tekrar değer kazanmasını sağlamak olmuştur. Slow Food, sanayileşme, endüstrileşme ve küçük ölçekli üreticilerin ihtiyaçlarına uygun olmayan kısıtlayıcı gıda güvenliği düzenlemelerin baskısı altında kaybolma yolunda olan peynir çeşitliliğini korumak için "Nuh'un Ambarı" kataloğuna yaklaşık 500 çeşit peynir dahil etmiştir ve Presidia ile dünya çapında 50'den fazla ülkede 100'den fazla geleneksel peyniri korumak için binlerce çoban ve peynir üreticisini birleştirmiştir (Slow Food, 2020b).



**Türkiye’de Slow Food**

Slow Food Türkiye bir gazeteci, yazar ve aynı zamanda televizyon programcısı olan Nedim Atilla tarafından 2006 yılında kurulmuştur. Günümüzde ülkemizde Convivium ve Community olarak adlandırılan Slow Food birlik sayısı 35’e ulaşmıştır (Slow Food, 2020c). Bu birlikleri ile ilgili bilgiler Çizelge 2’de verilmiştir. Bu birlikler arasında 4 Yeryüzü Pazarı (Foça, Gökçeada, Şile ve Tarsus) bulunmaktadır. Adana, Antalya, Antakya, Tarsus ve Tarsus Yeryüzü Pazarı Slow Food Akdeniz Birliği’ni oluşturmaktadır (Slow Food Akdeniz, 2020).

**Çizelge 2.** Slow Food Türkiye Birlikleri (2020) (Slow Food, 2020c)

<b>İl</b>	<b>Resmi Birlik Adı</b>	<b>Birlik Lideri</b>
Adana	Adana for Heritage Food *	Pırlıl Bilici
	Youth Adana, Halet Çambel Urban Garden *	Esin Gürani Karatekin
Ankara	Ankara **	Aylin Öney Tan
Antakya	Antakya-Common Cuisine of Cultures *	Kenan Yurttagul
Antalya	Antalya **	Ezgi Dursun
Aydın	Yanıpazar **	Fatma Sevil Terzioğlu
Balıkesir	Delice **	Ali Kürsat
Bursa	Sustainable Food Bursa *	Aycan Ayça Alara
Gaziantep	Gaziantep **	Filiz Hösükoğlu
	Bozcaada **	Yahya Göztepe
Çanakkale	Gökçeada **	Aytaç Altın
	İda **	Mustafa Alper Ülgen
	Balkon Bahçeleri **	Leyla Kabasakal Güzeloğlu
İstanbul	Fikir Sahibi Damaklar **	Ayşenur Arslanoğlu
	Göbeklitepe **	Muhammed Badilli
	Groundtable İstanbul *	Aslı Güleç
	İmalathane *	Selda Güleç
	Kars **	İlhan Koçulu
	Şile, Palamut **	Fatma Denizci
	Yağmur Böreği **	Ayfer Yavi
	Earth Market Foça *	Sevtap Barandır
İzmir	İzmir Bardacık **	Nedim Atilla
	Keçi Karaburun-Mordogan **	Zuhal Okuyan
	Mahal **	Güven Eken
	Supporting small producers of Narlıdere *	Tuna Türksever
	Teos **	Neptün Soyer
Kastamonu	Preserving the culture of local Food of Kastamonu *	Gülşen Kırbas
Kırklareli	Trakya **	Ali Çakır
Muğla	Ortaca, from eldest to youngest *	Selma Atabey
	Preserving Food Biodiversity and the Ecosystem of Gökova *	Serra Atasoy Berbercuma
	Yavaş Garı Bodrum **	Deniz Kurtan
Rize	Fırtına Vadisi **	Özlem Erol
Şanlıurfa	Halfeti **	Nihat Özdal
Tarsus	Earth Market Tarsus *	Fuat Togo
Tarsus	Preservation of Food heritage of Tarsus *	Yasmina Şelfun Lokmanoğlu

\* Community; \*\* Convivium

Dünyanın 150 ülkesinden Nuh’un Ambarı kataloğuna kayıtlı 5399 üründen (Slow Food Foundation for Biodiversity, 2020b) 76’sı Türkiye ürünüdür (Slow Food Foundation for

Biodiversity, 2020g). Bu ürünler bölgelere göre Çizelge 3'te verilmiştir. İlk sırada 20 ürünle Ege Bölgesi yer alırken, Marmara'dan 17, Akdeniz'den 14, Doğu Anadolu'dan 13, Karadeniz'den 7, İç Anadolu'dan 4 ve Güneydoğu Bölgesinden 1 ürün listede yer almaktadır (Anonim, 2020). Bununla birlikte Slow Food Presidia kapsamında değerlendirilen 4 adet ürün mevcuttur. Bunlar; Divle Obruk peyniri, Kastamonu Siyez Bulguru, Boğatepe Üzümü ve Soğuk Sızma Zeytinyağıdır.

**Çizelge 3.** Nuh'un Ambarı'na Kayıtlı Türkiye Ürünleri (Slow Food Foundation for Biodiversity, 2020g)

Bölge	Şehir	Ürün Adı
Akdeniz Bölgesi	Adana	Tatlı Limon
	Adana	Şalgam Suyu
	Adana-Hatay-Mersin	Ev Yapımı Turunç Ekşisi
	Antalya	Koca Tarhana
	Antalya	Ekşi Tarhana
	Antalya	Gömbe Tarhana
	Antalya	Yanık Dondurma
	Antalya	Yelten Tarhana
	Burdur-Denizli	Çerez Tarhana
	Mersin	Bozyatı Kavutu
	Mersin	Patkara Üzümü
	Tarsus	Sarı Ulak Zeytin
	Toroslar	Bezde Tulum
	Toroslar	Kırmızı Tort Peyniri
Doğu Anadolu Bölgesi	Ardahan	Gorcola Peyniri
	Ardahan	Hanak Balı
	Erzincan	Eğir Dut Pekmezi
	Erzurum	Kuru Kaymak
	Kars	Eski Kaşar Peyniri
	Kars	Boğatepe Gravyer
	Kars	Çakmak Peyniri
	Kars	Çanak Peyniri
	Kars	Kars Kazı
	Kars	Kavılca Buğday
	Kars, Ardahan	Türkmen Saçak Peyniri
	Tunceli	Tunceli Sarımsağı
	Van	Van Otlı Peyniri
Ege Bölgesi	Afyonkarahisar	Afyon Kaymağı
	Denizli	Yanık Yoğurt
	İzmir	Armola Peyniri
	İzmir	Bardacık İnciri
	İzmir	Erkence Ekstra Sızma Zeytinyağı
	İzmir	Foça Karası Üzüm
	İzmir	Foça Tarhanası
	İzmir	Hurma Zeytini
	İzmir	İzmir Tulum Peyniri
	İzmir	Kozak Çam Fıstığı Helvası

**3rd INTERNATIONAL NEW YORK CONFERENCE ON EVOLVING TRENDS IN  
INTERDISCIPLINARY RESEARCH & PRACTICES**

	İzmir	Sakız Koyunu
	İzmir	Sakızlı Tarhana
	İzmir	Geleneksel Boyoz
	İzmir	Kopanisti Peyniri
	İzmir	Karabaşotu Reçeli
	İzmir	Foça Çekme Makarna
	Muğla	Havyar
	Muğla	Milas Isırganlı Erişte
	Muğla	Bodrum Gemici Peksimet
	Muğla	Gambilya
Güneydoğu Anadolu Bölgesi	Şanlıurfa	İsot Biberi
İç Anadolu Bölgesi	Karaman	Divle Obruk Peyniri
	Karaman	Karaman Siyah Mercimek
	Karaman-Konya	Ekşi Kara Üzüm
	Konya	Beyşehir Tarhana
Karadeniz Bölgesi	Artvin	Bileki Ekmek
	Artvin	Ladin Çam Reçnesi
	Çorum	Kargı Tulum Peyniri
	Kastamonu	Kastamonu Pastırması
	Kastamonu	Siyez Buğday Bulguru
	Rize	Çamlıhemşin Karakovan Balı
	Tokat	Karayaka Koyunu
Marmara Bölgesi	Balıkesir	Mavi (Küflü) Katık Peyniri
	Balıkesir	Kirlihanım Peyniri
	Balıkesir	Yünlü Tulum Peyniri
	Balıkesir	Hırsız Çalmaz Kavunu
	Balıkesi	İvrindi Kelle Peyniri
	Bursa	Mihali ÇPeyniri
	Çanakkale	Çavuş Üzümü
	Çanakkale	İmroz Koyunu
	Çanakkale	Karalahana Üzümü
	Çanakkale-Tekirdağ	Kuntra Üzümü
	Çanakkale	Vasilaki Üzümü
	İstanbul	Yedikule Marulu
	İstanbul	Şile Kestane Balı
	İstanbul	Şile Bal Sirkesi
	Kocaeli-Sakarya- İzmit	İsli Çerkez Peyniri
	Kırklareli	Şeker Pancarı Pekmezi
	Kırklareli (Trakya)	Geleneksel Hardaliye

**Slow Food Adana Birliği**

Slow Food Adana Birliği 28 Ocak 2020 tarihinde kurulmuştur. Birliğin hedefleri; unutulmaya yüz tutmuş ürünleri tespit etmek, bu ürünlerin biyoçeşitliliğini yaymak ve korumak, yerel üreticileri ve tüketicileri bir araya getirmek, bu ürünlerin farkındalığını artırmak ve Slow Food kavramını ve felsefesini çeşitli nesillere aktarmaktır. Slow Food Adana Birliği'nde organize edilen gruplar Geleneksel Gıdalar; Kış Hazırlıkları; Tarlada Neler Oluyor; Balkon Bahçesi; Atıksız Mutfak; Kompost; Araştırma Komisyonu; Terra Madre Çalışmaları; Küçük

Üreticiler; Eğitim; Yarışma, Sergi, Konser; Basın Yayın Komisyonu; Sosyal Medya; Festivaller (Lezzet Festivali, Portakal Çiçeği Karnavalı) şeklindedir.

Slow Food Adana Birliği kapsamında değerlendirilen ürünler gruplandırılarak alfabetik sıraya göre aşağıda verilmiştir (Slow Food Adana, 2020)

### **Meyve ve Sebze**

Adana Karası Üzümü	Mücnnes Şaraplık Üzümü
Adana Karpuzu	(Saimbeyli)
Adana Patlıcanı	Ova Elması
Adana Topağı Zeytin	Tırşik Otu - Yılan Pancarı
Adana Sarı Ulak Zeytini	Turun ç
Adana Yerli Domatesi	Saimbeyli Karası Kirazı
Adana Yerli Karakılçık Buğdayı	Sedir Mantarı (Feke)
Cikrez İnciri	Şeker Kamışı
Hambeles – Murt	Şeker Portakalı
Hint İnciri – Dikenli İncir	Siyah Havu ç
Karaisalı Kırmızı Biberi	Sumak – Derici Sumağı
Ke ç Boynuzu	Tatlı Limon
Kıvırcık Nane	Yerli Yeni Dünya
Kozan Portakalı	Yerel Mandalina
Kuru Fasulye (Feke)	Yer Fıstığı
Minik (Zeus) Hurma	Yeşil Hurma - Kış Hurması

### **Bitkisel İşlenmiş Ürünler**

Adana Karpuz Pekmezi  
Biber Salçası  
Meyan Kökü Şerbeti  
Narenciye Sirkesi (limon, portakal, mandarin, turun ç)  
Narenciye Çiçeği Balı  
Narenciye Çiçeği Suyu  
Narenciye Reçeli ve Marmelatları  
Şalgam  
Turunç Ekşisi

### **Hayvansal İşlenmiş Ürünler**

Balık Yumurtası  
İrişkin – Et Sucuğu  
Jumbo Karides (Karataş)  
Karaisalı Kavsara Peyniri  
Karaisalı Bidon Tulumu  
Yarı Sert Keçi Peyniri  
Kozan Teleme Peyniri  
Kurma – Ev Yapımı Peynir  
Mayası  
Manda (Camız) Kaymağı  
Misis Ayranı

### **Yöresel Yiyecekler**

Adana Kebabı  
Adana Kazan Simiti (burgu g ör ün üml ü)  
Adana Taban Simiti (nohut mayalı, yassı g ör ün üml ü)  
Adana Tarhanası

Bici-Bici  
Hedik  
Kaynar  
Şırdan Dolması, Mumbar,  
Kırkkat  
Tandır Ekmeği

Slow Food Adana Birliği'nin 2020 yılında gerçekleştirdiği etkinlikler ise aşağıda kronolojik şekilde listelenmiştir (Slow Food Adana, 2020).

Slow Food Adana Birliđi Etkinlikleri:

• 16 Şubat'ta Slow Food Adana Birliđi olarak ilk toplantı Adana Kebabı Atölyesi ile başlatılmıştır.

• Mart ayında Yüreğir Kültür Merkezi'nde Prof. Dr. M. Sertaç Özer "Organik Gıdalar Doğaldır, Doğal Gıda Organik midir?"; Uzman Dr. Efsun Sızmaç "Çocuklarda Sağlıklı Yaşam Trendleri"; Dyt. Prv. Buket Çürük "Slow Food ile Sağlıklı Beslenme" hakkında kadınlar ile interaktif bir söyleş gerçekleştirilmiştir.

• Nisan ayında Slow Food Adana Birliđi olarak 3. toplantı yapılmıştır.

• COVID-19 salgını sebebiyle yüz yüze olması gereken etkinliklerin gerçekleşmesi imkansız hale gelmiştir. Bu nedenle farkındalık yaratmak adına ve fikir alışverişi için Sustainable Food Bursa, Slow Food İmalathane İstanbul, Slow Food Adana, Slow Food İzmir ve Slow Food Şile arasında ZOOM platformu üzerinden toplantılar yapılmıştır.

• 4 Haziran tarihinde ise Doğa ve Yaşam Bilimci Prof. Dr. Atabay Düzenli ile "Biyoeçitlilik" söyleşi gerçekleştirilmiştir.

• Yaz aylarında Çukurova bölgesinde Çiftlik ziyaretleri başlatılarak Kompost yapımı, Biber Hasadı gibi konular incelenmiştir.

• 1 Ağustos'ta Slow Food Gençlik Ađı ile birlikte İçecekler Festivali'nde Geleneksel İçecekler Misis Ayrı ve Şıra yapımları online şekilde gerçekleştirilmiştir.

• 19-24 Ekim tarihinde Slow Food Gençlik Ađı ve Slow Food Gençlik Ađı Groundtable İstanbul ile birlikte düzenlenen geleneksel kahvaltı festivalinde sıkma yapımı gerçekleştirilmiştir.

• Ağustos ayından itibaren Slow Food Adana Birliđi tarafından Ölümsüzlük Şehri Misis ziyaret edilmiştir. Adana Misis Antik Kent'te İtalyan arkeologlarla birlikte kazı çalışmaları devam etmektedir. Tandır ve Misis Ayrı konularında ilerlemeler kaydedilmiştir.

• Karakılçık buğdayının un haline dönüşmesi ve bulgurun yapımı Taş değirmenci Altun Çelik'i ziyaret edilerek incelenmiştir.

• Eylül – Ekim aylarında Adana Topađı Zeytin hasadı, zeytinyađı ve nar ekşisi üretimleri Adana köylerinde incelenmiştir.

• 9-11 Ekim tarihleri arasında "Adana Lezzet Festivali" sosyal medya hesaplarından gerçekleştirilmiştir.

• 17 Ekim tarihinde Anadolu'da bilinen, unutulmaya yüz tutmuş Diş Buğdayı-Hedik geleneđini yaşatmak, çocuklara aktarmak amacı ile Seyhan Atatürk Çocuk Parkında bir araya gelen çocuklar ve büyüklere çeşitli etkinlikler yapılmıştır.

• Adana ili ve ilçelerinde bulunan yerel pazarların ziyareti yapılarak yetkililer ile görüşülmüştür. Bu kapsamda her hafta perşembe günü kurulan Saimbeyli Pazarı ve Cuma günü kurulan Feke Pazarında yerel üretim yapan küçük üreticiler ile görüşülmüştür.

İlerleyen süreçlerde Slow Food Adana Birliđi tarafından yeni projelerin hayata geçmesi için ayda bir olacak şekilde yüz yüze toplantıların gerçekleştirilmesi ve çalışmaların devam etmesi planlanmıştır. 2021 yılı Nisan ayında İzmir'de düzenlenecek olan dünyanın en büyük gastronomi fuarı Terra Madre Anatolia'ya da Slow Food Adana Birliđi katılmayı hedeflemiştir. Bu fuarda tüm Türkiye ve Akdeniz'den küçük üreticiler katılarak Anadolu mutfađının ve tarım ürünlerinin tüm örnekleri buluşacak ve bu şekilde kadimden gelen yerel ürünler tüm dünyaya aracısız olarak tanıtılacaktır.

## SONUÇ VE ÖNERİLER

Slow Food hareketi, tarım ve gıda üretimi üzerine olumsuz etkileri olan endüstrileşme ve küreselleşmeye karşı çıkan dünya çapında önemi giderek artan uluslararası bir organizasyondur. Bu hareketin Türkiye'de kültür ve yemek turizmi bakımından önemli yararlar sağlayacağı



görülmektedir. Bunun için üretimi azalan, unutulmaya yüz tutmuş ürünlerin tespit edilip ekonomik olarak ticari hayata entegre edilmesi gerek. Üretimler teşvik edilip çoğaltılmalı, kontrol edilmeli, ürünlerin kalitesi bozulmadan üretilmeli. COVID-19 salgını sürecinde tüm dünyada olduğu gibi Türkiye’de de faaliyet gösteren birçok projede de aksamalar ve durdurular yaşanmıştır. Ancak buna rağmen 2020 yılın Ocak ayında kurulan Slow Food Adana Birliği birçok projeyi hayata geçirebilmiştir. Bu süreçte çeşitli toplantılar dijital ortamda gerçekleştirilmiştir. Çeşitli yerel ürünlerin üretimleri doğrudan incelenmiş, buğday ekimi, maya ve peynir üretimleri konusunda çalışmalar yapılmış ve Adana’nın birçok köyü ziyaret edilerek, bu köylerde yaşamını sürdüren çiftçilerin, evlerinde üretim yapan kadınların ortaya çıkardıkları ürünler hakkında bilgiler toplanmıştır.

### KAYNAKLAR

Aliyeva N 2020. Slow Food hareketinin gastronomi turizminin sürdürülebilirliği ile ilişkisi: Foça örneği. Dokuz Eylül Üniversitesi Sosyal Bilimler Enstitüsü Turizm İşletmeciliği Anabilim Dalı.

Anonim 2020. Uluslararası Nuh’un Ambarı Listesine Türkiye’den 76 ürün. [https://www.sozcu.com.tr/hayatum/gurme/uluslararasi-nuhun-ambari-listesine-turkiyeden-76-urun/?utm\\_source=dahafazla\\_haber&utm\\_medium=free&utm\\_campaign=dahafazlahaber](https://www.sozcu.com.tr/hayatum/gurme/uluslararasi-nuhun-ambari-listesine-turkiyeden-76-urun/?utm_source=dahafazla_haber&utm_medium=free&utm_campaign=dahafazlahaber) adresinden erişildi [22.11.2020].

Berkley VR 2012. The slow food story: politics and pleasure. *Community Development*, 43(5): 683–684.

Bommel K, Spicer A 2011. Hail the Snail: Hegemonic struggles in the Slow Food movement. *Organization Studies*, 32(12): 1717–1744.

Bucak T, Turan Ö 2016. Bölge Turizmine Yeni Akımların Etkisi : Gökçeada Yavaş Yemek Örneği. *Journal of Yasar University*.

Buiatti S 2011. Food and tourism: the role of the “Slow Food” association. *Food, Agriculture and Tourism içinde* (ss. 92–101). Springer Berlin Heidelberg.

Linda L, Lee M 2016. CittaSlow, Slow Cities, Slow Food: Searching for a model for the development of Slow Tourism. *Travel and Tourism Research Association: Advancing Tourism Research Globally*, 40. <https://scholarworks.umass.edu/ttra/2011/Visual/40> adresinden erişildi.

Paksoy M, Özdemir B 2007. Yeni bir gıda tüketim alışkanlığı olarak Slow Food (Yavaş Yemek) hareketi. XI. Ulusal Tarım Ekonomisi Kongresi içinde (ss. 1510–1519).

Payandeh E, Allahyari MS, Fontefrancesco MF, Surujlale J 2020. Good vs. Fair and Clean: An analysis of Slow Food principles toward gastronomy tourism in Northern Iran. *Journal of Culinary Science & Technology*, 1–20.

Petrini C 2001. *Slow Food: The Case for Taste*. Columbia University Press New York. [https://books.google.com.tr/books?hl=tr&lr=&id=diWJ0Knhqh0C&oi=fnd&pg=PR7&dq=%22slow+food%22&ots=IfdSC2Iicr&sig=qRH6sja\\_zeVMuB3MB6H4d9FLIIQ&redir\\_esc=y#v=onepage&q=%22slow+food%22&f=false](https://books.google.com.tr/books?hl=tr&lr=&id=diWJ0Knhqh0C&oi=fnd&pg=PR7&dq=%22slow+food%22&ots=IfdSC2Iicr&sig=qRH6sja_zeVMuB3MB6H4d9FLIIQ&redir_esc=y#v=onepage&q=%22slow+food%22&f=false) adresinden erişildi.

Simonetti L 2012. The ideology of Slow Food. *Journal of European Studies*, 42(2): 168–189.

Slow Food. 2020a. Slow Food International. <https://www.slowfood.com/about-us/faqs/> adresinden erişildi [21.10.2020].

Slow Food. 2020b. Slow Food International-Themes-Slow Cheese. <https://www.slowfood.com/what-we-do/themes/slow-cheese/> adresinden erişildi [28.10.2020].

Slow Food. 2020c. Slow Food International. Convivia and Communities in Turkey. <https://www.slowfood.com/nazioni-condotte/turkey/> adresinden erişildi [28.10.2020]

Slow Food Adana. 2020. Slow Food Adana - Adana for Heritage Food.  
<https://www.instagram.com/slowfoodadana/> adresinden erişildi [28.10.2020].

Slow Food Akdeniz. 2020. Slow Food Akdeniz: Slow Food Antakya, Slow Food  
Antalya, Slow Food Tarsus, Tarsus Yeryüzü Pazarı, Slow Food Adana.  
<https://www.slowfood-akdeniz.com/> adresinden erişildi [27.11.2020].

Slow Food Foundation for Biodiversity. 2020a. What is the Foundation?  
<https://www.fondazioneslowfood.com/en/what-is-the-foundation/> adresinden erişildi  
[27.11.2020].

Slow Food Foundation for Biodiversity. 2020b. Ark of Taste.  
<https://www.fondazioneslowfood.com/en/what-we-do/the-ark-of-taste/> adresinden erişildi  
[27.11.2020].

Slow Food Foundation for Biodiversity. 2020c. Slow Food Presidia.  
<https://www.fondazioneslowfood.com/en/what-we-do/slow-food-presidia/> adresinden erişildi  
[27.11.2020].

Slow Food Foundation for Biodiversity. 2020d. Slow Food Gardens in Africa.  
<https://www.fondazioneslowfood.com/en/what-we-do/10-000-gardens-in-africa-2/> adresinden  
erişildi [27.11.2020].

Slow Food Foundation for Biodiversity. 2020e. Slow Food Cooks' Alliance.  
<https://www.fondazioneslowfood.com/en/what-we-do/slow-food-chefs-alliance/> adresinden  
erişildi [27.11.2020].

Slow Food Foundation for Biodiversity. 2020f. Earth Markets.  
<https://www.fondazioneslowfood.com/en/what-we-do/earth-markets/> adresinden erişildi  
[27.11.2020].

Slow Food Foundation for Biodiversity. 2020g. Ark of Taste Products in Turkey.  
<https://www.fondazioneslowfood.com/en/nazioni-arca/turkey-en/> adresinden  
erişildi [22.10.2020].

Yazar, Ö. 2019. *Gökçeada'nın Gastronomi Rotalarında Slow Food ve Gastronomi  
Turizmi*. Okan Üniversitesi Sosyal Bilimler Enstitüsü Gastronomi Anabilim Dalı.

**DAIRY PRODUCTS CONSUMPTION HABITS OF STUDENTS IN COLLAGE OF  
PHYSICAL EDUCATION AND SPORTS- BASED ON A SURVEY IN CUKUROVA  
UNIVERSITY**

**Prof. Dr. Nuray GÜZELER<sup>1</sup>, Lecturer Çağla ÖZBEK<sup>2\*</sup>, Lecturer Murat SANRI<sup>3</sup>**

<sup>1</sup>Cukurova University Faculty of Agriculture Food Engineering Department, Adana,  
Turkey,

<sup>2\*</sup>Toros University Vocational School Department of Food Technology, Mersin,  
Turkey,

<sup>3</sup>Çukurova University School of Physical Education and Sports, Adana, Turkey,

**Abstract**

Milk and other dairy products keep the body strong and are recommended for weight control. Therefore, they should be one of the main food sources for people involved with sports. The purpose of this research was to investigate dairy products consumption habits of physical education and sports college students in Cukurova University. Within this scope a survey was conducted with 262 students. In this research, the relationship between dairy consumption habits and gender, age, department and nutritional characteristics were examined.

As a result, gender was effective on all demographic situations and dairy product consumption habits of the students ( $p < 0.05$ ) except for daily milk consumption amount, most preferred cheese and flavored milk types ( $p > 0.05$ ). The age had effects on grade, mind the fat content of milk, most preferred cheese and flavored milk types ( $p < 0.05$ ). Department was found effective on all demographic situation ( $p < 0.05$ ) of students except for weight ( $p > 0.05$ ) and on skipping meal, care nutrition, preference of milk type, fruity yogurt consumption, care the fat content of milk and most preferred yogurt type ( $p < 0.05$ ).

According to the statistical analysis, male students pay more attention to their diet than female students do. Most of female students (41%) preferred pasteurized milk while most of the male students (36.7%) preferred street milk. As the age of the students increases, the rate of attention to the fat ratio of the milk increases. Additionally, these were determined with this research; the favorite dairy product of students who care their nutrition was plain milk, their milk preference was street milk, the property that they paid attention mostly while buying milk was expiry date, they consumed dairy products because of their nutritional values, they consumed fruity yogurt, their cheese preference was white cheese and yogurt preference was plain yogurt.

**Keywords:** Dairy products consumption habits, Sports college students.

**INTRODUCTION**

The role of milk and dairy products in human health has been increasingly debated in recent years, both in the scientific literature and in popular science literature. Milk and dairy products can be important in diversifying the diet. Milk is a major source of dietary energy, high-quality protein and fat (FAO, 2019). Milk compositions from different species were given at Table 1.

Thorning et al. (2016) stated that intake of milk and dairy products contribute to meet nutrient recommendations, and may protect against the most prevalent chronic diseases, whereas very few adverse effects have been reported. Milk and dairy products are nutrient-dense foods, supplying energy and high-quality protein with a range of essential micronutrients (especially calcium, magnesium, potassium, zinc, and phosphorus) in an easily absorbed form (Karakaya and Akbay, 2013; Górska-Warsewicz et al., 2019).

**Table 1.** Milk compositions from different species (Barłowska et al., 2011; Gantner et al., 2015; Kapadiya et al., 2016; Anonymous, 2019)

Parameters	Cow milk	Goat milk	Ewe milk	Buffalo milk	Camel milk
<b>Dry matter (%)</b>	12.0-13.0	12.0-16.0	18.0-20.0	16.0-17.0	12.0-13.0
<b>Fat (%)</b>	3.3-6.4	3.0-7.2	4.9-9.0	5.3-15.0	3.0-4.0
<b>Protein (%)</b>	3.0-4.0	3.0-5.2	4.5-7.0	2.7-4.7	3.0-5.0
<b>Lactose (%)</b>	4.4-5.6	3.2-4.5	4.1-5.9	3.2-4.9	5.0-6.0
<b>Ash (%)</b>	0.7-0.8	0.7-0.9	0.8-1.0	0.8-0.9	0.7-0.9
<b>Energy (kJ/100 g)</b>	270-280	280-290	410-440	420-480	320-350

Nutritional requirements are influenced by factors such as age, gender, physical activity, existing diseases and genetic structure. Although inadequate and unbalanced nutrition is an important problem in our country, university students are one of the groups with the highest nutritional problems. The fact that their lives become faster leads to an increase in unhealthy and irregular nutritional behaviors (Ermiş et al., 2015). Studies have shown that inadequate and unbalanced nutrition, along with the problems that arise in physical development, decreased body resistance, increased tendency to catch diseases, heavy and long illnesses. In our country, students generally do not pay attention to their meal and they eat only one meal at one day. They generally consume foods such as sandwiches or bagels. Because of economic difficulties and bad dormitory conditions, students have inadequate and unbalanced nutrition problems (Yılmaz and Özkan, 2007; Onurlubaş et al., 2015; Kahraman, 2018).

One of the basic conditions of living healthy and productive for a long time is to ensure the growth and development in accordance with the standards, to be resistant to external factors and to maintain the physical fitness of the body for life. The basis of these conditions are conscious, adequate and balanced nutrition, and physical education (Çelik and Toksöz, 1999). The aim of sports nutrition; is to make adequate and balanced nutrition by making arrangements for training and competition periods according to the age, gender, daily physical activity of the athlete and the type of sports he performs (Özdemir and Özdelek, 2010). In the studies conducted in various sports branches in our country, it was found out that most of the groups had health and nutrition disorder (Çongar and Özdemir, 2004). Physical education and sports high school students who continue their active sports life together with university education are very important in terms of their healthy life as well as their success in education and sports life (Sarioğlu et al., 2012).

The aim of this research was investigating of the relationship between dairy products consumption habits of physical education and sports college students in Cukurova University and their gender, age, department and nutritional characteristics. Within this scope a face-to-face survey was conducted with the students.

### **MATERIALS AND METHODS**

This study was obtained through face-to-face surveys conducted with physical education and sports college students in Cukurova University in Adana in 2018-2019 academic year. The sampling formula used to determine the number of students is as follows in the Equation 1.

$$n = \frac{N \times P \times Q \times z^2}{(N-1) \times d^2 + P \times Q \times z^2} \quad (1)$$

In this formula, n expresses sample volume (number of students to whom the study was applied), N expresses population volume (total number of students in the school), z expresses

test value at  $z\%$  ( $1-\alpha$ ),  $\alpha$  expresses significance level,  $d$  expresses error,  $p$  is the ratio of what was investigated,  $q$  expresses the absence ratio of what was investigated ( $p + q = 1$ ) (Newbold, 1995). As a result of the calculation, the sample volume was determined as 262 ( $n$ ) with 95% confidence interval and 5% error margin.

In this research, the relationship between dairy consumption habits and gender, age, department and nutritional characteristics were examined. Along with some demographic questions to students in the survey, some questions about presence of chronic illness, skipping meals, care for their nutrition, daily milk consumption, problems with milk consumption, preferred milk type, the most important points when buying milk, their favorite and most frequently consumed milk product, reasons for consuming dairy products, consumption of fruit yogurt, awareness of milk fat content, their favorite cheese and yoghurt type, kefir and flavored milk consumption were also asked. The data obtained were interpreted according to Chi-Square test results.

Chi-square independence analysis is a method used to conduct independence analyzes in tabular or tabular scale data. A table is a cross table with two variables and frequencies (Çolak, 2014). The hypotheses tested in this analysis are established as follows.

- $H_0$ : Row and column variables are independent.
- $H_1$ : Row and column variables are dependent.

## **RESULTS AND DISCUSSION**

Demographic status and milk consumption situation of the students who attended to the survey were determined in this research. The distribution of students participating in the study according to gender, age, department and nutritional characteristics and some other demographic features were given in Table 2.

In addition to the demographic information given in Table 2., These were determined that the length of the students varies between 134-203 cm and their weight varies between 40-110 kg. 63.7% of the students live with their families, 1.9% with their relatives, 18.7% live in the apartment and 13.7% live in the dormitory. According to the statistical analysis gender was effective on all demographic status ( $p < 0.05$ ). Department had an importance on age, grade, length and living place while the relationship between nutritional conditions of the students and weight and living place were found important ( $p < 0.05$ ). The relation between gender and having chronic illness was found statistically important ( $p < 0.05$ ).

The distribution of the situation of skipping meals of the students were shown at Figure 1. It could be seen that most of the students paid attention to their diet and 41.6% of them did not skip the meals. It was determined that most of the students have dinner, but they are generally skipping the breakfasts at the mornings. According to the statistical data, 32.5% of female students and 46.1% of male students did not skip meals. Therefore, it could be possible to say that male students pay more attention to nutrition than female students. Most of the male students skip the breakfasts while most of the female students skip the meals at different times in a day. The relation between gender and skipping meals situation was found statistically important ( $p < 0.05$ ). It was determined that meal skip status decreases with age. The older students are more careful not to skip meals. However, this relation between age and skipping meals situation wasn't important ( $p > 0.05$ ). It was determined that the students attending physical education teaching were careful not to skip meals, while the students of sports management department were the group that skipped the most meals. Different departments had important effects on the skipping meals situation of the students ( $p < 0.05$ ). It was determined that 90.3% of the students who stated that they did not pay attention to nutrition had skipped meals. The students who paid the most attention to not skipping meals stated that they pay attention to be healthy and provide weight control. The effect of nutritional condition



was found important on the skipping meals situation of the students ( $p < 0.05$ ). Özdemir and Özdilek (2010) stated that the most common meal the students in Kutahya Dumlupınar University Physical Education and Sports College skipped was lunch and breakfast, respectively. They also stated that there was no relation between gender and skipping meal situations statistically. In a study comparing the nutrition patterns of amateur and professional footballers, 44.2% of the professional and 72.5% of the amateur footballers specified that they skipped meals. They also stated as breakfast and lunch were the most skipped meals, respectively (Saygın et al., 2009). Mor et al. (2018) stated that 65.3% of the students at Sports High School in Sinop province skipped meals.

**Table 2.** Demographic status and milk consumption situation of the students

		%
<b>Total participant</b>	262 students	
<b>Gender</b>	Female	30.5
	Male	68.7
<b>Age</b>	18-26	88.8
	27-36	7.9
	37 and over	0.4
<b>Department</b>	Coaching	37.0
	Gymnastics	0.8
	Physical education teacher	39.3
	Sports management	20.2
	Communication science	1.1
<b>Nutritional characteristic</b>	Diet to be healthy	54.2
	Diet for weight control	19.1
	Not pay attention	11.8
<b>Grade</b>	1 <sup>st</sup> grade	30.2
	2 <sup>nd</sup> grade	24.0
	3 <sup>rd</sup> grade	26.7
	4 <sup>th</sup> grade	15.3
<b>Chronic illness</b>	Hypothyroid	0.8
	Rheumatism	0.8
	Other	3.2
	No illness	92.7

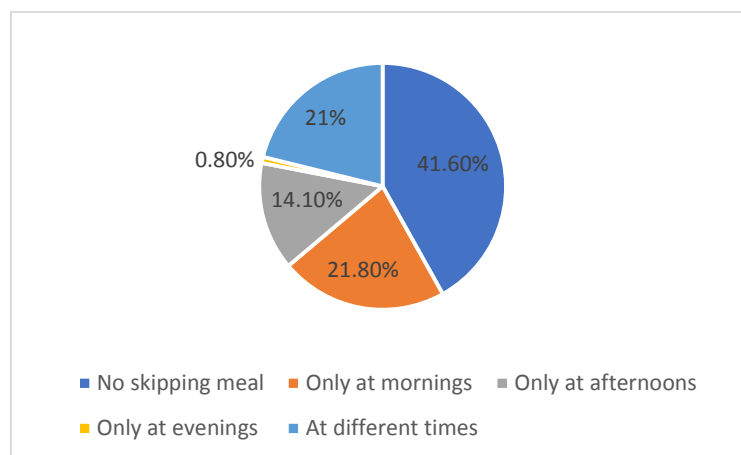

**Figure 1.** Skipping meals situations of the students

The data of the nutritional conditions of the students were given at Table 2. According to this data, it could be possible to say that male students pay more attention to nutrition than female students. Female students take care their diet for being healthy and weight control while male students take care it mostly for their health. The relation between gender and nutritional conditions was found statistically important ( $p < 0.05$ ) while its relation between age was not important ( $p > 0.05$ ). The department of the students had an important effect on nutritional conditions statistically ( $p < 0.05$ ). As it could be seen from the Table 3., mostly students in sports management department did not pay attention to their diet and coaching department followed it. Students take care their nutrition especially for their health, weight control, both of them, being sportive and regular life, respectively. Özdemir and Özdilek (2010) examined nutritional habits of the students who do active sports at Kutahya Dumlupinar University Physical Education and Sports College. They stated that 72.0% of male and 90.0% of female students expressed they paid attention to their nutrition. However, as a result of the research, 58.7% of male and 70.0% of female students did not pay attention to their diet actually.

**Table 3.** The nutritional conditions of the students

Parameters		Nutritional Conditions (%)					
		For Health	For weight control	For being sportive	For health/ weight control	For regular life	Not pay attention to diet
<b>Gender</b>	Female	53.8	21.2	3.8	5.0	0	15.0
	Male	55.0	18.3	5.0	5.6	2.8	10.6
<b>Age</b>	18	65.0	25.0	0	0	0	10.0
	20	61.1	16.7	8.3	2.8	2.8	5.6
	23	46.2	11.5	3.8	19.2	7.7	7.7
	25	50.0	16.7	0	8.3	0	16.7
	30	100.0	0	0	0	0	0
	36	100.0	0	0	0	0	0
<b>Department</b>	Coaching	52.6	17.5	5.2	5.2	3.1	15.5
	Gymnastics	50.0	50.0	0	0	0	0
	Physical education teacher	56.3	20.4	5.8	5.8	1.9	6.8
	Sports management	54.7	18.9	1.9	3.8	0	17.0
	Communication science	33.3	33.3	0	33.3	0	0

The data about, daily milk consumption amount, problems with milk consumption, milk type preference, the most important points when buying milk, their favorite and most frequently consumed milk product, reasons for consuming dairy products, consumption of fruit yogurt, awareness of milk fat content, their favorite cheese and yoghurt type, kefir and flavored milk consumption were given at Table 4.

**3rd INTERNATIONAL NEW YORK CONFERENCE ON EVOLVING TRENDS IN  
INTERDISCIPLINARY RESEARCH & PRACTICES**

**Table 4.** Milk and dairy products preferences

<b>Questions</b>	<b>Answers</b>	<b>%</b>
<b>Daily milk consumption amount</b>	1 cup	29.8
	Less than 1 cup	17.6
	500 mL	11.5
	Not consume	34.0
<b>Problems with milk consumption</b>	No problem	78.6
	Problems (stomachache, digestive problems etc.)	16.8
<b>Milk type preference</b>	Street milk	35.9
	Pasteurized milk	32.8
	UHT milk	5.0
	No idea	19.1
<b>The most important points when buying milk</b>	Expiration date	38.9
	Brand	13.0
	Contents	8.4
	Production place	5.3
	Production date	5.0
	None of them	12.6
	Other	15.2
<b>Their favorite and most frequently consumed milk product</b>	Plain milk	25.6
	Yogurt	15.3
	Flavored milk	10.3
	Cheese	9.9
	Other	13.1
<b>Reasons for consuming dairy products</b>	Nutritive	27.9
	Source of vitamin and protein	40.1
	Source of calcium	19.5
<b>Consumption of fruity yogurt</b>	Consuming	55.7
	Not consuming	43.5
<b>Awareness of milk fat content</b>	Paying attention to fat ratio	45.4
	Not paying attention to fat ratio	53.4
<b>Favorite cheese type</b>	White cheese	44.7
	Kaşar cheese	27.5
	Tulum cheese	10.3
	Other	14.9
<b>Table 4. Continue...</b>		
<b>Favorite yogurt type</b>	Plain yogurt	59.5
	Fruity yogurt	13.7
	Creamy yogurt	8.8
	Strained yogurt	6.9
<b>Kefir consumption</b>	Only plain kefir	13.0
	Only fruity kefir	11.8
	Not consume	67.6
<b>Flavored milk consumption</b>	Milk with cacao	35.5
	Milk with strawberry	14.5
	Milk with banana	33.2

According to the results, most of the students (34.0%) did not prefer to consume milk. However, 29.8% of them preferred to drink 1 cup of milk every day. This consumption ratio is not enough for a sportive person in terms of healthy diet. It was determined that 35.0% of female and 27.8% of male students consumed 1 cup of milk in a day. Also, the daily milk consumption amount of female students was higher than male students. However, the relation between gender and milk consumption was not found statistically important ( $p>0.05$ ). There was also no relationship between age, department, nutritional condition and milk consumption amount ( $p>0.05$ ). Selçuk et al. (2003) stated that 39.23% of the students in Yüzüncü Yıl University consumed milk and dairy products regularly. Şahinöz and Özdemir (2017) stated that 41.7% of the students in Gümüşhane University consumed milk regularly and 61.7% of them consumed one cup of milk in a day. Çetinkaya (2010) stated that 33.0% of the students at Kafkas University drink milk regularly while 67.0% of them do not prefer to consume milk and 25.0% of them consumed one cup of milk in a day. Saygın et al. (2011) stated that 14.9% of the students at Süleyman Demirel University do not drink milk regularly.

When the problems with milk consumption of students were examined, it could be seen that 78.6% of the students had no problem with milk consumption and 8.8% of the students complain of disgust. It was determined that female students had more problems with milk consumption than male students. 12.5% of female and 7.2% of male students stated that they loathed milk. The relation between gender and milk consumption problems were found important ( $p<0.05$ ). It was found that students between the ages of 19-24 had more problems with milk consumption, but these problems decreased with age. However, the relation between age and milk consumption problems was not found important ( $p>0.05$ ). It was determined that the students in the coaching department had the most problems with milk consumption and the gymnastics and communication sciences departments had no problems. The relation between department and milk consumption problems was also not found important ( $p>0.05$ ). It was determined that 16.1% of the students who did not pay attention to nutrition had stomach pain and 12.9% had disgust. The students who took care of their nutrition stated that they had more disgust problems. The relation between nutritional condition and problems with milk consumption was found statistically important ( $p<0.05$ ). Şahinöz and Özdemir (2017) stated that 7.5% of the students in Gümüşhane University had some problems about milk consumption in terms of odor and taste of milk. Çetinkaya (2010) stated that 74.5% of the students at Kafkas University had no problem with consuming milk while 4.9% of them had digestive problem, 9.4% had stomachache and 10.8% had disgust problem.

It could be seen that from Table 3., most of the students preferred street milk consumption and pasteurized milk consumption was followed it. It was shown that, students need awareness about risks of street milk consumption. 41.0% of female students preferred pasteurized milk, while 36.7% of male students preferred street milk. It could be said that females are more conscious about street milk than males. The relation between gender and milk type preferences was found important ( $p<0.05$ ). It was seen that young people between the ages of 18-20 preferred pasteurized milk, but they supported street milk consumption as the age advanced. However, age was not found an important criterion on the milk type preferences ( $p>0.05$ ). In contrast, the relationship between section and milk type preference was found to be significant ( $p<0.05$ ), it was seen that while coaching and gymnastics students preferred pasteurized milk, physical education teacher, sports management and communication science students preferred street milk. It was determined that students who stated they took care their diet mostly prefer to consume street milk. 32.3% of the students who stated they did not pay attention to their nutrition did not expressed an opinion about milk type preferences. The relation between nutritional condition and milk type preferences was found significant ( $p<0.05$ ). Şahinöz and Özdemir (2017) stated that 41.6% of the students in Gümüşhane University preferred to

consume UHT milk while 27.7% of them preferred street milk but they could not reach the street milk easily. Çetinkaya (2010) specified that 71.5% of the students at Kafkas University preferred to consume sterilized milk while 17.6% of them preferred street milk.

It was seen that 38.9% of the students stated that the most important points when buying milk was expiration date and brand was the second important criterion when buying milk. However, 12.6% of them stated that they did not pay attention to none of these criteria about important points while milk buying. 43.8% of female and 37.2% of male students stated that the most important point was expiration date. It was determined that male students paid more attention to brand and contents while female students paid more attention to production date and production place. It was also determined that 6.2% of female and 15.0% of male students ignored the important points while buying milk and they buy milk and milk products without concerning any criteria. Therefore, it could be possible to say that female students were more careful in this respect. The relation between gender and the most important points while buying milk was found significant ( $p < 0.05$ ). When the relation between age and the most important points while buying milk was examined, it was not found significant ( $p > 0.05$ ). On the other hand, it was determined that only 24-year-old students paid attention to the brand, while the students in the other age group attached importance to the expiration date. It was observed that all 25 years and older students had the criteria that they took into consideration when buying milk. Coaching, physical education teaching and sport management students stated that the most important point while milk buying was expiration date for them while brand and expiration date was for students in gymnastic department and expiration date, content and production place for students in communication science department. However, this relation between department and milk buying criteria was not found significant ( $p > 0.05$ ). As in the other variables, it was observed that the students who paid the most attention to their nutrition gave importance to the expiration date when buying milk. This relationship between nutritional condition and milk buying criteria was also found significant ( $p < 0.05$ ). Similarly, Selçuk et al. (2003) stated that 47.8% of the students paid attention to expiration date when buying dairy products. Şahinöz and Özdemir (2017) also stated that 49.5% of the students in Gümüşhane University paid attention to expiration date of dairy products while buying. Çetinkaya (2010) specified that 74.5% and 86.0% of the students at Kafkas University paid attention to brand and the expiration date of the dairy product respectively while buying. Saygın et al. (2009) stated that most of the footballers paid attention to expiration date while buying products.

As it could be seen from the table, the most popular dairy product was plain milk. 28.8% of female and 24.4% of male students preferred to consume plain milk. It was also observed that none of female students preferred milky desserts and cream. This relation between gender and favorite milk product was found significant ( $p < 0.05$ ). It was seen that the students between the ages of 18-26 preferred to consume plain milk, yoghurt and cheese the most, respectively and they preferred to use cheese more as the age progressed. However, age did not have an important effect on dairy product preferences ( $p > 0.05$ ). It was determined that the most popular dairy product was plain milk for the students in coaching, physical education teaching and sports management while they were flavored milk and yogurt for students in gymnastic and yogurt and ayran for students in communication science. As in age variable, department was not also effective on the preferences for dairy product consumption ( $p > 0.05$ ). As with the other variables, it was found that plain milk was the favorite product of the students who paid attention to their diet. This relation between nutritional condition and favorite milk product was found significant ( $p < 0.05$ ). Selçuk et al. (2003) stated that most of the students in Yüzüncü Yıl University preferred consuming cheese types more than yogurt, butter and ice cream. Şahinöz and Özdemir (2017) stated that 40.3% of the students in Gümüşhane University preferred to consume yogurt mostly while 22.7% of them preferred cheese types. Çetinkaya (2010) stated



that 76.0% of the students at Kafkas University preferred dairy products instead of consuming plain milk. This researcher also specified that 46.9% of the students preferred consuming cheese while 32.0% preferred yogurt, 15.6% preferred butter, 2.0% preferred flavored milk and fruity yogurt.

Most of the students explained the reasons for milk consumption were milk as a source of vitamins and proteins, nutrients and calcium sources, respectively. 48.8% of female and 36.7% of male students stated that they consumed milk and milk products because of they are source of vitamin and protein. However, it was also determined that male students consumed more milk and dairy products than female students on the grounds that they are nutritious. The relation between gender and reasons for consuming dairy products was found statistically significant ( $p < 0.05$ ). When asked about the reasons for consumption of dairy products, all age groups mostly marked the option that milk is a source of vitamins and proteins. Therefore, this relation between age and reasons for consuming dairy products was not found significant ( $p > 0.05$ ). When the results were examined in terms of different departments, it was determined that the majority of the students except the gymnastics department consumed dairy products because they were the source of vitamins and proteins, while the students of the gymnastics department mostly consumed dairy products because they were nutritious and calcium sources. However, department was not found an effective factor on the reasons for consuming dairy products ( $p > 0.05$ ). As with the other variables, it was found that the students who claim to pay attention to nutrition stated that they consumed dairy product because of they are source of vitamin and protein. This relationship between nutritional condition and the reasons for consuming dairy products was found significant ( $p < 0.05$ ). Çetinkaya (2010) specified that 46.0% of the students at Kafkas University preferred to consume milk because of its nutritive properties and 25.3% of them stated that they consumed milk because of it is vitamin, protein and calcium source.

As it could be seen from the table, 55.7% of the students preferred consuming fruity yogurt. If it is taken on the basis of gender, 72.5% of female, while 48.9% of male students consumed fruity yogurt. The difference was quite high and the effect of gender on this difference was significant ( $p < 0.05$ ). It was seen that students between the ages of 18-23 consumed fruity yoghurt, but students aged 23 and over did not consume this product. However, this relation between age and consumption of fruity yogurt was not significant ( $p > 0.05$ ). The students in coaching and physical education teaching departments preferred consuming fruity yogurt while sports management and communication science departments did not. It was also determined that the half of the students in gymnastics department preferred consuming fruity yogurt while the other half did not. Department was a significant factor on the consumption of fruity yogurt ( $p < 0.05$ ). It was seen that most of the students who claim to pay attention to nutrition consume fruit yogurt. This relation between nutritional condition and consumption of fruity yogurt was also found significant ( $p < 0.05$ ). Çetinkaya (2010) stated that 53.1% of the students at Kafkas University did not prefer to consume fruity yogurt.

It was determined that 53.4% of the students did not pay attention to fat ratio of milk before consumption. It can be said that females are more careful than male student in this respect. Because 58.8% of female students paid attention to fat ratio of milk while only 40.0% of the male students did it. Gender was found an important factor on the awareness of milk fat content ( $p < 0.05$ ). It was seen that the students between the ages of 18-23 did not pay attention to the fat content of the milk, but as the age progressed, awareness increased. This relation between age and awareness of milk fat content was also found significant ( $p < 0.05$ ). The students in coaching and communication science departments paid attention to milk fat content while sports management and physical education teaching departments did not. It was also determined that the half of the students in gymnastics department paid attention to milk fat

content while the other half did not. Department was also found a significant factor on the awareness of milk fat content ( $p < 0.05$ ). Both of the students who stated they paid and did not pay attention to their nutrition mostly explained that they did not pay attention to milk fat content. Therefore, this relation between nutritional conditions and the awareness of milk fat content was not significant ( $p > 0.05$ ). Çetinkaya (2010) specified that 42.7% of the students at Kafkas University preferred full fat milk while 27.2% of them preferred semi-skimmed milk.

It could be seen that from the table, the favorite cheese types of the students were White cheese, Kaşar cheese, Tulum cheese, Ezine cheese and Lor cheese, respectively. 48.8% of female students stated that their favorite cheese type was White cheese while Kaşar cheese for 25.0%, Tulum cheese for 8.8% and Ezine cheese for 7.5% of them. 42.8% of male students stated that their favorite cheese type was White cheese while Kaşar cheese for 28.9%, Tulum cheese for 11.1% and Ezine cheese for 3.3% of them. It was also seen that males liked more types of cheese than females. However, gender was not found a significant variable on cheese type preferences of the students ( $p > 0.05$ ). White cheese was the most popular type of cheese in all age groups, and students aged 18-23 liked more variety in terms of cheese types than older ones. The relation between age and favorite cheese type was found significant ( $p < 0.05$ ). It was determined that 40.2% of the students in coaching department preferred White cheese while 36.1% and 7.2% of them preferred Kaşar and Tulum cheeses respectively. Half of the students in gymnastics department preferred Kaşar cheese while the other half preferred Tulum cheese. 45.6% of the students in physical education teaching department preferred White cheese while 27.2% and 6.8% of them preferred Kaşar and Tulum cheeses, respectively. The favorite cheese types of the students in sports management department were White (52.8%), Tulum (18.9%) and Kaşar (13.2%) cheeses, respectively. Kaşar, Tulum and White cheeses were preferred equally by the students in communication science department. However, this relation between department and cheese type preference was not found significant ( $p > 0.05$ ). The students who stated that they paid attention to their nutrition preferred mostly White cheese, too. This relation between nutritional condition and cheese type preferences was found significant ( $p < 0.05$ ). Selçuk et al (2003) stated similar results about cheese preferences of the students in Yüzüncü Yıl University. They stated that the favorite cheese type of these student was also White cheese.

Favorite yogurt type of most of the students was plain yogurt. 53.8% of female and 62.8% of male students preferred plain yogurt while 22.5% of female and 10.0% of male students preferred fruity yogurt. This relation between gender and yogurt type preferences was found statistically significant ( $p < 0.05$ ). While students of all ages preferred plain yogurt, students aged 23 and over preferred creamy yogurt more than fruity yogurt. However, age was not found a significant criterion on yogurt type preferences ( $p > 0.05$ ). The students in coaching department preferred plain (64.9%), fruity (17.5%) and strained yogurt, respectively. It was determined that the half of the students in gymnastics department preferred plain yogurt while the other half preferred fruity yogurt. 53.4% of the students in physical education teaching department preferred plain yogurt while 12.6% and 9.7% of them preferred fruity and strained yogurts, respectively. The favorite yogurt types of the students in sports management department were plain (64.2%), creamy (15.1%) and fruity (9.4%) yogurts, respectively. Most of the students in communication science department preferred plain yogurt (66.7%) while the rest of them (33.3%) preferred creamy yogurt. This relationship between department and yogurt type preferences was found statistically significant ( $p < 0.05$ ). As with the other variables, it was found that plain yogurt was the favorite product of the students who paid attention to their diet and this relation was also found significant ( $p < 0.05$ ). Selçuk et al. (2003) stated that the students in Yüzüncü Yıl University mostly preferred plain and creamy yogurt types.

It was determined that the majority of the students (67.6%) did not consume kefir. 52.5%

of female and 75% of male students stated that they did not consume kefir and the relation between gender and kefir consumption was found significant ( $p < 0.05$ ). It was seen that the students preferred fruity kefir until the age of 23 and consumed plain kefir after the age of 23. However, the relation between age and kefir consumption was not significant ( $p > 0.05$ ). 59.8% of the students in coaching department, 100% of the students in gymnastics department, 70.9% of the students in physical education teaching department, 77.4% of the students in sports management department and 66.7% of the students in communication science department explained that they are not consuming kefir. However, the relation between department and kefir consumption was also not found significant ( $p > 0.05$ ). Both of the students who stated they paid and did not pay attention to their nutrition mostly explained that they are not consuming kefir. This relation was also not found significant ( $p > 0.05$ ). Yalçın and Argun (2017) stated that 81.2% of the students at Bitlis Eren University did not consume kefir regularly. Arpa Zemzemoğlu et al. (2019) specified that 73.1% of the students at Gümüşhane University did not consume kefir.

As it could be seen from the table, most of the students consumed flavored milk types, especially milk with cacao (35.5%) and banana (33.2%). Most of the female students (48.8%) preferred milk with cacao while most of the male students (38.3%) preferred milk with banana. However, this relation between gender and flavored milk consumption was not found significant ( $p > 0.05$ ). It was seen that the students preferred milk with cacao until the age of 23 and consumed milk with banana after the age of 23. The relation between age and flavored milk consumption was found statistically significant ( $p < 0.05$ ). The favorite flavored milk types were milk with cacao for coaching, physical education teaching and communication science departments, milk with banana for gymnastics departments and milk with cacao and banana for sports management departments. Department was not a significant factor on flavored milk preferences ( $p > 0.05$ ). The students who stated that they paid attention to their nutrition preferred mostly milk with cacao and banana while the students who stated they did not pay attention to their nutrition preferred milk with banana. This relation between nutritional condition and flavored milk consumption was not found significant ( $p > 0.05$ ). Şahinöz and Özdemir (2017) stated that 35.2% of the students in Gümüşhane University preferred to consume flavored milk.

### **CONCLUSION**

Healthy nutrition is very important in people who exercise regularly. Students in sports vocational high schools should be sensitive to this subject as they choose sport as a profession and lifestyle. Consumption of milk and dairy products is an important part of a healthy and balanced diet. As conclusion;

- Although male students stated that they pay more attention to their nutrition; it was understood that female students preferred healthier products and they were more meticulous about the nutrients, fat content and contents of the products they bought.

- It was determined that students behaved more consciously about milk and dairy products consumption after 23 years old and had less problems with milk consumption.

- It was seen that the students of the coaching department gave more importance to the consumption of milk and dairy products than the other departments. The students of coaching department attend a course called as “Nutrition for sports” unlike other departments. This course includes the relationship between food groups and their effects on performance of sportsman. The reason of paying more attention to consumption of dairy products might be related with this course.

- It was determined that the students who advocated that they pay attention to nutrition were actually not acting carefully enough about their diet. Because 34.0% of the students do

not consume milk, 35.9% of the students prefer to consume street milk, 53.4% of the students do not paying attention to fat ratio and 67.6% of the students do not consume kefir.

- It is thought that kefir consumption should be expanded and encouraged because students do not consume kefir in general.

- The majority of students prefer street milk. It is thought that their awareness is important in this regard.

- It is very important that students pay attention to the characteristics such as composition, fat content, expiration date when buying milk and milk products.

- It was found that the variables of gender, department and nutritional status were mostly influenced on the nutritional habits and dairy consumption of the students who do sports regularly, but the age variable did not cause any difference on most characteristics.

## REFERENCES

- Anonymous, 2019. Composition of milk.  
<http://bieap.gov.in/Pdf/DairyingPaperIYR2.pdf>, (Access date:06.12.2019).
- Arpa Zenzemoğlu, T.E., Uludağ, E. ve Uzun, S., 2019. Üniversite öğrencilerinin probiyotik bilgi düzeyi ve tüketim durumlarının belirlenmesi. *Gıda*, 44 (1): 118-130.
- Barłowska, J., Sz wajkowska, M., Litwinczuk, Z. and Krol, J., 2011. Nutritional value and technological suitability of milk from various animal species used for dairy production. *Comprehensive Reviews in Food Science and Food Safety*. 10:291-302.
- Çelik, F. ve Toksöz, P., 1999. Dicle Üniversitesi Beden Eğitimi ve Spor bölümünde okuyan öğrencilerin besin tüketim düzeyleri ve beslenme alışkanlıkları. *Beslenme ve Diyet Dergisi*, 28(1): 4-9.
- Çetinkaya, A., 2010. Kafkas Üniversitesi öğrencilerinin içme sütü ve süt ürünlerini tüketim alışkanlıklarının belirlenmesi. *Atatürk Üniversitesi Vet. Bil. Derg.*, 5 (2): 73-84.
- Çolak, K., (2014). Ki-kare bağımsızlık analizi.  
[http://eczacilik.anadolu.edu.tr/bolumSayfaları/belgeler/ecz2014%2013\\_20140527094539.pdf](http://eczacilik.anadolu.edu.tr/bolumSayfaları/belgeler/ecz2014%2013_20140527094539.pdf), (Access date: 06.12.2019).
- Çongar, O. ve Özdemir, L., 2004. Sivas il merkezinde beden eğitimi öğretmenlerinin genel beslenme ve sporcu beslenmesi ile ilgili bilgi düzeyleri. *C. Ü. Tıp Fakültesi Dergisi*, 26 (3):113 – 118.
- Ermiş, E., Doğan, E., Erilli, N.A. ve Satıcı, A., 2015. Üniversite öğrencilerinin beslenme alışkanlıklarının incelenmesi: Ondokuz Mayıs Üniversitesi örneği. *Spor ve Performans Araştırmaları Dergisi*, 6(1):30-40.
- FAO, (2019). Food and Agriculture Organization. Milk and dairy products in human nutrition questions and answers.  
[http://www.fao.org/fileadmin/user\\_upload/newsroom/docs/Milk%20and%20Dairy%20Q&A.pdf](http://www.fao.org/fileadmin/user_upload/newsroom/docs/Milk%20and%20Dairy%20Q&A.pdf), (Access date:06.12.2019).
- Gantner, V., Mijić, P., Baban, M., Škrtić, Z. and Turalija, A., 2015. The overall and fat composition of milk of various species. *Mljekarstvo*, 65 (4): 223-231.
- Górska-Warsewicz, H., Rejman, K., Laskowski, W. and Czeczotko, M., 2019. Milk and dairy products and their nutritional contribution to the average polish diet. *Nutrients*, 11: 1771.
- Kahraman, Ç., 2018. Üniversite öğrencilerinde beslenme alışkanlıkları ve obezite riski: Tekirdağ Namık Kemal Üniversitesi örneği. Master Science Thesis, Namık Kemal University, Tekirdağ, p.87.
- Karakaya, E. ve Akbay, C., 2013. İstanbul ilinde tüketicilerin süt ve süt ürünleri tüketim alışkanlıkları. *Bursa Uludağ Üniv. Ziraat Fak. Derg.*, 27(1):65-77.
- Kapadiya, D.B., Prajapati, D.B., Jain, A.K., Mehta, B.M., Darji, V.B. and Aparnathi,



K.D., 2016. Comparison of Surti goat milk with cow and buffalo milk for gross composition, nitrogen distribution, and selected minerals content. *Veterinary World*, 9(7): 710-716.

Mor, A., İpekoğlu, G. ve Arslanoğlu, C., 2018. Spor lisesi öğrencilerinin beslenme alışkanlıklarının incelenmesi (Sinop ili örneği). *Gaziantep Üniversitesi Spor Bilimleri Dergisi*, 3(3): 67-77.

Newbold, P., 1995. *Statistics for business and economics. prentice-hall international*, New Jersey, USA, 867 p.

Onurlubaş, E., Doğan, H.G. ve Demirkıran, S., 2015. Üniversite öğrencilerinin beslenme alışkanlıkları. *Gaziosmanpaşa Üniversitesi Ziraat Fakültesi Dergisi*, 32 (3): 61-69.

Özdemir, G. ve Özdelek, Ç., 2010. Dumlupınar Üniversitesi Beden Eğitimi ve Spor Yüksekokulunda okuyan ve aktif spor yapan öğrencilerin beslenme alışkanlıkları. *Dumlupınar Üniversitesi Sosyal Bilimler Dergisi*, 26:124-132.

Sarıoğlu, Ö., İmamoğlu, O., Atan, T., Türkmen, M. ve Akyol, P., 2012. Beden eğitimi bölümünde okuyan farklı branşlardaki öğrencilerin beslenme alışkanlıklarının incelenmesi. *Selçuk Üniversitesi Beden Eğitimi Ve Spor Bilim Dergisi*, 14 (1): 88-94

Saygın, Ö., Göral, K. ve Gelen, E., 2009. Amatör ve profesyonel futbolcuların beslenme alışkanlıklarının incelenmesi. *Uluslararası İnsan Bilimleri Dergisi*, 6(2):177-196.

Saygın, M., Öngel, K., Çalışkan, S., Yağlı, M.A., Has, M., Gonca, T. ve Kurt, Y., 2011. Süleyman Demirel Üniversitesi öğrencilerinin beslenme alışkanlıkları. *S.D.Ü. Tıp Fak. Derg.* 18(2):43-47.

Selçuk, Ş., Tarakçı, Z., Şahin, K. ve Coşkun, H., 2003. Yüzüncü Yıl Üniversitesi lisans öğrencilerinin süt ürünleri tüketim alışkanlıkları. *Yüzüncü Yıl Üniversitesi, Ziraat Fakültesi, Tarım Bilimleri Dergisi*, 13(1): 23-31.

Şahinöz, S. ve Özdemir, M., 2017. Üniversite öğrencilerinin süt ve süt ürünleri tüketim alışkanlıkları ve etkileyen faktörler. *Gümüşhane Üniversitesi Sağlık Bilimleri Dergisi*. 6(4): 106-112.

Thorning, T.K., Raben, A., Tholstrup, T., Soedamah-Muthu, S.S., Givens, I. and Astrup, A., 2016. Milk and dairy products: good or bad for human health? An assessment of the totality of scientific evidence. *Food and Nutrition Research*, 60: 32527.

Yalçın, M. ve Argun, M.Ş., 2017. Bitlis Eren Üniversitesi Sağlık Yüksekokulu öğrencilerinin süt ve süt ürünleri tüketim alışkanlıkları ve etkileyen faktörler. *BEÜ Fen Bilimleri Dergisi*, 6(1): 51-60.

Yılmaz, E. ve Özkan, S., 2007. Üniversite öğrencilerinin beslenme alışkanlıklarının incelenmesi. *Fırat Sağlık Hizmetleri Dergisi*, 2(6):87-104.



ANATOLIAN TULUM CHEESES

**Dr. Murat KALENDER<sup>1\*</sup>, Prof. Dr. Nuray GÜZELER<sup>2\*\*</sup>**

<sup>1</sup>Ağrı İbrahim Çeçen University, Celal Oruç Vocational School of Animal Husbandry,  
Ağrı, Türkiye.

<sup>2</sup>Çukurova University, Faculty of Agriculture, Department of Food Engineering,  
Adana, Türkiye.

**Abstract**

Tulum cheese, it refers to cheese that is produced by crushing and salting the curd obtained by coagulating the raw material using rennet, and then pressing it tightly on a packaging material suitable for food contact or leather overalls, and displaying characteristic characteristics specific to its variety, which is presented to the market after ripening. Although Tulum cheese is produced in every region of Anatolia, both production and post-production ripening forms and periods differ. The regional differences in the production method, ripening places, milk type and composition used in cheese making cause the emergence of Tulum cheeses with very different flavors. Tulum cheeses, which have their own taste and aroma, are in various sizes and their shapes vary according to the packaging used. Tulum cheese in general; It is a semi-hard, granular, delicious cheese with a slightly pungent odor and taste, with colors ranging from dirty white to dark yellow, depending on the type of milk it is made from. Tulum cheese is made in Anatolia in two forms, dry and brined. Dry Tulum cheese is mostly produced in Central, Eastern, Southern and Southeastern Anatolia Regions, and brined Tulum cheese is produced in settlements close to the coast in the Aegean Region. Tulum cheeses are ripened in plastic drums, lacquered cans, cloth bags or terracotta jugs and bowls in addition to overalls made of sheep or goat skin. Tulum cheeses are generally offered for consumption after they are ripened for 3-5 months. The ripening process is carried out in places such as potholes, caves and cellars. During ripening, the physical, chemical and microbiological properties of cheeses change and their characteristic features such as taste, aroma and texture occur. Tulum cheese is generally named according to the type of milk, salting method, packaging material or the region where it is produced.

**Keywords:** Tulum cheese, Anatolia, packaging material

ANADOLU TULUM PEYNİRLERİ

**Özet**

Tulum peyniri, hammaddenin peynir mayası kullanılarak pıhtılaştırılması ile elde edilen telemenin fermantasyonunu takiben ufalanıp tuzlanması, daha sonra gıdaya temasa uygun bir ambalaj malzemesine veya deri tulumlara sıkıca basılarak üretilen ve olgunlaştırıldıktan sonra piyasaya arz edilen çeşidine özgü karakteristik özellikler gösteren peyniri ifade eder. Tulum peyniri Anadolu'nun her bölgesinde üretilmekle beraber gerek üretim ve gerekse üretim sonrası olgunlaştırma şekil ve süreleri farklılık göstermektedir. Peynir yapımında imalat biçiminin, olgunlaşma yerlerinin, kullanılan süt çeşidi ve bileşiminin bölgesel olarak farklı olması, çok değişik lezzetlere sahip Tulum peynirlerinin ortaya çıkmasına neden olmaktadır. Kendilerine özgü tat ve aromaları bulunan Tulum peynirleri, çeşitli büyüklüklerde olup şekilleri kullanılan tulumlara göre değişmektedir. Genel olarak Tulum peyniri; yarı sert karakterli, granül yapılı, yapıldığı süt çeşidine göre değişmekle birlikte kirli beyaz ile koyu sarı arasında değişen renklerde, hafif keskin kokusu ve tadı olan lezzetli bir peynirdir. Tulum peyniri, Anadolu'da kuru ve salamuralı olmak üzere iki şekilde yapılmaktadır. Kuru Tulum peyniri en çok İç, Doğu, Güney ve Güneydoğu Anadolu Bölgeleri'nde, salamuralı Tulum peyniri ise Ege Bölgesi'nde kıyıya yakın yerleşim merkezlerinde üretilmektedir. Tulum peynirleri koyun veya keçi

derisinden yapılan tulumların yanı sıra plastik bidonlarda, laklı tenekelerde, bez torbalarda veya pişmiş topraktan yapılan testi ve çanaklarda da olgunlaştırılmaktadır. Tulum peynirleri genellikle 3-5 ay olgunlaştırıldıktan sonra tüketime sunulur. Olgunlaştırma işlemi obruk, mağara, mahzen gibi yerlerde yapılmaktadır. Olgunlaşma süresince peynirlerin fiziksel, kimyasal ve mikrobiyolojik özellikleri değişerek tat, aroma ve tekstür gibi karakteristik özellikleri oluşmaktadır. Tulum peynirleri genel olarak, süt türüne, tuzlama yöntemine, ambalaj materyaline veya üretildiği yöreye göre isimlendirilir.

**Anahtar kelimeler:** Tulum peyniri, Anadolu, ambalaj materyali

## GİRİŞ

Bazı hayvanların evcilleştirilmesinden sonra yaklaşık 6-7 bin yıl önce Orta ve Güneybatı Asya'da hayvan işkembesi veya derilerinde saklanan sütün ekşimesi sonucu peynirin yapıldığı tahmin edilmektedir (Çetinkaya, 2005). Yaygın görüşe göre, peynir üretiminin başlangıcı göçebe olarak yaşayan Orta Asya Türk boylarına ve/veya Orta Doğu halklarına dayanmaktadır. Çok uzun yıllar önce Orta Asya'da göçebe Türk boylarının peynir ve benzeri süt ürünlerini ürettikleri bilinmektedir (Özer ve Hayaloğlu, 2011). Romalılarla savaşılan Atilla'nın askerlerinin başlıca yiyeceğinin peynir olması, peynir yapımının Türkler arasında o zamanlar yaygın olduğunun işaretidir. Yine Dede Korkut'un hikayelerinde peynirden bahsetmesi, ayrıca 12. yüzyılda yaşamış olan Şirazlı Sadi'nin "Bostan" adlı yapıtında peyniri "kutsal bir gıda" olarak nitelendirmesi bunun diğer göstergelerindedir. Türk Halk ozanlarından Karacaoğlan'ın şiirinde peynir sözcüğü kullanmış olması, yine bu yiyeceğin çok eskiden beri Anadolu'da bilindiğini göstermektedir (Kamber, 2006). Nitekim 1502 yılında Sultan II. Bayezid tarafından yürürlüğe konulan ve bugünkü manada dünyanın ilk standardı olan "Kanunname-i İhtisab-ı Bursa"da Sofya, Karaman, Eşme, Midilli, Lor ve Teleme peynirlerinin fiyatları belirlenmiştir (TSE, 2011).

Anadolu, coğrafi konumu sebebi ile farklı kültürlerin bir araya geldiği ve geleneksel lezzetlerin harmanlandığı bir merkez niteliğindedir (Saygılı ve ark., 2020). Çok az kültür Türkiye'de olduğu kadar gösterişli biçimde peyniri kahvaltılık besin olarak ortaya çıkarır (Swan, 2009). Türkiye'nin kahvaltılık kültüründe önemli bir yere sahip olan peynir, üretimi modern süt işleme tesislerinde ve mandıra olarak tabir edilen işletmelerde gerçekleştirilen en temel süt ürünleri arasındadır. Çeşitli kaynaklara göre dünyada toplam 2 bin ile 4 bin arasında peynir çeşidi olduğu belirtilirken, Kafkas Üniversitesi tarafından yapılan bir araştırmaya göre Türkiye'de 193 çeşit peynir üretiminin gerçekleştirildiği bildirilmektedir (Ulusal Süt Konseyi, 2018).

Peynir, Dünya'nın birçok ülkesinde zevkle tüketilen ve bu nedenle çeşidi, üretimi ve tüketimi gün geçtikçe artan bir süt ürünüdür (Kara ve Akkaya, 2015). Peynir çeşitliliğinin bolluğu bir ülkenin kültürel zenginliğinin göstergelerinden biridir. Her ülkede birbirine benzeyen, ancak yapıldığı yöreye göre farklı isimleri olan değişik tipte peynirler vardır (Kırdar ve Gün, 2012). Yerli peynir çeşitleri bakımından önemli bir potansiyele sahip olan Türkiye (İşleyici ve ark., 2018), gerek yöresel peynirler, gerekse sanayi tipi peynirler açısından zengin çeşitlere sahiptir (Kan ve ark., 2010). Türkiye'de üretilen peynirler çok çeşitli olmakla birlikte, Beyaz, Kaşar ve Tulum peynirleri en çok tüketilenlerdir (Hayaloğlu, 2008; Cakmakci ve ark., 2011).

Dayanıklılık süresinin son derece kısıtlı olması nedeniyle süt, daha uzun süre muhafaza edilebilen değişik süt ürünlerine işlenmekte ve bu ürünler arasında her zaman beğeniyile tüketilen peynirler önemli yer almaktadır (Kara, 2012). Peynirin dayanıklılığını artırmak için Türklerin Orta Asya'dan günümüze kadar uyguladıkları yöntemlerden biri de peyniri tulumla basmaktır (Durlu Özkaya ve Gün, 2008).

### **Tulum peyniri**

Tulum peyniri; Hammaddenin peynir mayası kullanılarak pıhtılaştırılması ile elde edilen telemenin fermantasyonunu takiben ufalanıp tuzlanması, daha sonra gıdaya temasa uygun bir ambalaj malzemesine veya deri tulumlara sıkıca basılarak üretilen ve olgunlaştırıldıktan sonra piyasaya arz edilen çeşidine özgü karakteristik özellikler gösteren peyniri ifade eder (TGK, 2015). Tulum peynirleri, önceleri diğer peynirlerin üretilmediği bölgelerde yağsız sütlerin ve keçi sütlerinin değerlendirilmesi amacıyla ve yöresel gereksinimi karşılayacak düzeyde yapılmakta iken daha sonra özellikle büyük şehirlerde artan pazar gereksinimine karşılık verebilmek için her türlü yağlı veya yağsız inek, koyun ve keçi sütlerinden artan miktarlarda üretilmeye başlanmıştır (Güven ve ark., 1995).

Günümüzde geleneksel peynir çeşitleri içerisinde en fazla tanınan peynir çeşidi, daha çok küçük aile tipi işletmelerde üretilen Tulum peynirleridir (Morul ve İşleyici, 2012). Peynir yapımında imalat biçiminin, olgunlaşma yerlerinin, kullanılan süt çeşidi ve bileşiminin bölgesel olarak farklı olması, çok değişik lezzetlere sahip Tulum peynirlerinin ortaya çıkmasına neden olmaktadır (Kamber, 2005). Tulum peyniri Anadolu'nun her bölgesinde üretilmekle beraber gerek üretim ve gerekse üretim sonrası olgunlaştırma şekil ve süreleri farklılık göstermektedir.

Kendilerine özgü tat ve aromaları bulunan Tulum peynirleri, çeşitli büyüklüklerde olup şekilleri kullanılan tulumla göre değişmektedir. Deri Tulumlarda Peynirin deriye yakın dış kısmı, kuru ve sarı krem renkte, orta kısmı ise yumuşak, gözeneksiz ve daha açık renktedir. Genel olarak Tulum peyniri; yarı sert karakterli, granül yapılı, yapıldığı süt çeşidine göre değişmekle birlikte kirli beyaz ile koyu sarı arasında değişen renklerde, hafif keskin kokusu ve tadı olan lezzetli bir peynirdir. Lezzet farklılıkları yöre ve yapım tekniklerine göre değişir (Kamber, 2005).

Tulum peynirleri olgunlaştırılarak tüketilen bir peynir çeşididir (Güven ve ark., 1995). Genellikle çiğ süttten yapıp 3-5 ay olgunlaştırıldıktan sonra tüketime sunulur. Olgunlaştırma işlemi obruk, mağara, mahzen gibi yerlerde yapılmaktadır (Kamber, 2005). Olgunlaşma süresince peynirlerin fiziksel, kimyasal ve mikrobiyolojik özellikleri değişmekte, kendilerine özgü tat ve aromaları gibi karakteristik özellikleri oluşmaktadır (Güven ve Konar, 1994). Yapımında standart bir teknik uygulanmadığı için genellikle tüketime sunulan Tulum peynirlerinin fiziksel kimyasal ve mikrobiyolojik kaliteleri oldukça farklı olmaktadır (Ateş ve Patır, 2001; Özpınar ve Gümüşsoy, 2013; Tekinşen ve Akar, 2017).

Tulum peynirleri genel olarak, s ü t ü r ü n e , t u z l a m a y ö n t e m i n e , a m b a l a j m a t e r y a l i n e v e y a ü r e t i l d i ğ i y ö r e y e g ö r e i s i m l e n d i r i l i r .

### **S ü t t ü r ü n e g ö r e T u l u m p e y n i r l e r i**

Süt türüne göre Tulum peynirleri, Tulum peyniri üretiminde kullanılan süttün sağıldığı hayvanın türü ile (inek Tulum peyniri, koyun Tulum peyniri, keçi Tulum peyniri) adlandırılmaktadır.

### **T u z l a m a y ö n t e m i n e g ö r e T u l u m p e y n i r l e r i**

Tulum peyniri, Anadolu'da kuru ve salamuralı olmak üzere iki şekilde yapılmaktadır. Kuru Tulum peyniri en çok İç, Doğu, Güney ve Güneydoğu Anadolu Bölgeleri'nde, salamuralı olanı ise Ege Bölgesi'nde kıyıya yakın yerleşim merkezlerinde üretilmektedir (Ateş ve Patır, 2001; Kamber, 2005; Kara ve Akkaya, 2015).

### **A m b a l a j m a t e r y a l i n e g ö r e T u l u m p e y n i r l e r i**

Tulum peyniri, ismini ambalajlanmasında ve olgunlaştırılmasında kullanılan tulumlardan almaktadır. Tulum olarak genellikle daha dayanıklı olduğu için keçi derisi tercih edilmekle

birlikte koyun derisi de kullanılmaktadır. Geçmişte alternatif materyallerin yokluğu nedeniyle deri tulumların peynirlerin olgunlaştırılması ve muhafazası amacıyla kullanıldığı düşünülmektedir (Dağdemir, 2000; Sert ve Akın, 2008). Ege Bölgesi'nde üretilen İzmir (salamuralı) Tulum peynirlerinin ambalajlanmasında laklı tenekelerden yararlanılmaktadır (Sert ve Akın, 2008). Bunun yanı sıra Bez Tulumu (Swan, 2009) ve Ereğli Bez Tulumu (Çetinkaya, 2005; Kamber, 2005) gibi tulum peynirleri bez tulumlarda olgunlaştırılmaktadır. Bazı yörelerde Tulum peynirleri pişmiş topraktan yapılan testi ve çanaklarda da olgunlaştırılmaktadır (Tarakçı ve ark., 2005). Daha ucuz ve kolay elde edilebilmeleri nedeniyle plastik materyaller de yaygın olarak kullanılmaktadır (Güven ve ark., 2002).

Tulum peynirlerinin üretim ve olgunlaştırma aşamalarında kullanılan ambalaj materyaline göre peynirler, deri tulumu, bidon tulumu, teneke tulumu, bez tulumu gibi isimlerle de adlandırılmaktadır.

### Üretildiği yöreye göre Tulum peynirleri

Üretildiği yörenin kendine özgü kültürel mirası peynir yapısının oluşmasında önemli parametreler arasında yer almaktadır (Saygılı ve ark., 2020). Tulum peyniri yaygın olarak üretildiği yörelere göre farklı isimlerle anılmaktadır. Yaygın olarak bilinenleri Erzincan (Şavak), Divle, Çimi, Kargı, İzmir (salamuralı), Ereğli (bez), Afyon, Anamur ve Ağrı Tulum peynirleridir. Bu peynirler içerisinde Erzincan Tulum Peyniri ve Divle Obruğu Tulum Peyniri coğrafi işaret almış Tulum peynirleri olmasının yanı sıra Anadolu'daki birçok Tulum peyniri de coğrafi işaret alma açısından yüksek potansiyele sahiptir.

### SONUÇ

Zengin bir kültürel mirasa sahip Anadolu'nun birçok yöresinde farklı özelliklerde Tulum peynirleri üretilmektedir. Tüketim miktarları üretildiği bölge ile sınırlı kalan birçok Tulum peyniri Türkiye ve Dünya genelinde ticari potansiyeli bulunan ancak ulusal ve Uluslar arası boyuta taşınamayan ürünler statüsündedir. Anadolu'da üretildiği şehir veya bölge adı ile anılan, kendine has karakteristik özelliklere sahip Tulum peynirlerinin daha fazla tanınması ve tüketiminin yaygınlaşması açısından yerel yönetimlere, akademisyenlere ve süt endüstrisine büyük görev düşmektedir. Büyük çapta üretimlerin söz konusu olduğunda yöresel Tulum peynirlerinin kendine özgü karakteristik özelliklerinin korunması önem arz etmektedir.

### TEŞEKKÜR

Bu çalışmayı maddi olarak destekleyen Çukurova Üniversitesi Bilimsel Araştırma Projeleri Birimine (Proje no: FBA-2019-11600) teşekkür ederiz.

### KAYNAKLAR

Ateş G, Patır B, 2001. Starter Kültürlü Tulum Peynirinin Olgunlaşması Sırasında Duyusal, Kimyasal ve Mikrobiyolojik Niteliklerinde Meydana Gelen Değişimler Üzerine Araştırmalar. Fırat Üniversitesi Sağlık Bilimleri Dergisi, 15(1):45-56.

Büyükyörük S, Soyutemiz GE, 2010. Geleneksel Olarak Üretilmiş İzmir Tulum Peynirinden *Lactococcus lactis* (*Lactococcus lactis* alt tür *lactis* ve alt tür *cremoris*) Suşlarının İzolasyonu, Fenotipik ve Moleküler Teknikler ile İdentifikasyonu. Erciyes Üniversitesi Veteriner Fakültesi Dergisi, 7(2):81-87.

Cakmakci S, Gurses M, Gundogdu E, 2011. The Effect of Different Packaging Materials on Proteolysis, Sensory Scores and Gross Composition of Tulum Cheese. African Journal of Biotechnology, 10(21):4444-4449.

Çetinkaya A, 2005. Yöresel Peynirlerimiz. 1. Baskı, Academic Book Production, Kars, 212s.

- Dağdemir V, 2000. Erzincan İlinde Tulum Peynirinin İmalat Maliyeti ve Pazarlama Marjının Belirlenmesi Üzerine Bir Araştırma. Turkish Journal of Agriculture and Forestry, 24(1):57-62.
- Durlu Özkaya F, Gün İ, 2008. Anadolu’da Peynir Kültürü. Uluslar arası Asya ve Kuzey Afrika Çalışmaları Kongresi (38. ICANAS) Maddi Kültür, Atatürk Kültür, Dil ve Tarih Yüksek Kurumu, II. Cilt, Ankara, 485-505.
- Güven M, Konar A, 1994. İnek Sütlerinden Üretilen ve Farklı Ambalajlarda Olgunlaştırılan Tulum Peynirlerinin Mikrobiyolojik Özellikleri. Gıda, 19(3):179-185.
- Güven M, Konar A, Brueckner H, 2002. Koyun Sütünden Üretilen Tulum Peynirlerinin Serbest Amino Asit İçeriklerinin Saptanması Üzerinde Bir Araştırma. Çukurova Üniversitesi Ziraat Fakültesi Dergisi, 17(2):53-60.
- Güven M, Konar A, Kleeberger A, 1995. İnek, Koyun ve Keçi Sütlerinden Üretilen ve Deri Tulumlarda Olgunlaştırılan Tulum Peynirlerinin Fiziksel, Kimyasal ve Duyusal Özellikleri. Ç. Ü. Ziraat Fakültesi 25. Kuruluş Yılı Özel Sayısı, 203-218.
- Hayaloğlu AA, 2008. Türkiye’nin Peynirleri – Genel Bir Perspektif. Türkiye 10. Gıda Kongresi, Erzurum, 729-732.
- İşleyici Ö, Sancak YC, Tuncay RM, 2018. Divle Tulum Cheese. Van Veterinary Journal, 29(2):119-124.
- Kamber U, 2005. Geleneksel Anadolu Peynirleri. Miki Matbaacılık, Ankara, 223s.
- Kamber U, 2006. Peynirin Tarihçesi. Veteriner Hekimler Derneği Dergisi, 77(2):40-44.
- Kan M, Gülçubuk B, Kan A, Küçükçongar M, 2010. Coğrafi İşaret Olarak Karaman Divle Tulum Peyniri. Karamanoğlu Mehmet Bey Üniversitesi Sosyal ve Ekonomik Araştırmalar Dergisi, 12(19):15-23.
- Kara R, 2012. Geleneksel Bir Peynir: Afyon Tulum Peyniri. Kocatepe Veteriner Dergisi, 5(1):45-48.
- Kara R, Akkaya L, 2015. Afyon Tulum Peynirinin Mikrobiyolojik ve Fiziko-Kimyasal Özellikleri ile Laktik Asit Bakteri Dağılımlarının Belirlenmesi. Afyon Kocatepe Üniversitesi Fen ve Mühendislik Bilimleri Dergisi, 15(1):1-6.
- Keleş A, 1995. Çiğ ve Pastörize Sütten Üretilen Tulum Peynirinin Farklı Ambalajlarda Olgunlaştırılmasının Kaliteye Etkisi Üzerine Araştırmalar. Doktora Tezi, Selçuk Üniversitesi Sağlık Bilimleri Enstitüsü, Besin Hijyeni ve Teknolojisi Programı, Konya, 68s.
- Kırdar SS, Gün, İ., 2012. Kargı Tulum Peyniri. Süt Dünyası Dergisi, 7(38):60-62.
- Morul F, İşleyici Ö, 2012. Divle Tulum Peynirinin Kimyasal ve Mikrobiyolojik Özellikleri. Yüzüncü Yıl Üniversitesi Veteriner Fakültesi Dergisi, 23(2):71-76.
- Özer B, Hayaloğlu AA, 2011. Giriş. (B. Özer, A. A. Hayaloğlu editörler). Peynir Biliminin Temelleri, 1. Baskı, Sidas, İzmir, s.1-9.
- Özpinar N, Gümüşsoy KS, 2013. Erzincan Tulum Peynirinden İzole Edilen *Staphylococcus aureus* İzolatlarından Antibiyotik Direncinin ve Biyofilm Oluşturma Özelliğinin Fenotipik ve Genotipik Olarak Belirlenmesi. Kafkas Üniversitesi Veteriner Fakültesi Dergisi, 19(3):517-513.
- Saygılı D, Demirci H, Samav U, 2020. Coğrafi İşaretli Türkiye Peynirleri. Aydın Gastronomy, 4(1):11-21.
- Sert D, Akın N, 2008. Türkiye’de Bazı Önemli Tulum Peyniri Çeşitlerinin Geleneksel Üretim Metotları. Türkiye 10. Gıda Kongresi, 21-23 Mayıs 2008, Erzurum, 717-720.
- Swan S, 2009. Türkiye’nin Peynir Hazinesi. 2. Baskı, Boyut Yayın Grubu, İstanbul, 144s.
- Tarakçı Z, Küçüköner E, Sancak H, Ekici K, 2005. İnek Sütünden Üretilerek Cam Kavanozlarda Olgunlaştırılan Tulum Peynirinin Bazı Özellikleri. Yüzüncü Yıl Üniversitesi Veteriner Fakültesi Dergisi, 16(1):9-14.



**3rd INTERNATIONAL NEW YORK CONFERENCE ON EVOLVING TRENDS IN  
INTERDISCIPLINARY RESEARCH & PRACTICES**

---

Tekinşen KK, Akar D, 2017. Erzincan Tulum Peyniri. Atatürk Üniversitesi Veteriner Bilimleri Dergisi, 12(2):218-226.

TGK, 2015. Gıda Tarım ve Hayvancılık Bakanlıđından: Türk Gıda Kodeksi Peynir Tebliđi. Tebliđ no: 2015/6, Resmî Gazete, Sayı : 29261.

TSE, 2011. Kanunname-i İhtisab-ı Bursa. Türk Standartları Enstitüsü, Ankara, 30s.

Ulusal Süt Konseyi, 2018. Dünya ve Türkiye’de Süt Sektör İstatistikleri 2018 Süt Raporu. Ulusal Süt Konseyi, Ankara, 48s.

Üçüncü M, 2008. A’dan Z’ye Peynir Teknolojisi. 2. Baskı, Meta Basım, İzmir, 1236s.

## HATAY İLİ SÜT SEKTÖRÜ VE ÜRÜN ÇEŞİTLİLİĞİ

\*<sup>1</sup> Mehmet Salih Çayır

<sup>2</sup> Nuray Güzeler

\*<sup>1</sup>Hatay İl Tarım ve Orman Müdürlüğü, 31100 Antakya/Hatay

<sup>2</sup>Gıda Mühendisliği Bölümü, Ziraat Fakültesi, Çukurova Üniversitesi

\*<sup>1</sup> ID:0000-0002-7394-9087

<sup>2</sup> ID:0000-0001-5246-2491

### Özet

Tüketicilerin bilinçlenmesiyle birlikte süt ve süt ürünleri talebi artmış ve ticari anlamda önemli bir sektör haline gelmiştir. Süt sektörü hayvancılık sektörü ile doğrudan etkileşim içerisinde. Gelişmekte olan ülkelerde olduğu gibi ülkemizde de üretilen çiğ sütün çoğu küçük ve orta ölçekli işletmelerde işlenmektedir. Ülkemizde çiğ süt işleme tesislerinde işlenen süt en fazla içme sütüne daha sonra sırayla, yoğurt, peynir ve ayran işlenmektedir. Hatay Süt ve süt ürünlerinin üretimi ve çeşitliliği önemli seviyelerdedir. 2018 yılında Hatay İlinde 190.692 ton çiğ inek sütü, 6.734 ton çiğ keçi sütü, 7.652 ton çiğ koyun sütü ve 303 ton çiğ manda sütü üretilmiştir. Çiğ süt tesislerinde hammadde olarak kullanılan toplam çiğ süt miktarı ise 151.288 tonu bulmuştur. Hatay ilinde Tarım ve Orman Bakanlığı verilerine göre 80 aktif onaylı çiğ süt işleme tesisi bulunmaktadır. Hatay ilinde üretilen süt ürünlerinin başında Tuzlu yoğurt, Künefe peyniri, Sürk, Çökelek, Carra peyniri, Sünme peyniri, Dil peyniri, Yoğurt peyniri, Yoğurt, Süzme Yoğurt gelmektedir. Bu çalışmada Hatay İlindeki çiğ süt üretimi, süt ürünlerinin üretimi ve çeşitliliği işletmelerle yapılan ziyaretler sonucunda yapılan anketlerle değerlendirilmiştir. Anket çalışmasına 72 işletme dahil olmuştur. Hatay ilinde yoğurt hem doğrudan hem de tuzlu yoğurt, süzme yoğurt, Çökelek, Yoğurt peyniri gibi bir çok süt ürününe dönüştürüldüğü görülmüştür. Tuzlu yoğurt üretimi nerdeyse yoğurt üretimine ulaşmıştır. Hatay ilinde en fazla örgü, dil, lavaş, çubuk, misket, blok vb şekil verilerek Eritme peyniri üretilmektedir. Üretim miktarı olarak ikinci sırada 2.225 ton ile Hatay peyniri, üçüncü sırada 2.093 ton ile Taze Künefe peyniri (Geleneksel Künefe peyniri) gelmektedir. Taze Künefe peynirinden sonra en fazla üretilen peynir Tuzlanmış Künefe peyniri ile Blok (eritme) Künefe peyniridir. Hatay ilinin özellikle Ortadoğu ülkelerine yakın olması ve süt sektöründeki gelişmeler sonucu süt ürünlerinin ihracatı dış ticarete önemli bir yere sahip olmuştur.

**Anahtar Kelimeler:** Hatay, süt ürünleri, süt sektörü

### HATAY PROVINCE MILK INDUSTRY AND PRODUCT VARIETIES

#### Abstract

With the awareness of consumers, the demand for milk and dairy products has increased and it has become an important commercial sector. Livestock industry and milk industry have both directly affected each other. The most of raw milk in Turkey is processed in small and medium sized enterprises as in developing countries. The milk in raw milk processing plants is mostly used for the production of drinking milk then yogurt, cheese and ayran. The variety of milk and dairy products produced in the province of Hatay is at significant levels. In 2018, 190.692 tons of raw cow milk, 6.734 tons of raw goat milk, 7.652 tons of raw sheep milk and 303 tons of raw buffalo milk were produced in Hatay Province. According to Ministry of Agriculture and Forestry data, there are 80 active and certified dairies that process raw milk. The total amount of raw milk used as raw material in raw dairy plants reached 151.288 tons. The main dairy products produced in the province of Hatay are Salted yoghurt, Künefe cheese, Sürk, Çökelek, Carra cheese, Sünme cheese, Dil cheese, Yoghurt cheese, yoghurt and strained yoghurt. 72 of dairies was included in the survey study. In the province of Hatay, yoghurt is

used both directly and by being transformed into many dairy products such as salted yoghurt, strained yoghurt, cottage cheese, yoghurt cheese. In addition to, Hatay cheese production with 2.225 tons and Fresh Kunefe cheese with 2.093 tons is common, respectively. The second most produced cheese after fresh Kunefe cheese is Salted Kunefe cheese and Block (melted) Kunefe cheese. The province of Hatay has an important place in foreign trade in terms of export of dairy products due to its proximity to Middle Eastern countries and the developments in the dairy sector.

**Keywords:** Hatay, milk products, milk industry

## GİRİŞ

Küresel olarak yaklaşık 150 yıllık bir geçmişi olan süt ve süt ürünleri sektörü, Ülkemizde 20. yüzyılın başlarında küçük süthane ve mandıralar durumunda oluşmuşken, 1957 yılında Ankara'da Atatürk Orman Çiftliği dahilinde ilk modern süt fabrikası üretime başlamıştır. 1963 yılında yapılan yasal düzenlemelerle kurulan Türkiye Süt Endüstrisi Kurumu ülkenin farklı yerlerinde 40'a yakın süt işletmesi ile üretim yaparak, ülkemizde sütçülüğe katkıda bulunmuştur. Ayrıca, 1970'li yıllardan itibaren kamu dışında özel müteşebbisler de süt endüstrisine yatırım yapmaya başlamıştır. Bu dönemde, modern fabrikalarda süt ve ürünleri üretilmeye başlanmıştır. 80'li yıllar mevcut bazı mandıra ve fabrikaların modernizasyona gittiği, 90'lı yıllar ise, bazı modern süt işletmelerinin yabancı firmalarla ortaklıklar kurmaya başladığı bir dönem olmuştur (Turan ve ark., 2017). Sanayi devrimiyle birlikte önemini yitiren tarım ve hayvancılık sektörü, artan dünya nüfusuna paralel olarak tekrar önemini kazanmaya başlamıştır.

Süt ürünlerinin halk sağlığı ve dengeli gelişimi bakımından yeri ve önemi nedeniyle ihtiyacı karşılayacak güvenilir çiğ süt arzının oluşturulması ülkeler için en önemli konularından birisi haline gelmiş ve bununla birlikte sektörün istikrarlı şekilde takip edilme zorunluluğu ortaya çıkmıştır. Türkiye süt sektöründe, ülke içinde ve dışında oluşan arz ve talep dengelerini koruyarak sektörün dünya pazarından daha fazla pay almasını sağlayacak politika kararlarının oluşturulması önem arz etmektedir (Anonim, 2018).

Süt sektörü dediğimiz zaman; süt hayvancılığının dolayısıyla süt üretiminin yapıldığı çiftlikler, süt toplama merkezleri, büyük modern süt fabrikaları, çoğunluğu 60 BG' nün altında olan ve düşük kapasitede çalışan mandıralar, süt ve süt ürünlerini satan işyerleri aklı gelmektedir (Anonim, 2019a).

Türkiye'de tarımsal ürünler içinde en yüksek üretim değeri son 10 yıldır çiğ süte aittir. 2013 yılında Türkiye'nin 190 milyar TL tutarındaki tarımsal üretim değeri içinde çiğ süt üretimi, 18,3 milyar TL'lik üretim değerine sahiptir. FAO'nun 2013 yılı rakamlarına göre, Türkiye'de tarımsal üretimde çiğ süt 5,2 milyar dolarla en fazla üretim değeri veren ürün. Dünyada da çiğ sütün üretim değeri 198,3 milyar dolar seviyelerinde. Ülkemiz gıda sanayi üretim değerleri içinde süt ve süt ürünlerinin payı %15'tir. Ülkemizde süt işleyen işletmelerin %55'i Marmara ve Ege bölgesinde yer alırken sanayiye giden sütün yaklaşık %48'i ve üretimin %21'i 20 işletme tarafından toplanmaktadır. 2018 entegre süt işletmeleri tarafından sanayiye aktarılan süt miktarı 10 milyon ton ile önceki yıla göre %10.1 artış gösterirken üretimin yaklaşık %45'ini oluşturmuştur.

Ülkemizde üretilen sütün çoğunluğu içme sütü, yoğurt ve peynir olarak değerlendirilmektedir. 2018 yılında içme sütü üretimi önceki yıla göre %7.2 artışla yaklaşık 1.7 tondur. Süt ürünleri üretiminde en fazla artış %10.8 ile tereyağı üretiminde gerçekleşmiştir (Anonim, 2019c).

Türkiye'de son 5 yılda üretilen toplam çiğ süt miktarı ve bunun inek, koyun, keçi ve manda sütünün dağılımı Tablo 1'de verilmektedir. Tabloda görüldüğü üzere son beş yılda tüm süt türlerinde üretim artmıştır. inek sütü üretimi sürekli olarak birinci sırada olup, 2018 yılında toplam çiğ süt üretimi 22.119.000 Ton iken çiğ inek sütü üretim 20.036.000 Ton olarak

gerçekleşmiştir. Üretilen çiğ sütün % 50'si sanayiye aktarılmaktayken, diğer yarısı direkt tüketiciye aktarılan, çiftliklerdeki kayıplar ve diğer kullanımlara gitmektedir.

**Tablo 1:** Türkiye’de türlerine göre üretilen toplam çiğ süt miktarı (Anonim, 2019d)

Süt Türü	2014	2015	2016	2017	2018
İnek (x 1.000 ton)	16.867	16.933	16.786	18.762	20.036
Koyun (x 1.000 ton)	1.113	1.177	1.166	1.344	1.446
Keçi (x 1.000 ton)	463	481	479	523	561
Manda (x 1.000 ton)	55	63	63	69	76
Toplam (x 1.000 ton)	18.498	18.654	18.494	20.698	22.119

**Tablo 2:** Türkiye’de üretilen süt ürünlerinin miktarı (Anonim, 2019e)

Süt Ürünü	2014	2015	2016	2017	2018
İçme Sütü	1.325	1.378	1.433	1.549	1.660
Peynir	631	666	658	690	756
Süttozu	129	112	124	131	109
Yoğurt	1.101	1.123	1.173	1.172	1.198
Ayran	599	627	684	717	730
Toplam (x1000 Ton)	3.785	3.906	4.072	4.259	4.453

Türkiye’de üretilen süt ve süt ürünleri son beş yıllık verileri Tablo 2’de verilmektedir. Tablo incelendiğinde tüm yıllarda çoktan aza doğru üretilen süt ve süt ürünü içme sütü, yoğurt, peynir, ayran ve süt tozu şeklinde sıralanmaktadır. 2018 yılında 1.660.000 ton içme sütü, 1.198.000 ton yoğurt, 756.000 ton peynir, 730.000 ton ayran, 109.000 ton süt tozu üretilmiş bulunmaktadır.

### MATERYAL VE METOT

Bu çalışmanın verileri, Hatay ilinde faaliyet gösteren çiğ süt işleme tesisleri ile yapılan anket çalışmalarından elde edilmiştir. Anket verilerinin yanı sıra bazı TÜİK verileri kaynak belirtilerek kullanılmıştır.

Hatay ilinde Tarım ve Orman Bakanlığı Gıda Güvenliği bilgi sisteminde yapılan sorgulamada 80 aktif onaylı çiğ süt işleme tesisi bulunmaktadır. Bu işletmelerden 72 tanesi ile anket çalışması yapılmıştır. 8 adet işletme ile ilişim kurulamadığı veya anket çalışmasına katılmamalarından dolayı anket çalışmasına dâhil edilmemişlerdir.

Bu çalışma ile Hatay ilinin süt sektörünün üretim kapasitesinin ve ürün çeşitliliğinin ve ihracat kapasitesi ve il ekonomisindeki önemi ortaya konması amaçlanmıştır. Bu amaç doğrultusunda 2019 yılında işletmelerle yüz yüze görüşülerek anket soruları yöneltilmiş ve not edilmiştir. Anket çalışmasında, işletmelerin hangi çiğ süt türünü kullandıkları, kullandıkları sütlerin tedarik edildiği yerleri ve kullanılan sütün hangi süt ürünlerine dönüştürdükleri sorulmuştur. Ayrıca, işletmelerin süt sektörüne ile ilgili problemleri sıralamaları istenmiştir.

### ARAŞTIRMA BULGULARI, TARTIŞMA VE SONUÇLAR

Hatay ili toplam süt üretimi açısından seksen bir il içerisinde 50 sırada inek, inek sütü üretiminde 47, manda sütü üretiminde 39, koyun sütünde 51, keçi sütü üretiminde 27 sırada yer almaktadır. Tablo 3’te görüldüğü üzere süt üretiminde manda sütü hariç 2014-2018 yılları arasında diğer süt türlerinin üretiminde belirgin bir artış olmuştur. 2018 yılında Hatay ilinde

toplamda 179.575 ton süt üretilmiştir. Toplam sütün çoğu inek sütü oluşturmaktadır.

**Tablo 3:** Hataya ilinde toplam çiğ süt miktarı ve süt türüne göre dağılımı (Anonim, 2019f)

Yıl	İnek (ton)	Manda (ton)	Koyun (ton)	Keçi (ton)	Toplam (Ton)
2014	130903	295	4968	4470	140636
2015	131186	319	5019	5147	141671
2016	124137	300	5095	5178	134710
2017	162533	305	7710	6774	177322
2018	164886	303	7652	6734	179575

#### **Hatay İli Süt İşleme Tesislerinin Çiğ Süt Tüketimi:**

2018 yılında çiğ süt işletme tesislerinin üretimde tükettiği inek sütü miktarı 190.692 ton, keçi sütü 202 ton, koyun sütü 393 ton olduğu Tablo 4’te verilmiştir. Üretilen çiğ sütün %50 sinin sanayiye aktarıldığı var sayıldığında Hatay ilinde üretilen sütün süt sektörü için yeterli olmadığı görülmektedir. Bu sebepten dolayı işletmelerle yapılan görüşmelerde çiğ süt tedariki sadece Hatay ilinden değil, Kadirli, Osmaniye, Kayseri, Kahramanmaraş gibi çevre il ve ilçelerden de yapıldığı tespit edilmiştir.

İnek Sütü dışında keçi sütü ve koyun sütünü üretimde kullanan işletme sayısı 4 olduğu, manda sütünü kullanan işletme olmadığı belirlenmiştir. Manda sütünün sanayiye aktarılmadan tüketildiği, diğer sütlere karıştırıldığı veya komşu illere aktarıldığı tahmin edilmektedir.

**Tablo 4:** Hatay İli 2018 yılı Çiğ Süt Üretimi ve Tüketimi

Çiğ Süt	İnek	Keçi	Koyun	Manda
Üretimi (Ton)*	190692	6734	7652	303
Tüketimi (Ton)**	150693	202	393	0

\* (Anonim, 2019g) \*\* Anket Sonucu

#### **Yoğurt, Ayran, Tuzlu Yoğurt gibi Süt Ürünleri**

İnek sütü, koyun sütü, manda sütü, keçi sütü veya karışımlarının pastörize edilmesi veya pastörize sütün, gerektiğinde süt tozu ilâvesiyle homojenize edilip veya edilmeden *Lactobacillus delbrueckii subsp. bulgaricus* ve *Streptococcus thermophilus*’dan oluşan yoğurt kültürünün ilâve edilmesi ve uygun işlemlerden sonra elde edilen mamul olarak tanımlanmaktadır (Anonim, 2006). Türk Gıda Kodeksi, Fermente Sütler Tebliği’nde yoğurt; fermentasyonda spesifik olarak *Streptococcus thermophilus* ve *Lactobacillus delbrueckii subsp. bulgaricus*’un simbiyotik kültürlerinin kullanıldığı fermente süt ürünü şeklinde tanımlanmaktadır (Anonim, 2009). Yoğurt Hatay ilinde hem doğrudan hem de tuzlu yoğurt, süzme yoğurt, Çökelek, Yoğurt peyniri gibi bir çok süt ürününe dönüştürülmektedir. Tablo 5’te görüldüğü üzere tuzlu yoğurt üretimi neredeyse yoğurt üretimine ulaşmıştır. Ankete katılan işletmelerden sadece tuzlu yoğurt üreten işletme sayısı 13 olduğu tespit edilmiştir. Bu işletmelerin çoğu Hatay ilinin Altınözü ilçesinin Kozkalesi ve Enek köylerinde yer almaktadır. Ülkemizde tuzlu yoğurt, kış yoğurdu, tutma yoğurt, güz yoğurdu ve pişmiş yoğurt gibi farklı isimlerle bilinmektedir. Hatay, Sivas, Van illeri ile Akdeniz Bölgesinin bazı illerinde üretilip tüketilen tuzlu yoğurt, kavanozlara sıcak dolun yapıldığında raf ömrü uzun olmaktadır (Köse, 2018).

Kahvaltılarda zeytinyağı eşliğinde tüketilebilen Tuzlu yoğurt, Kabak Boranyesi, Bakla Boranyesi, Ispanak Boranyesi, Kumbursiye, Tuzlu Yoğurlu Aş, Tuzlu Yoğurtlu Lahana



Sarması, Yumurta Kavurması, Yoğurt Aşı, Şiş Börek, Tuzlu Yoğurtlu Çoban Salatası gibi yemeklerin yapımında kullanılmaktadır. Böylece Hatay mutfağının vazgeçilmez unsurlarından biri haline d önmektedir (Anonim, 2019h).

İşletmelerle yapılan anket çalışmasında elde edilen verilere göre Tablo 5'te görüldüğü gibi en çok üretilen ürünün 21.654 ton ile yoğurt olduğu, çok az bir farkla onu 21.399 ton ile tuzlu yoğurt olduğu görülmektedir. Ayran üretimi 2.675 ton, süzme yoğurt 326 ton, yine tuzlu yoğurttan elde edilen Duberke 25 ton ve yoğurdun yayıklanması ile elde edilen yayık tereyağı 72 ton olarak üretildiği belirlenmiştir.

**Tablo 5:** Hatay İlinde Yoğurt, Ayran, Tuzlu Yoğurt gibi Ürünlerinin Üretimi (2018)\*

Süt Ürünü	Yoğurt	Tuzlu Yoğurt	Ayran	Süzme Yoğurt	Yayık Tereyağı	Duberke
Üretim Miktarı (Ton)	21.654	21.399	2.675	326	72	25

\*Kaynak: Anket Çalışması

### **Peynir Çeşitleri**

Peynir, birçok şekilde hayatımız içinde yer alan çok yönlü yiyeceklerden bir tanesi olup iştah açıcılarda, böreklerde, tatlılarda, ana yemeklerde, çorba ve makarnada kahvaltıda birçok şekilde kullanılmaktadır. Türkiye'de tüketimi en yaygın olan peynirler; Beyaz peynir, Kaşar peyniri ve Tulum peyniri olmakla birlikte, birçok yöresel peynir de üretilip tüketilmektedir. (Kamber, 2015). Hatay peyniri (Hatay Köy peyniri), Künefe peyniri, Süzme ve Dil peyniri, Ezme peyniri, Sıkma peyniri, Sürk peyniri, Carra peyniri, gibi peynirler Hatay ilinde üretilen peynirlerdir (Karaca ve Kırdar, 2016). Hatay'da üretilen peynirler incelenirken kendi aralarında üretim metodlarında kullanılan kazeini pıhtılaştırma yöntemi ve üretim özelliklerine göre aşağıdaki şekilde sınıflandırılması yapılmıştır.

Tablo 6 incelendiğinde 2018 yılında en fazla üretilen peynir çeşidi 3.288 ton ile Eritme peyniri olmuştur. Eritme peyniri; telemenin, bir veya bir kaç çeşit peynirin, doğrudan doğruya veya bu ürünlere gerektiğinde süt tozu, peyniraltı suyu tozu, tereyağı, krema gibi süt ürünleri katılarak elde edilen karışıma emülsifiye edici tuzlar ilave edilerek, karışımın pastörizasyon normunda veya daha yüksek sıcaklıklarda ve sürelerde ısıl işlem, kesme ve karıştırma uygulanması ile elde edilen, homojen yapının dilimlenebilir veya sürülebilir nitelikler gibi çeşidine özgü karakteristik özellikler gösteren peynir olarak tanımlanmaktadır (Guinee, 2007). Eritme peyniri piyasaya az tuzlu veya tuzsuz olarak sunulmaktadır.

1. Peynir mayası (rennet) ile üretilen peynirler
  - 1.1. Telemesi haşlanmayan/sıcak salamura ile muamele edilmeden üretilenler
    - 1.1.1. Hatay peyniri (Hatay Köy peyniri)
    - 1.1.2. Künefe peyniri
      - a. Geleneksel Künefe peyniri
      - b. Kültür ilaveli Künefe peyniri
      - c. Tuzlanmış Künefe peyniri
    - 1.2. Telemesi haşlanan/sıcak salamura ile muamele edilip üretilenler
      - 1.2.1. Boru tipi (Eritme) Künefe peyniri
      - 1.2.2. Süzme peyniri
      - 1.2.3. Dil peyniri
      - 1.2.4. Ezme peyniri
      - 1.2.5. Sıkma peyniri
      - 1.2.6. Eritme Peynir gurubu
  2. Asit/Isı etkisiyle üretilen peynirler

- 2.1. Sürk peyniri
- 2.2. Carra peyniri
- 2.3. Yoğurt peyniri (Çayır ve ark., 2019)

Hatay ilinde en fazla örgü, dil, lavaş, çubuk, misket, blok vb şekil verilerek Eritme peyniri üretilmektedir. Bu tür ürünlerin üretiminde fazla tuz kullanılmadığı ve salamurasız piyasaya sunulduğu için raf ömür çok kısadır. Üretim miktarı olarak ikinci sırada 2.225 ton ile Hatay peyniri gelmektedir. Son yıllarda Hatay'da önemli miktarda, genelde kültür ilave edilmeden sadece süte rennet enzimi ilavesi ile üretilen ve Hatay Köy peyniri olarak anılan taze köy peyniri Hatay, Adana ve Mersin illerinde talep görmektedir. Daha çok orta büyüklükteki aile tipi işletmelerde üretilen Hatay peyniri, son zamanlarda büyük ve Hatay dışındaki işletmelerde de üretilmektedir (Çayır, 2018).

Hatay peyniri üretiminde inek sütü kullanılabilirdiği gibi, bazı işletmeler keçi sütünün bol olduğu zamanlarda üretimde keçi sütü de kullanmaktadır. Üretimde kullanılan çiğ inek sütünün yağı genelde %25 ile %50 gibi değişen oranlarda alınmaktadır. Hatay peyniri üretimi, kısaca ısıtma işlemine tabi tutulan süte kalsiyum ilave edilerek veya edilmeden, sütün mayalama sıcaklığında enzim yardımı ile pıhtılaştırılması daha sonra baskıya alınan telemin standart bir ölçü olmaksızın ortalama 7x7x2 cm boyutlarında kesilmesi ve salamurada bekletilmesinden ibarettir. Kahvaltılarda ve böreklerde kullanılan bir peynirdir (Çayır ve Güzeler, 2014).

Üretim miktarı olarak üçüncü sırada 2.093 ton ile Taze Künefe peyniri (Geleneksel Künefe peyniri) gelmektedir. Taze Künefe peyniri daha çok Hatay ve çevre illerde tüketilmektedir. Künefe, Doğu Akdeniz yöresine ait bir tatlı çeşidi olarak bilinmektedir. Yapılış tekniği, diğer kültürlerde var olanın aksine Eski Arapça yemek kitaplarında "kinafa" olarak geçmektedir (Işın, 2008). Hatay Künefesi, yapımında kullanılan peynirin Künefeye özel olarak üretilen bir peynir olması dolayısıyla kendine özgüdür (Ors ve Sürmeli, 2016).

Künefe tatlısının Hatay dışındaki bölgelerde ve şehirlerde tanınması ve popüler olması, Hatay'da üretilen Künefe peynirine olan talebi arttırmıştır. Farklı üretim metotları uygulanarak üretilen Künefe peyniri, uzak mesafelere gönderilmeye başlanmıştır. Künefe peynirinin, küçük şeker boyutlarında kesilerek yoğun olarak kuru tuzlamaya tabi tutulması, çiğ sütün pastörizasyon normlarında ısıtma işlemine tabi tutulduktan ve mayalama aşamasından önce starter kültür ilave edildikten sonra olgunlaştırılması, porsiyonluk dondurulmuş künefe için özel olarak taze veya tuzu giderilmiş künefe peynirinin kuru haşlanması ile üretilen boru tipi blok künefe peynir üretilmesi olmak üzere üç farklı üretim metodu geliştirilmiştir (Çayır ve ark., 2019). Tuzlanmış ve Boru Künefe peynirinin 2018 yılında üretim miktarı sırayla 510 ile 465 tondur. Lor ve Beyaz peynirin üretim miktarı sırayla 435 ton ile 166 ton dur.

Ülkemizde nerdeyse her bölgede üretilen çökelek süt veya yoğurttan elde edilmektedir (Şimşek ve Sağdıç, 2010). Hatay'da yaygın olarak yoğurttan elde edilmektedir. Çökeleğin çeşitli baharatlar ve salçayla yoğrulması ile üretilen Sürk 2018 yılında sırayla 81 ton ile 59 tondur. Çökeleğin maliyetinin fazla olması nedeni ile Sürk yapımında Lor peyniri de kullanılmaktadır. Ayrıca, Çökelek üretimi il içinde yetersiz olduğundan bazı Sürk üretimi yapan işletmeler Çökeleği Erzincan, Elazığ gibi daha ucuz olduğu illerden temin etmektedirler.

Hatay'a özgü peynirlerden olan ve geleneksel olarak üretilen Antakya Haşlama peyniri, Sünme peyniri, Dil peyniri, Antakya Ezme peyniri, Yoğurt peyniri ve Carra peyniri üretimi randımanın düşük oluşu ve buna bağlı maliyetlerin artması gibi nedenlerden yıllar içinde azalmıştır. Bu peynirlerin bazılarını aslına uygun olarak üreten 3 ile 4 işletme vardır. Bu peynirlerin 2018 yılında üretimi 37 ile 10 ton arasında değişen oranlarda olmuştur.

Kırıkhan ve Hassa ilçelerinde koyun ve keçi sütü üretiminin diğer ilçelere göre fazla olması ile birlikte bu sütleri kullanarak deri tulum peyniri üreten iki işletme olduğu tespit edilmiştir. Tulum peyniri üretimi 2018 yılı için 35 ton olarak gerçekleşmiştir. Bölgede hiç bilinmeyen Sepet peyniri muhacir kökenli bir işletmede üretimi 20 ton olarak gerçekleşmiştir.

**Tablo 6:** Hatay İlinde Üretilen Peynir Çeşitleri ve Miktarları (2018)\*

<b>Peynirler</b>	<b>Miktar/Ton</b>
<b>Eritme Peyniri</b>	3.288
<b>Hatay Peyniri</b>	2.225
<b>Künefe Peyniri-Taze</b>	2.093
<b>Künefe Peyniri-Tuzlanmış</b>	510
<b>Künefe Peyniri-Blok-Eritme</b>	465
<b>Lor Peyniri</b>	435
<b>Beyaz Peyniri</b>	166
<b>Çökelek</b>	81
<b>Sürk Peyniri</b>	59
<b>Antakya Haşlama Peyniri</b>	37
<b>Tulum</b>	35
<b>Halep Sünme</b>	30
<b>Sünme (Çile Peyniri)Suda Haşlama</b>	24
<b>Dil (Klasik)</b>	24
<b>Akawi ve Hallum Rol Peyniri</b>	23
<b>Yoğurt Peyniri</b>	18
<b>Örgü (Klasik)</b>	17
<b>Antakya Ezme Peyniri</b>	15
<b>Carra Peyniri</b>	10
<b>Sepet Peyniri</b>	2

\*Kaynak: Anket Çalışması

Son yıllarda Orta Doğuda meydana gelen siyasi kriz ve bunun sonucu meydana gelen savaş ve göçler Hatay ve çevre illerin soyal olarak, kültürel ve ekonomik olarak etkilemiştir. (Harunoğulları ve Cengiz, 2014). Göçmenlerin sayısı artıkça ve bunun sonucu taleplerin artmasıyla birlikte hem göçmenler tarafından işletilen hem de yerli girişimcilerin işlettiği gıda işletmelerinde; Akawi peyniri, Mıshellle (Halep Sünmesi), Hallum Rol ve Şingiliş gibi süt ürünleri üretilmektedir. Hatay'da üretilip tüketildiği gibi bu ürünler Türkiye'nin farklı illerinde üretilerek hem göçmenler tarafından tüketilmekte hem de yerel halkın dikkatini çekmekte hem de ihraç edilmektedir (Çayır ve ark., 2019). 2018 yılında 30 ton Halep Sünmesi üretilmişken 28 ton Akawi ve Hallum rol üretilmiştir. Hatay ilinin özellikle Ortadoğu ülkelerine yakın olması ve süt sektöründeki gelişmeler sonucu süt ürünlerinin ihracatı dış ticarete önemli bir yere sahip olmuştur. Bu tür peynirlerin yanında sadece ihracata yönelik üretilmek üzere Rumi peynir ve Miş gibi farklı süt ürünlerinin üretim girişimleri olmaktadır.

### **Hatay İli Süt Ürünleri İhracatı**

Hatay'ın süt ürünleri ihracatı ile ilgili 2017 verileri Tablo 7'de verilmiştir. 2017 yılı incelenen yıllar arasında rekor yılı olarak adlandırılabilir. Önceki yıllar içinde en yüksek ihracat rakamı 2013 yılında 2,4 milyon \$ iken 2017 yılında 6,5 milyon \$'lık ihracatı ile ciddi bir yükselme göstermiştir (Anonim, 2019i). Ülkeler bazında Hatay'ın süt ürünleri alt sektöründeki ihracatına bakıldığında, ilk sırayı Irak'ın aldığı görülmektedir.

**Tablo 7:** Hatay ilinin 2017 yılı süt ürünleri ihracatı yaptığı ilk beş ülke (Anonim, 2019i)

Sıralama	Ülke Adı	İhracat Değeri (\$)
1	Irak	3.263.203,00
2	Suriye	1.611.192,00
3	Ürdün	465.483,00
4	Mısır	304.966,00
5	Türkmenistan	213.086,00

**Tablo 8:** Hatay ilinin süt ürünleri ihracatının Türkiye'deki payı (Anonim, 2019i)

Sıralama	İl	İhracat (Milyon \$)	Türkiye'deki Payı
1	İstanbul	117,3	34,5
2	İzmir	46,7	13,8
3	Sakarya	28,2	8,3
4	Mersin	27,1	8
5	Konya	24,5	7,2
.....	.....	.....	.....
10	Hatay	6,5	1,9

Hatay ilinde süt ürünleri ile ilgili yapılan ihracatın iller bazında sıralanması ve ülke payındaki oranı Tablo 8'de verilmiştir. Süt ürünleri ihracatında Hatay'ın diğer iller içindeki sıralamasına bakıldığında %1,9 ihracat payı ile 10. sırada olduğu görülmektedir.

#### **Hatay İli Süt Sektörü Sorunları**

Anket çalışmalarına katılan firmaların gündeme getirdiği süt sektörü ile ilgili sorunların ilk beşi aşağıda verilmiştir.

Kaliteli ve istikrarlı hammadde temini ile ilgili yaşanan sorunlar: Hatay ilinde üretilen çiğ süt miktarı çiğ süt işleme tesisleri için yetersiz gelmektedir. Miktarının yetersiz olması gibi, çiğ sütün standart özelliklere sahip olmaması işletmeciler tarafından en fazla ifade edilen olumsuzluktur. Çiğ sütün yağının köylüler tarafından alınması, süt pH'sının özellikle yazın düşük olması, sözleşmeler yapılmasına rağmen çiğ süt miktarında dalgalanmalar ve il içi çiğ süt temininde yaşanan sıkıntılar diğer sorunlardır.

Çiğ süt dahil yardımcı madde ve ambalaj materyallerinin işletmeye ciddi ekonomik yük oluşturmaktadır. Çiğ Süt üretiminin il içinde yetersiz oluşu, uzak mesafelerden getirilen çiğ süte birim fiyatta transfer ücretinin dahil olması ve birincil üretimde yaşanan sorunlar çiğ sütün birim fiyatının artmasına neden olmaktadır. Ambalaj malzemelerinin dış ticaretteki dalgalanmalardan çabuk etkilenmesi istikrarlı fiyatı engellemekte ve maliyetleri arttırmaktadır. Üretimde çalışacak kalifiye teknik ve usta personel eksikliğinin olması ve teknik personelin HACCP uygulamaları, üretim ve personel hijyeni konularında eksik kaldığı belirtilmiştir.

Taklit, tağşiş ve farklı şekillerde üretilen süt ürünlerinin yerel piyasada süt ürünlerinin fiyatlarının düşmesine neden olduğu bildirilmiştir.

Yerel ve küçük ölçekli işletmelerin çeşitli fonlardan kullanılmak üzere desteklerden faydalanmak istemelerine rağmen, bürokrasi ve prosedürlerin fazla olması üreticileri caydırmaktadır. Böylece gerek makine ve ekipmanların ve gerekse işletme koşullarının modernizasyonu kendi öz varlıkları ile karşılandığından yavaş ve yetersiz olduğu belirtilmiştir.

#### **SONUÇ**

Hatay ili her ne kadar çiğ süt üretimi yetersiz olsa da üretilen ürün ve çeşitliliği yönünden süt ve süt ürünlerinin önemli bir sektör olması kaçınılmazdır. Süt sektörünün en önemli unsuru olan çiğ süt talebinin karşılanması için birincil üretimin desteklenmesi, örnek ahır modellerinin yapılması, kooperatifçiliğin özendirilmesi gibi faaliyetler önem arz etmektedir. Ayrıca süt ürünlerinde yerel çeşitliliğin fazla olmasına rağmen üretimdeki paylarının düşük olması bir diğer handikap olarak karşımıza çıkmaktadır. Antakya Haşlama peyniri, Sünme peyniri, Dil peyniri, Antakya Ezme peyniri, Yoğurt peyniri ve Carra peyniri gibi peynirlerin üretimi, mali desteklerle beraber Coğrafi işaretle tescillenmesi gibi çalışmaların yapılmaması durumunda yakın zamanda fiili üretimi son bulacaktır. Ürün çeşitliliğinin fazla olması ve Akawi peyniri, Mıshellel (Halep Sünmesi), Hallum Rol ve Şingiliş peynirleri Ortadoğu'da talep görmektedir. Yerel üreticilere danışmanlık ve üretim metodlarının geliştirilmesi yönünde yapılacak yatırımlar ve destekler Hatay ili süt sektörüne bir ivme getirecek ve böylece ihracat payındaki değer artışı sağlayacaktır.

#### KAYNAKLAR

- Anonymous, 2006. Yoğurt. TS 1330
- Anonymous, 2009. Türk Gıda Kodeksi Fermente Süt Ürünleri Tebliği. 2009/25.
- Anonymous, 2018. Süt Sektör Politika Belgesi 2018-2022, Tarım ve Orman Bakanlığı, TAGEM
- Anonymous, 2019a. Erişim Tarihi: 20.11.2019. [http://www.zmo.org.tr/genel/bizden\\_detay.php?kod=31590&tipi=17&sube=0](http://www.zmo.org.tr/genel/bizden_detay.php?kod=31590&tipi=17&sube=0)
- Anonymous, 2019b. Erişim Tarihi: 10.11.2019. <http://www.setbir.org.tr/wp-content/uploads/T%C3%9CRK%C4%B0YE-S%C3%9CT-SEKT%C3%96R%C3%9C-3.pdf>
- Anonymous, 2019c. Erişim Tarihi: 05.01.2020  
[https://www.esk.gov.tr/upload/Node/10255/files/2018\\_Yili\\_Sektor\\_Degerlendirme\\_Raporu-.pdf](https://www.esk.gov.tr/upload/Node/10255/files/2018_Yili_Sektor_Degerlendirme_Raporu-.pdf)
- Anonymous, 2019d. Erişim Tarihi: 05.12.2019. <https://tuik.gov.tr>
- Anonymous, 2019e. Erişim Tarihi: 05.12.2019. <https://tuik.gov.tr>
- Anonymous, 2019f. Erişim Tarihi: 08.12.2019. <https://tuik.gov.tr>
- Anonymous, 2019g. Erişim Tarihi: 14.12.2019. <https://tuik.gov.tr>
- Anonymous, 2019i. Türk Gıda Kodeksi Peynir Tebliği, 2015
- Anonymous, 2019i. Erişim Tarihi: 15.12.2019.  
[https://www.dogaka.gov.tr/assets/upload/dosyalar/www.dogaka.gov.tr\\_2913\\_MV5W15ZV\\_DOgAKA-Hatay-ili-Ekonomik-Gorunum-Raporu.pdf](https://www.dogaka.gov.tr/assets/upload/dosyalar/www.dogaka.gov.tr_2913_MV5W15ZV_DOgAKA-Hatay-ili-Ekonomik-Gorunum-Raporu.pdf)
- Anonymous, 2019h. Erişim Tarihi: 30.12.2019. <http://antakyamutfaksanatlari.blogspot.com/2016/02/keci-tuzlu-yogurdu-ve-tuzlu-yogurtla.html>
- Çayır, M.S., 2018. İnek, Keçi Sütü ve Karışımlarından Üretilen Hatay Köy Peynirlerinin Depolama Süresince Bazı Kalite Kriterlerinin Belirlenmesi, Fen Bilimleri Enstitüsü, Gıda Mühendisliği Anabilim Dalı, Doktora Tezi, Çukurova Üniversitesi, Adana, 2018
- Çayır, M.S., Say, D. ve Güzeler, N., 2019. Hatay Bölgesinde Üretilen Peynirler (Türkiye'de Mühendislik Alanında Akademik Çalışmalar, Editör Dr. Öğr. Üyesi Sinan Aydın) Iksad Publications – 2019© Isbn: 978-625-7029-59-9, Ankara, 163-207s.
- Çayır, M.S., Güzeler, N. ve Koboyeva, F., 2019. Hatay İlinde Üretilen Suriye Peynirleri. 3. Uluslararası Akdeniz Sempozyumu-3. International Mediterranean Symposium.
- Çayır, M.S., Güzeler, N., 2014. Hatay Köy Peynirinin Fizikokimyasal Özellikleri. 4. Geleneksel Gıdalar Sempozyumu, Adana, Türkiye, 17-19 Nisan 2014, ss.86-89
- Guinee, T.P., 2007. Cheese-like products, in cheese problems solved, McSweeney,



PLH, CRC Press Incorporated, Florida, USA, 365-386.

Köse, Ş., 2018. Kış Yoğurdu. Iğdır Üni. Fen Bilimleri Enst. Der. 8(2): 115-121,

Kamber, U., 2015. Traditional Turkey Cheeses and Their Classification. Van Vet J., 26 (3) 161-171.

Şimsek, B., Sağdıç, O. 2010. Determination of Fatty Acids and Chemical Characteristics of Çokelek Cheese from Cows Milk Using of *L. helveticus* and/or Yoghurt Bacteria. Food Science and Technology Research, 16 (2010), 179- 184

Turan, Z., Şanver, D. ve Öztürk, K., 2017. Türkiye’de Hayvancılık Sektöründen Süt İnekçiliğinin Önemi Ve Yurt İçi Hasılaya Katkısı ve de Dış Ülkelerle Karşılaştırılması. Ömer Halisdemir Üniversitesi, İktisadi ve İdari Bilimler Fakültesi Dergisi, Cilt-Sayı: 10(3) ss: 60-74 ISSN: 2564-6931 DOI: 10.25287/ohuiibf.309212.

## HATAY MUTFAĞINA ÖZGÜ SÜTLÜ VE PEYNİRLİ TATLILAR

\*<sup>1</sup> Mehmet Salih ÇAYIR

<sup>2</sup> Nuray GÜZELER

\*<sup>1</sup>Hatay İl Tarım ve Orman Müdürlüğü, 31100 Antakya/Hatay

<sup>2</sup>Gıda Mühendisliği Bölümü, Ziraat Fakültesi, Çukurova Üniversitesi

\*<sup>1</sup> ID:0000-0002-7394-9087

<sup>2</sup> ID:0000-0001-5246-2491

### Özet

Süt, memelilerin ilk yıllarında tek başına aldıkları, gelişim için yeterli, karmaşık bileşenler içeren dişi memelilerin yavrularını beslemek için memelerinden gelen, beyaz bir sıvıdır. Süt tek başına tüketildiği gibi, yoğurt, peynir, ayran, dondurma ve sütlü tatlılar gibi ürünlerin bileşimine girerek tüketilmektedir. Sütlü tatlılar veya süt ürünleri kullanılarak üretilen tatlılar geniş kitlelerce beğenilerek tüketilen tatlılardır. En yaygın tüketilen Sütlü tatlılara; muhallebi, sütlaç, kazandibi, tirileçe, tavukgöğsü, puding ve güllaç örnek olarak gösterilebilir. Peynir, lor ve ağız gibi süt ürünlerinin kullanılarak üretildiği en bilinen tatlı Künefedir. Künefe; Künefe peyniri, tel kadayıf ve tereyağından yapıla şerbetli bir tatlıdır. Ticari değeri önemli ve yüksek olan Künefe, yabancı turistlerin Türkiye ziyaretlerinde en fazla tercih edilen tatlılardan biridir. Türkiye'nin hemen hemen tüm illerinde üretilip, severek tüketilmektedir. Sade olarak tüketilebildiği gibi soğuk süt veya dondurma eşliğinde tüketilebilmektedir. Bunun yanında, dondurma eşliğinde sunumu yapılan şerbetli tatlılar ve muhallebiler, lor veya halk dilinde ağız denen kolostrum kullanılarak yapılan tel veya taş kadayıfının farklı versiyonları süt ürünlerinden yapılan tatlılara örnek verilebilir. Hatay'ın süt ve süt ürünlerindeki zenginliği tatlı çeşitliliğine de yansımıştır. Bu araştırmada, süt ve süt ürünleri kullanılarak elde edilen Künefe, Lorlu/ağızlı kadayıf, peynirli irmik helvası, Haytalı, Hünkar külahı gibi Hatay'a özgü geleneksel gıdalar üzerinde durulmuştur.

**Anahtar Kelimeler:** Hatay, Sütlü Tatlı, Künefe

### DESSERTS WHICH ARE MADE FROM MILK AND CHEESE OF HATAY CUISINE

#### Abstract

Milk which is a white liquid food has complex ingredients included and developmental enough food that produced in the mammary glands of mammals is a source for infant mammal was consumed by mammals to fed themselves alone in the early years. Milk is consumed alone as well as being used in the composition of products such as yoghurt, cheese, ayran, ice cream and milky desserts. Desserts produced by using dairy products and milky desserts are popularly consumed by most people. The most commonly consumed milky desserts are muhallebi, rice pudding, kazandibi, tres leches, tavuk göğsü, pudding and güllaç. Kunefe is the best known dessert that is produced by using dairy products such as cheese, curd and colostrum. Kunefe is a syrup dessert made with kadayıf and Kunefe cheese. Kunefe which has a high and important level of commercial value is one of the most preferred desserts for tourists when they visit Turkey. It is produced in almost all provinces in Turkey, fondly consumed. It can be consumed plain as well as with cold milk or ice cream. In addition to this, desserts with sherbet and puddings which are served with ice cream, different versions of tel or taş kadayıf made using colostrum or curd can be examples of desserts made from dairy products. The richness of Hatay's milk and dairy products is the main reason for its dessert variety.

In this research, it was focused on traditional foods specific to Hatay such as Künefe, kadayıf with curd/colostrum, semolina halva with cheese, Haytalı and Hünkar Külahı, which

are obtained by using milk and dairy products.

**Keywords:** Hatay, milky desserts, Künefe

## GİRİŞ

Süt ve süt ürünleri, özellikle kalsiyum ve fosfor başta olmak üzere bazı önemli mineraller, protein ve riboflavin gibi bazı B grubu vitaminlerin alınması açısından değerlendirildiğinde bireylerin sağlığı açısından önemlidir (Anonim, 2020a). Sütlü tatlıların ana bileşeni süt olmakla birlikte, diğer bileşenleri un, nişasta ve şekerdir. Yumurta, kakao, pudra şeker vb. yardımcı malzemeler de sütlü tatlılarda sıkça kullanılır. Süt ısıtılarak; un, nişasta, şeker vb. ile pişirilir ya da pişirilmeden çeşitli malzemeler ilave edilerek, hazırlanıp genelde soğuk olarak tüketilen hafif bir tatlılardır. Türk mutfağının zengin çeşitleri arasında yer alan sütlü tatlılar, şerbetli tatlılara göre daha hafif, sindirimi kolay ve besin değeri daha yüksektir. Özellikle yaşlılar ve çocukların tüketimi için son derece uygun tatlı çeşitleridir. Türk mutfağında yöresel sütlaç, kazandibi, sakızlı muhallebi ve tavuk göğsü gibi birçok sütlü tatlılar bulunmaktadır (Anonim, 2020b). Bununla beraber; peynirden de sevilerek tüketilen bazı peynirli tatlılar üretilmektedir. Peynirlerin yöreden yöreye farklılık ihtiva etmesi peynir çeşitliliği ve bu peynirin farklı şekilde ve yiyeceklerde yer bulmasına olanak sağlayarak yemek çeşitliliğinin artmasını etkilemiştir. Türkiye’de peynir kullanılarak üretilen tatlı çeşitlerinden; Künefe, Höşmerim, Peynir Helvası en çok bilinenleridir (Ulu, 2019). Bu tatlıların yanında geleneksel olarak, ağızdan, Lor peynirinden, süt çökeleğinden çeşitli şekilde tatlılar yapılmaktadır. Antakya merkezinde bulunan Uzun Çarşı Hatay mutfağına dair pek çok ipucunu bize vermektedir. Salçalar, baharatlar, çeşit çeşit peynirler, kasaplar, kasapların yanında fırınlar, tatlıcılar, künefeciler, zeytinciler, kurutulmuş sebze satanlar, kekik satanların hepsi bir aradadır. Peynirli İrmik Helvası, Künefe, Kabak Tatlısı, Taş Kadayıfı, Züngül, Şam Tatlısı, Haytalı Hatay mutfağında yer bulmuş tatlılardandır (Şahin, 2012).

Bu araştırmada, ünü Hatay ilini aşmış Künefe ile Hatay’da evlerde veya yerel restoranlarda yapılan unutulmaya yüz tutmuş peynirli irmik helvası, ağızlı/lorlu taş kadayıf ve tel kadayıf ve Haytalı gibi tatlılar ele alınmıştır.

### 1. Künefe

Künefe; Künefe peyniri, tel kadayıf ve tereyağından yapılanmakta ve sıcak olarak servis edilmeden önce şerbet ilave edilen bir tatlıdır. Ticari değeri önemli ve yüksel olan Künefe, yabancı turistlerin Türkiye ziyaretlerinde en fazla tercih edilen tatlılardan biridir (Akdağ ve ark., 2015). Künefe, Hatay ilinde genelde müşteri talebinde toplu tüketim yerlerinde veya Künefe salonlarında hazırlanıp, tüketiciye sunulmaktadır. Bunun yanında Künefe, gerek Hatay ilinde gerek diğer illerde tek porsiyonluk sadece pişirme aşaması uygulanarak tüketilen dondurulmuş Künefe yaygın bir şekilde üretilmekte, marketlerde ve restoranlar gibi toplu tüketim yerlerinde hazırlanışı ve servisi hızlı olduğu için talep görmektedir (Ali Yıldırım, Sözlü görüşme, 01.04.2020). Hatay’da dondurulmuş Künefe üretiminde genelde Künefe peynirinin farklı versiyonu olan Blok tipi eritme (Boru) peynir kullanılmaktadır. Geleneksel Künefe tatlısında kullanılan Künefe peyniri ve diğer malzemeler ile ilgili genel özellikler aşağıda verilmiştir.

Künefe Peyniri: Sağımı takiben süzülen sütler yazın sağım sıcaklığında, kışın 35 °C’ye ısıtılarak ticari rennin ile 1.5-2 saatte pıhtılaşma tamamlanacak şekilde mayalanmaktadır. Oluşan pıhtı kepçe yardımıyla parçalanarak 10 dakika sonra tahta yada krom kasalar içindeki tülbentlere alınmaktadır. Burada tülbendin uçları gevşek şekilde bir araya getirilip düğümlenerek çıkartılmaktadır. Kendi halinde yarım saat peynir altı suyunun süzülmesi sağlandıktan sonra çökelek kıvamına gelince tülbent tamamıyla sıkıştırılmaktadır. Yarım saat sonra tülbentten çıkarılan peynirler 4 ila 6 büyük parçaya kesilerek yazın oda sıcaklığında

yaklaşık 6 saat, kışın 12 saat veya +4 °C'deki buzdolabında 24 saat fermantasyona bırakılmaktadır. Elde edilen taze peynire "Künefe peyniri" denir (Karaca ve ark., 2008). Özellikle kırsal kesimlerde künefe yapılırken, Künefe peyniri yerine zaman zaman ağız (kolostrum kesmiği) veya süt çökeleği veya lor kullanılmaktadır.

Tel kadayıf: elenmiş buğday ununa, içme suyu katılması ile hazırlanan hamurun, tekniğine uygun olarak dökülüp pişirilmesi veya yufka haline getirilip kesilmesi ve gerektiğinde kızartılması suretiyle elde edilen bir yarı mamuldür (Anonim, 1992).

Yağ: geleneksel olarak üretilen tereyağı, yayık tereyağı veya sadeyağ kullanılır.

Şerbet: Beyaz çay şekerinin 1:1 oranında veya 3:2 oranında şeker ile suyun ile karıştırılıp kaynatılması ile elde edilir.

Künefe, Doğu Akdeniz yöresine ait bir tatlı çeşidi olarak bilinmektedir. Eski Arapça yemek kitaplarında Kinafa olarak geçmektedir, ancak kinafa sözcüğü tel kadayıf değil ince açılan bir hamur anlamına gelmektedir (Işın, 2008). Tarihçesi yazılı kaynaklarda 10. Yüzyıla dayanan Künefe, günümüzde Arap topraklarında süregelen yöntemlerden ayrılarak Hatay'da kendine has bir gelenek yaratmıştır. Yapılış tekniği, diğer kültürlerde var olan aksine peynirin kadayıf içerisinde rulo yapılması değil, iki katman arasına konulması olan Hatay künefesi, yapımında kullanılan peynirin Künefeye özel olarak üretilen bir peynir olması dolayısıyla da oldukça kendine özgüdür (Ors ve ark., 2016). İsteğe göre künefe servis edilirken üzerine sade dondurma veya kaymak ilave edilebilir.

Uygun büyüklükte bakır tepsiye, ortalama bir kg'lık tel kadayıf için 750 gram peynir, 300 gram tereyağı ve bir kilogram şerbet kullanılır. Uygun büyüklükteki bakır tepsiye tel kadayıf ve tereyağı konur iyice harmanlanıp ayrıştırılır. Elde edilen bu karışımın yarısı tepsi tabanına basılır ve üstüne tuzsuz Künefe peyniri parçalanarak tepsiye basılan kadayıfın üzerine konur ve en üste geriye kalan tel kadayıf konur ve elle basılır. Bakır tepsi kısık ateşe konur ve tepsi kendi ekseninde döndürülerek alt tabanın kızarması sağlanır. Pişen yüz üste gelecek şekilde Künefe alt üst edilir. Diğer kısımda kızardıktan sonra üzerine şerbet dökülür (Anonim, 2006; Güzeler ve ar., 2019a; Güzeler ve ar., 2019b). Künefenin yapılış şekli ve servisi ile ilgili göreseller Şekil 1'de verilmiştir.

Yapılan bir araştırmada; inek, koyun ve keçi sütlerinden yapılan Künefe peynirlerinden üretilen Künefe üzerine araştırma yapmıştır. Araştırmada; asitlik değerlerinin %(l.a) 0.49 ile 0.94, pH değerinin 5.34 ile 5.07, kurumadde oranlarının % 69.66 ile 79.12, yağ oranlarının % 40.00 ile 42.00, kül oranların % 0.98 ile 1.14, arasında değiştiğini bildirmiştir. İnek sütünden yapılan peynirin kullanılarak üretilen Künefelerin duyusal olarak daha fazla puan aldığını, tüm örneklerde depolama ile beraber duyusal puanlarda düşüş gözlemlendiğini bildirmiştir. Ayrıca, Künefe örneklerin tümünde toplam mezofilik aerob bakteri (TMAB), koagülaz (+) Stafilokok, koliform grubu bakteriler, maya-küf, *E.coli*, *Salmonella Spp.* ve *Listeria monocytogenes*, bulunmadığını bildirmiştir (Seçkim, 2017).

Cüsmüllatif; Künefenin üzeri kaymaklı olanına cüsmüllatif denilmektedir. Yani her şeyin en güzeli demektir. Telkadayıfla yapılan tatlılar arasında en yüksek basamakta olduğunu belirtmek maksadıyla bu unvan verilmiştir. Künefeyi yapıp şerbetini döktükten sonra, üzerine kaymak yayılarak servis edilmektedir (Anon., 2019a).





Şekil 1. Künefenin yapılış şekli ve servisi



Şekil 2. C üsm üllatif



## 2. Peynirli İrmik Helvası

İrmiğin tereyağı ile hafif kavrulur ve üzerine bire bir olacak şekilde şeker ve su ilave edilir. Helva tenceresi ocaktan alınır üzerine Künefe peyniri ilave edilir ve kapağı kapatılarak 5-10 dk dinlendirilir. Tahta bir kaşığın yardımıyla helva ile peynir bir biri içine dağılına kadar karıştırılır ve sıcak servis edilir. İsteğe göre üzerine tarçın gezdirilir (Aliye Akkan, Sözlü görüşme, 12.04.2020). Peynirli irmik helvası ile ilgili görsel Şekil 2’de verilmiştir.



Şekil 2. Peynirli irmik helvası

Aynı işlem ile peynirli un helvası da yapılmaktadır. İrmik yerine un kullanılmaktadır. Buğday unu esmerleşene kadar kavrulur. Şekerli su üzerine dökülür ve kaynatılır. İstenen kıvam elde edilince ortasına tuzsuz peynir (Künefe peyniri) gömülür. Ağız kapatılır 10 dakika sonra iyice karıştırılır. Üzerine çam fıstığı ile tereyağı kavrularak dökülür. Üzerine arzuya göre çam fıstığı veya dövülmüş Antep fıstığı serpilerek sıcak şekilde servis edilmektedir (Şahin, 2012).

## 3. Ağız (Kolostrum Kesmiği) veya Lorlu Kadayıf Tatlısı

Kolostrum, memelilerin doğumdan hemen sonra salgıladıkları, bileşimi ve görünüşü normal sütte farklı olan koyu kıvamlı, sarımtırak renkte, besleyici değeri yüksek bir salgıdır. Protein, karbonhidratlar, yağ, vitaminler ve minerallerce zengin olan bu salgı, vücudun immun ve büyüme fonksiyonları için gerekli bazı molekülleri de içermektedir (Bayerer ve ark., 2006).

İnekten sağılan kolostrum, ısıtılacak tencereye alınır. Kolostrumun yaklaşık 5 te 1 kadar normal çiğ inek süt ilave edilip kısık ateşte kendiliğinden kesilmesi beklenir. Kesilen Kolostrum soğuduktan sonra kevgirle yüzeyden alınır. Elde edilen kesmiğe halk arasında “ağız” denilmektedir (Metin Eryılmaz, Sözlü görüşme, 19.04.2020). Hatay yöresinde daha çok cevizli yapılan tel ve yassı kadayıf halk dilinde taş kadayıf tatlısı, ağızla veya asitliği gelişmiş sütün ısıtılması ile elde edilen ve süt çökeleği veya süt kesmiği denen süt ürünü ile de yapılmaktadır. Ağız ile ilgili görseller Şekil 3’de verilmektedir.



Şekil 3. Ağız (Kolostrum Kesmiği)

Yassı kadayıf, buğday ununun baklava ve böreklik çeşidine içme suyu, yemeklik tuz, ekmek mayası ve gerektiğinde katkı maddeleri ilave edilerek tekniğine uygun olarak hazırlanan hamurun şekil verilerek kısmen pişirilmesi ile elde edilen yarı mamuldür (Anonim, 2010).

Yassı kadayıf az pişmiş tarafı içerde olacak şekilde, ağız sütü kesmiği veya süt çökeleği üzerine şeker serpererek konur. Arsından yarım daire olacak şekilde içe doğru kenarlarından baskılayarak kapatılır. İsteğe göre 15-20 dk fırınlandıktan sonra üzerine 1 ölçek şeker bir ölçek su olacak şekilde hazırlanan ılık şerbet gezdirilir.

Yassı kadayıf yerine tel kadayıf kullanılacaksa, Künefe yapımı için uygulanan yöntem kullanılır, sadece Künefe peyniri yerine ağız veya süt çökeleği kullanılır (Hatice Yoğurtçu, Sözlü görüşme, 25.04.2020)

Yassı kadayıf ile ilgili görseller Şekil 4'te verilmiştir.



Şekil 4. Ağızlı/lorlu yassı kadayıf yapımı

#### 4. Haytalı

Haytalı özellikle sıcak yaz aylarında serinlemek için zevkle tüketilen lezzetli ve hafif sütlü bir tatlıdır. Haytalı, Beyrut kökenli bir tatlı olup, zaman içerisinde farklılaşarak şimdiki halini almıştır. Muhallebi konulmuş tabakların içine vanilyalı dondurma ve gül suyu şerbeti konularak servis edilir. Haytalı'yı oluşturan muhallebi, dondurma ve gül şerbeti aşağıda belirtilen şekilde üretilmekte ve Şekil 5'te görüldüğü şekilde servis edilmektedir.

Muhallebi: Süt ve mısır nişastası bakır kazanlarda pişirildikten sonra servis edilecek kaselere konur ve soğutucuda muhafaza edilir.

Dondurma: Vanilya, şeker ve süttten oluşan miks ısıtılır ve soğutulur dondurma makinesinde dondurulma haline getirilir.

Gül Suyu Şerbeti: Gül suyu, şeker ve pembe renkli gıda boyasından oluşmaktadır. (Züheir Sahilli, Sözlü görüşme, 31.07. 2018).



Şekil 5. Haytalı

#### 5. Hünkar külahı

Gastronomi kenti Hatay'ın gizli kalmış tatlı lezzetlerinden biri olan hünkar külahı unutulmaya yüz tutmuştur. Tuz ve undan oluşan hamurun, birkaç defa açılıp her defasında yağlanmakta, tek tek kalıplara sarılıp, fırınlanmakta ve elde edilen külahlara krema



doldurularak servis edilmektedir. Kremaya ek olarak, okolata konulabileceđi gibi murabba (koyu reel) veya reel ezmeleri ile zenginleřtirilebilir (Anon., 2019b)

Bu tatlıların yanında, stten retilen dondurma ve kaymak birok geleneksel tatlının zerine veya yanına konarak servis edilmektedir. Knefe, Kilis ve Hatay'da yapılan Cennet amuru, Ekmek kadayıfı gibi tatlılar kaymak veya dondurma ile servis edilmektedir. Yine Katmer ve Ballı brek tatlılarının yapımında st kaymađı kullanılmaktadır.



Őekil 6. Hnkar klahı(Anon., 2019b)

## SONU

Hatay mutfađının Ortadođu mutfađının etkisinde olması ve tarihi birikimi zengin bir eřitlilik'e yol amıřtır. Hatay mutfađında, mezelerden ara sıcaklara, ana yemeklerden tatlılara birok farklı tarif ve lezzet bulunmaktadır. St ve st rnleri hemen her tarifte yer almaktadır. zellikle en popler tatlısı Knefe, Knefe peynirinden yapılmaktadır. Bununla beraber peynirli irmik tatlısı da yerel lokantalarda halen yapılan tatlılardandır. Fakat ađızdan veya st keleđinden yapılan tař kadayıf ve tel kadayıf pek bilinmemekte, evlerde geleneksel olarak yapılmaktadır. Bunun yanında Haytalı ismi ile bilinen stl tatlı yerelde birak iřletmede geleneksel olarak retilmektedir. Bu tatlılarında Knefe gibi hak ettikleri ilgiye kavuřması, hem ekonomik deđerlerini artırmıř olacak hem de Gastronomi Őehri unvanıyla Yaratıcı Őehirler Ađında yer alan Hatay'ın iddialı ve srdrlebilir mutfađını zenginleřtirecektir. Bu gibi yerel rnlerin tanıtılması, talebinin artmasına ynelik arařtırmaların teřvik edilmesi yararlı olacaktır.

## KAYNAKLAR

- Anonymous, 1992. Tel kadayıfı. TS, 10344.  
Anonymous, 2006. TSE, Antakya Knefe, Mahre İřareti, No:101  
Anonymous, 2010. Yassı kadayıfı. TS, 10444.  
Anonymous, 2019a (<http://www.yenihaberden.com/gastronomi-kenti-hatayin-gizli-kalmis-tatlisi-hunkar-kulahi-780710h.htm>).  
Anonymous, 2019 b.(<http://www.hurriyet.com.tr/kelebek/hurriyet-cumartesi/kadayifin-turlu-turlu-halleri-36920561>)  
Anonymous, 2020a.<https://www.esk.gov.tr/tr/10903/Sut-ve-sut-urunleri-tuketmenin-onemi-nedir>  
Anonymous, 2020 b.  
[http://ismek.ist/files/ismekOrg/file/2013\\_hbo\\_program\\_modulleri/sutlu\\_tatlılar.pdf](http://ismek.ist/files/ismekOrg/file/2013_hbo_program_modulleri/sutlu_tatlılar.pdf)  
Bayarar, M., Karagzlu C., Akbulut, N., 2006. İnsan Beslenmesinde kolostrumun

önemi ve kullanım olanakları, HR. Ü.Z.F. Dergisi; 10 (3/4): 11–21.

Işın, P.M., 2008, Gülbeşeker Türk tatlıları tarihi, 2. Baskı, İstanbul, Yapı kredi yayınları.

Karaca, O.B., Güven, M., Mutluer, U. ve Saydam, B.İ., 2008. Hatay Künefe peynirinin yapılışı ve özellikleri. Türkiye 10. Gıda Kongresi, 745-748, Erzurum.

Güzeler, N., Çay, A.R., Koboyeva, F., 2019a. Türkiye’de Yapılan Peynirli Tatlılar ve Künefe Peyniri. 2. Sütçülük Kongresi, İzmir, Türkiye.

Güzeler, N., Çay, A.R., Koboyeva, F., 2019b. Traditional Cheese Desert and Künefe. International Biological, Agricultural and Life Science Congress, Lviv, Ukrain.

Örs, H., Sürmeli, P. 2016. Kültürel Pazarlarda Rekabet Gücü Aracı Olarak Örtülü Bilginin Somutlaştırılması: Antakya Örneği. Global Business Research Congress (GBRC), 26-27.

Ulu, E.K., 2019. Türk Mutfak Kültüründe Peynir Tatlıları. Aydın Gastronomy, 3 (1):37-42.

Seçim, Y., 2017. İnek, Koyun ve Keçi Peynirleri İle Üretilen Höşmerim, Künefe ve Peynir Helvasının Bazı Kalite Kriterleri. Selçuk Üniversitesi Sağlık Bilimleri Enstitüsü, Doktora Tezi Besin Hijyeni ve Teknolojisi Anabilim Dalı. 101s.

Şahin, K., 2012; Hatay Mutfak Kültürü ve Yemekleri, Hatay Valiliği



**THE SCIENTIFIC STYLE OF THE XIII – XVI CENTURIES' TURKIC  
LANGUAGES**

**Shabnam Hasanli- Garibova**

Phd, Ass.prof.

ANAS, Institute of Linguistics

<https://orcid.org/0000-0003-0912-4504>

One of the distinguished styles in terms of functionality of literary language is scientific style. Scientific style has a long history in Turkic languages. Formulation of scientific style occurs in the highest stage of evolution of literary language. In this regard formation history of scientific styles in Turkic languages, in fact, reflects also the history of Turkic literary languages. Thus style differentiation informs about enhancing of expressing capabilities in the diversification of the language. Studying the history of literary language in Turkic languages on the basis of artistic style indeed is inappropriate appreciation of historical potential of language. Calculation of the history of Turkic languages' scientific style beginning from XIX-XX centuries is scientifically groundless mistake made by a number of scholars. The works written in Turkic languages in the XIV-XVI centuries and the facts accentuated in the article prove us that the history of Turkish scientific style began in the XIV century. But, Turkic science history is not the same with scientific history written in Turkic languages. Historically, substantial part of scientific-philosophical works related to scientifically and culturally progressing Turkic nations were written in other languages. Particularly, beginning from the period when Islam commenced to enter Turkic society, the biggest part was created in other languages. Turkic scholars were writing in Arabic in order to achieve spreading of their works to larger masses. Because of the lasting dominance of initially Persian, subsequently Arabic, then again Persian languages over long centuries, social-political conditions as well as objective and subjective reasons, the number of ancient written works in Turkic that we currently have is not so large. Perhaps historically there have been such ancient works created in Turkic languages that they could extend Turkic scientific history to more previous manuscripts. However, this history is currently calculated based on the bi-lingual dictionaries belonging to XIII century. Significant part of the works belonging to the XIII century proves that this process was based on historical traditions and had deep roots. On the other hand, scientific works by Turkic authors which written in Arabic were among significant scientific sources until this period. In the Islamic scientific history, not depending on writing in any of languages, there were a significant number of historical Turkic scholars whose works became main sources for the shaping of scientific language and style in Turkic languages in the following years.

The formation of a scientific style occurs at the highest stage of the formation of a literary language. From this point of view, the history of the scientific style of Turkic languages reflects the history of Turkic literary languages. Thus, the differentiation of styles indicates the expansion of the language and the possibilities of expression. And the language norm is one of the components of the national culture. Therefore, the development of the literary norm, its codification have a great social and cultural significance. The functional style of language is specialised in the framework of the norms of a common language at the same time. The norm and functional language constitute a single “archsystem”. It is mainly due to the fact that in the process of historical evolution of the language, functional languages and norm systems involve various essentialities over dividing into periods. Notwithstanding, their internal equilibrium and reciprocal relations maintain stability of the language. The norm and

normalization is a process of shaping under internal essence of the language, which makes the speaker comply with the “nature” of the language. The speaker, on contrary, does not determine the norm; the norm determines linguistic frameworks of the speaker’s speech or writing. An individual does not create his/her “norm”, just narrates his/her opinions in oral or written ways in accordance with the existing norm. The norm also allows division of the language into intrinsic layers. Appearance of inner functional differences such as literary language and dialect, speaking and writing styles, scientific and publicist languages are closely related to the norm. “Perfect and stable norms of the literary language can appear when the language reaches its highest development level and the stage of national literary language is completed. In general, in the phase of national literary language, languages both diversify in terms of functions and the key qualities important for them increase, get matures. In other words, normalization nominally completes.” (Mammadov, pp.10) Depending on various reasons, a norm can lose or change its normality and functionality. This is significantly applicable for lexical norms. Agglutinative features of the Turkic languages maintain stability of the grammar norms. In general, changes in the grammar norms occur rarely in the long evolutionary periods. For instance, in Turkish, notwithstanding the fact that the suffix of “-yor” were not observed until XVI century, as a suffix indicating present time, it became a norm in the XXI century. Indeed Sh. Shukurov indicates that suffixes of “-yur, -yür” have been used beginning from the XI-XII centuries in Orkhon-Yenisei inscriptions through giving examples such as “sözlâyür” (says) (Shukurov, 1966, pp.177). However, in the given examples, “y” is not a part of the suffix; it is just a connecting consonant between main part of the word and suffix. According to him, “r” and “-yur/yür” suffixes were used simultaneously in the XIII-XV centuries in the words ending with vowels. He supports this idea by giving examples by Rabghuzi such as “Ne tileyürsen? Və Ne tilärsen?” (Shukurov, 1966, pp.177)

Suffixes such as “-r, -ır<sup>4</sup>” are used to express aorist (untimed) future tense in modern Turkish, while they were used to express present tense in the XIV-XVI centuries. In spite of the existence of aorist future tense features of “-ır<sup>4</sup>” in the examples of the XVI century, it did not involve the norm character. On the other hand, mostly substitution of unrounded vowels with rounded vowels in these types of suffixes was a norm in the Middle Ages Ottoman language. For instance: “Her birisinüñ kapusunda yazılmışdur... Evvelki kapu cevmerdlerüñdür. İkinci kapu namāz kılanlarüñdür” (XIV century) (Jemiloglu, 2000, pp.125). “...ilācı sevdayı ishāl etmekdür māşerā ıssı veremdür ki yüzdeki safravi kandan hāsıl olur” (Hizir, 1990, pp. 71). “Emr olundu kim leşker-i İslam dahı Polovaya çıkalar ve hem bazı leşker varup göreler kim küffar kankı tarafa deprenür (XV century) (Pashazade, 2007, pp. 424). In modern Turkish, any disorder regarding with sinharmonism in the end of the word is not observed.

Generally, it seems that substitution in the suffixes was tradition of that time. Suffixes with rounded vowels were added to the words ending with unrounded vowels and vice versa. “Sultan Muhammede getürdi. Ahşamın cadırda maslahat neyise gördiler, yirine kodılar. Ol gice Bursaya dedesi yanına göndürdiler (Pashazade, 2007, pp. 356). “Tuna kenārına geldi, kendüsi anda turdı... Karındaşum! Kāsım eydür, bana vilayetüñden tımār sadaka it, dir. Ben dahı vireyüm” (Pashazade, 2007, s.360). “Bu marazüñ ilacı dahı bir birine yakundur ‘alāmeti hastanüñ gevdesi üküş derlemez derledügi yedüğine göre olmaz” (Hizir, 1990, pp.129). This tendency is not exception in to the examples in Chagatai language of that time. *Tüzdi* (Nevai, 2015, pp.11), *körgüzdi* (Nevai, 2015, pp. 11), *rast kiltürdi* (Nevai, 2015, pp.11), *meded yitkürdi* (Nevai, 2015, pp.11), *mezkur boldı* (Nevai, 2015, pp. 61), *dipdürler* (Nevai, 2015, pp. 23) and other examples which were used in Ali-Shir Nava’i’s work of “Mizanül- evzan” (Mezon ul-Avzon) exhibit that this tendency was a norm for all Turkic languages in the XV century.

In accordance with the given examples, it becomes obvious that normalization of the

scientific style in this phase occurred in two directions:

1. Based on the general normalization of Turkic languages in this phase;
2. Based on the normalization of internal scientific style in each language.

General normalization involves essential features which separate languages from each other. "The norm is a category which reflects national features and singularity of the language. In other words, without depending on how any language family closely relates in terms of historical-genetic and typological relations, the norm customizes them special and reveals individual features in their information function" (Huseynzade,2004, pp. 8).

Internal normalization of the language happens in phonetic, morphological and lexical aspects as well as involves essence in the concrete stages. "Generally, the norm and functional style landscape of the literary language (particularly, social-ideological semantics of the functional styles) is determined in the context of the current cultural-historical process (under significant influence of this process) (Jafarov, 1995, pp.10). Thus, individual norm of each period is formulated and after some time, this norm becomes language landscape of that period.

The most apparent feature that characterizes internal normalization of scientific style of the language is its being under high influence of spoken language in secular sciences, particularly in the medicine. However, in the religious scientific works, significant impact of the classical style is observed. For instance, let's look through a passage in the work of "Adviyayi-mufrada" (XIV century): "Ve eger toxmekan suyin ve sığır dili suyin katup yerler ise boğazdan kan gelmesin keser ve za'if içeğüleri kavî eyler ammâ gec siñer" ( Murad,2016, pp.31). In the work of "The Khulasa" (XV century): "Göz kapağı katı olduğu oldur kim kaçan kişi uykudan uyanısa gözin açumaz ve göz kuyrukları safradan göynür olur" (Bereket,2016 pp.281)"Osman Gazi kim hisarı alıcak tekürini tutdı, hayli tuhfe ve teberrükilen karındaşı oğlu Aktemür ile sultana göndürdi. Aktemür dahı bunları alub sultan Alâ'ddin`e götürdi. Sultanuñ dahı ferahlığı ziyâde oldı (Pashazade,2007, s.281). "Pes sâbit boldı kim Aruz fenni şerif fendür. Ve bu kim bu ilmni ney için Aruz didiler, muhtelif akval bar."(Nevai,2015. s.13)

## **REFERENCES**

1. Mammadov İ(1990) . Azerbaycan dilinin leksik normaları// Azerbaycan edebi dilinde norma ve normalaşma meseleleri. s.10-13.
2. Huseynzade Ch (2004). Azerbaycan dilinde morfoloji norma. Bakı, 280 s.
3. Shukurov Sh.(1966) Istoriya razvitiya qlaqolnix form uzbekskoqo yazika. Tashkent, Fan, 138 s.
4. Jafarov N. (1995) Azerbaycan Türkcesinin millileşmesi tarixi. Bakı, 208 s.
5. Cemiloğlu İ.(2000) XIV yy. Ait bir Kısası-Enbiya nüshası üzerinde sentaks incelemesi. Ankara, 271 s.
6. Hızır C.(1990) Muntahab-ı Şifa. Ankara, 223 s.
7. Paşazade A.(2007) Tevahi- Ali- osman. Gökkuşbe yayınları, 517 s.
8. Nevai A.(2015) Mizan ül-evzan. Ankara, TDK yayınları.
9. Bereket H.(2016) Hulasa. Hazırlayan: B.E. Doğuer,Ankara, 623 s.
10. Murad İ.(2016) Edviye-i-Mufrede. hazırlayan: Prof.dr. M.Canpolat, prof. dr. Z.Önler. Ankara, TDK, 346 s.

THE DISCOURSE OF ‘OTHERING’ IN HANIF KUREISHI’S *THE BUDDHA OF  
SUBURBIA*

**Dr. Halit ALKAN**

Mardin Artuklu University, Faculty of Letters,  
Department of English Language and Literature, Mardin, Turkey  
<https://orcid.org/0000-0002-7170-6196>

**Abstract**

In order to sell overproduction, find new markets and buy larger amounts of raw materials at cheapest price, most developed European countries occupied territories especially in areas with no political and economic structures from the 16<sup>th</sup> century to the 20<sup>th</sup> century. In addition to Western colonialism, Western people take the so called ‘civilizing mission’ on as a duty because they believe in superiority of their civilization. Therefore, the Western ideology has produced arbitrary boundaries between itself and ‘other’, and referred to ‘other’s land as the ‘Orient’ and ‘the land of barbarians’. During postcolonial period, many communities from the former colonial regions have migrated to Britain. The discourse of ‘othering’ has been maintained by the host British society for centuries. In this context, Hanif Kureishi’s *The Buddha of Suburbia* (1990) allows readers to analyse the discourse of ‘othering’ in terms of gender, class, culture, and race. The novel concerns the quest of both an Indian Haroon who is married to a British woman and his adolescent son Karim to find ethnic, cultural and gender identity in British society. Haroon and his friend Anwar, representing first-generation immigrants in the multicultural British society, are not only silenced by the ruling British society, which see them as intruders and dependents, but also considered by representatives of the ruling group as exotic, suspicious, and the ‘other’. Although Haroon’s son, Karim, imitates the host culture, he cannot escape being considered as the ‘other’ because of his race, colour, class and culture. Although Anwar’s daughter, Jamila, struggles between her main culture and the host culture in a multicultural society, and represents the role of a contemporary woman who questions the patriarchal understanding is also considered as the ‘other’. There are racial lines, with the white Europeans on one side, and everyone else on the other.

**Keywords:** The Orient, othering, racism, Hanif Kureishi, *The Buddha of Suburbia*.

**Introduction**

Each human being is expected to attain the necessary knowledge acquired through reason to overcome inequality of natural differences among people. In this way, social progress is possible when there is an enlightened civilization without superstitions and prejudices. According to Condorcet, increasing harmonization of world culture would lead to progress of history so that human beings would be a truly cosmopolitan whole instead of being divided into many different cultural groups (Outram, 2013:65). The beginning of British colonialism dates back to the beginning of the sixteenth century in order to acquire colonies for finding new markets for free trade, seizing the wealth of other countries, gaining superiority over other imperialist and colonial European states (Çelikel, 2011:19). In addition to Western colonialism, Western people take the so called ‘civilizing mission’ on as a duty because they believe in superiority of their civilization. Therefore, the Western ideology has produced arbitrary boundaries between itself and ‘other’, and referred to ‘other’s land as the ‘Orient’ and ‘the land of barbarians’ (Bernasconi, 2012:152). The term ‘other’ refers to category of people who are seen as different from the dominant social group (Murfin and Ray, 2009:359). In this sense, the discourse of the ‘othering’ has been produced especially in the colonial period and in literature. The term, othering, in terms of colonial studies is employed by Edward Said in his



work *Orientalism* (1979). Through this discourse, the East is considered as the opposite of the West. The East is also othered to express the superiority of the West's identity. According to this discourse, East Asian, South Asian and Middle Eastern cultures are considered as irrational, static and underdeveloped as the opposite of the Western cultures which are rational, dynamic and developed. Ania Loomba says that Said's thesis of Orientalism is a political vision of reality considering a binary opposition between the familiar Europe as the West and the strange orient as the East (1998:47). In the same way, John McLeod expresses that in Orientalism while the West has a superior rank, the Orient is considered as the 'other' (2000:41). The West's hegemony uses orientalism to show the East as the inferior 'other' of the West in order to reinforce the superior civilization of the West (Moore-Gilbert, 1997:39). Edward Said's main conception of the term orientalism is stated as follows:

*Although the West uses orientalism as the discipline to learn, discover, and practise the Orient, Edward Said expresses that he has been using that word as a collection of vocabularies, images and dreams available to everyone who tries to say what lies the east of the dividing line (1979:73).*

According to Edward Said, the discourse of orientalism is a means of creating the desired reality to recreate the non-Western world: "Western cultural institutions are responsible for the creation of those 'others', the Orientals, whose very difference from the Occident helps establish that binary opposition by which Europe's own identity can be established" (Ashcroft and Ahluwalia, 2001:63). The same idea is supported by Elleke Boehmer who claims that the European is represented in relation to an 'other' (2005:77). In this sense, colonized peoples are described as less civilized, less human, wild man, or headless mass in opposite to the superiority of Europe. In order to establish binary separation between the colonizer and colonized in colonial discourse, the colonized subject is defined as 'other' in terms of the colonizing culture (Ashcroft, Griffiths and Tiffin, 1998:169). Thus, in order to achieve the colonizer's hegemony over the colonized people, the specification of the two sides of the colonial encounter through discourse is used. John McLeod defines the main stereotypes of the Orient saying that the Orient is timeless (backwards), strange (abnormal), feminine (submissive), and degenerate (untrustworthiness) which opens the way to the following conclusion that the Orient needs the West to become civilized towards the higher moral ideals well-preserved in the West (2000:44-46).

In the years after the Second World War, when the colonies began to unravel, large numbers of migrants, nomadic workers and refugees were seeking security, economic opportunities and asylum in European countries (Smith and Brinker-Gabler, 1997:1-2). The validity of colonialism after independence is part of the identity of the post-colonial immigrant, and for this reason, the immigrants, who do not get rid of being foreigners in the society and culture they migrated to, cannot avoid being considered as the 'other' as long as they carries their colonial identity on themselves (Çelikel, 2011:64). Therefore, the discourse of 'othering' created during the colonial period continues in the post-colonial period as it seen in Hanif Kureishi's *The Buddha of Suburbia* (1990).

### **Aim of this Study**

After the independence of the colonies, especially after the post-colonial migration intensified in the 1950s following the Second World War, examples of novels that deal with migration and immigrants began to be seen. In this context, Hanif Kureishi's *The Buddha of Suburbia* allows readers to analyse the discourse of 'othering' in terms of gender, class, culture, and race. Hanif Kureishi was born in 1954 in the south of London, to a Pakistani father and an English mother. He read philosophy at King's College, London. He is a British playwright, screenwriter, filmmaker and novelist of Pakistani and English descent. His aforementioned



novel is analysed in the light of the opinions of important social theorists such as Edward Said, Homi K. Bhabha, Gayatri C. Spivak, and Stuart Hall about the discourse of ‘othering’.

Edward Said discusses the discourse of ‘othering’, as it is aforementioned, based on binary opposition between Eastern and Western civilizations. Eastern cultures are considered as irrational, static and underdeveloped as the opposite of the Western cultures which are rational, dynamic and developed. Homi K. Bhabha handles the discourse of ‘othering’ based on the concept of ambivalence. According to Bhabha, in the process of ‘othering’ in the post-colonial period, the exploited subject rejects the situation that captures her or him in order to be equal with the ruling subject and creates ambivalence by imitating the colonizer. In the situation of ambivalence, the representatives of the host culture both create an identity crisis in the individual while othering the ‘other’ individual and drag her or him into imitation in order to avoid being otherized (1994:38). Gayatri C. Spivak, on the other hand, mentions the discourse of ‘othering’ while drawing attention to the representation problem of third world women. Spivak defines the other, which she describes as subordinate. Based on Spivak’s thoughts, the racist white British subject (imperial subject), which reflects the representations of the European-colonial discourse in post-war Britain, excludes the immigrant-other defined by the on-going colonial discourse from the society. Spivak uses the view that people can only be defined within differences (1994:79). Stuart Hall deals with the discourse of ‘othering’ based on the concepts of identity and representation. According to Hall, centralist representation attitudes in metropolitan create excluded people as ‘other’: “We are not only formed differently, but also the ‘other’ according to classifications reflecting Western knowledge within such regimes. They have the power to see us and experience us as the ‘other’ (1990:225). Stuart Hall emphasizes that this process takes place through consent.

#### **‘Othering’ in *The Buddha of Suburbia***

Hanif Kureishi’s *The Buddha of Suburbia* concerns the quest of both an Indian Haroon, who is married to an English Margaret, and his adolescent son Karim to find ethnic and cultural identity in British society. In the novel’s opening paragraph, though Karim knows that he is no longer an Indian but feels British, he is aware of his difference in British society:

*My name is Karim Amir, and I am an Englishman born and bred, almost. I am often considered to be a funny kind of Englishman, a new breed as it were, having emerged from two old histories. But I don’t care – Englishman I am (though not proud of it), from the South London suburbs and going somewhere. Perhaps it is the odd mixture of continents and blood, of here and there, of belonging and not. (Kureishi, 2017:3)*

Although Karim is not an immigrant, he cannot avoid being otherized due to his Indian father’s immigrant experience, the cultural contradictions he has experienced, and his outward appearance in the slum. Furthermore, though Karim describes himself as British, he knows that he is not British even by name in the opening paragraph of the novel, and highlights the discrepancy between his name and British identity. Although he was born in England and learned English as his mother tongue, the problem of belonging he experienced stems from the fact of coming from two separate and ancient histories. The colonial past of the empire lies at the root of the problem of belonging caused by these two histories.

Karim’s father Haroon, an Indian post-colonial immigrant working as a civil servant in a government office in England, brings a packet of kebabs wrapped in traditional Indian chapati bread on the way home from work: “He handed Mum his supper: a packet of kebabs and chapatis so greasy their paper wrapper had disintegrated (Kureishi, 2017:3). For Haroon, who, despite being an educated immigrant, continues his traditional eating habits, a packet of kebabs is one of the conveniences offered by post-colonial entrepreneurial immigrants. The kebab and chapati, which allow Haroon to maintain his cultural consumption habits, turn into a tool that enables the producer, who is a post-colonial immigrant, to survive. According to Anthony Ilona,

this is the result of the immigrant's existential conditions, a search for an identity that can interact and change with his new environment rather than a fixed and unchangeable identity (2003: 98). The kebab, which enables Haroon to maintain his eating habits, is now moving away from its cultural meaning for him and turning into a survival tool for himself and his producer. This could be considered as indicative of Haroon's lack of integration as an immigrant that has not managed to integrate and fully adapt to British society. For the Muslim-origin Haroon, who is invited to the Yoga Olympics, yoga and Buddhism have become culturally a means of gaining acceptance in England, and because of this, he is invited to the home of the British interested in eastern mysticism. In order to integrate with British society and culture and avoid being otherized, Haroon who has introduced himself as a Buddhist is invited together with his son Karim to the house of Eva Kay. The clothes that Haroon and Karim wear for the evening invitation bear the logos of British brands:

*I wore turquoise flared trousers, a blue and white flower-patterned see-through shirt, blue suede boots with Cuban heels, and a scarlet Indian waistcoat with gold stitching around the edges. I'd pulled on a headband to control my shoulder-length frizzy hair. [...] Dad [...] wore a black polo-neck sweater, a black imitation-leather jacket and grey Marks and Spencer cords. (Kureishi, 2017:6)*

The Muslim-origin Haroon, who is getting ready to attend the meeting where he is invited to talk about Buddhism and yoga, complements his dress with a Mark and Spencer brand trousers, symbolizing the clothing preference of middle-income British. Karim pairs his ethnic vest with Cuban heels and a Hippie shirt despite the colour of his skin that reveals his ethnicity. The coming together of contrasts also leads each culture to diverge from its authenticity. Both kinds of clothes of Karim gain a new identity by moving away from their authenticity and also give him a new identity. Haroon and Karim also reflect their imitation of British cultural identity by using brands to gain acceptance and move away from otherized ethnic identities. At the night when Haroon is invited, there are those who still do not accept him despite being an educated and middle-class immigrant and want to see him with the Indian identity perceived by the West:

*'Why has our Eva brought this brown Indian here? Aren't we going to get pissed?'*  
*'He's going to give us a demonstration of the mystic arts!'*  
*'And has he got his camel parked outside?'*  
*'No, he came on a magic carpet.'* (Kureishi, 2017:12)

While Haroon enjoys doing yoga by giving commands to a group of English people, the same group still otherizes him as an Indian and finds him ridiculous. The host culture continues to otherize and reject Haroon and Karim while they try to integrate by acquiring all the characteristics of British cultural identity. Since young Karim feels more 'at home' in British culture, he chooses to gain a new identity with popular culture when he receives clothing advice from his schoolmate Charlie:

*'You've got to wear less.'*  
*'Wear less, Charlie?'*  
*'Dress less. Yes.'*  
*He got up on to one elbow and concentrated on me. His mouth was close. I sunbathed under his face.*  
*'Levi's, I suggest, with an open-necked shirt, maybe in pink or purple, and a thick brown belt. Forget the headband.'* (Kureishi, 2017:16)

Desiring to be accepted, Karim tries to look like Charlie and wants to make Charlie like him because Charlie represents Englishness and becomes a role model in Karim's cultural integration.

Haroon and his close friend, Anwar, come to England in the 1950s, hoping to return to India after providing the necessary financial means for a better life. However, things do not go

as expected and they settle for a life they can barely get along with. The following words that one day passed between Haroon and Anwar about why it would be difficult for them to rise in the society they migrated to are important: “The whites will never promote us... Not an Indian while there is a white man left on the earth” (Kureishi, 2017:27). As two immigrants who set foot in the heart of the empire, Haroon and Anwar emphasize that it is almost impossible to exist and rise in British society.

When Karim goes to a yoga session with his father, he meets Helen there. Karim, who goes home to pick Helen the next day, is exposed to the racist words of Helen’s father at the door:

*‘You can’t see my daughter again,’ said Hairy Back. ‘She doesn’t go out with boys. Or with wogs.’*

*‘Oh well.’*

*‘Got it?’*

*‘Yeah,’ I said sullenly.*

*‘We don’t want you blackies coming to the house.’ (...) ‘We don’t like it,’ Hairy Back said.*

*‘However many niggers there are, we don’t like it.... If you put one of your black ‘ands near my daughter I’ll smash it with a ‘ammer!’ (Kureishi, 2017:40)*

Helen’s father displays one of the most influential examples of xenophobia that arose in post-war British society because he has seen and described Karim as the ‘other’, wild, unknown, frightening and irreconcilable in the image of the Eastern immigrant, who has broken their peace, destroyed their economy and lowered their living standards. Helen’s father does not want to include an ‘other’ in his living space. Karim does not give the necessary reaction to the racist and ‘othering’ attitude towards himself and moves away from there.

Haroon’s friend Anwar, with whom he immigrated to Britain, runs a grocery store that has led to an isolated life. Anwar’s wife is not British like Haroon’s. For these reasons, Anwar does not have any concerns about cultural integration and acceptance in British society. Although Anwar’s daughter Jamila could not get a good education due to the gender approach of the patriarchal ideology, she provides herself with cultural resources for her education from the library next to her father’s grocery store.

Anwar, who tries to preserve his culture, beliefs and moral values as much as possible, marries his daughter Jamila to Changez, a groom candidate from India. However, Jamila refuses to have sexual intercourse with Changez after their marriage. While Jamila takes on the role of a bread-winner, Changez is busy with taking care of Leila who is Jamila’s baby from a sexual intercourse with Simon. Being a member of an otherized family, Jamila struggles in a neighbourhood full of neo-fascists:

*The area in which Jamila lived was closer to London than our suburbs, and far poorer. It was full of neo-fascist groups.... On Saturdays they’d be out in the High Street selling their newspapers and pamphlets.... At night they roamed the streets, beating Asians. (Kureishi, 2017:56)*

Anwar’s grocery store has been attacked so often that he is seen as a mentally disoriented paranoid (reactive ‘othering’) attacking every white person he sees with a stick in his hand. His wife “Jeeta had grown tired of scrubbing off the racist graffiti which reappeared on the walls every time you removed it” (Kureishi, 2017:170). Even for Haroon, who is able to find a place in the center of the empire and adopt western culture, living in the West makes his identity even more visible. He will never forget that he is from India:

*I have lived in the West for most of my life, and I will die here, yet I remain to all intents and purposes an Indian man. I will never be anything but an Indian. When I was young we saw the Englishman as a superior being. (Kureishi, 2017:263)*

Despite his admiration for the British and having spent most of his life in the West, Haroon realizes that his own culture began to dominate his personality as he gets older. While

he tries to commodify his own cultural mysticism in order to gain a place in the British middle class through Buddhist yoga sessions, the mysticism of his own culture drives him away from British culture.

### **Conclusion**

Haroon accepts the definition of the exotic eastern imposed on him by the English middle-class white identity. Although he is a Muslim, he introduces himself as a guru of yoga and Buddhism. Thus, Haroon tries to take place in the society by internalizing the 'other', 'mysterious', 'desirable' qualities expected of him through consent, as Stuart Hall points out. However, Haroon cannot escape being otherized due to his race, colour, class and culture. Karim finds a way out of the exclusionary attitudes, inferiority complex and identity crisis he suffered in multicultural British society by acting like a white Englishman, as Homi Bhabha points out. Nevertheless, all his imitative efforts do not save Karim from being otherized in post-war England because, as Bhabha emphasizes, the discourse of the 'othering' and the attitude against the 'other' identity are still alive in the post-colonial space and reproduced as a reflection of western thought. Anwar, who runs a grocery store, is otherized by portraying binary opposition of different, mindless and savage, as Edward Said points out. The character of Jamila reflects both third world female identity and Eastern, the other representations, as Gayatri C. Spivak points out, she strives to speak out against the social norms imposed on her, and gains awareness of the conditions in which she is the other in the post-colonial space.

The colonial ideology has continued its cultural influence in the post-colonial period by continuing the discourse of 'othering' on immigrants in host country. First-generation immigrant representations alternated between the dreams of their homeland they left behind and the exclusionary conditions they had to live, due to the 'othering' and racist attitudes they are subjected to. The second generation representations, reflecting the multicultural society, also faced identity confusion due to the 'othering' and exclusionary attitudes directed at them and have difficulty in reconciling the two cultures, East and West, they carried.

### **References**

- Ashcroft, B. and Ahluwalia, P. (2001). *Edward Said*, (2nd ed.), London: Routledge.
- Ashcroft, B., Griffiths, G., and Tiffin, H. (1998). *Key Concepts in Post-Colonial Studies*, London: Routledge.
- Bernasconi, R. (2012). "Othering", *Critical Communities and Aesthetic Practices: Contributions to Phenomenology*, (64):151-157.
- Bhabha, H. K. (1994). *The Location of Culture*. New York: Routledge.
- Boehmer, E. (2005). *Colonial and Postcolonial Literature*, 2nd ed, New York: Oxford University Press.
- Çelikel, M. A. (2011). *Sömürgecilik Sonrası İngiliz Romanında Kültür ve Kimlik*. İstanbul: Bilge Kültür Sanat.
- Hall, S. (1990). "Cultural Identity and Diaspora." *Identity: Community, Culture, Difference*. In Jonathan R. (eds.) London: Lawrence & Wishart. 222- 37.
- Ilona, A. (2003). "Hanif Kureishi's *The Buddha of Suburbia*." In Mengham, R., Tew, P. & Lane, R. J. (eds.) *Contemporary British Fiction*. Cambridge: Polity. 87-105.
- Kureishi, H. (2017). *The Buddha of Suburbia*. London: Faber & Faber.
- Loomba, A. (1998). *Colonialism/ Postcolonialism*, London: Routledge.
- McLeod, J. (2000). *Beginning Postcolonialism*. Manchester: Manchester University Press.
- Moore-Gilbert, B. (1997). *Postcolonial Theory*, London: Verso.

**3rd INTERNATIONAL NEW YORK CONFERENCE ON EVOLVING TRENDS IN  
INTERDISCIPLINARY RESEARCH & PRACTICES**

---

Murfin, R. and Ray, S. M. (2009). *The Bedford Glossary of Critical and Literary Terms*, Boston: Bedford/St.Martin's.

Outram, D. (2013) *The Enlightenment*, (3rd ed). New York: Cambridge University Press.

Said, E. (1979). *Orientalism*, New York: Vintage Books.

Smith, S. and Brinker-Gabler, G. (1997). "Introduction: Gender, Nation, and Immigration in the New Europe". In Brinker-Gabler, G. & Smith, S. (eds.) *Writing New Identities: Gender, Nation, and Immigration in Contemporary Europe*. Minneapolis: Minnesota University Press. 1-27.

Spivak, G. C. (1994). "Can the Subaltern Speak?" *Colonial Discourse and Post-Colonial Theory: A Reader*. In Williams, P. & Chrisman, L. (eds.) New York: Columbia University Press. 66-111.



ÜÇDİLLİ FRAZEOLoji LÜĞƏTLƏRDƏ MİLLİ-MƏDƏNİ İDENTİKLİYİN  
İFADƏSİ

**Alyeva Gülçöhrə**

filologiya üzrə fəlsəfə doktoru, dosent  
Azərbaycan Dövlət Dəniz Akademiyası  
AZ1000, Azərbaycan Respublikası, Bakı şəh., Zərifə Əliyeva küç., 18  
<https://orcid.org/0000-0003-2100-6543>

**Xülasə**

Məqalədə üçdillli frazeoloji lüğətlərdə kəmiyyət semantikalı modellərin milli-mədəni xüsusiyyətlərinin tədqiqindən bəhs edilir. “Azərbaycanca-İngiliscə-rusca frazeoloji lüğət”lərdə xüsusi qat təşkil edən kəmiyyət məzmunlu frazeoloji modellərin tədqiqində əsas məqsəd mədəniyyətlərarası kontekstdə etnosların kəmiyyətlə bağlı formalaşan dünyagörüşünü və onun müqayisə olunan dillərdə adekvat təzahürü məsələlərini müəyyənləşdirməkdir. Dil çilik elminin müasir inkişaf mərhələsi funksional qrammatika və daha geniş – dilin funksional təsviri problemlərinə getdikcə artan maraqla xarakterizə edilir. Bu tam qanunauyğundur, çünki bu gün dil “özlüyündə və özü üçün” müddəasına deyil, dilin həqiqi praktik şüur kimi, insan cəmiyyətində kommunikasiya şəraitində fəaliyyəti üçün nəzərdə tutulmuş mühüm vasitə kimi dərk edilməsinə istiqamətlənir. Bu baxımdan dil sisteminin və nitq aktının linqvokulturoloji xüsusiyyətlərinin tədqiqində antroposentrik yanaşmalar xüsusi önəm daşıyır. Frazeoloji vahidlər dünya dil mənzərəsinin komponentləri arasında milli dünyagörüşü təcrübəsini özündə daha parlaq və bədii formada ehtiva edən dil vahidləridir. Dil sistemində frazeoloji vahidlər sözlərlə yanaşı müstəqil semantik mahiyyət daşıyan anlam kimi dəyərləndirilir. Bir çox müasir tədqiqatçıların fikrincə, frazeoloji vahidlərin əsas xüsusiyyəti onların özünəməxsusluğunu müəyyən edən, məzmununa dərinlik və çeviklik verən məzmun planı ilə ifadə planı arasındakı uyğunsuzluqdur. Bu uyğunsuzluqların kökündə dil işarəsinin həm assosiativ- semantik, həm də məzmun planı ilə ifadə planı arasındakı formal əlaqəni reallaşdıran frazeoloji modellərin qapalı təbiəti dayanır. Kəmiyyət mənalı frazeomodellərin təhlili göstərdi ki, dil və mədəniyyət daşıyıcılarının dünyagörüşündə natural rəqəmlərdən daha çox istifadə edilir: azərb. - Bir əlin nəyi var, iki əlin səsi var. / ing. - Two heads are better than one. / rus. - Одна голова хорошо, а две лучше.

**Açar sözlər:** kəmiyyət, frazeoloji model, lüğət, linqvokulturoloji, yanaşma

**Abstract**

The article deals with the study of national and cultural features of quantitative semantic models in trilingual phraseological dictionaries. The main goal of the study of quantitative phraseological models, which form a special layer in the "Azerbaijani-English-Russian phraseological dictionaries", is to determine the quantitative worldview of ethnic groups in the intercultural context and their adequate manifestation in the compared languages. The current stage of linguistics development is characterized by a growing interest in the problems of functional grammar and more broadly, the functional definition of language. This is quite natural, because contemporary language is not focused on approach "the language by itself and for itself", but the understanding of language as a real practical consciousness, an important tool for its activity in terms of communication in human society. In this regard, anthropocentric approaches acquire special importance in the study of the linguocultural features of the language system and the act of speech. Phraseological models are language units that embody the experience of the national worldview in a more vivid and figuratively among the components of the language picture of the world. In the language system, phraseological units

are evaluated as concepts that have an independent semantic meaning along with words. According to many modern researchers, the main feature of phraseological units is the discrepancy between the content plan and the plan of expression, which determines their specificity, gives depth and flexibility to the content. On the basis of these discrepancies lie the implicit nature of the phraseological models that established a formal connections between both the associative-semantic of the linguistic sign and the content plan and the expression plan. Analysis of quantitative phraseological models has shown that natural figures are often used in the worldview of language and culture carriers: azərb. - Bir əlin nəyi var, iki əlin səsi var. / ing. - Two heads are better than one. / rus. - Одна голова хорошо, а две лучше.

**Keywords:** quantitative, phraseological model, dictionary, linguocultural, approach

## GİRİŞ

Bu məqalədə Azərbaycan, ingilis və rus dillərində kəmiyyət semantikali frazeologizmlərin milli-mədəni xüsusiyyətləri müqayisəli şəkildə təqdim edilir. Bu mövzunun aktuallığı son zamanlar dilin milli-mədəni xüsusiyyətlərinin, xüsusilə frazeologiyanın müxtəlif dillərdə öyrənilməsinə marağın getdikcə artması ilə bağlıdır. Hər bir dilin frazeologiyası həmin ölkənin və dilinin tarixini özülə təcəssüm etdirir. Sabit sözbirləşmələrinin nümunəsində ölkə tarixini, onun milli-mədəni xüsusiyyətlərini və mentalitetinin özəlliklərini öyrənmək mümkündür. Bu mənada Azərbaycan, ingilis və rus frazeologiyası da istisna deyil. Tədqiqat üçün məhz bu üç dilin seçilməsi və onların nümunəsində müqayisəli təhlillərin aparılması hər üç dilin bərgə frazeoloji lüğətinin mövcudluğuna da əsaslanır. Yalnız frazeoloji birləşmələrinin deyil, eləcə də atalar sözləri və zərb məsəllərin də daxil edildiyi üçdilli frazeoloji lüğətlərdə müasir Azərbaycan dilinin ingilis və rus dilləri ilə müqayisədə bir sıra əlamətləri aşkar edilmişdir. Tədqiqatçılar frazeoloji birləşmələri üç qrupa böldür. Birinci qrupa elə frazeoloji birləşmələr aid edilmişdir ki, onların həm obraz, həm məna, həm də leksik tərkib cəhətdən hər üç dildə tam ekvivalentləri vardır. İkinci qrupa elə frazeoloji birləşmələr aid edilmişdir ki, onların obraz və leksik tərkibi bir-birindən qismən, yaxud tamamilə fərqlənir, lakin mənaca uyğunluq vardır. Üçüncü qrupa isə yalnız bir dilə, ya Azərbaycan, ya ingilis, ya da rus dilinə mənsub olan və qalan iki dildə müvafiq qarşılığı və ya analoqu olmayan frazeoloji birləşmələr daxildir [5,9-10]. Kəmiyyət mənalı frazeomodellərin təhlili göstərdi ki, dil və mədəniyyət daşıyıcılarının dünyagörüşündə natural rəqəmlərdən daha çox istifadə edilir.

## ƏSAS HİSSƏ

I. Dilçilik elminin müasir inkişaf mərhələsi funksional qrammatika və daha geniş – dilin funksional təsviri problemlərinə getdikcə artan maraqla xarakterizə edilir. Bu tam qanunauyğundur, çünki bu gün dil “özlüyündə və özü üçün” müddəasına deyil, dilin həqiqi praktik şüur kimi insan cəmiyyətində kommunikativ fəaliyyət üçün nəzərdə tutulmuş mühüm vasitə kimi dərk edilməsinə istiqamətlənir. Bu baxımdan dil sisteminin və nitq aktının linqvokulturoloji xüsusiyyətlərinin tədqiqində antroposentrik yanaşmalar xüsusi önəm daşıyır.

Frazeoloji vahidlər dünya dil mənzərəsinin komponentləri arasında milli dünyagörüşü təcrübəsini özündə daha parlaq və bədii formada ehtiva edən dil vahidləridir. Dil sisteminə frazeoloji vahidlər sözlərlə bərabər tutularaq müstəqil semantik mahiyyət daşıyan anlam kimi dəyərləndirilir. Bir çox müasir tədqiqatçıların fikrincə, frazeoloji vahidlərin əsas xüsusiyyəti onların özünəməxsusluğunu müəyyən edən, məzmununa dərinlik və qəviklik verən məzmun planı ilə ifadə planı arasındakı uyğunsuzluqdur. Bu uyğunsuzluqların kökündə dil işarəsinin həm assosiativ- semantik, həm də bu formal əlaqələri reallaşdıran frazeoloji modellərin qapalı təbiəti dayanır. Dilin frazeoloji tərkibi özünəməxsus struktur-semantik xüsusiyyətlərə malik olan çoxtərəfli və çoxölçülü mürəkkəb sistemdir. Say tərkibli frazeoloji vahidlər qatı bu mürəkkəb sistemin əsas təşkilədicilərindən biridir. Azərbaycan, ingilis və rus dillərinin

frazeoloji fondunun bu seqmentinin təsvirinə və müqayisəli təhlilinə həsr olunmuş çoxsaylı tədqiqat işlərinə baxmayaraq, kəmiyyət münasibətləri baxımından öz aktuallığını hələ də saxlamaqdadır.

Kəmiyyət kateqoriyası leksik - semantik dil universalisi olaraq “funksional və semantik sahə kimi polisentrik quruluşa malikdir” [4,134-170]. “Bu sahə, bir tərəfdən, sayın qrammatik kateqoriyasına əsaslanır, digər tərəfdən isə sayların həm kəmiyyət-nominal birləşmələrinin, həm sifət və zərflərlə kəmiyyət münasibətlərinə və nəhayət xüsusi kəmiyyət təsəvvürləri növünü ehtiva edən predikatlar sferasında təmsil olunur” [2,314].

**II.** Hələ antik dövrlərdən Aristotelin "sayla bilən" və "ölçülə bilən" kimi tərif etdiyi kəmiyyət dil kateqoriyası diskret və qeyri-diskret olaraq alt kateqoriyalarına bölünür [1,164]. Diskretlik / qeyri-diskretlik parametrləri kəmiyyətin qiymətləndirməsi ilə əlaqədardır. Diskret çoxluqlar sayla bilən çoxluğun ayrı-ayrı elementlərinin hesablanması ilə, qeyri-diskret çoxluq isə ölçülə bilən (çəki, həcm və s.) obyektlər ilə əlaqələndirilir [6,512-513].

Azərbaycan, ingilis və rus dillərinin frazeoloji sisteminin kəmiyyətə qiymətləndirilməsi baxımından təsvir edərəkən frazemlərin kvantitativ təsnifləndirilməsində denotativlik sahəsinin (say, say-isim, adyektiv və adverbial formalar) heterogen xarakterini qeyd etmək lazımdır [7,155].

Frazeoloji birləşmələrdə kəmiyyət semantikasının milli-mədəni identikliyinə əks olunması üsullarının təhlili müqayisə olunan dillərin kommunikativ-praqmativ aspektdən oxşar və fərqli tərəflərini aşkar etməyə imkan verir. Araşdırmalarımızın fokusunda olan kəmiyyət tərkibli frazeologizmlərə, xüsusilə say+isim konstruksiyalarının uyğunluğu ilə əlaqədar linqvistik bir seçicilik vardır. Kəmiyyət tərkibli frazeoloji vahidlərdə daha çox natural ədədlər (1, 2, 3, 4, 5, 6, 7, 8, 9), ardınca onluq, yüzlük, minlik kimi rəqəmlər daha geniş istifadə olunur. Şifahi xalq yaradıcılığına dair mətnlərdəki frazeologizmlərdə 1,3, 4, 5, 6, 7 ... və s. saylarının işlənmə tezliyi üstünlük təşkil edir [3,19]. Kəmiyyət komponentli frazeologizmlərdə diskret kvantifikasiya qiymətləndirilməsinə daha çox məkan və zaman kontinuumlarına aid edilir. Aşağıda hər üç dildə daha geniş populyarlığa malik olan bu rəqəmlərin məna diapozonun miqyasını əks etdirən nümunələrə diqqət yetirək:

• **1** rəqəmi ilə bağlı kvantitativ frazeologizmlər:

- az.- Bir həsirdir, bir Məmmədnəsir / Bir həsir, bir yesir. – ing. Have got neither harrow nor barrow. / With neither house nor home. / As poor as a church mouse. / As poor as charity. / As bare as the palm of your hand. / As naked as a picked bone. / Without a penny to bless him. –rus. Ни кола, ни двора. / Ни под себя, ни на себя. / Рогатой скотины - вилы да грабли, хорошей одёжи - мешок да рядом. / Гол, как сокол. / Гол, как осиноый кол. / Рогожа рядная -словно матушка родная

- az.- bir Quran s öz demək (çox danışmaq); ing. – to lecture someone/to tell a story; rus. – читать нотации /рассказывать историю

- az.- bir əldə iki qarğız tutmaq; ing. – to run after two hares; rus. – гоняться за двумя зайцами

- az.- Biz olmayan məsciddə gündə iki ehsan verirlər. ing.– It’s fine everywhere except where we happen to be./ Cf. The grass is always greener on the other side of the fence (of the hill). / Blue are the hills that are far from us. rus. – Везде хорошо, где нас нет. / Хорошо там, где нас нет. / Где нас нет, там по две милости дают.

- az.- Bir balaca boyu var, dam dolusu toyu var; ing. – Little bodies may have great souls. / A little body often harbours a great soul. / Little pigeons can carry great messages. / Small rain lays great dust. / It is not the quantity that matters, but the quality; rus. – Мал золотник, да дорог. / Невелика птичка, да коготок востер.

- az.- Allah min dərđ verib, min bir də dərman; ing - Every disease has its medicine; rus.- На всякую хворь найдётся лекарство.

- az.- bir addım da olsa çəkilməmək (daima bir yerdə olmaq, heç bir yerə getməmək);  
ing. – not retreat a step from someone or smth. / not let someone leave one's side / not let  
someone stray one step from someone or smth.; rus. – ни на шаг (даже на самое короткое  
время не отпускать, не отходить, не отлучаться)

- az.- bir yastığa baş qoymaq; ing. – to be wife and husband; rus.- спать в одной постели

- az.-bir parça əppək; ing.– a slice of bread (vital needs); rus. – хлеб насущный

- az.- bir saatlıq xəlifə; ing. – king for a day; rus. – калиф на час

- az.-bir yeyib, min şükür etmək; ing. – to be satisfied with one's own fate; rus. – быть  
очень довольным своей судьбой, своим положением / благодарить за ...

- az.- bir addımda olmaq; ing. – to be but one step from smth. / to be only a step from  
smth; rus. – (находиться) на шаг (очень близко к чему-либо)

- az.- bir atımlıq barıtı var; ing. – someone lacks the energy (strength) / someone hasn't  
got it in him / someone has not the courage (to do smth.) / someone has not the nerve (to do  
smth.); rus. – пороку не хватает.

- az.- Bir ağıllı beş min başı saxlar; ing. – One with a plough, seven with a spoon. /  
One

man does the work but seven take the pickings; rus. – Один с сошкой, а семеро с  
ложкой. / Умная голова сто голов кормит. / Одна мудрая голова сто голов кормит.

/

Одна добрая голова десять голов спасает. / Один умён десять безумных водит.

- az.- bir baltaya sap olmaq; ing. – to find a career; rus.– иметь успех

- az.- bir baş üstün (çox yüksək olmaq); ing. – head and shoulder above someone / two  
heads above someone /twice as ... as someone / three heads above someone / far superior to  
someone; rus. – на голову выше (намного умнее, опытнее, осведомленнее)

- az.- bir-birini tamamlamaq; ing.– to be the complement of one another; rus.- дополнять  
друг друга

- az.- bir deyib beş gülmək; ing. – to laugh with all one's heart; rus. – смеяться от души

- az.- bir də qələt eləsin ...; ing. – Confound you (him, her)! / Blast you (him, her)! / Drat  
you (him, her)! / Devil take you (him, her)! / Plague take you (him, her)! Rus. – чтобы  
неповадно было / чтоб тебе (ему, ей, вам, им) пусто было!

- az. bir dərədə yeddi yetimlə qalmaq; ing. – to be left stranded / to be left in the basket /  
to be in low water (on the rocks); rus. – (остаться) как рак на мели

- az. - bir dəri, bir sümük (çox ariq adam haqqında); ing. – a rack of bones / a stack of  
bones / all (nothing but) skin and bone / a bag of bones / a walking skeleton (of a very thin  
man); rus. – (одна) кожа да кости / шкура барабанная / одни кости / живые мощи / ходячий  
скелет (истощённый человек)

- az.- birdən ağılıma gəldi / birdən beynimə düşdü; ing. – to come into someone's head /  
to come into someone's pate (of funny or absurd ideas) / the whim seized someone / someone  
has a fancy for smth. / to wonder into one's brain / to pop into one's head; rus. – взбрехать  
в голову/ взбрести в башку / взбрехать (взбрести) на ум

- az.- birdən-ikidən/ birdən-ikiyə; ing. – ever /never/whenever; rus. – разве когда-либо/  
когда-нибудь/ никогда

- az.- Birinci zərbə döyüşün yarısıdır. = ing.-The first blow is half the battle. = rus.-  
Атака - залог победы. /Наступление - залог успеха

- az. -\* bir yeyib, min şükür etmək; ing.– to be satisfied with one's own fate; rus. – быть  
очень довольным своей судьбой, своим положением / благодарить за ...

• 2 rəqəmi ilə bağlı kvantitativ frazeologizmlər:

- az.- iki ayağını bir başmağa dirəmək; ing. – to dig one's heels in / to plant one's feet  
against smth. (to be stubborn); rus. – заупрямиться / упираться ногами (упорствовать)



- az.- İki baş bir başdan yaxşıdır. = ing. Two heads are better than one. = rus. Две головы лучше одной.

- az.- ikicanlı (hamilə qadın); ing. – a pregnant woman; rusş – в положении (беременна)

- az.- ikisi də bir yuvanın quşudur; ing. – nothing to choose between them / they make a pair / they are wellmatched / one is the spit of the other / birds of a feather; rus. – два сапога пара

- az.- iki üz lü adam – ing.- a reticent / a two-faced person / a double-faced, a Sunday saint; rus. – святой по воскресеньям

• 3 rəqəmi ilə bağlı kvantitativ frazeologizmlər:

- az.- üç qat bahasına haqqını vermək; ing.– to pay through the nose ; rus.– платить втридорога

- az.- üç nəfərə atışmaq; ing. – to form a threesome (to drink a bottle of vodka); rus. – скидываться (давить) на троих (распивать бутылку водки, купив её в складчину)

- az.- üçdə alacağı yox, beşdə verəcəyi; ing. – it is all one (all the same) for him (her) / he (she) doesn't care (give) a straw (two straws, etc.) for (about) nothing; rus. – всё трын-трава (всё нипочём, никак не волнует, не трогает, о беспечном, беззаботном человеке)

- az.- üçdük (orta dərəcəli); ing. – not worth very much / not highly regarded / no great shakes; rus. – на троечку (посредственный, среднего качества, заурядный) нормами поведения *и т.п.*)

- az.- üçüncü artıqdır; ing. – the third wheel; rus. – третий лишний

• 4 rəqəmi ilə bağlı kvantitativ frazeologizmlər

- az.- dörd göz lü; ing.- keep your both eyes open! / keep your eyes skinned (peeled)! / keep your weathereye awake (open)! / look sharp! / look alive! rus. – смотри (гляди) в оба (будь крайне осторожным, внимательным)

- az.- dörd göz lü baxmaq (diqqətlə baxmaq); ing. – to be all eyes / to gaze intently at someone or smth. / to gaze wide-eyed / to stare hard at someone or smth. / to stare one's eyes out at someone or smth. rus. – смотреть в оба / глядеть во все глаза

- az.- dörd göz lü gözləmək; ing. – to be all eyes watching for someone / to look for someone with all one's eyes / to wait for someone or smth. like manna from heaven / to thirst for someone or smth. rus. – ожидать как манны небесной / высмотреть все глаза / проглядеть все глаза

- az.- dörd nala, dörd ayağa; ing. – with a great speed; rus. – с большой соростью

- az.- dördnala çarmaq; ing – to gallop/to set off at a full gallop; rus.- быстро прогрессировать

- az.- dörd yan; ing.– all four sides; rus. – все четыре стороны

- az.- dördyaqlıdan pişiyi də yoxdur; ing. – a poor man, who has not any domestic animals rus.– бедняк, не имеющий никаких домашних животных

- az.- dörd dala alacağı yox, beşdə verəcəyi; ing. – someone is a devil-may-care fellow / not to give a damn / one can wade through any sea / one is absolutely reckless / it makes no difference to someone; rus. – море по колено / всё до лампочки

- az.- dörd dala tutmaq; ing. – to hang on to smth. with one's teeth / to stick to smth. tooth and nail / set one's teeth into smth. / to hold one's ground / to lay hold of smth. with both hands / to jump at smth.; rus. – зубами держаться / ухватиться обеими руками

- az.- dörd dala olmaq; ing. – listen, one's whole being concentrated in hearing / to become all ears / to pay full attention / to strain one's ears to catch the slightest noise; rus. – превратиться в слух / обратиться в слух

• 5 rəqəmi ilə bağlı kvantitativ frazeologizmlər:

- az.- Beş ilin öküzü qır x ilin qazısını aldadır; ing. – Don't teach your grandmother (granny) to suck eggs. / Cooks are not to be taught in their own kitchen. / Shall the goslings



teach the goose to swim? rus.– Незнайка знайку учит. / Не учи плясать, я и сам скоморох. / Учи астраханца рыбу пластать. / Яйца курицу учат. / Хочет старого воробья на мякине обмануть.

- az.- beş barmağı(m) kimi bilmək; ing. – to have smth. at one's fingers' ends (finger's tips) / to know someone or smth. like the back of one's hand / to know someone or smth. like one's ten fingers / to know someone or something inside out = rus.-знать что-либо как свои пять пальцев / знать как облупленного / как «Отчечаш» знает / собаку съест на чём-либо (знать очень хорошо, досконально, владеть чем-либо в совершенстве)

- az.-beş ver (əl ver); ing. – slap (slip) me five! / Grab my shaker! / give (slip) me some skin! / press the flesh! rus.– бей пять / держи краба / дай (давай, держи, на) пять! (*шутл.* употребляется в сопровождении жеста протянутой руки при знакомстве или прощании, а также в значении: поздравляю, молодец, договорились *и т.п.*)

- az.-beşdə alacağı yox, ücdə verəcəyi; ing. – to be in clover / to live in a bed of roses / to enjoy cakes and ale / it is all one for him (her) / someone doesn't care a straw for anything / someone can wade through any sea/ someone is absolutely reckless / someone is a devil-may-care fellow / someone snaps his fingers at dangers / someone doesn't give a damn / Be safe and comfortable as if in Abraham's bosom. rus.– как у Христа за пазухой / всё трын-трава / море по колено (о беспечном, беззаботном человеке)

beşəlli yarışmaq – to grasp greedily – жадно ухватиться (крепко держаться за что-либо)

• 6 rəqəmi ilə bağlı kvantitativ frazeologizmlər:

- az.- altı aylıq olma! ing. – don't be in a hurry! rus.– не будь шестимесячной!

- az.- altı-beş danışmaq; ing. – to tell a story in snatches / to jump from one thing to another / to hop from topic to topic / to tell smth. carelessly / to tell smth. in a slipshod way (to give a disjointed account of smth.) – rus.- с пятого на десятое (непоследовательно, бессвязно говорить, рассказывать *и т.п.*)

• 7 rəqəmi ilə bağlı kvantitativ frazeologizmlər:

- az.-yeddi dərədən su gətirmək; ing. – to mix everything up / everything is in a muddle (confusion); rus.– всё перемешать (ещё более запутывать, делать неясным)

- az.- yeddi dəyirmanda bir ovuc dəni yoxdur; ing. – to have got neither harrow nor barrow (to be extremely poor) / to be with neither house nor home / to be out of God's blessing into the warm sun; rus. – ни кола, ни двора

- az.- yeddi göydə bir ulduzu yoxdur; ing. – someone has not any stand-by; rus. – не имеет никакой опоры (человека, на которого мог бы рассчитывать, опереться)

- az.- yeddi qarı qonşu; ing. – a distant neighbor; rus. – дальний сосед

- az.- yeddi qatından keçmək; ing. – to touch (cut) someone on the raw / to cut (sting, touch) someone to the quick / to prick someone's vanity; rus. – задевать за живое (сильно задеть, подействовать, понижывать)

- az.-yeddi qıfıl arxasında; ing. – to be under seven seals / to be under seven locks and seals / to be sealed and guarded / to be well hidden; rus.– за (под) семью (десятью) замками (под строгим присмотром)

- az.- Səksən, doxsan - axırı yoxsan; ing. – It doesn't get any easier from hour to hour. / Things are getting worse and worse. / Things are going from bad to worse. / One thing on top of another. / Anything to make it tougher! rus. – Час от часу не легче (хуже) и к смерти ближе. / Живёшь - не оглянёшься, помрёшь - не спохватишься. / Живи да не тужи: помрёшь - не заплачешь. / Жить надейся, а умирать - готовься. / Жить живи, да честь знай: чужого века не заедай.

- az.- on iki nəğməni tamam elmək; ing. – to go (run) to extremes / to lapse into extremity rus.– впасть (вдаться) в крайность (доходить до предела в своих действиях)

- az.- on üç; ing.– baker's dozen; rus. – чёртова дюжина (тринадцать)  
- az.-on dörd gecəlik ay; ing. – a beauty; rus. – писаная красавица

### **NƏTİCƏ**

1. Kəmiyyət tərkibli frazeomodellərin təhlili göstərdi ki, dil və mədəniyyət daşıyıcılarının milli-mədəni dünyagörüşünün ifadəsində natural rəqəmlərdən daha çox istifadə edilir.

2. Kəmiyyət komponentli frazeoloji vahidlərin semantikasında daşlaşmış milli-mədəni kodlar ulusun linqvokulturoloji xüsusiyyətləri, həyat və məişət tərzini, dünyabaxışı ilə əlaqədar məxsusi məqamların tədqiqi üçün zəngin material verən mənbə kimi çıxış edə bilər.

3. Müxtəlif dillərdə oxşar konseptlərin məzmun planı ilə ifadə planının fərqliliyi həmin dillərin dildaxili və dilxarici göstəricilərinin müxtəlifliyindən qaynaqlanır. Genealoji baxımdan qohum olan və qohum olmayan dillərdə həmin linqvistik göstəricilərin aşkarlanması və tədqiqi maraqlı etnomədəni faktların müəyyənləşməsi baxımından əhəmiyyətli və aktualdır.

4. Obyektiv gerçəkliyin denotativ məkanında milli-mədəni təsəvvürlərin kvantitativ təsnifatlandırılması dil qanunlarının əsas xüsusiyyətləri vasitəsilə reallaşdırılır ki, bu da öz növbəsində konkret dilin spesifik kəmiyyətlilik funksional-semantik sahəsini formalaşdırır.

### **ƏDƏBİYYAT**

1. Aristotel. Seçilmiş əsərləri (4cildlik) I cild. - Moskva:Mısl, - 1974. - 532 s.
2. Bondarko A.V. Funksional qrammatika sistemində məna nəzəriyyəsi: rus dilinin materialları əsasında. - Moskva:Yazıki Slavyanskoy Kulturu, - 2002. - 736 s.
3. Boçina T.Q. Rus atalar sözlərində kontrast linqvokoqnitiv prinsip kimi. Fil.elm.doktoru disser-nın avtoreferatı. - Kazan, -2003, - 41 s.
4. Kunin A.V. Anglo-ruskiy frazeoloji qeskiy slovar.-Moskva:Russkiy Yazık, 1984. - 944 s.
5. Vəliyeva N.Ç. Azərbaycanca-ingiliscə-rusca frazeoloji lüğət.-Bakı, -2006. -863 s.
6. Vejbitskaya A. Semantik universalilər və dilin təsviri. -Moskva:Yazıki Slavyanskoy Kulturu. - 2011, - 568 s.
7. Şmelyov A.D. Təbii dildə kəmiyyət qiymətləndirilməsinin parametrləri // Dilin kvantifikativ aspekti. –Moskva:İndrik, -2005, - 220 s.

**A DIASPORA OF CORPOREAL WEDGE IN THE NOVELS OF KAMALA  
MARKANDAYA: AN ABRIDGED VOICE OF FEMINISM**

**Dr. Apeksha**

Assistant Professor; Department of English, School of Liberal Education (SLE);  
Galgotias University; Greater Noida, INDIA.

**Abstract**

Kamala Markandaya is one of the strongest and irrefutably excellent woman novelists of consistency who has illuminated Indian Novel in English. Her contribution has certainly contributed to the dissemination of Indian Writing in English on a massive scale. In her novels, she experimented with the concept of 'Man-Women Relationship.' While her predominant focus was the 'life of women' in this homeland; her women characters neither rebel against the existing patriarchal social structure nor proclaim their full defiance to the adherents of radical egalitarianism. The prime objective of this paper is to ascertain the novelist who ought to be engaging in the process of identifying and implementing a new role for women in their respective races, and even within the context of their contemporary set-up. Her composing deals primarily with the innate downturn of a womanhood articulated in a distinctive manner. Kamala Markandaya had extraordinary anticipations for India. Kamala Markandaya asserted that the assertions about intimate relations can effectively be articulated in terms of social structures such as marriage and family. In *Nectar in the Sieve* (1954), she portrays the life of a destitute rural family in southern India with increasing stress. The wife and mother, Rukmani, allude the personal story from the time she was married at the age of 12 to her tranquilly in her old age. It is, in truth, the 'man-woman relationship' that is central to the family; it forms not only the family, but eventually the country. If the family is happy and content, the business will naturally be charged with fantastic deeds. The confederacy between man and woman is also presented from a sociological viewpoint in this report. It is primarily about the partnership between a husband and a wife, and the relationship between two lovers engaged in pre-marital or extra-marital matters. It's very exceedingly interesting to comprehend how Markandaya juxtaposes a woman in a marital institution.

Marriages in Markandaya's novels put the two couples (if they are Indians) together never to be estranged. Marriage makes them strong and prudent enough to have complete trust in each other. In perception of the challenges encountered by the wives in Markandaya 's novels, the intimacy of marriage never segregates, for example, the association between Nathan-Rukmini in *Nectar in the Sieve*, Dandekar-Sarojini in *A Silence of Desire*, Appa-Amma and Manikkam-his wife, *Two Virgins*, Appu-Jayamma and Ravi-Nalini in *A Handful of Rice*. All these couples remain independent to one another till the end of their lives. This research exemplify Kamala Markandaya as a feministic writer expressing the views of a women in a bold and beautiful expressions.

**Keywords:** Sexuality, Marriage, Feminism, Eroticism, Diasporic.

THE EXPRESSION OF TIME BY PARTICIPLE IN «KHAMSA» OF NIZAMI  
GANJAVI

**Parvin Asadullayeva**

PhD candidate of “Iranian Philology” division of  
the Institute of Oriental Studies of  
National Academy of Science of Azerbaijan  
named after academician Z. Bunyadov

**Abstract**

On the of the ways utilised to express time is the lexical way. Time is also expressed by participles. The participle can express the present and the past. Since the participles are formed by verb, so they exhibit some verbal features, as well as movement. If the tense forms of the verb express tense relationships on their own, without any elements, then the participles need specifying elements. In the works of N. Ganjavi, participles which are normally founded with ending “-ande” are often found; these forms appear in works, in different functions, but in any case, such form is associated with time. It should be noted that in the works of Nizami Ganjavi, the present form of participles, as a rule, is used in sentences where the predicate is used in the present tense, and this forms a correspondence from a grammatical and logical point of view. In the works, where the predicate is found in past tense, particles carry a different function. The participles that we see in «Khamisa» of Nizami Ganjavi are used as a noun, participle and adjective.

**Keywords:** Khamisa – time – lexical way – participle – the present time

ВЫРАЖЕНИЕ КОНЦЕПЦИИ ВРЕМЕНИ ПРИЧАСТИЯМИ В «ХАМСЕ» НИЗАМИ  
ГЯНДЖЕВИ

Одним из способов выражения понятия времени являются причастия. Как известно, все написанные на персидском языке причастие делятся на две группы, что доказывает их связь со временем. С другой стороны, в образовании временных форм глагола участвуют именно причастия. Нужно отметить, что способ образования категории времени причастий отличается от других видов. Например, если временные формы глагола выражают временные отношения самостоятельно, без каких-либо элементов, то причастий нуждаются в уточняющих элементах. Известно, что в персидском языке настоящее время причастия образуется при помощи окончания «анде». В произведениях Н. Гянджеви часто встречаются причастия с этим окончанием, эти формы выступают в произведениях, в разных функциях, но в любом случае, эта форма связана со временем. Для этого нужно проанализировать ряд образцов:

اوست دارنده زمين و زمان

پيرو حکم او همين و همان (4, с.611)

(Он-хозяин Земли и времени. Старик и судья! И вот он!).

جواهر بخش فکرت های باریک

به روزآرنده شب های تاریک (3, с.129)

(Просвещающая узкие мысли, освещающая тёмные ночи).

من که سراینده این نو گلم

باغ ترا نغز نوا بلبلم (2, с.287)

(Я читаю этот свежий цветок, я прекрасный соловей вашего сада).

هرکه نگارنده این پیکر است

بر سخنش زن که سخن پرور است (2, 3 с.37)

(Создатель этой красоты, поговори с ним, потому что он оратор).

تو نیز ای گشاینده قفل راز

(4, с.1314) بترس از چنین روز و باما بساز

(Ты, открывший секрет, бойся такого дня и хорошо относись к нам).

خام کن پخته تدبیرها

(2, с.40) عذر پذیرنده تقصیرها

(Он восстанавливает случившееся и прощает грехи).

В каждом из этих бейтов причастия выражают настоящее время. Это можно определить из общего контекста, с другой стороны, формы причастий выражают настоящее время. Нужно отметить, что в произведениях Низами Гянджеви форма причастия в настоящем времени, как правило, используется в предложениях, где употребляется сказуемое в настоящем времени, и это образует соответствие с грамматической и логической точки зрения. Но в произведениях сказуемое встречается в предложениях прошедшего времени. Но в этом случае причастия бывают в другой функции. Например:

چنان که بس گهرهای جهانتاب

(3, с.201) به شب تابنده تر بودی ز مهتاب

(Яркие очи были ярче лунного света ночи).

ز ما قصری طلب کرده است جانی.

(3, с.171) کز آن سوزنده تر نبود هوایی

(Он потребовал от нас замок, где стояла очень жаркая погода).

В этих бейтах форма причастий не выступают в функции причастий, и мы думаем, что здесь есть связь формы со временем. С первого взгляда можно сказать, что здесь нарушено согласование со сказуемым, но на самом деле форма причастия выражает другой оттенок времени. По времени форма причастий выступает в прошедшем времени, так как сказуемое выражается в прошедшем времени. В таких случаях форма времени выражает протяжённость действия. Обратив внимание на историю формы "анде", мы видим, что в среднеперсидском языке, форма "андак-ндак" образуется от глаголов настоящего времени от корня слов эсме-фаэль и сефат - фаэль. Известно, что эсме-фаэль и сефат - фаэль имеет в семантике протяжённость и этот факт ещё раз является подтверждением нашего мнения.

Причастия настоящего времени употребляются в произведениях Низами Гянджеви, как существительные:

در همه گرچه آفرین گویم

(4, с.637) آفریننده را کجا گویم

(Даже, если я всем скажу "молодцы", где мне искать Создателя?).

نگویم چون دگر گوینده ای گفت

(3, с.199) که من بیدارم ار پوینده ای خفت

(Не скажу, потому что другой оратор сказал, что если ищущий спит, я проснусь).

چونکه خواننده خواند نامه تمام

(4, с.612) جوش آتش برآمد از بهرام

(Прочитавший письмо, вызвал гнев у Бахрама).

سخن چون گفته شد گوینده برخاست

(3, с.155) بسیج راه کرد از هر دری راست

(Когда слово было произнесено, говорящий встал и по пути собрал у каждой двери).

В этих бейтах форма причастий выступает в роли существительного. Об этом свидетельствуют окончание "ра" выражающий неопределённость элемент "я-е накаре", который играет роль подлежащего. По нашему мнению, форма причастий, выступающий в роли существительного придаёт некий оттенок времени. В произведениях причастия употребляются во множественном числе, что присуще



существительному.

شحنه غوغای هراسندگان

(چشمه تدبیر شناسندگان (2, c.40)

(Все, кто боится-это источник помощи для тех, кто знает).

گرچه به این درگه پایندگان

روی نهادند ستاینندگان (2, c.298)

(Даже, если те, кто поклоняются этим вечностям, обратятся к Нему).

بود نعمت خورندگان بسیار

لیک نعمت فزون ز نعمت خوار (4, c.621)

(Благословенный больше тех, кто ест).

به پرستندگان خویش سپرد

تا برنش چنانکه باید برد (4, c.615)

(Он поручил своим поклонникам делать это как следует).

Обратив внимание на семантику причастий прилагательных, мы заметим, что в значении глаголов есть определённый оттенок протяженности.

В произведениях Низами Гянджеви форма причастий выступает в роли прилагательного.

فروزنده شبی روشن تر از روز

جهان روشن به مهتاب شب افروز (3, c.188)

(Мы в ночи ярче дня, и в мире, освещенном лунным светом).

گردنده رهیست، من در این راه

گه بر سر تخت و گاه بر چاه (5, c.27)

(Дорога трудная, я на троне или у колодца).

از یکی سو رونده آب فرات

به گوارندگی چو آب حیات (4, c.601)

(С одной стороны река Ферат течёт, как вода жизни).

پس آنکه گفت که ای داننده استاد

چنان خواهم که گردانی مرا شاد (3, c.223)

(Затем он сказал: "Мудрый учитель, я хочу, чтобы ты меня обрадовал).

В этих бейтах причастия, выступающие в роли прилагательного, на наш взгляд, носит в себе оттенок времени присущий причастию. Таким образом причастия можно встретить не только в произведениях Низами Гянджеви, но и в персидском языке в любой функции. Это можно проследить в ниже следующих бейтах:

گاو نازاده گشت زاینده

آب در جویها فراینده (4, c.619)

(Он родился до того, как вода в канаве кипела).

بامدادان دو شیر غرنده

خورشی در شکم نیاکنده (4, c.615)

(Рано утром были два рыкающих льва, полные животы еды).

#### Список литературы:

1. راستارگویا و.س. دستور زبان فارسی میانه، تهران، ۱۳۴۷، ۲۵۰ ص..
2. شرح مخزن الاسرار نظامی گنجه ای، بهروز ثروتیان، تهران، مهتاب، ۱۳۸۹، ۴۹۲ ص..
3. کلیات نظامی گنجوی، وحید دستگردی، جلد ۱، تهران، سمیر، ۱۳۹۲، ۸۴۸ ص..
4. کلیات نظامی گنجوی، وحید دستگردی، جلد ۲، تهران، سمیر، ۱۳۹۲، ۸۵۰ ص..
5. لیلی و مجنون نظامی گنجه ای، بهروز ثروتیان، تهران، امیر کبیر، ۱۳۹۱، ۶۸۳ ص..

**THE ROLE OF WORD FORMATION IN THE ENRICHMENT OF VOCABULARY:  
SUFFIXES FROM OTHER LANGUAGES**

**Ph.D. Svetlana Mammadova**

Azerbaijan State Pedagogical University, Philology faculty, Foreign Languages Center  
department, Baku, Azerbaijan

**Abstract**

Lexical derivations are partly the grammatical features of the languages to which they belong. They preserve these signs in a rudimentary way in the languages they speak. A number of lexical derivations are subject to grammatical segmentation in the object language and conform to the laws of that language. Grammatical segmentation primarily leads to the discovery of affixal morphemes expressed by lexical derivations. However, as the number of lexical items with a similar structure increases, it becomes easier to identify their constituent elements.

The abstract identifies the study of word-formation suffixes that play an important role in enriching the vocabulary of modern English, their etymology, the study of individual functions in the language, the study of these suffixes and words derived from them in modern Azerbaijani, as well as other languages. A study of word-formation suffixes used in the grammar of various parts of speech in English shows that valuable ideas have been put forward in this area.

There are many word-formation suffixes in modern English, some of which are of real English origin and some of which are derived suffixes. However, at present, not all of them can participate as a word-forming element in language.

It is a historical fact that interlingual communication affects not only the enrichment of the vocabulary of a language, but also its grammatical structure. Therefore, the explanation of some exceptional language phenomena should be considered not only as a result of the language's own internal development, but also as a result of the influence of foreign languages.

**Keywords:** lexical, derivation, language, suffix, vocabulary

**Giriş**

Leksik alınmalar mənşəcə mənsub olduqları dillərin qrammatik əlamətlərini qismən özlərində daşıyır. Onlar keçdikləri dillərdə bu əlamətləri rudimentar şəkildə qoruyur. Bir sıra leksik alınmalar obyekt dildə qrammatik seqmentasiyaya uğrayaraq həmin dilin qanunlarına uyğunlaşır. Qrammatik seqmentasiya ilk növbədə leksik alınmaların dilə gətirdiyi affiksəl morfemlərin üzə çıxarılmasına səbəb olur. Obyekt dildə asanlıqla tərkib hissələrinə ayrılma, ümumiyyətlə gətirildikdə leksik alınmalara xas xüsusiyyət deyildir. Lakin oxşar quruluşlu leksik alınmaların sayı artdıqca onların tərkib elementlərinin aşkara çıxarılması asanlaşır.

Müasir ingilis dilinin lüğət tərkibinin zənginləşdirilməsində mühüm rol oynayan sözdüzəldici suffikslərin tədqiqi, onların etimologiyası, dildə daşdığı ayrı-ayrı funksiyaların öyrənilməsi, bu şəkildə onların və onlardan düzəlmiş sözlərin müasir Azərbaycan dilində, eləcə də digər dillərdəki qarşılıqlarının araşdırılması məsələləri müəyyən elmi və praktik əhəmiyyətə malikdir. İngilis dilində müxtəlif nitq hissələrinin qrammatikasında istifadə olunan sözdüzəldici suffikslərin tədqiqi göstərir ki, bu sahədə dəyərli fikirlər irəli sürülmüşdür.

Müasir ingilis dilində bir çox sözdüzəldici suffikslər vardır ki, bunların bir qismi əsl ingilis dili mənşəli, bir qismi də alınma şəkildədir. Lakin hazırda bunların hamısı dildə sözyaradıcı ünsür kimi iştirak edə bilmir. V.Vinoqradovun qeyd etdiyi kimi, bəzi şəkildə sözyaradıcılıq funksiyasını itirərək qeyri- məhsuldar şəkildə sırasına keçir və tədricən şəkildə

funksiyasını itirir. Belə şəkilçilər potensial olaraq ancaq söz köklərindən ayrılı bilmək xüsusiyyətini saxlayır. (Qayıbova, 1998)

### Suffikslərin yaranması, növləri

Düzəltmə sözlərin ənənəvi bölgüsündə əsas və köməkçi leksik vahidlər komponentlər kimi bir-birindən fərqləndirilir. Müəyyən leksik mənaya malik olub, cümlə üzvü yerində çıxış edən və dəyişməyə qabil olan sözlər (köklər) əsas, bu əlamətlərə malik olmayanlara isə köməkçi leksik vahidlər (sözdüzəldici, sözdəyişdirici prefiks və suffikslər) deyirlər. Yəni burada mənə, forma və funksiya əsas fərqləndirici əlamət kimi götürülür. Məlumdur ki, isim əşyanın adını, fel isə hərəkətini, sifət əlamətini, əvəzlik əvəzətməni, zərf hərəkətin tərzini, say da miqdarını bildirir. Lakin, sözlərin struktur dilçiliyə qədərki bölgüsü vahid kriteriyaya əsaslanmır, həmin bölgüdə müəyyən volyuntarizm meyilləri özünü göstərir. Strukturalizm bütün bunların əvəzinə distribusiyaya kriteriyasını işləyib hazırladı: hər hansı bir dil vahidinin indiyə qədər rast gəlinən bütün fonetik və morfoloji əhatəsinin məcmusu onun distribusiyası adlanır. Eyni distribusiyaya aid olan suffikslər qruplaşaraq müəyyən funksiyaları yerinə yetirir. Onlar paradigmatik səviyyədə substitusiyaya vasitəsilə müəyyənləşir: (Məhərrəmçızı. 2004)

1. isim yaradan suffikslər: “-ture, -(i)ty, -ship, -ness, -sure, -sian, -y,” etc. Eg nature, future, culture, reality, ability, difficulty, activity, friendship. illness, business, Russian.

2. Feldən isim yaradan suffikslər: “-er, -or, -tion, -(s)ion, -ment, -ance, -ence,” etc. Eg. teacher, translator, speaker, information, injection, expression. discussion, government, development, appearance, existence, etc.

3. Sifət yaradan suffikslər. “-ful, -less, -y, -al, -ic, -able, -ible, -ive, -ent, -ous,” etc. Eg. useful, useless, careful, hopeless, rainy, usual, technical. historical, academic, electric, movable, remarkable, sensible, extensible, active, collective, excellent, different, creative, mountainous, tenuous, etc.

4. Fel yaradan suffikslər: “-ise, -ize, -ate, -ute, -(i)fy, -(i)sh,” etc. Eg. memorize, organize, regulate, populate, stimulate, televise, pollute, signify, satisfy, horrify, tarnish, finish, polish, lavish, glorify, evacuate, braise, etc.

5. Zərf düzəldən suffikslər. “-ly -” finally, originally, especially, exactly.

6. Yunan mənşəli suffikslər: “-ist (ast), -ism (asm)”. Eg.

Mechanist - mechanis

Feminist – feminism

Enthusiast - enthusiasm

Fascist - fascism

Mechanism, machinist, technologist, telephonist, medalist, feudalism, egotism, ego(t)ist.

7. müxtəlif mənəli prefikslər: “-un, -in, -im, -il, -ir, -a, -be, -com, -con, -dis, - mis.” Eg. unnecessary, untidy, independent, impossible, illegal, irregular, abroad, amount, behave, complain, concussion, confront, dishonour, dislike, misdirect, misread.

V. Flayşer mürəkkəb tərkib və ya mürəkkəb leksik vahidlərin sərbəst morfemlərdən ibarət olduğunu qeyd edərək düzəltmə sözlərə, əsasən bir və ya bir **neçə və sıfır** şəkilçilə əmələ gələn sözləri aid edir. Maraqlıdır ki, bu bölgüdə bir tərəfdən formal (prefiks və suffikslərlə əmələ gəlmə), digər tərəfdən isə semantik kriteriya əsas götürülür. Göründüyükimi V. Flayşerin bölgüsündə sözdüzəltmədə prefiks və suffiks bir-birindən elə bir əsas olmadan ayrılır. O, söz yaradıcılığında **qarışıq** kriteriyalardan istifadə edərək, düzəltmə sözləri ən azı iki tərkibdən ibarət sözlər kimi müəyyənləşdirir.

E. Koseriunun bölgüsünə əsasən söz öz kateqorial mənasını dəyişirsə və yeni sözlərin yaranmasında bir və ya bir neçə leksem iştirak edirsə, burada yeni söz yaranmasından söhbət gedə bilər. E. Koserin söz yaranmasının üç əsas növünü göstərir:

1) Düzəltmə sözlər: bunlar bir leksemə əsaslanır, ancaq sözün növünü dəyişir və həm əlavə morfemin köməyi ilə (eg. horror-horrible- horrify), həm də morfemsiz düzələ bilər (eg. horror-horrid).

2) Modifikasiya; bu da bir leksemə əsaslanır, lakin morfem əlavə etməklə dəyişikliyə uğrasa da, sözün növü dəyişmir. (eg. move- remove, sound-resound, production - reproduction).

3) Kompozitlər (mürəkkəblər); burada iki və daha artıq leksem iştirak edir, özü də onlardan biri, bir qayda olaraq axıncı, yeni sözün hansı nitq hissəsinə xas olduğunu müəyyənləşdirir. (ee. respectively, constitutional, mismanagement).

Tərəflər arasındakı münasibətdən asılı olaraq düzəltmə sözlərin komponentlərini: determinativ və kopulativ kompozitlərə ayıraraq, birincini təyin edən komponent, digərini isə təyin olunan komponent kimi qeyd edirlər. Təyin olunan bütöv mürəkkəb tərkibin söz kimi tanınmasına, isimdirsə, onun cinsini və kəmiyyətini göstərməyə xidmət edir. Semantik cəhətdən isə təyin olunan referent - onun adını bildirir. Ancaq bəzən də olur ki, mürəkkəb tərkibdəki bütöv məna onun komponentlərinin ayrılıqda mənasından hasil olur. Kopulativ kompozitlərdə isə söhbət bərabər hüquqlu leksemlərin birləşərək yeni söz əmələ gətirməsindən gedir.

### **Prefikslər və onların yaranması yolları**

Düzəltmə sözlərin işerisində prefikslə düzələn fellər xüsusi əhəmiyyət kəsb edir. Alman dilində prefiks nəinki yeni fel düzəldir, o həm də felin mənasına güclü təsir göstərərək müəyyən qrammatik mənanın ifadəsinə xidmət edir. İngilis dilində də prefikslə sözdüzəltmə var (to retell, to repeat və s.), ancaq bu, alman dilindəki kimi müxtəlif və rəngarəng deyildir. Bundan fərqli olaraq adverbial post-pozisionlar ingilis dilində geniş yayılıb. Prefikslə sözdüzəltmə alman dilinin struktur əlamətidir, buna fransız dilində oxşar bir şey yoxdur, ancaq ingilis dilində buna qismən təsadüf edilir.

Mənasına görə prefiksləri aşağıdakı qruplara bölmək olar: (Bayramova, 2009)

- Hərəketin istiqamətini bildiren prefikslər;
- Hərəketin növünü, olmasını və ya baş verməsini bildiren prefikslər
- Hərəketin məhdud zaman bildirməsini perfektiv fellər aydın ifadə edir.
- konqressiv (inkoativ) fellər hərəketin başlanğıcını bildirir.
- hərəketin sonunu bildiren rezulativ fellər.

Dilin lüğət tərkibindəki sözlərdə müəyyən işləklik dərəcəsinə malik elementin aşkara çıxarılması həmin elementin obyekt dildə etimon, yaxud mənbə dildəki funksiyaları yerinə yetirməsi faktlarını yoxlamaq imkanları yaradır. Yoxlama prosesində elementin obyekt dildə müstəqil qrammatik funksiya daşması müəyyənləşdirilərsə, onda bu qrammatik mənimsəməni göstərir.

capital-capitalist-capitalism

social-socialist-socialism

Marx - marxist- marxism

machine- machinist-mechanism

Yuxarıdakı misallardan aydın olur ki, “-ist, -ism” sözdüzəldici suffiksləri alınma elementlər olsa da, ingilis dilinin vasitələrinə görə sözün tərkibindən ayırmaq mümkündür. Məlum olduğu kimi, leksik alınmalar dilə eyni zamanda daxil olmur. Bəzi alınmalar dilin inkişaf və əlaqələrinin bir mərhələsində dilə gəlirsə, digərləri başqa dövrlərdə alınır. Lakin, “realist, humanist, socialist” və s. bu kimi düzəltmə sözlərin kökləri sırf ingilis dilinin lüğət tərkibində olan sözlərdir. Marksizm (marksist), kommunist (kommunism) kimi düzəltmə sözlərinin sırf məntiqi nöqtəyi-nəzəri əsas götürülərsə, ingilis dilinə leksik alınma kimi keçməsinə qəbul **etmək olar**. Leksik alınmalar dilin qrammatik vasitələrinin zənginləşməsinə

xidmət etsə də, bəzi leksik alınma bütöv şəkildə alındığından, onun tərkib hissələrə ayrılması mexanizmi qeyri-müəyyən olduğundan, sözün strukturunu yalnız mənbə, yaxud etimon dilin materialı əsasında müəyyənləşdirmək məqbul sayıla bilərdi. Belə ki, “kapitalist” sözünün Azərbaycan dilində tərkib hissələrinə ayrılması üçün ilkin mərhələdə ən azı “kapital” kök morfeminin bu dildə olması zəruri şərti təşkil edir. Yəni, tərkib hissələrinə ayrılma obyekt dilin öz faktları əsasında aparılmalıdır.

Dilin lüğət tərkibindəki sözlərdə müəyyən işləklilik dərəcəsinə malik elementin aşkara çıxarılması həmin elementin dildə etimon yaxud mənbə dildəki funksiyaları yerinə yetirməsi faktlarını yoxlamaq imkanları yaradır. Yoxlama prosesində elementin obyekt dildə müstəqil qrammatik mənimsəməni göstərir.

Yuxarıdakılardan aydın olur ki, -ist, -ism digər dillərdən alınma suffikslər olsa da, bunları artıq məntiqi nəqteyi-nəzərdən özünü doğruldur. Latın mənşəli -ist və -ism elementləri sözlərə ictimai, siyasi, məzmun gətirir. Məfkurə, elm, nəzəriyyə, cərəyan, quruluş, dünyagörüşü bildirən isimlər yaradır:

symbolism - ədəbiyyat və incəsənətdə ifrat fərdi çiliyi;

illusionist- xəyalpərvər

realist -realizm tərəfdarı, həqiqətpərəst və bu kimi digər sözlər etimon dildə kök-şəkil çidən ibarət olsalar da həmin morfemlər dildə birləşmiş olduğu üçün onları düzəltmə hesab etmək bir qədər çətindir. Lakin buna haxmayaraq, bu sözlərin bir qismi yalnız həmin şəkil çiyə deyil, başqa şəkil çilərlə də işləndiyi üçün onların kökü hiss olunur.

Məsələn: anarx-izm/-ist, ego-izm/ist, human-izm/ist. Misallardan yunan mənşəli “-ist, -ism” sözdüzəldici suffiksləri obyekt, dildə müstəqil qrammatik funksiya daşmasını müəyyənləşdirir və bu da qrammatik mənimsəməni göstərir.

Leksik alınmalar yolu ilə qrammatik mənimsəməni öyrənmək prosesində alınma qrammatik elementin dilin öz sözləri ilə işlənmə xüsusiyyətləri aydınlaşdırılmalıdır. Məsələn, “-ist, -ism” elementlərinin Azərbaycan dilinin öz sözlərinə birləşərək söz əmələ gətirməsi imkanları az olduğu halda, ingilis dilinin lüğət tərkibindəki sözlər buna daha çox imkan verir.

Mənbə dildə eyni kök arasında yeni sözlərin yaranması və onların başqa dilə keçməsi obyekt dilin vasitələri hesabına sözü tərkib hissələrinə ayırmağa imkan yaratmır.

Beləliklə, tərkibində başqa dilə mənsub şəkilçi olan leksik alınmaların quruluşca növlərə ayrılmasına münasibətdə üçmüxtəlif nəqteyi-nəzəri fərqləndirmək olur: (**Abbasquliyev, 1984**)

Tərkibində yad şəkil çiyə olan və başqa dildən müstəqil söz kimi qəbul edilmiş leksik alınmalar sadə sözlərdir.

Tərkibində yad şəkil çiyə olan, mənbə dildən müstəqil söz kimi qəbul edilmiş leksik alınmadakı kök morfem obyekt dildə ayrıca lüğət vahidi kimi işlənsə, leksik alınma düzəltmə sözdür.

Tərkibində şəkil çiyə olan, mənbə dildən müstəqil söz kimi qəbul edilmiş leksik alınmadakı kök morfem obyekt dildə lüğət vahidi kimi işlənsə, lakin şəkil çiyə obyekt dilin nə öz sözlərinə, nə də alınmaya birləşərək söz yaradıcılığı prosesində iştirak etmirsə, onda leksik alınma sadə sözdür.

Göstərilmiş fikir müxtəlifliyinin səbəbləri həm kök morfemə, həm də leksik alınmanın tərkibindəki yad şəkil çiyə görə qruplaşdırmaq mümkündür. Kök morfemin sadə söz kimi işlənməsi onu hər hansı başqa leksik vahiddən ayırmağa imkan verir. Nəticədə alınmanın düzəltmə olması məntiqi cəhətdən sübut olunur.

Məsələn:

capital - ist

human - ist

capital - ism

human-ism



Əgər ingilis dilində “capital, human” sözləri müstəqil leksik vahid kimi işlənməsəydi, onda həm capitalist (capitalism), həm də humanist (humanism) sözləri sadə sözlər qrupuna daxil edilmiş olardı.

Yuxarıda göstərilmiş fikirlərə görə isə bu qəbildən olan sözlər düzəltmə **hesab** edilməlidir, çünki ikinci tərkib komponentləri ingilis dilində söz yaradıcılığı **prosesində** iştirak edərək, sözdüzəldici funksiyasını təsdiq etmiş olur. Yəni **seqmentasiya yalnız etimon** dilə görə mümkündür. Deməli, capitalist, humanist, **realist**, cyclist, magnetism, plagiarism və s. bu kimi sözlər etimon dildə əsasən düzəltmə sözlər sayılmalıdır, əks təqdirdə seqmentasiyanın normaları pozula bilər.

Leksik alınmaların tərkibindəki suffiksin təyini zamanı, aydındır ki, iki prinsip əsas götürülə bilər: birincisi, şəkilçi etimon dilə görə müəyyənləşdirilir, ikincisi, şəkilçinin obyekt dilin qrammatik vasitəsi kimi çıxış etməsinə istinad olunur.

Bizə görə, mübahisəli cəhətlərin meydana çıxmasının səbəbini alınmaların qrammatik mənimsənilməsində axtarmaq lazımdır. Əgər leksik alınmanın tərkibində dilə keçmiş şəkilçi obyekt dildə söz yaradıcılığı prosesində iştirak etmərsə, onda həmin şəkilçi qrammatik mənimsənilməmiş sayılmalıdır. Bu hal Azərbaycan dilində işlənən humanist (humanism) kimi sözlərə şamil edilir, çünki kök morfemi olan “human” sözü ingilis dilində konkret məna kəsb etdiyi halda, həmin söz Azərbaycan dilində heç bir lüğət vahidi kimi işlənməmişdir. Yəni, həmin suffiksləri Azərbaycan dilinin sözdüzəldici şəkilçilər qrupuna daxil etmək olmaz. Ona görə də, qrammatik mənimsənilmənin öyrənməsi üçün bu, olduqca vacib material rolunu oynaya bilər. Bu cəhəti nəzərə alaraq alınma suffikslərin dilin zənginləşdirilməsində hansı cəhətlərdən iştirak etmələrini aydınlaşdırmaq məqsədi ilə onların müəyyən qismi ayrı-ayrılıqda tədqiq olunmalıdır.

### **Lüğət ehtiyatının zənginləşdirilməsində suffikslərin rolu**

Sözlərin müəyyən qrammatik dəyişikliklər əsasında mənimsənilməsi, lüğət ehtiyatlarının zənginləşdirilməsi digər dillərdən alınan suffikslərin yaratdığı düzəltmə sözlərin hesabına baş verir.

Semantik dəyişmələrlə mənimsəmə ilkin mərhələdə, yəni sözün başqa dildən alınma prosesində baş verdikdə bu, mənimsənilmə sayıla bilməz. Əgər leksik alınma dilin lüğət tərkibinə daxil olduqdan sonra semantik dəyişikliyə uğrayırsa, söz əlavə semantik məzmun qazanırsa, onda məna dəyişmələri baş versə, bu zaman leksik mənimsəmə hadisəsi baş vermiş olur.

Aydındır ki, leksik alınmalar yeni sözlər kimi hər hansı bir dilin lüğət tərkibini zənginləşdirir. Lakin bu cür zənginləşmə, yəni lüğət tərkibində sözlərin sayca artması dilin zənginləşməsini sübuta yetirmir. Hər hansı yeni leksik alınmanın qeyd olunması kəmiyyət dəyişməsini səciyyələndirir. Leksik alınmaların dildə əmələ gətirdiyi keyfiyyət dəyişmələri zənginləşmənin və təkmilləşmənin qarşılıqlı şəkildə getdiyini göstərir. Dilin normaları yalnız onun fonetik və qrammatik sisteminin qanunauyğunluqları ilə məhdudlaşmır. Konkret dilin leksikasının təkmilləşməsi prosesi çox vaxt ya yeni sözlərin yaranması faktlarının (adətən leksik alınmaların) qeydə alınması, ya da əvvəlki leksik alınmaların semantikasında baş vermiş dəyişikliklərin göstərilməsi səviyyəsində öyrənilir.

Bir sıra tədqiqatçılar leksik alınma prosesində obyekt dildə bu mənələrdən yalnız birinin qəbul edilməsini göstərir və mənbə dildəki digər mənələrin şərhini verməyə çalışırlar. Fikrimizcə, leksik alınma prosesində sözün etimon, yaxud mənbə dildəki bütün mənələrinin aydınlaşdırılması izafə işidir. Bu baxımdan, dilin yeni sözü almaq ehtiyacı anlayışın ifadə olunması zərurətindən doğur. Yəni bu və ya digər leksik alınma müəyyən anlayışın adlandırılması tələbi meydana çıxarkən dilə keçir. Burada

bir anlayış və onu ifadə edən bir söz prinsipi əsas götürülür. Alınma suffikslərdən düzələn sözün etimon, yaxud mənbə dildə daha hansı mənalara ifadə etməsini aydınlaşdırmaq vacib gəlmir. Leksik alınmanın obyekt dildə istifadə olunması prosesində onun semantikasında baş verən dəyişiklikləri öyrənilməsi isə tamamilə başqa məsələdir. Bu halda, yəni leksik alınmanın obyekt **dildəki** semantik təkamül prosesində baş verən dəyişikliklərin iki cəhəti - dilin **zənginləşməsi və təkmilləşməsi**, habelə leksik alınmaların mənimsənilməsi üçün **vüsusi əhəmiyyət kəsb edir**. Bizim fikrimizcə həmin cəhətlər aşağıdakılardır:

- leksik alınmanı semantik təkamülün etimon və ya mənbə dillə əlaqə xüsusiyyətlərinin aydınlaşdırılması;

- leksik alınmanın etimon və ya mənbə dildəki semantik təkamülündən fərqli xüsusiyyətlərinin üzə çıxarılması.

Əgər semantik təkamül söz almış dilin normalarına uyğun baş vermişdirsə, onda bu leksik alınma olması ilə bağlı hadisə sayılmalı, onun mənimsənilmə əlaməti kimi qeydə alınmalıdır. Leksik alınmanın dilin zənginləşdirilməsindəki rolu yalnız onda özünü göstərə bilər ki, semantik təkamülün yeni modeli, forması, yaxud üsulu aşkara çıxarılmış olsun və bu, bilavasitə leksik alınmanın etimon dilə məxsus keyfiyyətlərindən irəli gəlsin.

Alınma suffiksin yaratdığı düzəltmə söz terminirsə, onun məxsus olduğu sahə terminologiyasında işlənməsi şübhəsizdir, çünki sahədən kənarında termin mövcud deyil. Əgər həmin düzəltmə sözlər ingilis dilində funksiya etibarilə müəyyən bir semantik qrupa, sinonim və omonim cərgəsinə daxil olursa, elmi- bədii üslubda geniş işlənsə, orfoepik, orfoqrafik və semantik cəhətdən formalaşaraq dilin lüğət tərkibində sərbəst və sabit söz birləşmələri yaradırsa, belə sözləri mənimsənilmiş sözlər hesab etmək olar.

Söz yaradıcılığının mühüm qismi olan alınma suffiksləri əsasən iki yerə ayırmaq lazımdır: (Yadigar, 2001)

məhsuldar şəkil çilər

qeyri-məhsuldar şəkil çilər

Müasir ingilis dilində sifət düzəldən məhsuldar german mənşəli “-y” suffiksinin bəzi xüsusiyyətlərini nəzərdən keçirək.

Bu şəkil çilər çox isimlərdən sifətlər əmələ gətirir, **lakın fel** və sifətlərdən düzəltmə sözlər yaratması xüsusiyyəti qismən məhduddur. İsim, sifət və düzəlmə sifətlər öz mənə xüsusiyyətlərinə görə də bir-birindən fərqlənir.

“-y” suffiksi isim köklərinə əlavə edilərək müxtəlif **mənəli sifətlər** gətirir. Məsələn, windy-küləkli, sunny-günəşli, stormy-fırtınalı

“-y” suffiksi fəllərin sonuna əlavə edilərək fel kökünə məxsus hal və **ya** hərəkətin xüsusiyyətlərini göstərir. Məsələn, sleepy (to sleep fəllindən) - yuxulu, blowy (to blow fəllindən)- küləkli.

“-y” suffiksi sifətlərə əlavə edildikdə isə sifətə məxsus keyfiyyətin zəiflədiyini, yəni keyfiyyətin az olduğunu göstərir. Məsələn, blacky-qaramtıl, bluey - göyümtül.

Göründüyü kimi, bu suffiks müasir ingilis dilində bir-birindən fərqli olaraq üç nitq hissəsinin sonuna artırılaraq müxtəlif mənəli sifətlər əmələ gətirir. Buradan da belə nəticəyə gəlmək olar ki, “-y” üç sərbəst mənə ifadə etmək xüsusiyyətinə görə omonim şəkil çidir.

“-y” suffiksi konkret isimlərin sonuna (ən çox cansız isimlərin sonuna) artırıldıqda nisbi, mücərrəd isimlərin sonuna artırıldıqda isə keyfiyyət bildirən sifətlər əmələ gətirir. Aşağıdakı düzəltmə sifətləri müqayisə edək:

Konkret isimlərdən düzələn sifətlər; sandy- qumlu, muddy - çirkli, palçıqlı, bushy- kollu və s.

Mücərrəd isimlərdən düzələn sifətlər: angry-acıqlı, əsəbi, greedy- xəsis, healthy-sağlam və s.

Misallardan aydın olur ki, bu səpgili düzəltmə sözlər semantik, **üslubi** cəhətdən olduğu kimi, fonetik və qrafik cəhətdən dildə mənimsənilərək, **onun lüğət** tərkibini zənginləşdirir.

“-y” suffiksi təsirsiz fellərin sonuna artırılaraq **keyfiyyət bildirən sifətlər** düzəldir.

Məsələn: slippery - sürüşkən,

shivery - titrək, titrəyən

weary - yorucu

choky - boğucu və s.

Qeyd etmək lazımdır ki, fellərə əlavə olunmuş “-y” suffiksi Azərbaycan (dilində əsasən, -ağan, -əyən, -qan, -kən, -ici (4) - sifət düzəldici şəkil çilərə uyğun gəlir. Bu şəkil çilər Azərbaycan dilində fellərə bitişdirilərək, təkrar olunan iş və ya hərəkət nəticəsində adət halına düşmüş olan daimi xasiyyəti, yaxud keyfiyyəti bildirmək üçün işlənir. Məsələn, ağlağan, k üsəyən, yorucu, u qıcu və s.

“-y” suffiksi sifətlərin sonuna artırılaraq sifətə məxsus keyfiyyətin zəifləməsinə (azlığını) göstərmək üçün rəng bildirən sifətlərin sonuna bitişdirilir. Məsələn: greeny- yaşılaçalan; yellowy - sanmtıl və s.

Bu daşdığı mənasına görə “-y” şəkil çisi eyni mənada işlənən sifətin azaltma dərəcəsini əmələ gətirən “-ımtıl” şəkil çisinə uyğun gəlir.

İngilis dilində “-y” suffiksi fellərdən sifətlər əmələ gətirdiyi halda, Azərbaycan dilində he ç bir qrammatik əlamət qəbul etmədən sadə sifətlər kimi tərcümə edilir. Bunlara əsasən müərrəd isimlərdən düzəlmiş sifətləri aid etmək olar. Məsələn, lucky - xoşbəxt, healthy-sağlam və s.

Hər bir dilin başqa dillərdən söz almaq imkanları geniş olduğu kimi, suffikslər, prefikslər və s. alınma xüsusiyyətləri də mövcuddur. Elm və texnika nəticəsində yaranmış müxtəlif elm sahələri və bu sahələrə aid terminlərin, leksik və qrammatik vahidlərin bir dildən digərinə keçməsinə nisbi sərbəstlik və universal, unifikasiya olunmuş dil komponentlərinin alınmasının nəzəri cəhətdən mümkündür. Bu haqqında fərziyyə irəli sürməyə imkan verir. Bu o demək deyildir ki, dilə gəlmiş istənilən leksik alınma orada qalmaq və ya yaşamaq hüququ qazana bilər. Məsələn burasındadır ki, dilin öz leksik və qrammatik komponentləri də müəyyən qədər bu prosesi keçirir. Həmin komponentlərin arxaikləşməsi, neologizmlərin varanması, sinonim cərgənin genişlənməsi, sinonim cərgədə dominant elementin öz mövqeyini itirməsi, dubletlərin yaranması və bir-birini sıxışdırması - bu prosesi aydınlaşdırma biləcək dil hissəciklərini təşkil edir. Bu baxımdan leksik və qrammatik alınmanın mənimsənilməsi hadisəsini yalnız alınmanın dildə işlənmə dərəcəsi ilə əlaqələndirmək düzgün deyildir. Məlumdur ki, istənilən alınma dilə keçdiyi anda lazım gələrsə, fonetik uyğunlaşmaya məruz qalır. Sonradan **yəni zaman** keçdikcə **bu** leksik alınmanın təkrar-təkrar fonetik cəmlənməsinə ehtiyac qalmır.

Əslində ilk alınmadan başlayaraq fonetik, qrammatik və leksik mənimsənilmənin mexanizmi yaranır. Dilin inkişafı prosesində bu mənimsəmə formalarının hər biri üçün dilin normalarına uyğun qaydalar nəzərdə tutulur. Dil çilikdə leksik və qrammatik alınmanın mənimsənilməsi ilə yanaşı, leksik və qrammatik mənimsəmə anlayışı da işlənir. Leksik və ya qrammatik alınmanın mənimsənilməsi başqa dildən alınmış sözün və ya şəkil çisinin dildə özünə yer tapması onun lüğət tərkibinə daxil olması kimi izah edilir. Əlbətdə ki, qrammatik alınma dilin lüğət tərkibinə düzəltmə sözlər vasitəsilə daxil olaraq, onun lüğət ehtiyatlarını zənginləşdirir.

Leksik mənimsəmənin aydın başa düşülməsi üçün əvvəlcə konkret olaraq onun dildəki təzahür formalarını, işlənmə aspektlərini müəyyənləşdirib, mənimsəmə obyektinə çevrilməsi prosesini aşkara çıxarmaq lazımdır.

Alınmaların dilin leksik və qrammatik sistemində morfoloji səviyyədə struktur dəyişiklik yaratması dilin zənginləşməsi və təkmilləşməsinin təkamül xəttinin bir göstəricisidir.

Dil əlaqələri prosesi və alınmanın dövrətmə mexanizminin ardıcıl izlənməsi daha bir maraqlı cəhəti açmağa imkan yaradır. Alınmaların semantikasında dəyişikliklərin baş verməsi artıq çoxdan sübut edilmişdir. Alınma elementin semantik təkamülünün dilin öz məhsulu və ya alınma olmasından bəzi hallarda asılı olmur. Buna baxmayaraq, alınmanın semantik təkamülündə lənglik aşkar seçilir, yəni alınmanın semantikasında dəyişmə, onun söz yaradıcılığında iştirakı dərhal baş vermir. Əlbəttə, leksik alınmanın derivatlarının da obyekt dilə və ya sözün (həm də şəkilçinin) bir dildən digərinə keçməsi halları orada istisna edilməməlidir. Belədə qismən semantik dəyişikliyə uğrayaraq yenidən etimon, yaxud mənbə dilə qayıtma hadisəsi müşahidə olunur. Bu proses əks leksik alınmanın təzahürüdür.

Leksik vahidlərin dil əlaqələri prosesində dövrətmə mexanizmini tədqiq edərkən daha bir maraqlı fakt aşkara çıxır ki, obyekt dildəki alınmış element zaman keçdikcə daha məhsuldar dil vahidinə çevrilir, yəni leksik alınma **dildə müəyyən** inkişaf prosesini keçərək, onun öz elementi səviyyəsinə qalxa bilir.

**Etimon dildə** isə həmin element ya arxaikləşir, ya da ümumiyyətlə **istifadədən** çıxır. Yalnız ciddi etimoloji təhlilin köməyi ilə onun hansı dilə məxsusluğu aşkara çıxarılır.

Göstərilmiş meyarları əsas götürərək başqa dillərdən alınmış elementlərin, o cümlədən sözdüzəldici şəkilçilərin mənimsənilməsi anlayışına münasibət müxtəlifdir. Əgər başqa dili hər hansı qrammatik elementi-suffiksi, prefiksi və s. İngilis dilində funksiya etibarilə müəyyən bir semantik qrupa, sinonim və omonim cərgəsinə daxil olursa, elmi-bədii üslubda geniş işlənsə, orfoepik, orfoqrafik və semantik cəhətdən formalaşaraq dilin lüğət tərkibində sərbəst və sabit sözlər yaradırsa, belə qrammatik elementləri mənimsənilmiş hesab etmək olar. Hər bir dilin başqa dillərdən söz almaqla yanaşı, şəkilçi almaq imkanları da genişdir. Elm və texnika nəticəsində yaranmış müxtəlif elm sahələri və bu sahələrə aid termin və eyni zamanda şəkilçilərin bir dildən digərinə keçməsinə nisbi sərbəstlik və universal, unifunksiya olunmuş terminoloji sistemə meyl istənilən söz və şəkilçinin alınmasının nəzəri cəhətdən mümkündür. Bu haqqında fərziyyə irəli sürməyə imkan verir. Lakin dilin norma və üslubu onu həmişə yad təsirlərdən mühafizə edir. Bu baxımdan dilə gəlmiş istənilən leksik alınma orada qalmaq və ya yaşamaq hüququnu həmişə qazana bilmir. Məsələ burasındadır ki, dilin öz leksik və qrammatik vahidlərinin də müəyyən qismi bu prosesi keçirir, sözlərin arxaikləşməsi, neologizmlərin yaranması, sinonim cərgənin genişlənməsi, sinonim cərgədə dominant elementin öz mövqeyini itirməsi dubletlərin yaranması və bir- birini sıxışdırması bu prosesi aydınlaşdırma biləcək dil hissəciklərini təşkil edir.

Bu baxımdan leksik alınmanın mənimsənilməsi hadisəsini yalnız alınmanın dildə işlənmə dərəcəsi ilə əlaqələndirmək düzgün deyildir. Məlumdur ki, **leksik** alınma dilə keçdiyi anda lazım gələrsə, fonetik uyğunlaşmaya məruz **qalır**. Sonradan, yəni zaman keçdikcə bu leksik alınmanın təkrar-təkrar **fonetik** cilalanmasına ehtiyac qalmır. Əslində ilk leksik alınmadan başlayaraq fonetik, qrammatik və leksik mənimsəmənin mexanizmi yaranır. Dilin inkişafı prosesində bu mənimsəmə formalarının hər biri üçün dilin normalarına uyğun qaydalar nəzərdə tutulur.

Alınmaların dilin leksik sistemində morfoloji səviyyədə struktur dəyişiklik yaratması dilin zənginləşməsi və təkmilləşməsinin leksik xəttinin bir göstəricisidir.

Dil əlaqələri prosesi və qrammatik alınmanın dövrətmə mexanizminin ardıcıl izlənməsi daha bir maraqlı cəhəti açmağa imkan yaradır. Leksik və qrammatik alınmaların semantikasında dəyişikliklərin baş verməsi artıq çoxdan sübut edilmişdir. Düzəltmə sözün semantik təkamülünün dilin öz sözü və ya leksik alınma olmasından bir sıra hallarda asılı olmur.



Buna baxmayaraq, sözdüzdücü alınmaların semantik təkamülündə lənglik aşkar seçilir. Yeni leksik və qrammatik alınmanın semantikasında dəyişmə, onun söz yaradıcılığında iştirakı dərhal baş vermir. Əlbəttə, leksik alınmanın derivatlarının da obyekt dilə, sözün və ya şəkilçinin bir dildən digərinə keçməsi halları orada istisna edilməməlidir. Belə qismən semantik dəyişikliyə uğrayaraq alınma elementin yenidən etimon, yaxud mənbə dilə qayıtması hadisəsi müşahidə olunur. Leksik vahidlərin dil əlaqələri prosesində dövr etmə mexanizmini tədqiq edərkən daha bir maraqlı fakt aşkara çıxır. Mənşəcə dilin özünə məxsus leksik vahid və ya qrammatik element başqa dilə keçərək daha məhsuldar elementə çevrilir. Beləliklə, -ist, -izm suffikslərinin həm fonetik, həm də semantik dəyişikliyə uğramış əksi leksik və qrammatik alınmanın bir çox dillərdə işlənməsi faktını meydana çıxır.

Həmin elementlər etimon dildə geniş istifadə prosesini keçərək, onun öz elementi səviyyəsinə qalxa bilir və yalnız ciddi etimoloji təhlilin köməyi ilə qrammatik alınmanın hansı dilə məxsusluğu aşkara çıxarılır.

Yuxarıda göstərilənlər leksik və qrammatik alınmanın mənimsənilməsi və bu zaman baş verən proseslər ilə bağlı aşağıdakı ümumiləşdirməni aparmağa imkan verir. Alınmanın mənimsənilməsi onun obyekt dildə işlənməsinin qəbul olunmasıdır. Leksik və qrammatik alınmalar dildə işləkliyinə görə bir-birindən fərqlənir. Bu fərqlər sözün, və ya şəkilçinin hansı leksik-semantik laya aidliyindən asılıdır.

Leksik mənimsəmə xüsusi dil hadisəsi olub alınmaların dildə işlənməsi prosesində obyekt dilin leksik və qrammatik sistemində baş verən keyfiyyət dəyişmələri ilə səciyyələnir.

İnsanlar arasında zəruri ünsiyyət vasitəsi olan dil cəmiyyət və həyatın özü kimi daimi inkişaf prosesi keçir. Bu prosesdə dilin zənginləşməsi, təkmilləşməsi və təkamülünün yerinə yetirdiyi funksiyalarla yanaşı, yayılma sferasından da asılıdır. Bu baxımdan, dünya dilləri arasında ingilis dilinin yayılma sferası daha geniş olduğundan bu dilə olan təsirlər də müxtəlifdir. Dillər arasında baş verən əlaqə və münasibətlər onların bir-birinə qarşılıqlı təsirində, bir dil ünsürlərinin başqa dilə və əksinə keçməsinə səbəb olur.

Dil əlaqələrinin tipləri və növləri, onların təzahür formaları fərqləndiyindən bu əlaqələrin konkret dilə təsiri də müxtəlif şəkildə özünü göstərir.

Əlaqədə olan dillər bir-birinə eyni dərəcədə təsir etmir. Əlaqələrin geniş yayıldığı areallarda dillərdən biri tarixən mənsub olduğu qrupun cəmiyyətdəki vəziyyətindən, onun ictimai, iqtisadi, siyasi, mədəni, elmi-texniki və s. inkişaf səviyyəsindən asılı olan dilin həmin ərazidəki digər dillərə təsiri daha güclü olur və bunu aşağıdakı səbəblərlə izah etmək olar: **(Rəcəbova, 2009)**

- Dominant dilin istifadə dairəsi genişdir; elmi-texniki və bədii ədəbiyyat, dövrümətbuat bu dildə nəşr olunur;

- Dominant dilin rəsmi üslubi formalaşır;

- Dominant dil əsas ünsiyyət vasitəsi olduğundan digər dillərin daşıyıcıları onu öyrənməli və bu dildə danışmalı olurlar;

- Dominant dilə tərcümələr edilir.

Dillərin qarşılıqlı təsirinin göstəricisi həmin dillərin bir-birindən müxtəlif linqvistik vahidləri, ünsürləri və faktları alması və verməsidir. Bu inkişaf yalnız lüğət tərkibinin artması ilə deyil, onun morfoloji-sintaktik tərkibinin və üslubi imkanlarının genişlənməsi ilə də ölçülməlidir.

Leksik alınmanın tərkibində dilə keçmiş şəkilçi obyekt dildə söz yaradıcılığı prosesinə qoşularaq, dildə qrammatik seqmentasiyaya uğrayır. Qrammatik seqmentasiya ilk növbədə leksik alınmaların dilə gətirdiyi affiksial morfemlərin üzə çıxarılmasına səbəb olur. Obyekt dildə asanlıqla tərkib hissələrinə ayrılma ümumiyyətlə götürüldükdə leksik alınmalara xas xüsusiyyət deyildir. Lakin oxşar quruluşlu leksik alınmaların sayı artdıqca onların tərkib elementlərinin aşkara çıxarılması asanlaşır.



Alınma şəkil çilərin tədqiqi onların aşağıdakı əsas spesifik cəhətlərin aydınlaşdırmağa imkan verir:

- alınma şəkilçi yalnız leksik alınmanın tərkibində işlənir.
- alınma şəkilçi yalnız leksik alınmanın tərkibində işlənir və bu şəkilçilər bəzi leksik alınmalarda dilin öz şəkil çiləri ilə əvəz oluna bilər.
- alınma şəkilçi dildəki başqa alınma sözlərə birləşərək yeni sözlər yaradır.
- alınma şəkilçi etimon və ya mənbə dildəki funksiyasını dəyişərək başqa nitq hissəsini əmələ gətirə bilər. Göstərilən hallardan hər biri qrammatik mənimsəməyə aid olub, dilin zənginləşməsində özünəməxsus rol oynayır.

Tələbələrin lüğət ehtiyatlarının zənginləşdirilməsində digər dillərdən alman suffikslərin yaratdığı düzəltmə sözlərin böyük əhəmiyyəti vardır ki, alınmaların dildə işlənməsi prosesində obyekt dilin, leksik sistemində baş verən keyfiyyət dəyişmələri ilə səciyyələnir.

### **Nəticə**

Dillərarası əlaqənin təkcə dilin lüğət ehtiyatlarının zənginləşdirilməsində deyil, həm də qrammatik quruluşuna təsir göstərdiyi tarixi faktdır. Bu mənada ingilis dilinin qrammatik quruluşuna və lüğət fonduna latın, yunan dillərinin təsiri bu və ya digər dərəcədə görünməkdədir. Odur ki, bəzi istisnaqlı təşkil edən dil hadisələrinin izahına təkcə dilin öz daxili inkişafının nəticəsi kimi deyil, həm də yad dillərin təsirinin nəticəsi kimi də baxmaq lazımdır. Məlumdur ki, xarici dil təliminin ümumi məqsədi şagird və tələbələrin, ümumiyyətlə, intellektual inkişafına xidmət göstərməkdən ibarətdir. Deməli, ingilis dili fənni ümumi məqsədin-intellektual inkişafın bir cəhətini, yəni linqvistik inkişafı (həm təşəkkül, həm də nitq baxımından) təmin etmək məqsədini işləyir. Bu məqsəd isə öz növbəsində daha xırda və daha konkret məqsədlərə bölünür: öyrənmələrin lüğət ehtiyatlarının inkişaf etdirilməsi, morfoloji qanunların və normaların mənimsənilməsi, üslub bacarıqlarının formalaşdırılması ilə yanaşı, dil hadisələrinin mahiyyətini dərk etdirməklə düzgün yazı və tələffüz normalarını mənimsətməkdir.

### **İSTİFADƏ EDİLMİŞ ƏDƏBİYYAT:**

1. Abbasquliyev T.Ə. "İngilis dilindəki ərəb mənşəli sözlərin leksik tərkibinə dair". Metodika və dilçilik. Səh. 8-21. Bakı-1984.
2. Bayramova A. "Leksik alınmaların dilin zənginləşdirilməsində rolu". Bakı-2009.
3. Məhərrəmçizadə A. "Dil quruculuğunun yeni mərhələsi". (söz yaradıcılığı). Bakı, Azərneşr - 2004.
4. Qayıbova K. "İngilis dilinin qrammatikası". Bakı -1998
5. Rəcəbova N. "Qrammatik səviyyədə dilin struktur modelləri". Bakı. 2009.
6. Yadigar F. "German dilçiliyinə giriş". Bakı 12001.

**COMMON ERRORS AND PROBLEMS IN RESEARCH PROPOSAL WRITING:  
THE CASE OF FIRST YEAR MASTER STUDENTS (LINGUISTICS AND APPLIED  
LANGUAGE STUDIES)**

**Dr. SEKHRI Ouided**

Department of Letters and English Language  
Mentouri Brothers University -Constantine  
Linguistics and Applied Language Studies

**Abstract**

Research methodology has always been the central subject matter that all students need in their curriculum. This latter is very essential because it helps students deal with all the steps they should follow in order to realise their research whether at the level of the Masters' degree or the doctoral degree. Researchers assume that there are some common problems and errors that first year Master students fall in when writing their research proposals. These problems may be such as; not following the instructions, vagueness, lack of clarity, Lack of sufficient advance planning regarding funding schedules by candidates and weak recommendations. In order to know what other sort of errors are faced by first year Master students of Linguistics and Applied Language studies, this paper tries to shed light on the research proposals of those students. The research proposals are analysed in terms of language, writing and methodology in order to see if students are able to manage the fact of writing their research proposals in a correct way and to give them in due time to their supervisors. This is done through an error analysis model of the productions of students that took about two months in order to see the light. The results showed that whenever students follow the instructions and do organise their proposals' sections according to the guidelines of the research methodology teacher, they have time more to edit their written productions and to avoid falling into errors.

**Keywords:** Research proposal writing, common errors, problems, academic and scientific writing.

**THE WORDS OF ANCESTORS IN MAHMUD KASHGARI'S WORK  
“DIVANU-LUGAT-IT-TURK” AND VERBAL COMBINATIONS IN THE SAMPLES**

**Ramil Sameddin Zeynalov**

Ph.D. in Philology

Education Department of Salyan Region, Director of School

**Abstract**

Due to the mentality of language, means that it expresses the processes in society, or rather, the reality. The reality, though, is embodied in the brain of all people in the same way, by different people is expressed differently. Language, which considers an expression tool of thought, can express the same meaning or event in a different way. We can express a child's awakening in several ways: waking child, awakened child, waking up children, awakening of the child, ad etc. Human language is very rich for its expression capabilities. This richness is realized through different forms. The main means of expression of the human language realizes with the word combinations and sentences. In this meaning, study the syntax and its subject word combinations and sentences in terms of linguistics it has always been of interest. Formation of word combinations both components of compounds play a role, but the general affiliation of the word combination the main feature is determined by the centralized word that follows the combination. In this respect, they are usually divided into three groups: 1) compounds nous 2) verbal combination 3) adverb combinations. The verbal combination, as well as in Azerbaijan, in general, in Turkish languages assumes great importance. Depending side of verbal combinations although expressed in different parts of the speech, the main part is expressed by infinitive forms of verbs. The concept of verbal combination in Azerbaijani linguistics, including in Turkology, relatively later has begun to be researched. The study of verbal combination in Turkology began in the 1950s. For the first time, in Turkology the word combination as a special part of word combination widely has used by M.B.Balakayev. M.B.Balakayev considered the verbal combination as the non-predictive combination of verbs and other words, so he divided them into three main parts: 1) creating with the approach; 2) creating with the management; 3) creating with the helpful words. In the works of M.Kashgari, the ancestors words and in used words are rarely encountered. At that time, it showed that these types of compounds were still in the process of formation. Elig tutginca ot tut – I wish you hold a fire in your hand than hold in hand, Sachratghudin korkmush qush k1qk yıl adhri y1ghac uze konmas- a bird fearing a trap would be run for forty year but never sit in the tree, Suv kormeginche atuz tartma – do not take off your shoes until you see the water, Kara munq kelmeginche Kara Yalgha kechme - Do not cross the Black Yalgas unless you have not any troubles.

**Keywords:** word combination, verbal combination, Mahmud Kashghari

## AZERİ AĞIZLARINDA ANLAMINI KAYBETMİŞ KÖKLER

**Doç Dr. Kübra Kuliyeva**

Azerbaycan Milli Bilimler Akademisi Nesimi adına Dil Araştırmaları Enstitüsü  
ORCID iD <https://orcid.org/0000-0001-5126-4645>

### Özet

Edebi dilin zenginleşmesinde, eski kelimelerin, biçimlerin muhafaza olunmasında ağızların önemi ölçüye gelmez. Azeri dili ve tarihinin biçimlenmesinde rolü olan Kıpçak, Oğuz-Selcuk boylarının dil özelliklerini, sözlüksel ve biçim bilimsel unsurları en iyi şekilde yaşatan ağızlardır. Ağızlarda hayat ve yaşamın çeşitli alanlarını içine alan eski kelimeler yüzyıllardan yüzyıllara, nesilerden nesillere aktararak halkımızın hafızasında, dilinde kök salmıştır.

Eski kavimlerin dil özellikleri, edebi dilde bulunmayan kelime, ayırıcı dilbilgisel özellikler, sesler, sesbilgisel olaylar ağızlarda muhafaza olunuyor veya izlerini koruyor. Farklı kelimelerin ilkel biçimlerinin, yapısının ortaya konulmasında, budun bilimsel açıdan açıklanmasında ağızlar en güvenilir kaynaktır.

Araştırmalardan belirlediğimiz bütün eski kelimelerin sözlük birim olarak bütünlükte eskiliğini koruyamadığı belli oluyor. Şöyle ki, zamanla onlardan bir kısmının ilkel şeklini muhafaza ettiği, bir kısmının anlam daralması veya genişlemesine maruz kaldığı, bir kısmının ise tarihin belirli aşamalarında bağımsız olarak kullanılmasına rağmen, dilin sonraki gelişim sürecinde bağımsızlığını koruyamadığından diğer kelimelerle kaynaşarak varlığını ağızlar seviyesinde muhafaza ettiği gözlemleniyor.

Bu yazımızda belirli aşamalarda bağımsız kelime olarak kullanılmış, zamanla anlamını kaybederek diğer kelimelerin terkinde kalmış kelimeler üzerine konuşacağız. Bunlara *sayru*, *görklü*, *çavuş*, *baytal* ve s. bu tipten kelimeleri örnek verebiliriz. Makalede söz konusu kelimelerin budun bilimsel, sözlüksel açıdan açıklaması verilmiş, onların eski yazılı anıt ve abidelerle, ayrıca, Türk dilleriyle mukayesesine dikkat edilmiştir.

Bu ve bu tipten kelimelerin her hangi bir dilin veya milletin tarihini öğrenmek açısından önemini özel olarak vurgulamak gerekir. Çünkü ağızlarda bulunan eski kelimeler, coğrafî, kavim, boy, şahıs isimleri, belirli kelimelerin terkinde kalmış eski kökler dilin ve tarihin eskiliğini, halkın ve dilin biçimlenme tarihini ortaya koymaya, bir kısım önemli problemlerin üzerine ışık tutmaya yardım ediyor.

**Anahtar kelimeler:** ağızlar, anlamını kaybetmiş kökler, eski kelimeler, budun bilimsel araştırma, karşılaştırmalı araştırma

## ASEMANTIC ROOTS IN THE DIALECTES AND ACCENTS OF THE AZERBAIJANI LANGUAGE

### Abstract

Dialects and accents play an important role in enriching the literary language, preserving archaic words and ancient forms. Our dialects and accents clearly show the linguistic features, lexical and morphological elements of the Kipchak, Oghuz-Seljuk tribes, which has played a crucial role in the formation of the Azerbaijani language and history. The ancient words

covering various spheres of our daily life and household have been delivered through centuries from generation to generation and stick in the memory and spoken language of the Azerbaijani people.

The features of ancient tribal languages, words, grammatical signs, sounds and phonetic events that do not exist in the literary language are preserved in the accents or retain their traces. The accents provide precious material for clarifying the origin, structure and etymology of various words.

Studies show that not all words that we consider ancient can maintain their archaic integrity as a lexical unit. Thus, over time, some of them retain their original form, some of them are subject to constriction or breadth of meanings. And some of them have been used as independent words at certain periods, however, the language cannot maintain its independence in the process of further development.

This article touches upon some asemantic words that have been used as independent words and become a part of other words over time. These words include *sayru*, *görlü*, *çavuş*, *baytal* and so on. The article provides an etymological and lexical explanation of these words, their comparison with ancient written monuments and other Turkic languages.

It should be noted that the words of this and that type are important in terms of studying the history of any language or nation. Because archaic words, toponyms, ethno-toponyms, anthroponyms, and the words remained in the dialects and accents in the form of remnants of certain lexical units help to reveal the antiquity of language and history, the history of the formation of people, and to shed light on a number of important problems.

**Key words:** dialects and accents, asemantic words, archaic words, etymological research, comparative research

### **Giriş**

Edebi dilin zenginleşmesinde, eski kelimelerin, biçimlerin muhafaza olunmasında ağızların önemi ölçüye gelmez. Azeri dili ve tarihinin biçimlenmesinde rolü olan Kıpçak, Oğuz-Selcuk boylarının dil özelliklerini, sözlüksel ve biçim bilimsel unsurlarını en iyi şekilde yaşatan ağızlardır. Ağızlarda hayat ve yaşamın çeşitli alanlarını içine alan eski kelimeler yüzyıllardan yüzyıllara, nesilerden nesillere aktarılarak halkımızın hafızasında, dilinde kök salmıştır.

Azeri ağızlarının bugünkü durumu ve burada halkın dilinde kendine yer almış yüzlerce eski kelime o yerlerde Türk boylarının yaşamasının kanıtıdır. Eski kavimlerin dil özellikleri, edebi dilde bulunmayan kelimeler, ayırıcı dilbilgisel özellikler, sesler, sesbilgisel olaylar ağızlarda muhafaza olunuyor veya izlerini koruyor. Farklı kelimelerin ilkel biçimlerinin, yapısının ortaya konulmasında, budun bilimsel açıdan açıklanmasında ağızlar en güvenilir kaynaktır.

Araştırmalardan eski olarak belirlediğimiz bütün kelimelerin sözlük birim olarak tümüyle eskiliğini koruyamadığı belli oluyor. Şöyle ki, zamanla onlardan bir kısmının ilkel şeklini muhafaza ettiği, bir kısmının anlam daralması veya genişlemesine maruz kaldığı, bir kısmının ise tarihin belirli dönemlerinde bağımsız olarak kullanılmasına rağmen, dilin sonraki gelişim sürecinde bağımsızlığını koruyamadığından diğer kelimelerle kaynaşarak “bileşik → türemiş → basit” prosesinden geçerek varlığını ağızlar seviyesinde muhafaza ettiği



gözlemleniyor.

Belirli dönemlerde bağımsız kelime olarak kullanılmış, dilin sonraki gelişim sürecinde diğer kelimelerin terkinde sabitleşmiş kelimeler son dönem dilçilik edebiyatlarında anlamını kaybetmiş (asemantikleşmiş) kelimeler olarak açıklanmaktadır. Bu terimi Azerbaycan dilbilimine getiren ve ilk olarak kullanan dilbilimciler F.Celilov, Y.Memmedov, A.Rahimov olmuştur.

### **Anlamını kaybetmiş kökler**

Kelimenin anlamını kaybetmesi kelimenin terkinin değişmesi ve genel olarak sözlüksel-anlamsal gelişmenin bir türüdür. Bu, dil birimlerinin dilin sonraki gelişim sürecinde bağımsızlığını kaybetmesi ve anlamı bilinmeyen bir hissecik, iz gibi diğer kelimelerin terkinde kalmasıdır. Bu proseste eski kelime kökleri başka kelimelere birleşerek terkip hisselerine ayrılmayan sözlük birime dönüşüyor.

Bu olayın bütün Türk dillerinde gözlemlendiğini ve yaygın dil olaylarından biri olduğunu söyleyebiliriz. Ağızlarda onlarca kelimenin oluşumunda rolü olan, farklı kelimelerin terkinde kalmış bu tipten kökler az değil ve bu yazımızda onların birkaçı üzerine bilgi vereceğiz.

### **Say + ru**

Bu kelime ağızlarımızın bir kısmında belirlenmiştir. “Dedem Korkut” boyları ve klasik edebiyatta sadece *sayru* biçiminde “*hasta*” anlamında kullanılmıştır: – *Məgər bir gün köprüsünün yamacında bir yaxşı xub yigit sayru düşmüş idi* (KDK,1962:64); – *Gəl ki, sənsiz biqərar oldu k ön il* (Nəsimi); – *Səndən necə kim tən ayrı düşdü; Tən ya çürüdü, ya sayru düşdü* (Hatayi) (Caferzade, 1968:250).

V.Aslanov kelimenin açıklanmasında dilbilimcilerin iki mevkide durduğunu vurgulayarak onlardan bir kısmının kelimeyi “*akılsız, ahmak, akıldan kem*” anlamı ifade eden *say-* fiili, diğer grubu da Türk dillerinde *s – c* ses uygunluğunu dikkate alarak *say-* ve *sanc-* fiillerinin her ikisinin aynı kökten oluşması görüşünden yana olmakla *sanc-* fiiliyle ilgilendirdiklerini söylüyor (Voroşil, Aslanov, 1986:140-141). Fikrimizce, *sayru* kelimesinin kökü *say-* fiilidir ve Kaşgarlı Mahmut “Divan”ı ve eski Türk dillerinin sözlüklerinde rastladığımız “*sağlık, sıhhat, iyi*” gibi anlamlar ifade eden *sağ* kelimesiyle ilgilidir (Kaşgarlı, c. IV, 1986:501; DTS, 1969: 480).

Eski Türk dillerinde “*ahmakça, akılsızca konuşan*” anlamında *sayra*, ad gibi “*çok konuşan*”, fiil gibi “*fazla konuşmak, gevezelik etmek*” anlamında *sayrat-*, “*gevezelemek, aklına geleni söylemek*” anlamında *sayraş-*, “*savurgan, gereksiz yere harcayan*”, fiil gibi “*savurganlık etmek*” anlamında *saypa* ve “*her yere dürtülen, kafasını her yere dürtten*” anlamında *sayılğan* kelimeleri yer almaktadır (Kaşgarlı, c. IV, 1986:501)

Dilimizde *say* kökünün salt bu anlamda kendi başına kullanıldığı gözlemlenmese de, terkinde bu kökü muhafaza etmiş olan onlarca kelime bulunmaktadır. Mesela: *saya* “*davranışlarında ölçüsüz, akılsız*”, *sayalanmax* “*iyileşmek, sağlığına kavuşmak*”, *sayxaşmax* “*akinleşmek*”, *saygulu* “*1. uyanık; 2. ihtiyatkar*”, *sayıl* “*hasta*”, *sayıl-bayıl/sayır-bayır danışmaq* “*aklına geleni konuşmak, sayıklamak*”, *saynax* “*1. düşünceli; 2. yiğit, korkmaz*” (ADDL, 2007:422).

Fikrimizce, abidelerde, eski sözlüklerde tesadüf ettiğimiz *say/say/sak* (Kaşgarlı, c. IV,

1986:480, 483; DTS, 1969:480) kökleri arasında ilişki vardır. Şöyle ki, sözlüklerde belirli anlamları her üç kök ifade etmektedir. Mesela, her üç biçimin “*akıl, düşünce, fikir zihin*” anlamlarını bildirmesi eski dilimizde  $y \sim \gamma \sim k$  ses uygunluğunun olduğu düşüncesini kanıtıyor. Diğer taraftan *say* ve *say* köklerinin birarada kullanıldığı ağızlar da mevcuttur. Şöyle ki, İmişli bölgesinde *sağı-sayrısı* (Caferzade, 1969:248), Kazah bölgesinde “*sayır-saqqıl*” (Caferli, 1961:223) gibi ifadeler kullanılmaktadır.

E.Caferli “*sayır-saqqıl*” ifadesinin sayru kelimesiyle koşut kullanıldığını ve ifadenin ikinci tarafının anlamı belli olmayan kelime olduğunu yazar (Caferli, 1961:223). Fakat daha önce sözlediğimiz gibi, kelimesinin *say* biçiminin olduğunu ve sıhhatla ilgili anlamların yanı sıra “*akıl, düşünce, fikir, zihin*” gibi anlamlar da ifade ettiğini dikkate alsak, o zaman her iki kelime arasındaki anlam ilişkisinin olduğunu da görebiliriz. Diğer taraftan eğer söz konusu kelimeyi *say* kökünün birinci anlamıyla ilgilendirsek, ifadeyi “*hasta, sağlığı iyi olmayan*”, ikinci anlamıyla ilgilendirsek, yine “*sağlığı yerinde olmayan, akılsız*” şeklinde anlamak olur.

*Sayru* kullanıldığı bütün durumlarda sıfat görevini yapar. Bize göre, kelimenin gelişim süreci *say ~ sayır ~ sayıru ~ sayru* biçiminde olmuştur. Burada *-u* nispet ekidir ve *g ün ün* üzde nispet i'sinin kelimeye verdiği anlamı vermektedir (Ergin, 1986:171).

Ağızlarımızda *sayru* tipinde yeterince kelime bulunmaktadır. O kelimelerin de sıfat görevinde kullanılması fikrimizin doğru olduğunu kanıtıyor. Mesela, bir kısım ağızlardan derlediğimiz *borbori* “*düşünmeden konuşan, konuşmasına dikkat etmeyen*”, *qılloru* “*küçük ölçüde dolu*”, *danqırı* “*kel, tüyleri tamamen dökülmüş*”, *xeyri* “*kendi kendine, ekilmeden biten*”, *həşəri* “*hayasız*”, *xuduru* “*boş, manasız*” ve s. bu dibi kelimeler söylenenlere örnektir. Buradan *-u, -i, -ı, -ə* formantlarının anlamdaş olmaları ve sıfat yapan ek fonksiyonu üstlenmesi de ortaya çıkıyor.

### **Görk + lü**

Bir kısım ağızlarımızda “*kibirlemek, kendini beğenmek, çalım satmak, gösteriş yapmak*” anlamlarında *görk etmek*, “*görünüş için*” anlamında *görk için* ifadeleri kullanılmaktadır (Ahmedov, 1990:66). *Görk* kelimesi eski Türkçe’de *körk, körg* biçimlerinde kullanılarak “*tip, tarz, tasvir, güzellik, çehre*” anlamı bildirmiştir (DTS, 1969:317). “Dedem Korkut Kitabı”nda bu kelime “*güzel, mübarek, kutsal, sevgili*” anlamlarında kullanılmıştır. Mesela: – *Günahınızı adı görklü Məhəmməd Mustafaya bağışlasın;* – *Dizin basıb oturanda halal görklü;* – *Alp yiğitler, bəy yiğitlər g örklü is ünə qıyarmı olur?* (KDK, 1962:136,103,105).

Abu Hayyan'ın sözlüğünde *görk* “*güzellik*”, *görklü* “*güzel*” anlamındadır (Hayyan, 1992:42). “Oğuzname”de kelimeye *görüklük* biçiminde “*güzel olan*” (Bayat, 1993:177), “Asrarname”de *görklü* biçiminde yine aynı anlamda rastlıyoruz (Halilov, 1974:7).

Günümüz edebi dilde kullanılan “*görünüş*” anlamındaki *görkem* ve “*meşhur, bilinir, tanınmış*” anlamlarındaki *görkemli* de *görk* kelimesinden türemiştir.

Apşeron bölgesinin bir kısım ağızlarında *görkemli* kelimesi Şamahı, Bakü ağızlarında kullanılan *görklü* kelimesiyle aynı anlamı paylaşmaktadır. Başka deyişle her iki kelime “*tumturaklı, gösterişli, şaşaalı, seçilen, beğenilen, değerli, yakışır, gerektiğince*” gibi anlamlar ifade ediyor. Mesela: – *Qızımçün atası bi dənə g örkəmli (yakışır, değerli, seçilen) paltar alıb (Kızıma babası değerli bir elbise almış);* – *Səlimnaz oğluna doğırdan-doğrıya görkəmli (tumturaklı, gösterişli, şaşaalı) toy elədi (Selimnaz oğluna gerçekten çok şaşaalı, tumturaklı*

*düğün yaptırdı*).

G ün ün üz ağızlarımızda söz konusu kelime sonradan kazandığı anlamlarda kullanılıyor, “*güzel*” anlamına daha ağızlarda tesadüf edilmemiştir.

#### **Çav + uş**

Bir kısım ağızlarımızda “*oraya buraya koşan, haber götürüp getiren kişi*” anlamında **çavuş/çovuş/ço:uş** kelimesi kullanılmaktadır. Eski yazılı abidelerde “*ün, san, şöret*” anlamlarında **çav** kelimesi geçer (Halilov, 1974:80). Çocuk masallarından “*Tilki dede*” masalında: – *Çaqqal çavuş, qurd ulavuş*” mısrasında rastladığımız **çavuş** kelimesi de gösterdiğimiz anlamdadır (Nağıllar, 1948:43).

Kelime **çav**, **çab**, **çap** biçimlerinde Altay, Uygur, Teleut dillerinde muhafaza olunmuştur. V.Aslanov Kaşgarlı Mahmut “*Divan*”ında sav kelimesiyle **çav** kelimesinin aynı anlamda kullanıldığını, onların birbirinin sesbilgisel variantları olduğunu, Azerice yazılı kaynaklarda yalnız **çav** kelimesine rastlandığını yazar (Aslanov, ST №1, 1972:72).

Bakü bölgesi ağızlarında “*haber, söz*” anlamında **çv:/çov** kelimesi bulunmaktadır. Bu kelimedenden farklı ağızlarda “*kötü haber getiren, getirdiği haberle alemleri karıştıran adam*” anlamında **çv:/çv:kə** kelimeleri de oluşturulmuştur. **Çavuş/çovuş, çv:/çv:kə** kelimelerinin temelindeki **çv:/çov** kök ün ün hem gösterilen isimlerin hem de “*oraya buraya koşmak, haber götürüp getirmek*” anlamlı **çvmak** fiilinin oluşmasında rolü vardır.

Doğu Apşeron bölgesi ağızlarında rastladığımız **çv:kə** kelimesi hem yapı hem de sözlüksel-anlamsal özelliğine göre ilgiyi çekiyor. G.Veliyeva Türkmen dilinde kullanılan “*bağırmaq*” anlamlı **çövjemek** fiilinin sözlüksel anlamına göre **çv:kə** kelimesine yakın olduğu düşüncesinden yanadır (Veliyeva, 1984:59). Zannimizce, **çv:** köküyle ilgili kelimelerin tümünün esasında “*ses, gürültü, bağırmaq, bağırıp çağırmaq*”, genellikle sesle bağlı asnlayış vardır. **Çv:** kökü zamanla bağımsızlığını kaybetmiş, sadece birkaç sözlük birimin terkiibinde muhafaza olunabilmiştir.

Doğu Apşeron bölgesi ağızlarında kullanılan **çv: salmag, çv qopardmağ** fiilleri “*ortayı karıştırmak, suyu bulandırmak*” gibi anlamlar ifade eder. **Çv: ç, çv:uş, çv:kə, çv: salmağ** gibi kelime ve ifadelerde kök **çv**'dur. -v ünsüzü bir kısım kelimelerde dayanıklı olmadığından düşmüş, sonuçta ünlünün uzanmasına veya çift ünlünün ortaya çıkmasına neden olmuştur.

R.Rüstemov basit fiillerden bahsederken **çv:** fiilinden de söz açar. Yazar fiilin kaydettiğimiz anlamlardan tamamen farklı olarak “*bozulmak, haddini aşmak, yolundan sapmak*” gibi anlamları olduğunu gösteriyor (Rüstemov, 1965:31). Yazarın gösterdiği anlamlardan birincisine Şeki bölgesi ağızlarında rastlıyoruz: – İş bir dəfə **çv:masun** (*bozulmak, yolundan sapmak, rayından çıkmak*), **çv:di** qutardı, unnan sora çətindi (İslamov, 1968:263).

G.Veliyeva **çvgun** kelimesinde de **çv:** kökünün olduğunu yazıyor (Veliyeva, 1984:61). Biz de yazarın fikrini savunuyoruz. Şöyle ki, **çvgun** kelimesinde de “*ses, gürültü*” anlamı vardır.

Kaşgarlı Mahmut “*Divan*”ında isim gibi “*tartışma*”, “*gürültü*” anlamında **çvgi**, “*bağırmaq, bağırıp çağırmaq*” anlamında **çvgila-** fiili kaydedilmiştir (Kaşgarlı, c. IV, 1986:155). Kelime bu anlamlarıyla eski türk dillerinin sözlüğünde de mevcuttur (DTS, 1969:152). **Çv:** kökünün eski anlamlarına dayanarak dilimizdeki **çağlamak** fiilinin de **çv:** kökünden oluşduğunu söyleyebiliriz.

### **Bay + tal**

Hayvancılıkla ilgili terimlerden “*dişi at*” anlamında kullanılan **baytal** kelimesi ilgiyi çekiyor. Kelime iki **bay** ve **-tal** kısımlarından oluşmuştur. Eski Türk dillerinin sözlüğünde **bay** kelimesinin “*zengin*”, “*ihmkar*” gibi anlamları vardır. Birinci anlamında bay kelimesine abidelerin büyük kısmında rastlıyoruz. Günümüz Türk dillerinde de “*zengin*” anlamında kullanılmaktadır. mecaz olarak “*sahip, eş, kahraman, başçı, lider, önder*” gibi anlamlar ifade eder.

Abidelerde bay kelimesinin “*zengin*” dışında “*asil, tanınmış, ünlü, temiz*” gibi anlamlarına da rastlanıyor. Aslında en eski anlam olarak “*zengin*” anlamı bilinmektedir, diğer anlamlar ise sonradan oluşmuştur. Zannimizce, kelimenin açıklanması için “*asil*” ve “*temiz*” manaları daha uygundur.

**-tal** kısmının açıklanması bir kadar zordur ve daha geniş, daha derin araştırma yapılması gerekir. **-tal** hisseciğinin anlamını açıklamadan önce onun kelime mi veya ek mi olduğunu belirlemek lazım. Başkurtça'da terkinde **-tal** hisseciği olan kelimeler bulunmaktadır. E.F.İşberdin bunu ek olarak kabul ederek, jenetik açıdan akraba olan **-t** ve **-l**den oluştuğunu, bir kısım sıfatların oluşumunda rolü olduğunu yazar (İşberdin, 1989:13). Böylece, bu ekin Başkurtça'da değişik kelime gruplarından sıfat yapan ek görevi yaptığı belli oluyor. Fakat **baytal** kelimesinde **-tal** hisseciğinin sıfat görevi yaptığı zannimizce, doğru ve maksata uygun sayılmaz. Çünkü burada **-tal** kelimeye sıfat özelliği katmıyor. Demek ki, o halde bunu sözlük birim olarak araştırmak ve açıklamak gerekir.

V.Aslanov'un tal hakkında ilginç bir fikrine rastlıyoruz. Şöyle ki, yazar Türk dillerinde **ş ~ l** ve **y ~ ş ~ d** ses uygunluğuna dayanarak dilin belirli aşamasında **yaş** kelimesinin **tal/təl** sesbilgisel biçimlerinin mevcut olduğunu yazıyor. Ona göre, erken dönem Orta Çağ'ında **u/-ü** üretim eki almış bu kelime **tal/telü** biçiminde “*genç, yiğit*”, “*delikanlı*” gibi anlamlar bildirmiş, daha sonra mecazlaşarak “*akılsız, akıldan kem*” manasını kazanmıştır (Aslanov, 1984:43).

Tal hisseciği (kelimesi) her halde anlam değişmesine XV.-XVI. yüzyıllardan sonra uğramış olmalı, çünkü “Kör oğlu” destanında **deli** daha o zaman “*yiğit, kahraman, genç*” anlamlarında kullanılmaktaydı. O halde eğer V.Aslanov'un görüşüne esaslanarak **yaş** kelimesinin **tal/tel** biçiminin olduğunu kabul edersek, o zaman **-tal** hisseciğinin ve bütünlükte **baytal** kelimesinin anlamını açıklamış oluruz. Bu halde **baytal** bileşik bir kelime olup, “*genç, delikanlı ve cins*” anlamındadır. Bilhassa atla ilgili olduğundan da “*genç, delikanlı ve cins at*” anlamını ifade edecektir. Bu zaman her iki kelimenin Türk asıllı olduğu da belli olur.

### **Sonuç**

Dilimiz için zengin hazine olan ağızlar nice eski kelimeyi, hayat ve yaşamın türlü alanlarıyla ilgili yüzlerce terimi muhafaza etmektedir. O kelimelerin dil tarihimiz, ayrıca, Azerbaycan tarihi için önemi büyüktür. Çünkü ağızlarda bulunan eski kelimeler, coğrafi adlar, kavim, boy, şahıs isimleri, belirli kelimelerin terkinde kalmış eski kökler dilin ve tarihin eskiliğini, halkın ve dilin biçimlenme tarihini ortaya koymaya, bir kısım önemli problemlerin üzerine ışık tutmaya yardım ediyor.

Bunda dilin üstünlüğü en küçük ve önemsiz görünen meselelerde bile derine varmaktadır. Diğer taraftan halkın tarihini, gelenek-göreneklerini, yaşam tarzını yansıtan eski kelimelerin

izlerini yalnız ağızların söz varlığını iyice öğrenmekle daha iyi şekilde belirlemek mümkündür. Ağızların bulunan eski kelimelerin sözlüksel özelliklerinin öğrenilmesi halkımızın dili ve tarihiyle ilgili bir çok meselelerin araştırılarak ortaya konulması demektir.

### **Kaynaklar**

1. Abu Hayyan “Kitab el-idrak li-lisan el-atrak. Bakü, Azərneşr, 1992.
2. Aslanov V. Dahili berpa üsulu ve Azərbaycan dilinin yazıyagederki fonomorfoloji ve leksik-semantik menzeresinin öyrenilmesi. – Azərbaycan filologiyası meseleleri, Elm, Bak ü, II bur., 1984 .
3. Aslanov V.İ. “Divanu-lugat-it-tyurk” Maxmuda Kaşgari i azərbaydjanskiy yazık. ST, №1, 1972.
4. Ahmedov B. Azərbycan dilinin dialekt ve şivelerinde söz yaradıcılığı. Dr.tezi, Bak ü, 1990.
5. Bayat F. “Oğuz” epik enenesi ve “Oğuz Kağan” dastanı. Bakü, Sabah, 1993.
6. Budagov R. Oçerki po yazıkoznaniyu. Nauka, M., 1953.
7. Caferzade M. Azərbaycan dilinin İmişli rayonu şiveleri. Dr. tezi, Bakü, 1968.
8. Caferli E. Azərbaycan dilinin Qazax dialekti.Nam.dis., Bakı, 1961.
9. Drevnetyurkskiy slovar. Nauka, L., 1969.
10. Halilov Ş. Yazık azərbaydjanskogo pismennogo pamyatnika XV veka –Asrarname. AKD, Bak ü, 1974.
11. İslamov M. Azərbaycan dilinin Nuxa dialekti. Bakı, Azerb. EA neşriyyatı, Bakü, 1968.
12. İşberdin E. Nekotoriye voprosı razvitiya morfologičeskoy strukturu slova v başkirskom yazıke. – Voprosı leksikologii i leksikografii başkirskogo yazıka. Ufa, 1989.
13. Kaşgari M. “Divanü-lügat-it türk” dizini, c.IV, Ankara, 1986.
14. Kitabı -Dede Korkut. Bakü, Azərneşr, 1962.
15. Memmedov Y. Azərbaycan diinde s özlerin leksik-semantik inkişafı. Bakü, 1987.
16. Nadjip E. İssledovaniye po istorii tyurkskix yazıkov. Nauka, M., 1979.
17. Rüstemov R. Azərbaycan dili dialekt ve şivelerinde feil. Azerb. EA neşriyyatı, Bak ü, 1965.
18. Rüstemov R. Azərbaycan dili dialekt ve şivelerinde feil. Azerb. EA neşriyyatı, Bak ü, 1965.
19. Veliyeva G. Leksika vostoçnoapşeronskix govorov Azerbaydjanskogo yazıka. Dr. tezi, Bak ü, 1984.
20. Voroşil G., V.Aslanov İssledovaniye po istorii azərbaydjanskogo yazıka dopismennogo perioda. Baku, Elm, 1986.



**NEW APPROACHES TO THE LINGUOPETIC FUNCTIONS OF  
PARALLELISM IN AZERBAIJAN AND ENGLISH**

**Gulanbar Abbasova**

Baku State University, Philology, English, Baki, Azerbaijan

**Abstract**

The article deals with the different approaches to the linguopoetic functions of parallelism in the Azerbaijan and English languages. In both languages approaches to the issue of linguopoetic functions of parallelism are quite similar and thereby we witnessed the possibilities of the same linguopoetic functions in poetic samples of stated languages. The linguopoetic functions of parallelism in literary texts directly aid to find out the gist and the context in these texts.

In the article various functions of parallelism have been illustrated by means of poetical samples of the stated languages. In the literary texts of both languages we witnessed that the poets of both languages used the functions of parallelism skillfully. Thus parallelism in the poetry is firstly used as mnemonic devices expressing different feeling then used as a term in linguistics. Its linguopoetic use cause to find out different and novel use and functions of parallelism in the literary texts of Azerbaijan and English. In the research of functions of parallelism literary texts have been considered by linguistic scholars of both languages and in these texts the most common functions of parallelism and their frequency of use have widely been investigated. As a result of the research of parallelism during certain historical periods in the poetries of both Azerbaijan and English it comes to the conclusion that linguopoetic peculiarities of parallelism serves different functions in the literary texts of both languages.

**Key words:** parallelism, functions, linguopoetic properties, poetry, language.

**Introduction**

Məqalə Azərbaycan və ingilis dillərində paralelizmin linqvopoetik funksiyalarının bədii mətnlərdə interpretasiya yollarından bəhs edir. Qeyd etmək lazımdır ki, bədii mətnlərdə paralelizmin oynadığı bir çox funksiyalar var. Məqalədə biz paralelizmin əsas funksiyalarından bir ne çəsi haqqında danışacağıq. Paralelizmin müxtəlif funksiyaları bu mətnlərdə mənanın və mətnin məzmununun aşılmasına bir-başə kömək edir. Hər iki dildə paralelizmin funksiyaları məsələsinə yanaşma oxşardır və buna görə də, sözügedən dillərin poeziya nümunələrində bu dillərə xas olan fərqli linqvopoetik xüsusiyyətlərin mövcudluğunun şahidi oluruq. Müəyyən tarixi dövrlər ərzində təşəkkül taparaq yenilənməkdə olan həm Azərbaycan, həm də ingilis poeziyasında paralelizmin araşdırılması nəticəsində bu illər ərzində dəyişilən poeziya nümunələrinin bədii mətnlərdə rast gəlinən paralelizmin yeni linqvopoetik xüsusiyyətlərini ortaya çıxarmasında əsaslı rolu olduğu görülür. Sözügedən dilləri araşdıran dilçi alimlərin paralelizmin interpretasiya zamanı tədqiqatə cəlb etdikləri ədəbi mətnlər nəzərə alınıb və bu mətnlərdə daha çox işlənmə tezliyinə malik paralelizmin növləri və funksiyaları geniş şərh olunmuşdur. Məqalədə ilk əvvəllər poeziyada axıcılıq, ritmiklik yaradan, sonralar dilçilikdə də bir termin kimi işlənməyə başlayan paralelizmin interpretasiyasının fərqli işlənmə və funksiyaları araşdırılır.

Paralelizmlər mətnin müxtəlif hissələri arasında formal əlaqələrin qurulması ilə birlikdə bir mətni əhatə edir. Belə ki, paralelizm bir növ mətnin “yapışqanı” - ayrılmaz hissəsidir. Kavendiş şeirini araşdırmamız göstərir ki, şeirlər paralelizmlər vasitəsilə bir ne çə müxtəlif yolla birləşə bilər. Deyə bilərik ki, “The Clasp” (Bənd) həm formal (səşə əsaslananaraq meydana gələn paralelizmlərin müxtəlifliyi və tezliyi), həm də semantik baxımdan (məna oxşarlıqlarını əlaqələndirən sözlərin sayı) paralelizmlərin yüksək işlənmə tezliyinə malikdir. “The Clasp”

şeirində paralelizmlərin sıxlığı (işlənmə tezliyi, rast gəlinmə sıxlığı) haqqında fikir söyləyə biləcəyimiz bir çox yollar var. Sual edə bilərik: “Məgər paralellizm öz dövrünün şeirləri üçün qeyri-adi tezlikdə işlənmir? və ya XVIII əsrin ortalarına məxsus şeir nümunəsindəki kimidir?” Belə ki, bir əsr sonra və ya bir əsr əvvələ məxsus təmsili şeirdən sıxlıqca fərqlənir. Bu müxtəlif dövrlərdə poetik reyestrlərin necə fərqləndiyi ilə bağlı tədqiqata kömək edə bilər. Əgər biz kişi və qadın yazıları arasında mümkün fərqlərlə maraqlanırsaq, onda biz həmin dövrün kişi müəllifli şeirlərin sıxlığı ilə reyestrlərin sıxlığını müqayisə edə bilərik. Bununla belə, paralelizmlərin poeziya daxilində sıxlığı ümumi və aşkar fakt deyil, öz növbəsində incə və maraqlı məsələdir. [4, 87]

Paralelizmlərin necə geniş olduğuna (xüsusilə kanonik paralelizmi) işarət edən Roman Yakobsonun əsərlərindən gələn paralelizm haqqında anlayışlarımızın çoxu dünya ədəbiyyatlarındadır. Yakobson ədəbi dilin fundamental xarakteristikası ilə paralelizmin geniş yayılmış istifadəsini əlaqələndirir. [2, 46].

Bunlardan belə qənaətə gəlmək olar ki, dil çiliyin əsas funksiyaları olan poetik, fatik, emotiv, konnotativ, metadil, referentiv funksiyaları paralelizmin də interpretasiyası zamanı müşahidə edirik. Beləliklə, paralelizm dil çiliyin əsas funksiyalarını özündə ehtiva edir. Bu funksiyaların paralelizmlərdə müəyyən edilməsini və nümunələrini aşağıdakı kimi göstərmək olar:

Poetik funksiya: poeziyada operativ funksiya olub, mesajı fokuslanır. Bu, danışmada və ya poeziyada fikri qabartmaq, emfatik ifadələr seçməklə əldə edilir.

Emotiv funksiya ( və ya ekspressiv ) : bu funksiya birbaşa danışanın mövqeyini əks etdirir. Danışan söyləmin dennotativ mənasına xələl gətirmədən nidalar və başqa səs dəyişmələri ilə ən yaxşı nümunələr meydana gətirir. Danışanın daxili vəziyyəti haqqında əlavə məlumat verir. Bu zaman seqment vahidlərin keyfiyyət və kamıyyətlə yanaşı, söyləmin prosodiyası və intonasiyası mühüm rol oynayır. Yakobson dilin müxtəlif funksiyaları içərisində ədəbiyyatda əsas rol oynayan poetik funksiya oxucunun və eşidənin diqqətini mətnin öz ün ün dilinə çəkməyi tələb edir (O, bunu mətnin özündə olan mesaj da daxil olmaqla “məsajı fokuslanma” adlandırır.) [4, 46]. Buna müxtəlif yollarla nail oluna bilər, ancaq linqvistik paralelizmlər , o cümlədən, leksik, sintaktik və fonoloji paralelizmlər formaya diqqəti çəkməkdə ən effektiv vasitələrdəndir. Çünki mətni tanıma tələb edir ki, biz mətnin daha müərrəd hissəsinə, daha alt qatlarına enək (yəni linqvistik formanın bəzi səviyyələrinə). Bununla belə, paralelizm ədəbiyyatda mərkəzi yerdədir, çünki ədəbi dilin əsas funksiyalarından birini daşıyır, mətnin linqvistik formasına diqqəti çəkir.

Buna başqa nümunə S.Vurğunun «Tərhanım» şeirində hər bəndin son misrasında, yəni epiforik mövqedə «De ki, Vurğun gədalara dönübdür» tamamlıq budaq cümləli tabeli mürəkkəb cümləsi təkrar olunaraq, şairin hiss və həyəcanının təsirli ifadəsinə çevrilməsidir.

S.R üstəmin tabeli mürəkkəb cümlənin təkrarı prinsipi əsasında qurulan «Sən olmasan» şeirində qəzəlin hər beyti şərt budaq cümləsinin təkrarlanması əsasında yaranmışdır. Nümunə üçün həmin əsərin iki beytinə nəzər salaq:

Məncə g ülməz g ü-l- ç i çək, sən olmasan, mən olmasam,  
Ay, G ünəş olmaz gərək, sən olmasan, mən olmasam.  
Şübhəsiz, sən mən — bizik, biz — sən, mənəm,  
Yox, qanadlanmaz dilək, sən olmasan, mən olmasam.

Bu qəzəlin qalan üç beyti də belə quruluşdadır ki, bu da fikrin ekspressivliyinin artırılmasına xidmət etmişdir.

Referentiv funksiya: məzmun amili ilə əlaqəndirilir və situasiyanı, əşyaları və ya əqli hal-vəziyyəti təsvir edir. Müəyyən təsvir və deiktik sözlərdən ibarət olur. Elementin həqiqi dəyərini sual altına qoymaqla xarici aləmdə əşya, hadisə və predmentə y ünalikli aidolma və ya advermə mənalarını verir. Paralelizmlər onları əhatə edən mədəniyyətdə formalaşaraq mətnin mənə

yaratma yollarına tövhələrini verir. Məsələn, “The Clasp” şeirində paralelizmlər “təbiət” və “incəsənət” və ya “sərhədlilik” və “hüduzsuzluq” arasında təkrar olunan tematik ziddiyət yaradır. Bunlar mətnə yaranan mənələrdir, ancaq onlar mədəni kontekstdə mövcud olan paralellər yaradır. “Təbiət” və “İncəsənət”in qarşıdurması Britaniya mədəniyyətində əsas ziddiyətlərdəndir (tarix boyunca bu fikrin fərqli başa düşülməsinə baxmayaraq) və şeir sadəcə əvvəlcə mövcud olan paralelizmlərdən adaptasiya olunaraq onları istifadəyə verir. Şeir mətni iki söz və ya frazaları formal paralelizmdə bir araya gətirdikdə bu bizə onların mənaca paralel olub olmadığı haqqında düşünməyə vadar edir. Məsələn, Aleksandr Popun “Epilogue to the Satires” əsərindən olan bu misralarda “shame” və “fame” sözləri formal paralelizmlərdir (onların qafiyəsi uyğundur) və bu bizi adətən tamam fərqli konseptlərdə onlar arasındakı münasibətlərin paralelizmlər haqqında düşünməyə vadar edir.

“Let humble ALLEN, with an awkward Shame,  
Do go by stealth, and blush to find it Fame.” [4, 38].

Paralelizmlərin bu funksiyası bizi düşündürür ki, forma və məzmun arasındakı şərti fərqlilik problemlə sahədir.

Konnotativ funksiya: qəbul edənə birbaşa əlaqəlidir, buna görə də, dinləyiciyə yönəlmiş funksiya da adlandırılır. Bununla danışan dinləyicidə müəyyən reaksiya oyatmaq, ona hansısa bir göstəriş, əmr və ya istiqamət vermək məqsədi güdür. Nidalar və vokativlərin köməyi ilə düzəlir. Paralelizmlər gözlənti və həyəcan yarada bilir və duyğusal və inandırıcı təsirlər üçün tez-tez istifadə olunur. Bu ritorik funksiya siyasi nitqlərin sintaktik və intonasional (intonasiya ilə qurulan) paralelizmində daha aydındır. [5, 87]. Bunlar da daha çox M.Ə.Sabirin satiraları üçün səciyyəvidir. Məsələn, şairin «Millət necə tarac olur olsun, nə işim var?!» satirasında ilk bəndin birinci və ikinci misraları, yəni

Millət necə tarac olur olsun, nə işim var?!

Düşmənlərə möhtac olur olsun, nə işim var?!

tabesiz mürəkkəb cümlələri hər bənddən sonra gələn ikilikdə təkrarlanmış, bununla da müəllif əsas fikri, şeirin başlıca ideyasını oxucunun nəzərinə çatdırmağa çalışmışdır.

Fatik funksiya: qüvvətləndirici ədatların köməyi ilə ünsiyyətdə iştirak edən tərəfləri şirnikləndirir, qızıdır. Şekspir siyasi nitqlərin bu xüsusiyyətini əsərlərində tez-tez yaradırdı. “Henry V” (1589) əsərində kral evə getməyi arzulayan istənilən insana ilk növbədə pul təklif edərək Aqinkort döyüşündən əvvəl (düşmənin kəskin üstünlüyə qarşı) öz qoşunlarını canlandıraraq belə deyir:

“We would not die in that man’s company

That fears his fellowship to die with us.” (tərcümə: Biz bu adamın ittifaqında ölməyəcəyik, bu bizimlə ölmək üçün onun yoldaşlığını qorxudar).

Əlbəttə, bu əsərləri şirnikləşdirmək cəhdidir. Belə döyüşdə ölmək onlar üçün şərəfli olardı. Paralelizmin bu cür istifadəsi bu sonluğa töhvə verir. Daha sonradan döyüşdə onlara qoşulacaq şəxslərin kral tərəfdən şövqəddi (paralelistik) təsviri vəziyyəti gücləndirir: “We few, we happy few, we hand of brothers” (Biz azıq, az olduğumuz üçün xoşbəxtik, biz əl-ələ qardaşlarıq). İncildən təsirlənən xristian kontekstində sintaktik paralelizm hakimiyyət və ilahi ruhlandırma ilə əlaqələndirilir. Bu ona görədir ki, İvrit poeziyası müəyyən dərəcədə kanonik paralelizmlərdən ibarətdir və İncilin ingilis dilinə tərcümələri tez-tez bu xüsusiyyəti özündə ehtiva edir (əslində paralelizmin erkən tənqidi analizi İncilin XVIII əsrdəki müzakirələri dövrünə təsadüf edir). Zəbur buna aid yaxşı nümunə verir:

“They have mouths, but they speak not;

Eyes have they, but they see not;

They have ears, but they hear not”. (Psalm (Zəbur) 135) [4, 78].

Metadil funksiya: dilin (Yakobsonun “Kod” adlandırdığı dil) istifadəsi və təsvirinə yönəlir.

Bundan başqa aşağıdakı kimi paralelizmin digər müxtəlif funksiyalarını da ayırd etmək mümkündür:

**Məmnunik funksiya:** Paralelizmlər şeirin mətninin daha asan xatırlanmağına kömək edir (məsələn, xor, təkrar olunmuş fraza və ya nəqarət, hadisələrin quruluşu). Bu təkcə ustaqlıqla xatırlanmaqla mövcud olan şeirin mətnlərinin olduğu şifahi xalq ədəbiyyatında xüsusilə mühümdür. Bu haradasa ölümlə qurulmuş mnemonik funksiyası olan kanonik paralelizmlər üçün daha doğrudur.

**Aydınlaşdırıcı funksiya:** Paralelizm ideya və ya fikrin asan və ya yaddaqalan olmasına xidmət edir. Bədii mətnin məzmununu açır, mətnin ideyasının asan anlaşılmasına kömək edir.

**Vurğulayıcı funksiya:** Paralel quruluşa malik olan sözlərə diqqəti cəkərək emfatika yaradır. Paralel quruluşda olan hissəyə fikri cəkir və bu fikri önə çıxarır.

**Öyrədici funksiya:** Paralel söz, söz birləşmələri, quruluş və ya cümlələrin təkrarlanması hesabına bədii mətni yadda qalan edir və asan öyrənilməsinə səbəb olur.

**Bərabərləşdirici funksiya:** Hər təkrarlanan quruluş eyni əhəmiyyətə malikdir. Eyni qrammatik formadan istifadə edərək eyni funksiyanı ifadə edən birləşdirici sözlər, söz birləşmələri, budaq cümlələr və cümlələri yaradaraq aydınlıq, emfatika və qafiyəni bədii əsərlərdə təmin edir.

**Düşündürücü funksiya:** Bədii mətnin əsas ideyasına diqqəti cəkərək paralelizmin mövcud olduğu hissədəki qafiyələrin həmahəngliyi ilə nəzərəçarpan paralel quruluşdakı fikir haqqında daha diqqətlə düşünməyə vadar edir.

**İzahedici funksiya:** Düyünlərin açılması ilə bədii mətnin məzmununu izah edir, açıqlayır.

Yuxarıda yazılanlardan belə nəticəyə gəlmək olar ki, paralelizmin mahiyyətini aqan bir çox funksiyaları var ki, bu funksiyalar həm dil çiliyin, həm də poeziyanın funksiyaları ilə birbaşa vəhdətdədir. Beləliklə, yaranan linqvopoetik xüsusiyyətlər paralelizmin funksiyalarına özlüyündə yeni yaşamanı ortaya çıxarır və onun müasir tədqiqatına kömək edir.

## **REFERENCES**

1. Bəylərova A. 2008, *Bədii dildə üslubi fiqurlar*, Bakı, 212 s.
2. Jakobson R. 1990, *Language in Literature*, England, 560 s.
3. John Miller Dow. 2007, *A brief history of the English language and literature*, Boston, 402 s.
4. Martin Montgomery, Alan Durant, Nigel Fabb, Sarah Mills, 2000, *Ways of Reading: Advanced Reading Skills for Students of English Literature*, London and New York/ 2<sup>nd</sup> edition.
5. Veysəlli F.Y. 2013, *Dilçiliyin əsasları*, Bakı, Mütərcim, 420 s.

## TOPONYMS OF WESTERN AZERBAIJAN

**Prof. Hajar Huseynova**

Azerbaijan State Pedagogical University, Faculty of Philology

<https://orcid.org/0000-0002-3223-427X>

### Summary

The territory of Western Azerbaijan, the ancient lands of the Azerbaijani Turks, is currently under occupation. However, this situation does not give our citizens, especially linguists, historians, ethnographers and researchers in other fields, the basis for our special names belonging to those areas: toponyms, anthroponyms, ethnonyms, etc. let's not own. Although there were setbacks in the study of these names during the Soviet era, we do not have the right to do so now. We must own the lands of our ancestors, conduct in-depth scientific research, and convey the truth (which is already known) to the whole world over and over again. We must inform the younger generation, the owners of tomorrow. There is no future for those who forget the past.

The great leader Heydar Aliyev mastered our language with foresight, stressed that the study and research of toponyms is a strategic issue, and called on scientists to mobilize for research. One after another, research works and monographs on the study of toponyms of Western Azerbaijan, the historical roots of our dialects were written.

It is known that the history of Western Azerbaijan is the lands of Azerbaijan. Although they know the exact day and year of their arrival in these territories, the Armenians are trying to prove to the peoples of the world that the territories they live in belong to them, and not content with that, they are making claims against the territories of Nagorno-Karabakh. Even the events of recent days show that these "people" whose psychological condition is not in place are already attacking other regions, trying to justify their actions. However, ancient sources, notes in the works of Arab geographers-travelers, ancient maps give grounds to say that these areas are ancient Turkic lands.

Representatives of our people have been repeatedly deported from the territories of Western Azerbaijan. The deportation of Azerbaijani Turks from their ancestral lands was carried out in three stages: 1) 1905-1920; 2) 1948-1953; 3) 1988-1991.

**Keywords:** west, toponyms, place names, Turks, deportation...

## BATI AZERBAJCANIN TOPONİMLERİ

### Özet

Azərbaycan türklərinin əski toprakları olan Qərbi Azərbaycan ərazisi hazırda işğal altındadır. Lakin bu vəziyyət-durum vətəndaşlarımıza, öncelikle de dilçi, tarixçi, etnoqraf və digər sahələrin təhqiqatçılarna əsas verməyi ki, biz həmin ərazilərə məxsus olan hüsusi adlarımıza: toponimlərə, antroponimlərə, etnonimlərə və s. sahib çıkmayaq. Hele sovyetlər dönməndə bu adların öyrənilməsində aksamalar olmuşsa da, bizim şimdi buna hakkımız yox. Babalarımızın yurt yerlərinə sahib çıkmalı, dərin elmi təhqikatlar aparmalı, bütün dünyaya hakikatları (zətən məlum olan) təkrar-təkrar çatdırmalıyıq. Gənc nəslə, sabahımızın sahiplərini məlumatlandırmalıyıq. Geçmişini unudanın gelecəyi olmaz.

Ulu öndər Haydar Aliyev uzaqgörənliklə dilimizə sahib çıxdı, toponimlərin təhqikinə, tədqiqinə strateji məsələ olduğunu vurğuladı, alimləri-aydınları araşdırmalar aparmak üçün səferberliyə seslədi. Bir-birinin ardınca Batı Azərbaycan toponimlərinin tədqiqinə, ağızlarımızın-dilimizin tarixi kökləri ilə əlaqədar təhqikat işləri, monoqrafiyalar yazıldı.



Malum meseledir ki, Batı Azərbaycan tarihi Azərbaycan topraklarıdır. Şu bölgəyə geldikləri günü, ili dekik bilsələr bele, ermenilər dünya halkları arasında yalnız onlara has olan heyasızlıqla isbat etməyə çalışırlar ki, oturdularını bölgələr onlara məxsusdur və bununla da kifayətlənməyib Dağlıq Qarabağ ərazilərinə qarşı iddialar irəli sürürlər. Hətta son günlərin hadisələri şunu göstərir ki, psixoloji durumları yerində olmayan bu “insanlar” artıq digər rayonlarımıza da hücumlar edir, öz hərəkətlərinə haqq qazandırmaya çalışırlar. Lakin qədim mənbələr, ərəb coğrafiyaşünas- səyyahların əsərlərindəki qeydlər, qədim xəritələr bu ərazilərin əski türk torpaqları olduğunu söyləməyə əsas verir.

Batı Azərbaycan ərazilərindən xalqımızın nümayəndələri dəfələrlə deportasiya edilmişdir. Azərbaycan türklərinin öz yurdlarından deportasiyası üç dəfə həyata keçirilmişdir: 1) 1905-1920-ci illər; 2) 1948-1953-cü illər; 3) 1988-1991-ci illər.

**Anahtar kəlimələr:** Batı, toponimlər, yer adları, türklər, deportasiya

### QƏRBİ AZƏRBAYCANIN TOPONİMLƏRİ

#### Xülasə

Azərbaycan türklərinin əski torpaqları olan Qərbi Azərbaycan ərazisi hazırda işğal altındadır. Lakin bu vəziyyət vətəndaşlarımıza, xüsusilə də dilçi, tarixçi, etnoqraf və digər sahələrin tədqiqatçılarına əsas vermir ki, biz həmin ərazilərə məxsus olan xüsusi adlarımıza: toponimlərə, antroponimlərə, etnonimlərə və s. sahib çıxmayaq. Hələ sovet dönmində bu adların öyrənilməsində axsamalar olmuşsa da, bizim indi buna haqqımız yoxdur. Babalarımızın yurd yerlərinə sahib çıxmalı, dərin elmi araşdırmalar aparmalı, bütün dünyaya həqiqətləri (zətən məlum olan) təkrar-təkrar çatdırmalıyıq. Gənc nəslə, sabahımızın sahiblərini məlumatlandırmalıyıq. Keçmişini unudanın gələcəyi olmaz.

Ulu öndər Heydər Əliyev uzaqgörənliklə dilimizə sahib çıxdı, toponimlərin öyrənilməsinin, tədqiqinin strateji məsələ olduğunu vurğuladı, alimləri araşdırmalar aparmaq üçün səfərbərliyə səslədi. Bir-birinin ardınca Qərbi Azərbaycan toponimlərinin tədqiqilə, dialektlərimizin-dilimizin tarixi kökləri ilə əlaqədar tədqiqat işləri, monoqrafiyalar yazıldı.

Məlum məsələdir ki, Qərbi Azərbaycan tarixi Azərbaycan torpaqlarıdır. Bu ərazilərə gəldikləri günü, ili dəqiq bilsələr də, ermənilər dünya xalqları arasında yalnız onlara xas olan heyasızlıqla isbat etməyə çalışırlar ki, oturdularını ərazilər onlara məxsusdur və bununla da kifayətlənməyib Dağlıq Qarabağ ərazilərinə qarşı iddialar irəli sürürlər. Hətta son günlərin hadisələri onu göstərir ki, psixoloji durumları yerində olmayan bu “insanlar” artıq digər rayonlarımıza da hücumlar edir, öz hərəkətlərinə haqq qazandırmaya çalışırlar. Lakin qədim mənbələr, ərəb coğrafiyaşünas- səyyahların əsərlərindəki qeydlər, qədim xəritələr bu ərazilərin əski türk torpaqları olduğunu söyləməyə əsas verir.

Qərbi Azərbaycan ərazilərindən xalqımızın nümayəndələri dəfələrlə deportasiya edilmişdir. Azərbaycan türklərinin öz ata-baba yurdlarından deportasiyası üç mərhələdə həyata keçirilmişdir: 1) 1905-1920-ci illər; 2) 1948-1953-cü illər; 3) 1988-1991-ci illər.

**Açar sözlər:** Qərbi, toponimlər, yer adları, türklər, deportasiya

### ТОПОНИМЫ ЗАПАДНОГО АЗЕРБАЙДЖАНА

#### Резюме

Территория Западного Азербайджана, древние земли азербайджанских тюрков, в настоящее время находится под оккупацией. Однако эта ситуация не дает нашим гражданам, особенно лингвистам, историкам, этнографам и исследователям в других областях, отказаться от наших особых названий, принадлежащих этим областям: топонимы, антропонимы, этнонимы и т. д. Откажется от древних земель наших предков. Хотя в советское время были неудачи в изучении этих имен, мы не имеем права

делать это сейчас. Мы должны владеть землями наших предков, проводить глубокие научные исследования и снова и снова передавать правду, которая уже давно известна всему миру. Мы должны сообщить историческую правду подрастающему поколению, хозяевам завтрашнего дня. Говорят, у тех, кто забывает прошлое, нет будущего.

Великий лидер Гейдар Алиев дальновидностью подчеркнул, что изучение и исследование топонимов является стратегическим вопросом, и призвал ученых мобилизоваться на исследования. Одна за другой писались исследовательские работы и монографии по изучению топонимов Западного Азербайджана, про исторических корней наших диалектов.

Известно, что территория Западного Азербайджана-это исторические земли Азербайджана. Хотя армяне знают точный день и год своего прибытия на эти территории, пытаются доказать народам мира, что территории, на которых данное время они живут, принадлежат им, и, не довольствуясь этим, предъявляют претензии к территориям Нагорного Карабаха и другие районы Азербайджана. Даже события последних дней показывают, что эти «люди», психологическое состояние которых не на месте, уже атакуют другие регионы, пытаясь оправдать свои действия. Однако древние источники, заметки в трудах арабских географов-путешественников, старинные карты дают основание говорить, что эти районы являются древнетюркскими землями.

Представители азербайджанского народа неоднократно депортировались с территорий Западного Азербайджана. Депортация азербайджанских турок с исконных земель проходила в три этапа: 1) 1905-1920 гг .; 2) 1948-1953 гг .; 3) 1988-1991 гг.

**Ключевые слова:** запад, топонимы, турки, депортация ..

### **Giriş**

Azerbaycan Türklerinin kadim toprakları olan Batı Azerbaycan toprakları şu anda işgal altındadır. Ancak bu durum, vatandaşlarımıza, özellikle de dilbilimciler, tarihçiler, etnograflar ve diğer alanlardaki araştırmacılara, şu alanlara ait özel isimlere: toponimler, antroponimler, etnonimler vb. sahip çıkmamak için gerekçe vermez. Sovyet döneminde bu isimlerin incelenmesinde aksilikler yaşansa da, şu anda bunu yapmaya hakkımız yok. Atalarımızın topraklarını geri döndürmeli, derinlemesine bilimsel araştırmalar yapmalı ve (zaten bilinen) gerçeği tüm dünyaya defalarca anlatmalıyız. Genç nesli, yarının sahiplerini bilgilendirmeliyiz. “Geçmiş unutanlar için bir gelecek yok”- söylemiş babalarımız.

Büyük lider Haydar Aliyev, önseziyle dilimize hakim oldu, coğrafi yer isimlerinin incelenmesinin ve araştırılmasının stratejik bir konu olduğunu vurguladı ve bilim adamlarını araştırma için seferber etmeye çağırdı. Lehçelerimizin tarihi kökenleri olan Batı Azerbaycan'ın yer isimlerinin incelenmesi üzerine araştırma çalışmaları ve monografiler birbiri ardına yazılmıştır.

Batı Azerbaycanın tarihen Azerbaycan toprakları olduğu bilinmektedir. Ermeniler, bu topraklara gelişlerinin gün ve yılını kesin olarak bilmelerine rağmen, yaşadıkları toprakların kendilerine ait olduğunu dünya halklarına ispat etmeye çalışıyorlar ve bununla yetinmeyerek, Dağlık Karabağ'a karşı iddialarda bulunuyorlar. Son günlerde yaşanan olaylar bile gösteriyor ki, psikolojik durumu yerinde olmayan olan bu "insanlar" şimdi de diğer bölgelerimize saldırarak eylemlerini haklı çıkarmaya çalışıyorlar. Ancak eski kaynaklar, Arap coğrafyacıların-gezginlerin eserlerindeki notlar, eski haritalar, bu bölgelerin eski Türk toprakları olduğunu söylemeye zemin hazırlamaktadır.

Tarihi kaynaklara göre, halkımızın temsilcileri defalarca Batı Azerbaycan topraklarından sürülmüştür. Azerbaycan Türklerinin atalarının topraklarından tehciri üç aşamada gerçekleştirildi: 1) 1905-1920; 2) 1948-1953; 3) 1988-1991.

A. Alakbarlı, "Eski Türk-Oğuz Ülkesi-Ermenistan" (1994) adlı kitabında Mayıs 1918'de

imzalanen Batum barış antlaşmasına göre sadece 9.000 m<sup>2</sup> olduğunu kaydetti. 29 Kasım 1920'de Sovyetler birliğinin kurulmasının ardından daha geniş km'lik bir alana sahip olan "Ermenistan", militarist Bolşevik hamiler aracılığıyla Azerbaycan'ın bir parçası olan Zangazur, Göye, Daralayaz, Garagoyunlu bölgeleri ve diğer Azerbaycan-Türk topraklarını tarihsel olarak ele geçirmiş, sahte "Ermenistan" devleti ortaya çıkmıştır (12, s. 11).

F.Aliyev ve U.Hasanov "Erivan Hanlığı" çalışmalarında: "Rus Çarlığı ve onun müttefiklerinin Azerbaycan, Erivan ve Nahçıvan bölgelerini" Ermeni vilayetleri "olarak tanımladıklarını- reddedilemez tarihi gerçekler gibi yalanlıyor. Çünkü Çar Rusya'sı tarafından İran ve Türkiye'den Ermenilerin toplu olarak Batı Azerbaycanda yerleştirilmesinden önce, daha sonra "Ermeni vilayeti" olarak anılan bölgenin nüfusu 107.224 kişiydi. Nüfusun% 76,24'ü Azerbaycanlı,% 23,45'i ermeniydi. Azerbaycanlıların nüfusun etnik yapısında böylesine bir avantaja sahip olmaları, bu toprakların tarihsel olarak Azerbaycan toprağı olduğunu doğrulayan yadsınamaz bir gerçektir ... (13, s. 17).

Kafkasya Seymi'nin yıkılmasından (26 Mayıs 1918) sonra taşnaklar 28 Mayıs 1918'de Tiflis'te (Tiflis) sahte bir devlet- Ermeni (Ararat) Cumhuriyeti'nin kurulduğunu ilan etmişler (13, s. 20).

Batı Azerbaycan topraklarının, Azerbaycan Türklerine ait olduğuna dair ister Türkçe, ister Arapça, vb. olsun, kanıtlar, kaynaklar yeterlidir. Bu yazıda temel amacımız o alana ait bazı yer isimlerinin etimolojisini açıklamaktır. Elbette, toponymic birimlerin – coğrafi isimlerin dilbilimsel açıdan yorumlanması, kökenlerinin açıklanması ve etimolojisi de bu bölgelerin atalarımıza ait olduğuna dair sağlam kanıtlardır. Unutulmamalıdır ki, Azerbaycan Türklerine ait toponymik birimler Ermeniler tarafından değiştirilmiş olsa da, bu isimler hala kaynaklarda ve insanların hafızalarında yaşamaktadır. Öncelikle "Erivan" ismine bakalım:

Erivan-Çukhur-Sad beylerbeyi'nin (Batı Azerbaycan - bugünkü Ermenistan) başkenti, Ağrı Vadisi'nin kuzeydoğusunda, Zangi Nehri'nin kıyısında yer almaktadır. İsim ilk olarak 7. yüzyılda (607) (25. s. 550) geçmiştir. 607'de Katolikos Abraham, Dvin'deki dini bir toplantıda Yerevan'dan (italik-IB) David ve Jojik'in de bulunduğunu söyledi. A.P. Simonyan, Erivan isminin VII.Yüzyılda gelişmesinin, Erivan'ın VII.Yüzyılda bilindiği ve gelişiminin bu dönemden başladığı anlamına gelmediğini belirtiyor. Erivan temsilcilerinin bu dini toplantıya katılımı, Erivan'ın ikamet yeri olarak eski, ekonomik, sosyo-politik olarak gelişmiş bir yer olduğunu kanıtlamaktadır (24, s. 36). Kentin adı XIX. Yüzyıl Rus ve Ermeni kaynaklarında 1590 yılında derlenen "Erivan Eyaleti Kapsamlı Kitabı" nda Ruan, Ravan, Erivan, XVII.Yüzyılın Rus ve Ermeni kaynaklarında (19, s. 260-261) Ayravan, Aravan, Ervan, Erlevant, Ravant, İrvan (25, s.550), Avrupa kaynaklarında İrvan şeklinde bahsedilmiştir. Şehir I Argishti'nin m.ö. 782 yılında Erebuni kalesinin yakınında inşa edilmiştir. Rus arkeolog MV Nikolsk, 1893'te Goycha Gölü (Sevan) kıyılarındaki eski yazıtları incelemek için bugünkü Ermenistan'a gitti ve göl kıyısındaki Gölkan (Zovinar) köyü yakınlarında yazıtlar buldu. Yazıtların m.ö. VIII.yüzyıla ait olduğunu söyledi. Bu yazılarda şunlar belirtilmektedir: Urartu kralı I. Rus (M.Ö.730-714), Erivan ülkesi (italik-IB) dahil olmak üzere 23 ülkeyi fethettiğini söylemiştir (24, s. 30). Bu, Erivan'ın daha eski bir tarihe sahip olduğunu gösterir. 7. yüzyılda (642-643) Araplar tarafından işgal edilen Erivan, 11.-13. yüzyıllarda Selçuklu Türklerinin, 13.-19. yüzyıllarda Moğol-Tatarların, 15. yüzyılda ise Garagoyunlu devletinin egemenliği altındaydı. 16. yüzyılda Safevi devletinin bir parçası olarak kurulan Çukhur-Sad beylerbeyli'nin ve 18. yüzyılın ortalarında kurulan Azerbaycan hanlığının merkeziydi.

1827'de Erivan Rusya tarafından işgal edildi. 1828-de Türkmençay Antlaşması'na göre Azerbaycan'ın bir parçası olarak Rusya'ya dahil edildi. 1840'larda kurulan Erivan kuberniyasının yanı sıra 19. yüzyılda Rusya himayesinde kurulan Ermeni vilayetinin merkezine çevrildi. 1918'e kadar Erivan, Azerbaycan'ın emrindeydi (16, s.6). Tarihsel olarak şehirde Azerbaycanlı türkler yaşıyordu (ermenî kaynaklarında Azeriler İslam, Persler,

Müslümanlar olarak anılmaktadır) ve burada XVII-XVIII yüzyıllarda çok az ermeni yaşamıştır (15, s. 151-158). Ermeniler, 1828 Türkmençay Antlaşması'ndan (19, s. 543-546) sonra, 1828-30 yıllarında İran ve Türkiye'den şehre geniş bir şekilde yerleştirildi. Burada 1831'de 7331 Azerbaycanlı, 4027 ermeni, 1873'te 5805 Azerbaycanlı, 5959 ermeni, 1886'da 7228 Azerbaycanlı, 7142 ermeni, 1897'de 12516 Azerbaycanlı, 12529 ermeni, 1922'de 5124 Azerbaycanlı, 40396 Ermeni, 1926'da 4968 Azerbaycanlı, 57295 Ermeni, 1931'de 5620 Azerbaycanlı, 80327 Ermeni (23, s. 164-167), 1970'de 2721 Azerbaycanlı, 738045 ermeni Batı Azerbaycanda-şimdiki sahte Ermenistanda yaşıyordu. Aynı zamanda burada kürtler, ruslar ve diğer milletlerden olan insanlar da yaşıyorlardı.

Kasım-Aralık 1988'de Azerbaycanlılar Ermenistan devleti tarafından tamamen sınır dışı edildi. Aralık 1988'den beri Erivan'da tek bir Azerbaycanlı yaşamadı.

İrevan adının etimolojisi hakkında farklı görüşler vardır. Ermenilerin bu ismi tahrif ederek kendi dilleri doğrultusunda açıklamaya çalıştıkları doğru değildir. İsmi açıklaması şu şekildedir:

B.Budagov ve G.Geybullayev'e göre Erivan, Türkçe'de "dağın gün batımı kenarı", "dalgalı dağ zirvesi" anlamına gelen *ir* kelimesinden ve Farsça "yer" anlamına gelen "van" kelimesinden oluşmuştur (10, s. 270). Bu açıklama tatmin edici değil.

**DİKKAT:** Erivan, Erivan, Arevan, Ervan, Irvan, Errevant, Irivan isimlerinin fonetik varyantlarına bakıldığında hepsinin Sümer (eski Türk) dilinde "ar", "er", "ir" kökü olduğu anlaşılıyor. Türkçede "ar", "er", "ir" - "erkek", "cesur" anlamında kullanılır (22). Urartu dilinde "ülke" anlamına gelen "ebani" kelimesi vardır (21, s.13). H. Kapansyan'a göre, "köy, şehir" anlamında kullanılan *avan* (*avvan// avan*), Urartu'nun "ülke, yer" (20, s.30-31) ve "avan" anlamında kullanılan "abani//ebani" kelimesinden türemiştir. Kelime fars diline ait değildir (20, s. 89).

Erivan toponyminin ikinci komponentinin Urartu dilinde "ülke", "arazi", "köy", "şehir" anlamlarında kullanılan "abani // ebani" kelimesinin bir türevi olan "avan" olduğu sonucuna varıyoruz. Daha doğrusu, "abani" kelimesindeki "b" sesi "v" (Türkçe'de görülen v-b ikamesi) ile değiştirilmiş ve "abani" kelimesi "avan", "evan" olmuştur. Böylece, "İrevan" toponimi Türkçede "insan", "cesur" anlamında işlenen "ir" kelimesi ile, "toprak", "köy", "şehir" ve "kent" anlamlarına gelen "eban//evan//əvan//van" kelimesi temel alınarak İrevan adı oluşturulmuştur: "cesurlar, kahramanlar ülkesi" anlamına gelir. Türk kökenlidir, etnotoponimdir.

Erivan'da ünlü bir kale de var. Erivan kalesi - Erivan şehrinde bir kale. Zangi Nehri'nin kıyısında bulunuyordu. 1516-1517'de Şah İsmail'in emriyle vezir Ravangulu Han tarafından yaptırılmıştır. Kale 7 yılda inşa edilmiş ve tamamlanmıştır (1509-1510; 1516-1517) (11, s.50).

Batı Azerbaycan toponimlerinden biri Sabunçu oykonimidir. Sabunchu oykonimi (kent – ilçe adı) Batı Azerbaycan'daki en ilginç dil özelliklerine sahip olmuştur. Kaynaklarda köyün ikinci adı "Şeyhzade // Şahzade Ali Sabunchu" dur (9.s.150). Köyün adı bin dokuz yüz yetmiş sekiz yılında Araksavan (I. Bayramov - Araz yerleşimine göre) olarak değiştirilmiştir. Köyün nüfusu Azeri olmasına rağmen, ermeniler, toponimler sözlüğünde nüfusu ermeniler olarak yazmışlardır. İsmi açıklamasına gelince, bununla ilgili farklı görüşler vardı. K.F. Kan, "Opit obyasneniya geograficheskikh nazvaniy" de (1909) köyün adını "sabun yapanlar" olarak açıklamış ve S. Ashurbeyli de bu görüşe katılmıştır. Biz şu fikirle razılaşmıyoruz.

Tarihi kaynaklarda Türk boylarından birinin adı "sabunçu//sabançı" olmuştur. Bölgeye aşiret mensuplarının yerleşmesi sonucunda köyün adı *Sabunçu* olmuştur. Toponimi etnosla alakelendirmek en doğru seçenektir. Sabunçu adının etnosla bağlı olmasının bir başka kanıtı, hemin toponimin Türk dilli devletlerin topraklarında paralelliğinin olmasıdır.

"18. yüzyılın başında, bu bölgelerde yaşayan 36 Türk boyundan biri Sabunchu // Sabanchi ethnos'dur (17 s. 44-49).



Azerbaycan'ın Bakü şehrinde bir Sabunchu kasebesi (şehir tipli köy) var ve bu güne kadar ayakta kalmıştır. Köyün sakinleri, 19. yüzyılda Ermenilerin deportasiya etmesinin bir sonucu olarak Batı Azerbaycan'dan gelen aynı *sabunçu* etnosuna mensup kişiler olmuştur.

Not: Ünlü Sabancı kuşağının temsilcileri hala Türkiye Cumhuriyeti'nde de yaşıyor ve devlete ve halka verdikleri destekten dolayı seviliyorlar.

17. yüzyılda bu ethnosun adı Anadolu'da "sabunlu", İran'da "sapunlu" olarak gelişti. S. Ataniyazov, bu ethnosun adının Türkmence'de "sabınlı" şeklinde, Karakalpaklarda "sapun" ve Azerbaycanda "sabinçı" şeklinde kullanıldığını yazmıştır. Araştırmalara göre "sabin //sapan" adı Türk kökenli "saban" (kotan) kelimesiyle ilgilidir (18. s. 478). Daha önce "sabançı//sapançı" olarak geliştirilen toponim, dil yasalarımıza göre tarihsel gelişim nedeniyle değişikliklere uğramıştır p> b; a> u ses ikameleri olmuş ve kelime bir "sabunçu" yapısına düşmüştür. Kelimenin etimolojik anlamından (kotan) yola çıkarak, nüfusun tarıma girmesi sonucunda böyle bir adın oluştuğunu söyleyebiliriz.

Arsak veya Arsakh, Azerbaycan topraklarındaki Türk boylarına ait eski bir toponimdir. "Arsakh" kelimesi, eski Türk etnosu olan Sak'ların adıyla ilişkilendirilir ve "cesur sak", "koca sak", "sak adam" anlamına gelir. M.ö. 2. yüzyıldan itibaren, Karabağ toprakları ve güneyindeki bazı bölgeler (Güney Azerbaycan) Arsak olarak adlandırılmıştır. Daha sonra Karabağ toponiminin kullanımı Arsak kelimesini sıkıştırmıştır. Ancak yine de Karabağ kelimesiyle paralel olarak kullanılmaktadır. Türkçe açıklandığı halde, kelimenin ne eski, ne de modern Ermenice'de hiçbir açıklaması yoktur. "Arsakh"ın nüfusu tarihen Albanlar, Gargarlar, Hunlar, Hazarlar ve Barsillerden oluşmuştur.

#### KAYNAKLAR

- 1) Ashurbeyli S. Bakü şehrinin tarihi. Bakü. 2009.
- 2) Azerbaycan toponimleri i çin ansiklopedik sözlük. 2 cilt halinde. Bak ü. 1990.
- 3) Ağasıoğlu F. Erivan ilçesinin eski nüfusu. - Azerbaycanlıların Batı Azerbaycan'dan - şu anda Ermenistan olarak adlandırılan bölgedeki tarihi ve etnik topraklarından - toplu deportasiyasına adanmış bilimsel konferans materyalleri, Bak ü, ADPU, 1998, s. 110-115.
- 4) Ağasıoğlu F. Azer halkı (seçme yazılar), Bakü, "Ağrıdağ", 2000, 436 sayfa.
- 5) Axundov A.A. Toprağın göksünde tarihin izleri, Bakü "Gençlik", 1983, 183 sayfa.
- 6) Anar. Dada Gorgud dünyası. "Dünya bir penceredir", Bak ü, "Gençlik", 1986, s. 125-217.
- 7) Arzumanlı V., Mustafa N. Tarihin siyah sayfaları. Deportasiya. Soykırım. Kaçkınlık, Bak ü, "Kartal", 1998, 280 sayfa.
- 8) Babayev S. Nahçıvan'da "Kitabi-Dada Gorgud" toponimleri, Bakü, Yeni Yayınlar, 1999, 224 sayfa.
- 9) Bayramov İ. Batı Azerbaycan'ın toponimler sistemi. Bakü. 2005.
- 10) Budagov B.A., Geybullayev G.A. Ermenistan'daki Azerice yer isimlerinin etimoloji sözlüğü, "Natta Press", Bakü, 1998, 452 sayfa.
- 11) Evliya Çelebi. Seyahatname (Azerbaycan tarihi hakkında seçimler), Bakü, "Azerneshr", 1997, 92 sayfa.
- 12) Alakbarlı A. Eski Türk-Oğuz toprağı - "Ermenistan". Bak ü: "Sabah". 1994.
- 13) Aliyev F. Hasanov U. Erivan hanlığı. Bakü: "Doğu-Batı", 2007, 144 s.
- 14) Jak Şharden. Paris'ten İsfahan'a seyahet. Bak ü, "Bilim". 1994, 196 s.
- 15) Mammadov S. Erivan şehrinde etnik deyişimler. – Bak ü, Azərbaycan, № 1-2, 1992, s.151-158.
- 16) Pashayev A.G öç, Bak ü, "Azerneshr", 1995, 40 sayfa.
- 17) A. Huseynzade. Sabunchu adının kökeni. ASSR. Yüksek ve Orta Öğretim Bakanlığı'nın bilimsel çalışmaları. Tarih, felsefe. 1975.N7.s.44-49



- 18) Drevnetyurkskiy slovar. Leningrad. Bilim. 1969.
- 19) Shopen I. Rus İmparatorluğu'na ilhak edildiği dönemde Ermeni bölgesinin tarihi anıtı, St.Petersburg, İmparatorluk Bilimler Akademisi Tipografisi, 1852, 1231 s.
- 20) Kapantsyan Gr. Eski Ermenistan'ın toponimlerinin diltarihi özellikleri. Erivan, Devlet Üniversitesi Yayınevi, 1940, 113 s.
- 21) Melikishvili G.A. Urartu dili, M., «Bilim», 1964, 74 s.
- 22) Radlov V.V. Türk lehçeleri sözlükleri deneyimi, t.I, h. 1-2, SPb, 1893, 1914 s. ; t II, bölüm 1-2, SPb, 1899, 1814 s. tII, bölüm 1-2, SPb, 1905, 2204 s. ; t.IV, h. 1-2, SPb, 1911, 2230 s.
- 23) Gorgodyan Z. 1831-1931'de Sovyet Ermenistanının nüfusu, Erivan, "Melkonyan Vakfı", 1932, 188 sayfa.
- 24) Simonyan A.P. Erivan (1920.1967), Erivan, "Mitk", 1968, 343 sayfa.
- 25) Ermeni Sovyet Ansiklopedisi. III c., 1977.

**ALIAGHA VAKHID PHENOMENON IN AZERBAIJAN POETRY OF XX  
CENTURE**

**Nazile Abdullazade**

Assos. Prof. Dr.

Azerbaijan State Pedagogical University

**ORCID/0000-0002-1829-7178**

**Abstract**

Literary process of each period is formed as the product of social, political and sociological environment. Period, which coincides with Aliaga Vahid's creativity – the famous representative of XX century Azerbaijani poetry, confirms this idea. It is enough to remember the literary view such as republican period, victory of the Soviet system, years of repression, years of the Great Patriotic War, post-war years of peaceful construction. Aliaga Vahid was one of the creator, who lived and created in these times, saving the poetry from the dogmatic theory of the Soviet system and gave it the national spirit, national breath.

Aliaga Vahid's greatest merit to the history of literature, generous use from the possibilities of the native language, at the period when Soviet ideology tempested, was the creating rich poetry examples, which full of with the eloquent, national word and expression in sweet Azerbaijani language. A. Vahid was the poet, who reformed the long – lived ghazal genre of Azerbaijani poetry, who in his own words transferring to memories the beauty and sweetness of the native language. Vahid's gazals, which has been in power for centuries, is protected by template epithets and metaphors, take off a person from the real world, the material world and connects him with a mysterious world full of symbols, he was able to pass through the wave of repression without suffering, without touching its roots.

Fluent and harmonious nature of his ghazals proves that Vahid had an inborn creativity, tempestuous and flowing poetic character. His arriving to the poetry world earned him the nickname “Vahid”, which later proved his loneliness and with this nickname he proved that he was “alone” with his poems in different languages.

**Keywords:** poetic literature, phenomennon, Vahid's creativity, nationally.

**XX ƏSR AZƏRBAYCAN POEZİYASINDA ƏLİAĞA VAHİD FENOMENİ**

**Hülasə**

Hər dövrün ədəbi prosesi ictimai, siyasi, sosioloji mühitin məhsulu kimi formalaşır. XX əsr Azərbaycan poeziyasının tanınmış nümayəndəsi Əliağa Vahidin yaradıcılığının təsadüf etdiyi dövr bu fikri təsdiq edir. Cümhuriyyət dövrü, sovet quruluşunun qələbəsi, repressiya illəri, Böyük Vətən müharibəsi illəri, müharibədənsonrakı dinc quruculuq illərinin ədəbi mənzərəsini yada salmaq kifayət edir. Əliağa Vahid bu dövrlərdə yaşayıb yaranan, şəiri sovet quruluşunun doqmatik nəzəriyyəsiindən xilas edib ona milli ruh, milli nəfəs verən bir sənətkar olmuşdur.

Ədəbiyyat tarixində Əliağa Vahidin ən böyük xidməti ana dilinin imkanlarından geniş istifadə etməsi, sovet ideologiyasının tüğyan etdiyi bir dövrdə Azərbaycan dilinin şirin, bəlağətli, xəlqi, milli söz və ifadələri ilə zəngin şeir nümunələri yaratması olmuşdur. Ə. Vahid Azərbaycan şeirinin uzunömürlü qəzəl janrında islahatlar edən, ana dilinin gözəlliyini, şirinliyini onun kəlmələri ilə yaddaşlara köçürən bir şair idi. Vahid qəzəli – uzunəsrlilik hakimiyyətdə olmuş, şablon epitetlər və təşbehlərlə qorunan, insanı real düşüncələrdən, maddi aləmdən ayırır rəmzlərlə, simvollarla dolu mübhəm bir aləmə bağlayan qəzəli repressiya dalğasından zədəsiz, kökünə-rişəsinə toxunmadan keçirə bildi.

Qəzəllərinin rəvan, ahəngdar olması sübut edir ki, Vahid fitri yaradıcılıq istedadına,

coşqun və axıcı bir şairlik təbinə malik olub. Şeir aləminə gəlişi ona sonralar təkliyini isbatlayan “Vahid” təxəllüsünü qazandırır və bu təxəllüsdə o, “yek” (tək) olduğunu dillərdə dolayan şeirlərlə sübut etmişdir.

**A qar s özlər:** bədii ədəbiyyat, fenomen, Vahid yaradıcılığı, millilik.

Danılmaz həqiqətdir ki, şairlər yaşadığı cəmiyyətin və zamanın nəbzidir. Nəbz ürəyi yaşatdığı kimi, əsl şairin yaradıcılığı da cəmiyyətin, mühit və zamanın döyünən nəbzi kimi onu yaşadır. XX əsr Azərbaycan şairi Əliağa Vahidin yaradıcılığı da xalqın, zamanın yaddaş nəbzidir. Vahid ədəbiyyata hamar, düz yolla deyil, həyatın daşlı-kəsəkli yollarından mənəviyyatını, kimliyini uca tutaraq, milliliyini qoruyaraq, sözün, şairin və sənətin qarşısında məsuliyyətini bilərək gəlmişdi.

1894-cü ildə Bakıda dünyaya gələn Əliağa Vahid ömrünün sonuna qədər Bakıda yaşamışdır. Atasından mükəmməl dini təhsil alan Vahidin gənclik illəri Bakının şeir-sənət məclislərində keçmiş, sinədəftər Bakı şairlərini dinləmiş, şeirləşmiş və “Vahid” təxəllüsünü də burada almışdı. Şeir aləminə gəldiyi gündən o nə qədər məhəbbət və ehtiramla, qibtə və həsədlə qarşılaşmışdısa, həyatda da sadəliyi, təkmini, sakitliyi və hazırcavablığı ilə bir o qədər hörmət və məhəbbət qazanmışdı. Köhnə Bakının dolanbac küçələrini, dar meydanlarını dolaşarkən başında günlüklü şapka, əynində nimdaş pəncəkli bu adama xüsusilə gənclik qibtə ilə baxar, ona yaxınlaşıb söhbətləşmək, təzə şeirlərini dinləməyi səbirsizliklə gözlərdi. Zəmanəsinin həqiqətən də “vahidi” öz sevimli oxucularını intizarda qoymaz, köhnə çay qutularının kağızına ya da papiros qutusunun bir tərəfinə yazdığı şeirini cibindən çıxarıb ahəstə-ahəstə oxuyardı. Bu şeirlər onun dilindən çıxar-çıxmaz dillərə düşər, əzbərlənər, yayılardı. Vahidin şeirləri, kitabları mətbuat üzünə gəlməmiş, çap olunmamış ürəklərə yol tapar, orada yaşardı.

Əliağa Vahid yaradıcılığı istər sağlığında, istərsə də dünyadan köçəndən sonra ədəbi aləmdə mübahisə doğuran bir şair olmuşdur. Bunun səbəbi Vahidi anlamaq və anlada bilmək, duymaq və duyduca bilmək, sevmək və sevdirmək qüdrətində olub. Təsəffü deyildir ki, Vahid qədər “mübahisəli” şairin sənətkarlığı, poetikası haqqında sistemli tədqiqat əsəri hələ də ortaya qoyulmayıb.

Əliağa Vahidin həyatı, yaradıcılığı, şairlik fəaliyyəti və ədəbi irsi onu bir neçə istiqamətdə tədqiq etmək və araşdırmaq imkanı verir: 1) qəzəlləri və aşiqanə şeirləri; 2) satirik şeirləri; 3) meyxanaları; 4) epitafiyaları; 5) tərcümələri; 6) qoşmaları, mahnıları.

Vahid Azərbaycan şeirinin uzunömürlü qəzəl janrında islahatlar edən, ana dilinin gözəlliyini, şirinliyini onun kəlmələri ilə anlada bilən, yaddaşlara köçürən bir şair idi. Yazıçı Zülfüqar Şahsevənli demiş, “Əliağa Vahid illərin o üzündən qalmış klassik poeziyanı özü ilə gətirən, ona yeni tərəvət verən, ölməyə qoymayan sonuncu, lap sonuncu qədimi, qos-qocaman şair idi. Doğulduğu mühitdə milyonların sevimlisi olan, amma içəridən təkənən, tənha qalan Vahid xırıltılı səsi ilə elə bil əriməkdə olan, dəzənməkdə olan şamı xatırladırdı. Bu, qədimlərdən gələn haqdan yanan şamın pərvanəsi isə o taylı-bu taylı böyük Azərbaycan idi!”

Bütün ömrü və yaradıcılığı boyu Vahid xalqın şairi olmuş, dövlətdən, hökumətdən heç bir mükafat, uca kürsülərdən alqışlar, təmtəraqlı təriflər ummamışdı. Postsovet dövrünün bəzi həməsr şairləri kimi o, cild-cild kitablar nəşr etdirməmiş, “zəhmətinə” görə fəxri ad, təltif, ev, maşın xəyalında olmamışdı. Vahid şöhrəti sənəti deyil, şeirə, sənətə təmənnasız ucalıq və şöhrət gətirmişdi. Əslində Vahidin umduğu mükafat ən ali və əvəzədiməz bir mükafat idi və Vahid ona hələ sağlığında layiq görülmüşdü. Bu, kürsülərdən elan edilən, nişastalı köynəyə taxılan, möhürlü-imzalı mükafat deyil, xalqın məhəbbəti idi, sonsuz, əbədi və ölməyən bir məhəbbət!

Vahid qəzəli – uzunömürlük hakimiyyətdə olmuş şablon epitetlər və təşbəhlərlə qorunan, insanı real düşüncələrdən, maddi aləmdən ayırır rəmzlərlə, simvollarla dolu mübhəm bir aləmə

bağlayan şeiri repressiya dalğasından zədəsiz, kökünə-rişəsinə toxunmadan keçirə bildi. Vahidin elə qəzəlləri var ki, sevgiliyə ünvanlansa da, bu qəzəllərdəki kinayəni, mətnaltı mənanı duymamaq mümkün deyil. Mühit, quruluş, zəmanə Vahidin aşiqanə misralarında açıq-aşkar görünür. “Əcəb oldu” rədifli məşhur qəzəlində şair nə qədər yardım gileylənsə də, öz ününə ona könül verməkdə qınasa da, son beytdə “bütün insanların bir gözdə görünməyi” qaranlıq mətləbləri agah edir:

*Dindirmədi, ey dil, səni canan, əcəb oldu!  
Etdin nə qədər naləvü əfğan, əcəb oldu!*

*Yüz dəfə dedim, vəsl təmənnasına düşmə,  
Yandırdı səni məhnətü hicran, əcəb oldu!*

*Gül izli güzəli yarın olub qeyrilə həmdəm,  
Çıxsın gözün, olsun ciyərin qan, əcəb oldu!*

*Ol zülfə knül vermə dedim, qoy desin aləm  
İndi sənə divaneyi-dövrən, əcəb oldu!*

*Qoydun niyə əğyarı yaxın kuyinə yarın?  
Cənnətdən uzaqlaşmadı şeytan, əcəb oldu!*

*Vahid, elə bir dövrdə gəldik bu cahana,  
Bir gəzədə göründü bütünü insan, əcəb oldu! [Vahid, 1982:328]*

Ə.Vahidin yaradıcılığının 30-cu illəri elə bir mühitdə və quruluşda keçirdi ki, orada sinədolusu nəfəs almaq da, düşündüyünü dilinə gətirmək də yasaq idi. Bu, Vahidin sovet quruluşunun diktatorluğuna, repressiyaya eyhamı idi.

XX əsr Azərbaycan ədəbiyyatı tarixində Vahidin ən böyük xidməti, fenomenliyi ana dilinin imkanlarından gen-bol istifadə etməsi, sovet ideologiyasının tüğyan etdiyi bir dövrdə Azərbaycan dilinin şirin, bəlağətli, xəlqi, milli söz və ifadələrlə zəngin şeir nümunələri yaratmasındadır. Vahid ana dilində elə qafiyələr, elə rədiflər tapıb işlədir, şeirə elə şüxluq, şirinlik, oynaqlıq gətirirdi ki, nə Vahidə qədər, nə də Vahiddən sonra bu günə qədər biz heç bir şairin şeir dilində doğma dilin incəliklərinə qədər çözümlənə, sözüün deyil, səsin belə zərgər dəqiqliyi ilə seçiminə rast gəlmirik:

*“Gül incədirsə, sən, güzəlim, güldən incəsən”.*

*“Mən sevdiyim güzəlin saçları ipək kimidir,  
Üzü çəməndə açılmış təzə çiçək kimidir”.*

*“Könlümdə nələr var, sənə neylim, demək olmur,  
Yox bir elə hal əhli deyim, dərdimi qansın”.*

*“Mənim istəklim o üç nazlı güzəldən biridir.  
Həmi güzəçək, həmi on yeddi yaşından iridir”.*

*“Güzəlim, el duyar axır, mənə az qaş-göz elə!  
Bir də aldanmaram əlsəm də o vəfasız güzələ”.*

*“Ürəyimdə o qdər sevgi varımdır Vətənə”.*

*“Çox etmə qaş-göz ilə, sevgilim, işarə mənə,  
Ürəkdə hər nə sözün var, de aşikarə mənə”.*

Vahidin yaradıcılığında rast gəldiyimiz bu kimi misralar, beytlər onun bir daha Tanrının Azərbaycan xalqına bəxş etdiyi fitri istedadlı, sözü zərrəbinlə ölçən və sözdən sevdiniyə muncuq d üzən bir şair olduğunu aydınlandır.

Əliağa Vahid yaradıcılığı ilə qəzəl janrının inkişafı tarixinə yeni bir istiqamət verdi. Ana dilində, bu dilin qayda-qanunlarına uyğun, qəlbdən uzaq, yeni bi çimdə şeirlər yaratdı. Onun qəzəllərində sevgidən umu-küsü, giley-qınaq da vahidənə üslubda, özəl bi çimdə, nikbin notlarla köklənir:

*Fikrindəmi bir gün, g özəl, biz sizə gəldik?  
Sizdən qayıdıb sonra bərabər bizə gəldik?*

*Güldük və danışdıq gecəni sübh açılınca,  
Bir qənçə gül üstündə sizinlə sız gəldik.*

*Biz ki g özəl, can deyərək can eşidərdik,  
Bəs indi nə oldu bizə, yoxsa g özə gəldik?*

*Dəyişmişəm, g özəl, indi sən deyən deyiləm!  
Get, hər kiminlə gəzirsən, gəz, inciyən deyiləm!*

*Mənimlə qaş-göz atırsan, gəzirsən özgə ilə,  
Bu rəngi gəlmə mənə, şivə-zad yeyən deyiləm!*

*Məni şirin dil ilə bəs deyilmi aldatdın?  
Zəmanə görmüşəm, axı iməkləyən deyiləm [Vahid, 1980:116-117].*

Qəzəllərinin rəvan, ahəngdar olması sübut edir ki, Vahid həqiqətən də fitri yaradıcılıq istedadına, coşqun və axıcı bir şairlik təbinə malik olub. Şeir aləminə gəlişi ona sonralar təklyini isbatlayan “Vahid” təxəllüsünü qazandırır və ömrünün sonunadək bu təxəllüsdə “yek” (tək) olduğunu dillərdə dolaşan şeirlərilə sübut edir.

Əslində Vahid yeni poetik forma icad etməmişdi, o, klassik Şərq şeirinin əbədiyaşar qəzəl janrına yeni nəfəs, milli ruh vermiş, insan qəlbinin dərinliklərinə, umu-küsüünə hay verən duyğuları, real insan münasibətlərini özəl şəkildə qələmə almışdır. Vahid min illər boyu inkişaf edib gələn, romantik pərdəyə bürünən qəzəli fitri istedadı sayəsində real həqiqətlərin, dünyəvi hisslərin, səmimi duyğuların, min bələli məhəbbətin ifadəsinə qevirdi. Vahid qəzəlin Füzuli sehrinə, cazibəsinə, Nəsimi fəlsəfililiyinə, Seyid Əzim hikmətinə bir duzluluq, bir şirinlik qatdı.

Əliağa Vahid xalq gülüşünə, el yaradıcılığına da biganə qalmamışdır. O, dövrün çatışmazlıqlarını qamçılaman meyhanaya xüsusi şirinlik, xəlqilik qatıb bu qədim şeiri geniş auditoriyaya çıxarmaqla yeni bir ədəbi məktəbin – Vahid meyhanə məktəbinin əsasını qoymuşdur. Bu şeir növü ilahi vergi ilə yanaşı, poetik ustalığa da tələb edirdi. Vahidi xalqa tanıdan, sevdiren və yaşadan həm də məzmunca yeniləşdirib yeni ovqat gətirdiyi meyhanaları olmuşdur. El-gün adamı olan, toy və şənliklərdən əskilməyən Vahid xalqın azu-istəkləriə, sevincinə ürəkdən qatılmış, düşmənlərinə, kəhnəlik qalıqlarına, ictimai eyiblərə gah yumorlu, gah satirik meyhanalar qoşmuşdur.



*Biz xərabət əhliyə, meyxanələrdən çıxmışıq,  
Badələr nuş etmişik, peymanələrdən çıxmışıq*

mətləli qəzəlində “meyxana”, “badə” sözləri ilk baxışda şairin şəxsi həyatının zahiri görünüşünü, geniş anlamda iç dünyasının, meylə unuda bildiyi faciəsinin, biganəliyin, haqsızlığın, kədərini ifadəsidir.

Vahidin dünyagörüşü və sənətkarlıq xüsusiyyətlərini onun musiqi görüşləri tamamlayır. Azərbaycan səhnəsində elə muğam ustası, elə xanəndə olmaz ki, Vahid qəzəllərinə müraciət etməsin. Günə el arasında, məclislərdə, şənliklərdə ke çən Vahid musiqi dinləməyi xoşlar, onu duyar və qiymətləndirərdi. Müğənnilərin onun şeirlərinə müraciət etməsi də Vahid qəzəllərinin ahəngdarlığı, harmoniyası, musiqi dilində yazılması idi. Vahidin muğam sənətinə, musiqinin nəzəri məsələlərinə, musiqi məclisinin etikasına dair fikirləri bu gün də əhəmiyyətini qoruyub saxlayır. Azərbaycan muğamını bəşər musiqisinin tacı sanan şair ona məftunluğunu gizlədə bilmir:

*Musiqilə məni dəfn eyləsələr, Vahid, əgər  
Qəbrimin torpağı min rövzeyi-rizvanə dəyər.*

XX əsr Azərbaycan ədəbiyyatı tarixində Vahid istər aşiqanə-lirik, istərsə də satirik şeirləri ilə yeni bir cığır açdı. Q.Beqdeli onu “Hafizi-dövrən”, İran ədəbiyyatçısı Yəhya Şeyda “məhəbbət elçisi”, S.Vurğun “anadangəlmə şair” adlandırmışlar. Akademik B.Nəbiyev Əliağa Vahidi “Azərbaycanın XX əsrdə yetirdiyi barmaqla sayılacaq qədər az, lakin müqtədir şairlərindən biri, bəzi keyfiyyətlərinə görə birinci” sayırdı [Nəbiyev, 2006:156]. Vahid həqiqətən də öz ömür yolu və yaradıcılığı ilə təsdiq etdi ki, “şair ola bilməzsən, anan doğmasa şair”. Bu gün Vahid haqqında deyilən hər bir söz onun öz sözündən qat-qat aşağıda dayanır.

#### **ƏDƏBİYYAT**

1. Əhmədov, Teymur (2015). Əliağa Vahid – məhəbbət şairi. // Kredo, 4 sentyabr, № 36(844), s.8-9.
2. Vahid, Əliağa (1982). Seçilmiş əsərləri. Bakı: “Yazıçı”, 520 s.
3. Vahid, Əliağa (1980). Qəzəllər. Bakı: “Azər nəşr”, 280 s.
4. Vahid, Əliağa (2005). Seçilmiş əsərləri. Bakı: “Lider nəşriyyat”, 472 s.
5. Orucov. A. (2020). Əliağa Vahid irsinin tədqiqi yönünə dair mülahizələr. //525-ci qəzet, 21 fevral, s.13.
6. Nəbiyev, Bəkir (2006). Xəzan vurmasın. Bakı: “Elm”, 247 s.

**INVESTIGATION OF AFLATOXIN M1 (AFM1) LEVELS OF FRESH WHITE  
CHEESES OFFERED FOR SALE IN ELAZIG, KOVANCILAR, BINGOL AND  
TUNCELI, TURKEY**

**Pelin DEMİR, Ali ARSLAN**

Firat University, Faculty of Veterinary Medicine, Department of Food Hygiene and  
Technology, Elazığ, Turkey

**Abstract**

In this study, in fresh white cheeses collected from Elazig, Kovancilar, Bingol and Tunceli in Turkey were examined presence and residue levels of Aflatoxin M1 (AFM1). For this purpose, a total of 96, 24 of them each, were used fresh white cheese samples. Cheese samples were collected periodically from March to August in 2020. ELISA technique was used to determine aflatoxin M1 levels. As a result of the analysis, the lowest and the highest values in the AFM1 analysis were found respectively minimum 0.71 - maximum 4.50 in Elazig, minimum 1.80 - maximum 4.33 in Kovancilar, minimum 0.12 - maximum 3.96 in Bingöl, minimum 1.35 and maximum 3.51 in Tunceli. The mean of AFM1 values were determined as  $2.65 \pm 1.11$  in Elazig,  $3.27 \pm 0.83$  in Kovancilar,  $1.95 \pm 1.19$  in Bingöl and  $2.55 \pm 0.74$  in Tunceli. The AFM1 level in the analyzed cheese samples was found higher than 0.05 ppb ( $\mu\text{g}/\text{kg}$ ), which is the limit value for AFM1 stated in the Turkish Food Codex Contaminants Regulation. As a result, AFM1 levels of fresh white cheeses produced at different sales points in different provinces pose a potential risk for consumers in terms of public health. Taking necessary measures to prevent contamination is important in reducing risk.

**Keywords:** Fresh white cheese, aflatoxin M1, ELISA, public health.

**1. Introduction**

Milk and dairy products are important sources of nutrients, such as proteins (albumin and casein), minerals, vitamins, and various fatty acids, that are vital for human health (Campagnollo et al., 2016; USFAO, 2008). Cheese is a milk product with a wide variety of types and has an important place among dairy products (Erkan, 2018). White cheese is one of the most produced cheese variety in Turkey. Its commercial production is centered around the Thrace Region, Marmara Region, Aegean Region, and Konya, which have high sheep milk production and are developed in terms of storage and transportation facilities.

The consumption of milk and dairy products has experienced a rise in recent years in Turkey, particularly among younger generation (Tekinsen and Ucar, 2008). However, milk and dairy products are major sources of aflatoxin contamination among food products. This results in potential exposure to these metabolites. However, it is noteworthy that storage and processing procedures do not cause a decrease in the amount of Aflatoxin M1 (AFM1) (Unusan, 2006). Additionally, AFM1 is relatively stable in raw and processed dairy products and is not affected by pasteurization, ultra-high temperature sterilization, and/or conversion of milk to cheese (Unusan, 2006; Yaroglu et al., 2005).

Aflatoxins are a class of toxic substances that are classified under mycotoxins. They are mainly produced by molds, including *Aspergillus flavus*, *Aspergillus parasiticus*, and *Aspergillus nomius*. Aflatoxin formation depends on the type of food on which the molds can grow in addition to the temperature and humidity conditions prevailing during growing, harvesting, and storage of the products. Aflatoxins B1, B2, G1, G2, and their metabolites, M1 and M2, are the most common, of which B1 and G1 are the most commonly encountered aflatoxins in foods. AFM1 is formed as a hydroxylated metabolite of aflatoxin B1 (AFB1) in the liver of animals consuming feed contaminated with AFB1 and passes through the mammary

glands into milk. Aflatoxins have toxic and carcinogenic effects on humans and animals. (FAO/WHO, 1998; Rothschild, 1992). The maximum limit for AFM1 concentration in milk and dairy-based products is 0.05 ppb ( $\mu\text{g}/\text{kg}$ ), as per Turkish Food Codex Regulation on Contaminants (TGK, 2011).

This study aimed to investigate the levels of AFM1 in fresh white cheese collected from Elazığ, Kovancılar, Bingöl, and Tunceli in Turkey.

## **2. Materials and Methods**

### **2.1. Materials**

Fresh white cheese samples were collected from Elazığ, Kovancılar, Bingöl, and Tunceli between March and August 2020. A total of 96 samples, 24 samples weighing 200 g from each region, were examined. The samples were collected in sterile sample bags and delivered using cold chain to the laboratory of Department of Food Hygiene and Technology, Fırat University Faculty of Veterinary Medicine. Additionally, the cheese samples were refrigerated until analysis was performed.

### **2.2. Methods**

AFM1 levels in cheese samples were determined by enzyme-linked immunosorbent assay (ELISA) using Agra Quant-Romer Labs (KMTKS-ROM-MT-03) Aflatoxin M1 test kit (Agra Quant, 2016).

#### **2.2.1. Preparation of Cheese Samples:**

For analysis, 200 g of the cheese samples were homogenized followed by transferring 2 g of the sample to a 50-ml falcon tube (Isolab, LB.IS.078.02.003, Istanbul). Then, 40 ml of dichloromethane was added to the sample tubes, which were subsequently placed on an orbital shaker and agitated at 260 rpm for 30 minutes. After agitation, 5 ml of this mixture was transferred to glass tubes and evaporated at 60 °C. The evaporation product was dissolved in a mixture of 0.5 ml phosphate buffered saline (PBS) + 0.5 ml methanol + 1 ml hexane. It was then transferred from the methanol/water phase (lower phase) to an eppendorf tube of 0.4 ml and mixed with 0.6 ml of sample diluent. Subsequently, this mixture was used for ELISA.

#### **2.2.2. Test Procedure:**

For ELISA, 200  $\mu\text{l}$  conjugate and 100  $\mu\text{l}$  diluted sample extract/standard were added to green-rimmed dilution wells and mixed three times by pipetting. Subsequently, 100  $\mu\text{l}$  of this mixture was transferred to the test well. This was followed by incubation for 60 minutes at room temperature in dark conditions. The wells (strips) were washed five times with diluted wash buffer using a washer (Biotek, ELx50, U.S.A.). After washing, the wells (strips) were dried upside down on paper towels. Once dry, 100  $\mu\text{l}$  of substrate was added to each well followed by incubation for 20 minutes at room temperature in dark conditions. Post incubation, 100  $\mu\text{l}$  of stop solution was added. The absorbance measurement was performed at a wavelength of 450 nm (630 nm reference) using an ELISA reader (Biotek, ELx800, U.S.A.), without retention after color change from blue to green. The absorbance (optical density) values obtained were automatically calculated in KJ Junior program using a calibration curve created by transferring them to Romer Labs Excel calculation table

### **2.3. Statistical Analysis**

The values obtained for AFM1 in fresh white cheese samples were analyzed using descriptive statistics and correlations between the values were examined using SPSS 22 (IBM SPSS, IBM Corporation, USA) package program (Ozdamar K, 1999).

## **3. Results**

The AFM1 results obtained in this study are given in Table 1 and the comparison of AFM1 results obtained in this study with the limit values of Turkish Food Codex (TGK) is

given in Table 2.

It was found that the values for AFM1 concentration in all cheese samples from the four regions were higher than those reported in the TFC Regulation on Contaminants. (Tables 1 and 2). According to the analysis for AFM1, the lowest and highest values were found to be 0.71-4.50 ppb in Elazığ, 1.80-4.33 ppb in Kovancılar, 0.12-3.96 ppb in Bingöl, and 1.35-3.51 ppb in Tunceli. Mean values for AFM1 were  $2.65 \pm 1.11$  ppb in Elazığ,  $3.27 \pm 0.83$  ppb in Kovancılar,  $1.95 \pm 1.19$  ppb in Bingöl, and  $2.55 \pm 0.74$  ppb in Tunceli (Table 1).

	Place taken of samples	Number of samples	Mean $\pm$ Standart deviation	Minimum	Maximum
<b>Aflatoxin M1</b>	Elazığ	24	$2,65 \pm 1,11$	0,71	4,50
	Kovancılar	24	$3,27 \pm 0,83$	1,80	4,33
	Bingöl	24	$1,95 \pm 1,19$	0,12	3,96
	Tunceli	24	$2,55 \pm 0,74$	1,35	3,51

**Table 1.** Aflatoxin M1 levels of fresh white cheese samples (ppb).

**Table 2.** Comparison of aflatoxin M1 levels of fresh white cheese samples according to the maximum limit value of TGK (ppb) (n: 24).

Place taken of samples	0.5-1.0 ppb		1.0-2.0 ppb		2.0-3.0 ppb		3.0-4.0 ppb		> 4.0 ppb	
	n	%	n	%	n	%	n	%	n	%
<b>Elazığ</b>	2	8.33	6	25	7	29.17	6	25	3	12.5
<b>Kovancılar</b>	-	-	2	8.33	6	25	10	41.67	6	25
<b>Bingöl</b>	7	29.17	2	8.33	11	45.83	4	16.67	-	-
<b>Tunceli</b>	-	-	9	37.5	6	25	9	37,5	-	-

#### 4. Discussion

The Turkish Food Codex Contaminants Communiqué (TGK, 2011) and the European Union (EC, 2010) have specified the maximum limit of AFM1 levels permitted for consumption in milk and milk-based products as 0.05 ppb ( $\mu\text{g}/\text{kg}$ ).

AFM1 levels in cheese are typically higher than milk samples owing to the high affinity of AFM1 to casein (Battacone et al., 2005; Costamagna et al., 2019; Galvano et al., 1996). Hence, the process steps should be controlled for detecting the stage at which aflatoxin contamination occurs during the cheese production process and for preventing this contamination (Wisemann et al., 1983).

AFM1 levels determined in this study are similar to those obtained in studies on white cheese (Alkan and Gonulalan, 2006; Ozmentese, 2002) and Tulum cheese (Erkan et al., 2018). Additionally, it was observed that AFM1 levels detected in this study were higher than those obtained in other studies on white cheese (Alkan and Gonulalan, 2006; Ardic et al., 2009; Atasever et al., 2010; Aycicek et al., 2002; Ayçicek et al., 2005; Bakirci, 2001; Dagoglu et al., 1995; Dincoglu et al., 2012; Gucukoglu et al., 2010; Gurses et al., 2004; Kardes, 2000; Kok, 2006; Oruc and Sonal, 2001; Ozkaya et al., 2002; Pena-Rodas et al., 2020; Sarimehmetoglu et al., 2004; Seyrek, 2001; Skrbic et al., 2015; Tekinsen and Tekinsen, 2005; Tomasevic et al., 2015; Yapar et al., 2008; Yaroglu et al., 2005).

There are a large variety of cheese types in our country, and hence many studies on detection of AFM1 in cheeses are present. These studies have been performed on Cheddar, Tulum, Cream, Civil, Plaited, Cube, Gruyere, Blue Mold Cecil, Herby, Sürk, Melted, Urfa, Curd, Dil, Mihaliç, and Hellim cheeses (Agaoglu et al., 2020; Aksoy et al., 2019; Ardic et al., 2008; Atasever et al., 2010; Aycicek et al., 2005; Aygun et al., 2009; Bakirci, 2001; Baskaya and Atasever, 2005; Cetin et al., 2005; Dagoglu et al., 1995; Dincel et al., 2012; Dincoglu et al., 2012; Erkan et al., 2018; Filazi, et al., 2010; Gucukoglu et al., 2010; Gunsen and

Buyukyoruk, 2003; Gurses et al., 2004; Hampikyan et al., 2010; Kav et al., 2011; Kolacak, 2014; Kogustun, 2012; Kok, 2006; Oruc and Sonal, 2001; Ozturk et al., 2014; Sarimehmetoglu et al., 2004; Tekinsen and Tekinsen, 2005; Tekinsen and Eker, 2008; Tekinsen and Ucar 2008; Yapar et al., 2008; Yaroglu, 2002; Yaroglu et al., 2005; Yesil et al., 2019). The AFM1 levels determined in this study were higher than those obtained in the above-mentioned studies.

Some researchers have reported no presence of AFM1 in their studies on white, Kashar, Tulum, and Cheddar cheese samples (Demirer, 1973; Dincel et al., 2012; Gurbuz et al., 1999; Kardes, 2000; Kirecci et al., 2007).

There are many studies on AFM1 levels in cheese worldwide. Although majority of these studies have been conducted in Iran, there are many studies related to AFM1 concentration conducted in Greece, Italy, India, Japan, Syria, Kazakhstan, Spain, Kuwait, El Salvador, Ethiopia, Serbia, Brazil, Saudi Arabia, Qatar, China, and Lebanon (Ashraf, 2012; Bahrami et al., 2016; Cattaneo et al., 2011; Cavaliere et al., 2006; Daou et al., 2020; Dashti et al., 2009; Elkak et al., 2012; Fallah et al., 2009; Fallah, 2010; Hassan and Kassaify, 2014; Hassan et al., 2018; Kamkar et al., 2008; Mohajeri et al., 2013; Mohamadi et al., 2010; Pei et al., 2009; Pena-Rodas et al., 2020; Pietri et al., 2016; Prandini et al., 2009; Skrbic et al., 2015; Tadessea et al., 2020, Tahoun et al., 2017; Tomasevic et al., 2015; Viridis et al., 2008; Yitbarek and Tamir, 2014).

As seen above, the levels of AFM1 contamination in cheese vary between studies. This variation may occur due to different factors affecting the degree of contamination in milk, including the amount of AFM1 contaminated milk to be processed into cheese, differences in cheese production technology, cheese type, fermentation degree, salting process, cheese production, ripening and storage conditions, cheese ripening duration, geographical differences, widespread periods of intensive breeding, seasonal changes, animal feeds preserved under unfavorable conditions, and different analysis methods (Ayyash et al., 2014; Barrios et al., 1996; Battacone et al., 2005; Blanco, 1988; Bulca and Bircan, 2013; Erkan et al., 2018; Fallah, 2010; Galvano et al., 1996; Kamkar, et al. 2008; Pittet, 1998; Tavakoli et al., 2012; third, 2013).

## **5. Conclusion**

The results of the analysis reveal that AFM1 levels in fresh white cheese can pose a potential health risk to consumers. As a precaution, it is necessary to store raw milk and cheese in appropriate conditions (humidity, temperature, etc.), pay attention to production hygiene during cheese production, use healthy raw materials for feed production and store animal feed in appropriate conditions, and to raise awareness among cheese and feed producers. In addition, producers/employees in feed and cheese production facilities must be trained in terms of hygiene and sanitation rules to be followed during production. Additionally, it is important to increasing awareness regarding this issue among consumers for preventing risks associated with it.

## **References**

- Agra Quant Aflatoxin M1 Sensitive 25/500 Order No: COKAQ7100 / COKAQ 7148. Romer Labs Singapore Pte Ltd, 2016.
- Agaoglu, S., Alemdar, S., Ercan, N., 2020. Presence of Aflatoxin M1 in Cube cheeses produced in Sivas Region. *Turkish Journal of Agriculture - Food Science and Technology* 8 (3), 520-525. <https://doi.org/10.24925/turjaf.v8i3.520-525.2592>.
- Aksoy, A., Yavuz, O., Guvenc, D., Das, Y.K., Terzi, G., Celik, S., 2010. Determination of aflatoxin levels in raw milk, cheese and dehulled hazelnut samples consumed in Samsun province, Turkey, *The Journal of Kafkas University Veterinary Faculty* 16 (Suppl-A), 13-16. <https://doi.org/10.9775/kvfd.2009.793>



Aksoy, A., Sezer, C., 2019. Evaluation of Aflatoxin M1 presence in raw milk and some cheese types consumed in Kars. *Kocatepe Veterinary Journal* 12 (1), 39-44. [https://doi: 10.30607/kvj.479157](https://doi.org/10.30607/kvj.479157).

Alkan, Y., Gonulalan, Z., 2006. A study on aflatoxin M1 moisture and acidity values in Beyaz cheeses offered for sale in Amasya. *Journal of Health Sciences* 15 (2), 91-98. <https://doi.org/10.30607/kvj.479157>

Ardic, M., Atasever, M., Adiguzel, G., Atasever, Y., Unsal, C., Durmaz, H. A., 2008. Survey on the Aflatoxin M1 in Urfa Cheese. *International Journal of Food Safety* 10, 92-96.

Ardic, M., Karakaya, Y., Atasever, M., Adiguzel, G., 2009. Aflatoxin levels of Turkish white brined cheese. *Food Control* 20 (3), 196-199. <https://doi.org/10.1016/j.foodcont.2008.04.003>.

Ashraf, M.W., 2012 Determination of aflatoxin levels in some dairy food products and dry nuts consumed in Saudi Arabia. *Food and Public Health* 2 (1), 39-42. <https://doi.org/10.5923/j.fph.20120201.08>.

Atasever, M.A., Adiguzel, G., Atasever, M., Ozturan, K., 2010. Determination of aflatoxin M1 levels in some cheese types consumed in Erzurum-Turkey. *Kafkas Universitesi Veteriner Fakültesi Dergisi* 16 (Suppl A), 87-91. <https://doi.org/10.9775/kvfd.2009.1639>

Aycicek, H., Yarsan, E., Sarimehmetogu, B., Cakmak, O., 2002. Aflatoxin M1 in white cheese and butter consumed in İstanbul, Turkey. *Veterinary and Human Toxicology* 44 (5), 295-296. PMID: 12361118.

Aycicek, H., Aksoy, H., Saygi, S., 2005. Determination of aflatoxin levels in some dairy and food products which consumed in Ankara Turkey. *Food Control* 16 (3), 263-266. <https://doi.org/10.1016/j.foodcont.2004.03.004>.

Aygun, O., Essiz, D., Durmaz, H., Yarsan, E., Altintas, L., 2009. Aflatoxin M1 levels in surk samples, a traditional Turkish cheese from southern Turkey. *Bulletin Environmental Contamination Toxicology* 83, 164-167. <https://doi.org/10.1007/s00128-009-9765-x>

Ayyash, M., Sherkat, F., & Shah, N., 2014. Sodium chloride substitution of cheese. In: Preedy, V. R., Watson, R. R., Patel, V. B. (Eds.), *Handbook of cheese in health: Production, nutrition and medical sciences*, 1st ed, pp. 545-565.

Bahramia, R., Shahbazia, Y., Nikousefat, Z., 2016. Aflatoxin M1 in milk and traditional dairy products from West part of Iran: Occurrence and seasonal variation with an emphasis on risk assessment of human exposure. *Food Control* 62, 250-256. <https://doi.org/10.1016/j.foodcont.2015.10.039>

Bakirci, A., 2001. A study on the occurrence of Aflatoxin M1 in milk and milk products produced in Van province of Turkey. *Food Control* 12, 47-51. [https://doi.org/10.1016/S0956-7135\(00\)00020-7](https://doi.org/10.1016/S0956-7135(00)00020-7).

Barrios, M.J., Gualda, M.J., Cabanas, J.M., Medina, L.M., Jordano, R., 1996. Occurrence of aflatoxin M1 in cheeses from the South of Spain. *Journal of Food Protection* 59, 898-900. <https://doi.org/10.4315/0362-028X-59.8.898>.

Baskaya, R., Atasever, M., 2005. Determination of AFM1 level in Civil cheese. II. *National Mycotoxin Symposium* 23-24 May 2005, Istanbul, pp: 128-133.

Battaccone, G., Nudda, A., Palomba, M., Pascale, M., Nicolussi, P., & Pulina, G., 2005. Transfer of aflatoxin B1 from feed to milk and from milk to curd and whey in dairy sheep fed artificially contaminated concentrates. *Journal of Dairy Science* 88, 3063-3069. [https://doi.org/10.3168/jds.S0022-0302\(05\)72987-8](https://doi.org/10.3168/jds.S0022-0302(05)72987-8).

Blanco, J.L., Dominguez, L., Gomez, L.E., Garayzaba, J.F.F., Goyache, J., Suarez, G., 1988. Behaviour of aflatoxin during manufacture, ripening and storage of Manchego type cheese. *Journal of Food Science* 53, 1373-1388. <https://doi.org/10.1111/j.1365-2621.1988.tb09280.x>.

Brackett, R.E., Marth, E.H., 1982. Fate of aflatoxin M1 in Cheddar cheese and in process cheese spread. *Journal of Food Protection* 45 (6), 549-552.  
<https://doi.org/10.4315/0362-028X-45.6.549>.

Bulca, S., Bircan, C., 2013. Presence of Aflatoxin M1 in Cheese and The Affecting Factors of Aflatoxin M1 Concentration. *Journal of Adnan Menderes University Agricultural Faculty* 10 (1), 31-38.

Campagnollo, F.B., Ganev, K.C., Khaneghah, A.M., Portela, J.B., Cruz, A.G., Granato, D., Corassin, C.H., Oliveira, C.A.F., Sant'Ana, A.S., 2016. The occurrence and effect of unit operations for dairy products processing on the fate of aflatoxin M1: A review. *Food Control* 68, 310-329. <https://doi.org/10.1016/j.foodcont.2016.04.007>.

Cassel, E.K., Campbell, B., Draper, M., Epperson, B., 2001. Aflatoxins, hazards in grain / aflatoxicosis and livestock. South Dakota State University, Open PRAIRIE: Open Public Research Access Institutional, FS 907. South Dakota, USA.

Cattaneo, T.M.P., Marinoni, L., Barzaghi, S., Cremonesi, K., Monti L., 2011. Testing the suitability of different high-performance liquid chromatographic methods to determine aflatoxin M1 in a soft fresh Italian cheese. *Journal of Chromatography A* 1218, 4738-4745. <https://doi.org/10.1016/j.chroma.2011.05.074>.

Cavaliere, C., Foglia, P., Guarino C., Marzioni, F., Nazzari, M., Samperi, R., Lagan, A., 2006. Aflatoxin M1 determination in cheese by liquid chromatography–tandem mass spectrometry. *Journal of Chromatography A* 1135, 135-141. <https://doi.org/10.1016/j.chroma.2006.07.048>.

Costamagna, D., Gaggiotti, M., Chiericatti, C. A., Costabel, L., Audero, G. M. L., Taverna, M., et al., 2019. Quantification of aflatoxin M1 carry-over rate from feed to soft cheese. *Toxicology Reports* 6 (July), 782-787. <https://doi.org/10.1016/j.toxrep.2019.07.004>.

Cetin, T., Gursoy, A., Deveci, A., Sezgin, E., 2005. Determination of aflatoxin M1 content of Kasar cheeses marketed in Ankara. *Food Technology* 9, 93-95. <http://hdl.handle.net/20.500.12575/29032>.

Dagoglu, G., Keles, O., Yildirim, M., 1995. Investigation of aflatoxin level in cheese by ELISA. *Journal of The Faculty of Veterinary Medicine Istanbul University* 21, 313-317.

Daoua, R., Afif, C., Joubrane, K., Khabbaz, L.R., Maroun, R., Ismail, A., Khoury, A.E., 2020. Occurrence of aflatoxin M1 in raw, pasteurized, UHT cows' milk, and dairy products in Lebanon. *Food Control* 111, 107055. <https://doi.org/10.1016/j.foodcont.2019.107055>.

Dashti, B., Al-Hamli, S., Alomirah, H., Al-Zenki, S., Abbas, A.B., Sawaya, W., 2009. Levels of aflatoxin M1 in milk, cheese consumed in Kuwait and occurrence of total aflatoxin in local and imported animal feed. *Food Control* 20 (7), 686-690. <https://doi.org/10.1016/j.foodcont.2009.01.001>.

Demir, P., 2018. The Effect on Shelf Life of Tulum Cheese of Modified Atmosphere Packaging. Ph.D. Thesis. Food Hygiene and Technology Department, Health Sciences Institute, Firat University, Elazığ, Turkey.

Demirel, M., Yildirim, A., 2000. Determination of aflatoxin level of roughage stored in farm conditions in Van district. *Yuzuncu Yil University Journal Agriculture Science* 10 (1), 77-83.

Demirer, M.A., 1973. Research on aflatoxin M1 and B1 in milk and dairy products. *The Journal of Ankara University Veterinary Faculty* 36, 85-107.

Deveci, O., 2007. Changes in the concentration of aflatoxin M1 during manufacture and storage of White Pickled cheese. *Food Control* 18 (9), 1103-1107. <https://doi.org/10.1016/j.foodcont.2006.07.012>.

Dincel, A., Demli, F., Durlu-Ozkaya, F., Alatan, F., Uzun, R., Subası, S.A., 2012. Analysis of aflatoxin M1 by HPLC in various cheese products. *Turkish Bulletin of Hygiene*

and Experimental Biology 69 (2), 89-96. <https://doi.org/10.5505/TurkHijyen.2012.78942>

Dincoglu, A.H., Gonulalan, Z., Kok, F., 2012. Determination of aflatoxin M1 levels in cheese sold in Izmit province. *NWSA / Veterinary Sciences* 7 (1), 1-6.

Elkak, A., Atat, O.E., Habib, J., Abbas, M., 2012. Occurrence of aflatoxin M1 in cheese processed and marketed in Lebanon. *Food Control* 25 (1), 140-143. <https://doi.org/10.1016/j.foodcont.2011.10.033>.

Erkan, M.E., Vural, A., Guran, H.S., 2009. Searching the presence of aflatoxin M1 and verotoxin 1 and 2 in Diyarbakir Orgu cheese. *Journal of Dicle University the Faculty of Veterinary Medicine* 1 (1), 19-25. <http://www.dicle.edu.tr/fakulte/veteriner/derg>

Erkan, S., Demir, P., Oksuztepe, G., 2018. Investigation of Savak Tulum cheese sold in Elazig for aflatoxin M1 (AFM1) and for some chemical parameters. *Firat University Veterinary Journal of Health Sciences* 32 (1), 45-51.

European Commission (EC), 2010. Regulation (EC) No. 165/2010, setting maximum levels for certain contaminants in foodstuffs as regards aflatoxins. *Official Journal of European Communities*, L50, 8-12.

Fallah, A.A., Jafari, T., Fallah, A., Rahnama, M., 2009. Determination of aflatoxin M1 levels in Iranian white and cream cheese. *Food and Chemical Toxicology* 47 (8), 1872-1875. <https://doi.org/10.1016/j.fct.2009.04.042>.

Fallah, A.A., 2010. Aflatoxin M1 contamination in dairy products marketed in Iran during winter and summer. *Food Control* 21 (11), 1478-1481. <https://doi.org/10.1016/j.foodcont.2010.04.017>.

FAO/WHO News Archive: Codex Committee on Food Additives and Contaminants, 1998. Thirtieth Session, The Hague, Netherlands, 9–13 March.

Filazi, A., Ince, S., Temamogullari, F., 2010. Survey of the occurrence of aflatoxin M1 in cheeses produced by dairy ewe's milk in Urfa city, Turkey. *The Journal of Ankara University Veterinary Faculty* 57, 197-199. [https://doi.org/10.1501/Vetfak\\_0000002377](https://doi.org/10.1501/Vetfak_0000002377).

Galvano, F., Galofaro, V., Galvano, G., 1996. Occurrence and stability of aflatoxin M1 in milk and milk products: a world wide review. *Journal of Food Protection* 59 (10), 1079-1090. <https://doi.org/10.4315/0362-028X-59.10.1079>.

Gucukoglu, A., Cadirci, O., Ozpinar, N., 2010. Detection of aflatoxin M1 in UHT milk and cheese samples. *Journal of Etlik Veterinary Microbiology* 21, 45-50.

Gunsen, U., Buyukyoruk, I., 2003. Determination of bacteriological qualities and AFM1 levels of fresh cheese supplied from the market. *The Turkish Journal of Veterinary and Animal Sciences* 2, 821-825.

Gurbay, A., Engin, A.B., Cağlayan, A., Sahin, G., 2006. Aflatoxin M1 levels in commonly consumed cheese and yoghurt samples in Ankara. *Journal Ecology of Food Nutrition* 45 (6), 449-459. <https://doi.org/10.1080/03670240600985274>.

Gurbuz, U., Nizamlioglu, M., Nizamlioglu, F., Dinc, I., Dogruer, Y., 1999. Searching for aflatoxin B1 and M1 in some meat, dairy products and spices. *Veterinarium* 10 (1), 34-41.

Gurses, M., Erdogan, A., Cetin, B., 2004. Occurrence of Aflatoxin M1 in some cheese types sold in Erzurum, Turkey. *Turk Journal Veterinary Animal Science* 28, 527-530.

Hampikyan, H., Bingol, E.B., Cetin O., Colak, H., 2010. Determination of aflatoxin levels in Turkish Beyaz, Kasha and Tulum cheeses. *Journal of Food, Agriculture & Environment* 8 (1), 13-15.

Hassan, H. F., & Kassaify, Z., 2014. The risks associated with aflatoxins M1 occurrence in Lebanese dairy products. *Food Control* 37 (1), 68-72. <https://doi.org/10.1016/j.foodcont.2013.08.022>.

Hassan, Z.U., Al-Thani, R., Atia, F.A., Almeer, S., Balmas, V., Migheli, Q., Jaoua, S., 2018. Evidence of low levels of aflatoxin M1 in milk and dairy products marketed in Qatar.

Food Control 92, 25-29. <https://doi.org/10.1016/j.foodcont.2018.04.038>.

Hatipoğlu, A., Çelik, S., 2012. Traditional cheeses produced in Karacadag basin in Diyarbakir province and the problems encountered. 3rd Traditional Food Symposium Book, 10-12 May, Konya, pp. 89-92.

Kamkar, A., Karim, G., Aliabadi, F.S., Khaksar, R., 2008. Fate of aflatoxin M1 in Iranian Beyaz cheese Manchego type cheese processing. Food and Chemical Toxicology 46 (6), 2236-2238. <https://doi.org/10.1016/j.fct.2008.02.028>.

Kardes, E., 2000. Detection of the presence and levels of aflatoxin B1 and M1 in cheeses purchased for Turkish Military Forces. Master Thesis. Food Hygiene and Technology Department, Health Sciences Institute, Ankara University, Ankara, Turkey.

Kav, K., Cđ, R., Tekinsen, K.K., 2011. Detection of aflatoxin M1 levels by ELISA in white-brined Urfa cheese consumed in Turkey. Food Control 22 (12), 1883-1886. <https://doi.org/10.1016/j.foodcont.2011.04.030>.

Kıvanc, M., 1990. Mold growth and presence of aflatoxin in some Turkish cheeses. Journal of Food Safety 10 (4), 287-294. <https://doi.org/10.1111/j.1745-4565.1990.tb00030.x>.

Kirecci, E., Savasci, M., Ayyıldız, A., 2007. Determination of the presence of aflatoxin M1 in milk and cheese products consumed in Sarikamis. Turkish Journal of Infection 21 (2), 93-96.

Koluçak H.A., 2014. The determination of aflatoxin M1 levels in traditional Pot cheeses matured at soil pack. Master Thesis. Namık Kemal University, Graduate School of Natural and Applied Sciences, Department of Food Engineering Tekirdag, Turkey.

Kogustun, F., 2012. Investigating the presence of aflatoxin M1 by ELISA Method in Kashar and Cream cheeses sold in retail market in Aydin and Izmir provinces. Master Thesis. Adnan Menderes University, Health Sciences Institute. Aydin, Turkey.

Kok, Z., 2006. Determination of aflatoxin in milk and milk products produced in Aydin and district. Master Thesis. Adnan Menderes University, Health Sciences Institute. Aydin, Turkey.

Minervini, F.L., Monaci, L., Montagna, M.T., Dragoni, I., Visconti, A., 2000. On the presence of aflatoxin M1 and toxinogenic molds in ovine and caprine dairy products from Southern Italy. Vietri, Salerno, Italy, pp: 35-38.

Mohajeri, F.A., Ghalebi, S.R., Rezaeian, M., Gheisari, H.R., Azad, H.K., Zolfaghari, A., Fallah, A.A., 2013. Aflatoxin M1 contamination in white and Lighvan cheese marketed in Rafsanjan, Iran. Food Control 33 (2), 525-527. <https://doi.org/10.1016/j.foodcont.2013.04.002>.

Mohamadi, H., Alizahed, M., Rahimi, J., Qasri, S., 2010. Assessment of aflatoxin M1 levels in selected dairy products in North-western Iran. International Journal of Dairy Technology 63 (2), 262-265. <https://doi.org/10.1111/j.1471-0307.2009.00559.x>.

Oruc, H.H., Sonal, S., 2001. Determination of aflatoxin M1 levels in cheese and milk consumed in Bursa, Turkey. Veterinary and Human Toxicology 43 (5), 292-293.

Ozdamar, K., 1999. SPSS ile Biyoistatistik. Kaan Kitapevi, 3. Baskı, Eskişehir, Türkiye.

Ozkaya, S., Basaran, A., Kaymak, T., Dikmen, O., Kocabey, M., Demirkazık, G., Altındis, N., Ramiz, R., 2002. Determination of mycotoxin levels in food and feed. Part 2: searching for AFM 1 in milk and cheese produced in Turkey. Monitoring of additives, residues and contaminants in food. II. Ministry of Agriculture and Rural Affairs, General Directorate of Protection and Control Communiqué Bursa, pp. 80-92.

Ozmentese, N., 2002. Investigation of milk and dairy products supplied from Istanbul market in terms of aflatoxin B1 and M1 contents by high pressure liquid chromatography. Ph.D. Thesis, Marmara University, Health Sciences Institute, Istanbul, Turkey.



Ozturk, B., Celik, F., Celik, Y., Kabaran, S., Ziver, T., 2014. To determine the occurrence of Aflatoxin M1 (AFM1) in samples of Cyprus traditional cheese (Halloumi): A Cross-Sectional Study. *Kafkas Universitesi Veteriner Fakultesi Dergisi* 20 (5): 773-778, <https://doi.org/10.9775/kvfd.2014.11108>

Pei, S.C., Zhang, Y.Y., Eremin, S.A., Lee, W. J., 2009. Detection of aflatoxin M1 in milk products from China by ELISA using monoclonal antibodies. *Food Control* 20 (12), 1080-1085. <https://doi.org/10.1016/j.foodcont.2009.02.004>.

Pena-Rodas, O., Martinez-Lopez, R., Pineda-Rivas, M., Hernandez-Rauda, R., 2020. Aflatoxin M1 in Nicaraguan and locally made hard white cheeses marketed in El Salvador. *The End-to-End Journal, Toxicology Reports* 7, 1157–1163. <https://doi.org/10.1016/j.toxrep.2020.08.031>.

Pittet, A., 1998. Natural occurrence of mycotoxins in foods and feeds an updated review. *Revue de Medicine Veterinaire* 149 (6), 479-492.

Pietri, A., Mulazzi, A., Piva, G., Bertuzzi, T., 2016. Fate of aflatoxin M1 during production and storage of parmesan cheese. *Food Control* 60, 478-483. <https://doi.org/10.1016/j.foodcont.2015.08.032>.

Prandini, A., Tansini, G., Sigolo, S., Filippi, L., Laporta, M. Piva, G., 2009. On the occurrence of aflatoxin M1 in milk and dairy products. *Food and Chemical Toxicology* 47 (5), 984-991. <https://doi.org/10.1016/j.fct.2007.10.005>.

Rothschild, L. J., 1992. IARC classes AFB1 as class 1 human carcinogen. *Food Chemical News* 34, 62-66.

Sarimehmetoglu, B., Kuplulu, O., Celik, H.T., 2004. Detection of aflatoxin M1 in cheese samples by ELISA. *Food Control* 15 (1), 45-49. [https://doi.org/10.1016/S0956-7135\(03\)00006-9](https://doi.org/10.1016/S0956-7135(03)00006-9).

Seyrek, K., 2001. Türk Silahlı Kuvvetlerine Bağlı Birliklerde Tüketilen Beyaz Peynirlerdeki AFM1 Seviyesinin ELISA Metodu ile Saptanması (Determination by ELISA method of aflatoxin M1 level in white cheeses consumed by Turkish Armed Forces). *Journal of the Turkish Veterinary Medical Society* 72, 55-58.

Skrbic, B., Antic, I., Zivancev, J., 2015. Presence of aflatoxin M1 in white and hard cheese samples from Serbia. *Food Control* 50, 111-117. <https://doi.org/10.1016/j.foodcont.2014.08.031>.

Sohrabi, N., Gharahkoli, H., 2016. A seasonal study for determination of aflatoxin M1 level in dairy products in Iranshahr, Iran. *Current Medical Mycology* 2 (3), 27-31. . <https://doi.org/10.18869/acadpub.cmm.2.3.27>.

Tadessea, S., Berhanub, T., Woldegiorgisa, A.Z., 2020. Aflatoxin M1 in milk and milk products marketed by local and industrial producers in Bishoftu town of Ethiopia. *Food Control* 118, 107386. <https://doi.org/10.1016/j.foodcont.2020.107386>.

Tahoun, A.B.M.B., Ahmed, M.M., Abou Elez, R.M.M., Abdellatif, S.S., 2017. Aflatoxin M1 in milk and some dairy products: Level, effect of manufacture and public health concerns (Egypt). *Zagazig Veterinary Journal* 45 (2), 188-196. <https://doi.org/10.21608/ZVJZ.2017.7891>.

Tavakoli, H.R., Riazipour, M., Kamkar, A., Shaldehi, H.R., Nejad, A.S.M., 2012. Occurrence of aflatoxin M1 in Beyaz cheese samples from Tehran, Iran. *Food Control* 23 (1), 293-295. <https://doi.org/10.1016/j.foodcont.2011.07.024>.

Tekinsen, K.K., Tekinsen, O.C., 2005. Aflatoxin M1 in White pickle and Van otlu (herb) cheeses consumed in southeastern Turkey. *Food Control* 16 (7), 565-568. <https://doi.org/10.1016/j.foodcont.2004.02.006>.

Tekinsen, K.K., Eken, H.S., 2008. Aflatoxin M1 levels in UHT milk and Kashar cheese consumed in Turkey. *Food and Chemical Toxicology* 46 (10), 3287-3289.



<https://doi.org/10.1016/j.fct.2008.07.014>

Tekinsen, K.K., Ucar, G., 2008. Aflatoxin M1 levels in butter and cream cheese consumed in Turkey. *Food Control* 19 (1), 27-30.

<https://doi.org/10.1016/j.foodcont.2007.01.003>.

Tekinsen, O.C., Atasever, M., Keles, A., 1997. Dairy products-production control. Selcuk University Printing House, Konya, Turkey.

Tekinşen, O.C., Celik, C. 1983. The main problems of white brine cheese production technologies in Turkey. *Ankara Üniversitesi Veteriner Fakültesi Dergisi* 30 (1), 54-62.

Tomasevic, I., Petrovic, J., Jovetic, M., Raicevic, S., Milojevic, M., Miocinovic, J., 2015. Two year survey on the occurrence and seasonal variation of aflatoxin M1 in milk and milk products in Serbia. *Food Control* 56, 64-70.

<https://doi.org/10.1016/j.foodcont.2015.03.017>.

Torkar, K.G., Vengust, A., 2008. The presence of yeasts, moulds and aflatoxin M1 in raw milk and cheese in Slovenia. *Food Control* 19 (6), 570-577.

<https://doi.org/10.1016/j.foodcont.2007.06.008>.

Turkish Food Codex (TGK), 2011. Turkish Food Codex Regulation on Food Contaminants, Official Gazette 28157 - 29.12.2011.

Unusan, N., 2006. Occurrence of aflatoxin M1 in UHT milk in Turkey. *Food and Chemical Toxicology* 44 (11), 1897-1900. <https://doi.org/10.1016/j.fct.2006.06.010>.

USFAO, 2008. Dairy farm numbers world wide. Global dairy sector: status and trends. <http://www.fao.org/docrep/012/i1522e/i1522e02.pdf>.

Ucuncu, M., 2013. Milk and Products Technology. Meta Printing House, Bornova-İzmir, Turkey.

Virdis, S., Corgiolu, G., Scarano, C., Pilo, A.L., De Santis, E.P.L., 2008. Occurrence of Aflatoxin M1 in tank bulk goat milk and ripened goat cheese. *Food Control* 19 (1), 44-49.

<https://doi.org/10.1016/j.foodcont.2007.02.001>.

Wisemann, D.W., Applebaum, R.S., Brackett, R.E., Marth, E.H., 1983. Distribution and resistance to pasteurization of aflatoxin M1 in naturally contaminated whole milk, cream and skim milk. *Journal of Food Protection* 46 (6), 530-532. <https://doi.org/10.4315/0362-028X-46.6.530>

Yapar, K., Elmali, M., Kart, A., Yaman, H., 2008. Aflatoxin M1 levels in different type of cheese products produced in Turkey. *Medycyna Weterynaryjna* 64 (1), 53-55.

Yaroglu, T., 2002. Investigation of AFM1 levels in Cheese for Consumption in Military Units Affiliated to the Turkish Armed Forces. Master Thesis. Food Hygiene and Technology Department, Health Sciences Institute, Uludag University, Bursa, Turkey.

Yaroglu, T., Oruc, H.H., Tayar, M., 2005. Aflatoxin M1 levels in cheese samples from some provinces of Turkey. *Food Control* 16 (10), 883-885.

<https://doi.org/10.1016/j.foodcont.2004.08.001>.

Yesil, O.F., Hatipoglu, A., Vural, A., Erkan, M.E., Yildiz, A., 2019. Determination of aflatoxin M1 levels by elisa method in örgü (Knitted) cheese produced by traditional methods in Diyarbakır, Turkey. *Dicle University Journal of Institute of Natural and Applied Science (DUFED)* 8 (1), 15-19.

Yitbarek, M. B., & Tamir, B., 2014. Mycotoxin and/or aflatoxins in milk and milk products: Review. *American Scientific Research Journal for Engineering, Technology, and Sciences (ASRJETS)* 4 (1), 1-32.

**DIFFERENT DRYING METHODS AFFECT THE PHENOLICS, THEIR  
BIOACCESSIBILITY, AND ANTIOXIDANT ACTIVITY IN GRAPE (*VITIS  
LABRUSCA* L.)**

**Kubra Ozkan\*, Prof. Dr. Osman Sagdic,**

**Assoc. Prof. Dr. Ayse Karadag**

Yildiz Technical University, Department of Food Engineering, Istanbul, Turkey

\* ORCID: 0000-0003-0580-5804

**Abstract**

Grapes (*Vitis* sp.) are among the fruits consumed in greatest quantities around the world, whether processed or in their natural form, and grape peel and seed are good sources of important bioactive compounds such as phenolics, anthocyanins, and antioxidants. This study aims to investigate the effects of different drying methods namely, oven drying (OD), vacuum drying (VD), ultrasound-assisted vacuum-drying (US-VD), and freeze-drying (FD) on the physicochemical (color changes and rehydration ratios) properties, and in vitro digestibility of phenolics, antioxidant capacity in grape (*Vitis labrusca* L.). Total phenolic contents (TPC) were 1101.61, 498.22, 550.81, 351.89, and 671.00 mg gallic acid equivalent (GAE)/100 g dry weight (DW) for fresh, OD, VD, US-VD, and FD grapes, respectively. The total anthocyanin (TA) value of US-VD showed lower than other drying methods. 2,2-diphenyl-1-picrylhydrazyl radical (DPPH), The copper reducing antioxidant capacity (CUPRAC), 2,2'-azino-bis (3-ethylbenzothiazoline6-sulphonic acid, ABTS), and ferric reducing antioxidant power (FRAP) levels were 6.72–34.51, 26.29–175.82, 11.55–70.01, and 12.66–57.03  $\mu\text{mol}$  Trolox equivalent (TE)/g DW, respectively. Drying methods significantly affected the amounts of phenolics, antioxidant activities, and their bioaccessibility ( $p < 0.05$ ). Total phenolic contents (TPC) also showed, in that fresh grape had a higher relative bioaccessibility (3.3–90.3%) compared to FD (6.3–73.1%), VD (3.5–51.1%), US-VD (12.2–46.7%), and OD (2.6–38.4%) grapes. The  $\Delta E$  values in our study changed between 2.33 and 5.45 for the outer surface, indicating that higher color change was observed from FD, the difference was significantly ( $p < 0.05$ ). FD grape sample had the highest rehydration ratio for 25  $^{\circ}\text{C}$ , whereas the VD grape sample had the highest rehydration ratio for 50  $^{\circ}\text{C}$ . For future studies, determining the bioaccessibility of the antioxidant phytochemicals in more *Vitis* sp., as well as their potential bioactivity in pre-clinical and human intervention studies, should be addressed.

**Keywords:** Grape, *Vitis labrusca* L., Drying methods, Phenolic content, Antioxidant capacity, Bioaccessibility

**FOOD SECURITY AND CORONAVIRUS CRISIS: AN INDIAN VIEWPOINT**

**Vanshika Malik**

University of Delhi, New Delhi, India

**Abstract**

The unanticipated coronavirus pandemic has become so much more than a health crisis; it has now become a socio-economic crisis as well. This pandemic has threatened the decade long food security of India and is essentially paving the road for the food crisis.

India's Public Distribution System and other food security welfare schemes like midday meals in government educational institutions has been an anchor for maintaining food security safety net programs for decades. But during the pandemic, the Public Distribution System has failed the people. During this most crucial time, when people lost their livelihood, people expected the government to aid them. But it was seen that the ration shops were either closed or out of stock, even when online data shows the supply of stock to them. This food insecurity has affected the most the poor and vulnerable population like small and marginal farmers or migrant workers. The COVID-19 pandemic proves that India was not prepared for an actual food crisis and food security.

Even though the Indian government has introduced many provision in the current food security schemes to assist the needy in these trying times, but nonetheless challenges were faced by the Indian government as well as the beneficiaries. This paper analyses the effect of COVID-19 on the Indian food security and the Public Distribution System in India. This paper also highlights the lessons that should be learnt from the crisis and inculcated in the food security welfare schemes.

**Keywords:** Public distribution system; COVID-19; food crisis; food security

**EVALUATION OF POLYCYCLIC AROMATIC HYDROCARBONS (PAHS) IN  
SINGED AND UNSINGED HIDES OF SLAUGHTER-CATTLE IN ANAMBRA  
STATE, SOUTHEAST, NIGERIA**

**Bedford Ikechukwu Oformata<sup>1</sup>, Joseph Akwoba Ogugua\*<sup>2</sup>, Nwankwo Innocent  
Okwundu<sup>2</sup>, Okafor Simeon Chibuko<sup>3</sup>, Vivienne Ekene Ezenduka <sup>2</sup>, John Anaelom  
Nwanta<sup>2</sup>**

1: Public Health specialty, College of Veterinary Surgeons, Nigeria (CVSN)

2: Department of Veterinary Public Health and Preventive Medicine, University of Nigeria,  
Nsukka.

<sup>3</sup>Department of Veterinary Pathology and Microbiology, Faculty of Veterinary Medicine,  
University of Nigeria, Nsukka

**Abstract**

Polycyclic aromatic hydrocarbons (PAHs), are lipophilic and chemically stable large group of organic chemicals some of which are mutagenic and carcinogenic. Contaminated environment, singeing and high thermal treatment during processing results in their deposition on food products. This study evaluated the singeing materials, types and levels of PAHs they deposit on cattle hides processed for human consumption in Anambra State, Nigeria. Sixty samples comprising ten each from unsigned and singed hides were collected from each of the three slaughterhouses (Obosi, Uga and Kwata-Awka slaughterhouses) selected due to high slaughter activities in the state. The samples were examined for PAHs using gas chromatography equipped with flame ionization detector. Data obtained were analysed with GraphPad Prism and p-values less than 0.05 considered significant. The singeing materials observed were: wood and tyres scraps; palm kernel shells (PKS) and kerosene; bamboo and animal fats/kerosene at Obosi, Uga and Kwata slaughterhouses, respectively. Out of 16 priority PAHs, 10, 13 and 13 were observed in unsigned; and 11, 14 and 13 in singed hides in Obosi, Uga and Kwata-Awka, respectively. The mean concentrations of carcinogenic PAH4 (Benz[a]anthracene, Benzo[b]fluoranthene, Benzo[a]pyrene and Chrysene) and BaP (Benzo[a]pyrene) in unsigned hides, in Obosi, Uga and Kwata-Awka were 0.188 µg/kg and 0.066 µg/kg; 0.219 µg/kg and 0.02 µg/kg; 1.402 µg/kg and 0.940 µg/kg, respectively. Upon singeing the mean concentrations in PAH4 and BaP, were: 9.146 µg/kg and 2.331 µg/kg at Obosi; 5.464 µg/kg and 1.213 µg/kg at Uga, and 7.677 µg/kg and 3.157 µg/kg at Kwata-Awka. All the materials used in singeing in the study area deposit PAHs on hides. Singeing of hides meant for consumption should be banned to prevent the exposure of cattle hides consumers in the state to carcinogenic PAHs.

**Keywords:** Polycyclic aromatic hydrocarbons; Singeing, Slaughterhouse, Anambra State, Hides, Cattle

**NUTRITIONAL CONSEQUENCES FOR RUMINANTS: MICROBIAL  
INTERACTIONS WITH TANNINS**

**Muhammad Ahsan Yaseen**

Institute of Animal Nutrition and Feed Technology, Faculty of Animal Husbandry,  
University of Agriculture Faisalabad-38040 (Pakistan)

**Dr. Asghar Subhani**

SB Feeds (Pvt.) Limited, Islamabad, Pakistan

**Muhammad Adeel Arshad**

Institute of Animal Nutrition and Feed Technology, Faculty of Animal Husbandry,  
University of Agriculture Faisalabad-38040 (Pakistan)

**Wasim Yousaf**

Department of Animal Breeding and Genetics, Faculty of Animal Husbandry, University of  
Agriculture Faisalabad-38040 (Pakistan)

**Abstract**

Polyphenolics are widely distributed in the plant kingdom and are often present in the diet of herbivores. The two major groups of plant polyphenolic compounds other than lignin are condensed and hydrolysable tannins. These compounds can have toxic and/or antinutritional effects on the animal. It is well established that tannins complex with dietary proteins can reduce nitrogen supply to the animal, but the ability of gastrointestinal microorganisms to metabolise these compounds and their effects on microbial populations have received little attention. Tannins can be fed at concentrations which protect dietary protein from wasteful degradation in the rumen without significantly affecting the efficiency of microbial digestion. However, the benefits of digestible by-pass protein are probably a function of the binding characteristics of the particular forage tannin with endogenous protein. Tannins which bind strongly with dietary and endogenous protein would need to be counteracted with a competitive agent such as PEG. In some cases, protection of protein in the rumen by tannins may reduce rumen ammonia levels below levels that are critical for efficient digestion of roughage diets. Therefore, ruminal populations that are better adapted (tolerant) to tannin-containing forages and thus are more efficient at digesting protein and carbohydrate under those circumstances may be of benefit on tannin-rich forages.

**Keywords:** Tannin, Rumen, Microbial Ecology



**EVALUATION OF TRACE ELEMENT CONTENTS IN FIELD-GROWN  
VEGETABLES IN CHUY REGION, KYRGYZ REPUBLIC**

**Aigul Usubalieva<sup>1\*</sup>, Adel A.A. Mohdaly<sup>2</sup>**

<sup>1</sup>Kyrgyz-Turkish Manas University, Faculty of Engineering, Food Engineering  
Department, Bishkek, Kyrgyz Republic

<sup>2</sup>Fayoum University, Faculty of Agriculture, Food Science and Technology  
Department, Egypt

**Abstract**

The study is carried out in order to compile the cartography of the polluted zones of Chuy region where vegetables are grown and being used by people. A number of trace elements (V, Cr, Fe, Ni, Cu, Zn, Mo, Cd and Pb) were determined by atomic-emission spectral analysis method in potatoes, onion, carrots, cabbage, sweet pepper, tomatoes and cucumbers grown in the Kyrgyz Republic (Chuy region, villages - Mramornoe and Aleksandrovka). The obtained results characterize the trace element profile of plants and reflect their geographical, soil-climatic, and ecological conditions, typical for the Chuy region. The content of trace elements varied depending on growing conditions. The content of chrome and nickel and cadmium in some samples of sweet peppers, carrots and cabbage exceed the maximally allowed concentration and reached 0.29 mg/kg for Cr, 0.8 mg/kg for Ni and 0.030 mg/kg Cd respectively. However, in general the levels of Cu, Zn, Cd and Pb studied were lower than those recommended by Standardized Safety Performance where the maximum allowable concentrations are Cu-5.0, Zn-10.0, Cd-0.03, Pb-0.5 (mg/kg).

**Keywords:** vegetables, trace elements, pollution, toxicity, safety.

**1. Introduction**

One of the most important segment of agricultural products grown in the Kyrgyz Republic, are vegetables grown in small-scale farms. One of the major problem concerns the insufficient control of final product quality. Especially critical is the content of trace elements in agricultural products. Numerous factors can influence the accumulation of trace elements in vegetables.

As it is known, one of the main ways of entrance chemical contaminants into food raw materials and food products is the entrance of food chemicals from the environment (soil, water and air). In this regard, the mineral composition of food raw materials is determined by the characteristics of soil, climate and is constantly changes depending on industrial activity, agronomic techniques, and technologies of food production. Therefore, carrying out monitoring on a regional indication of researches on trace element composition of foods, systematization of information is one of the main objectives of nutrition and food chemistry.

Heavy metals intake through consumption of various types of vegetables: potatoes, onion, carrots, cabbage, sweet pepper, tomatoes, cucumbers grown in the Kyrgyz Republic, can vary because of climate conditions, air pollution and seasonal changes. In addition the content of mineral elements can vary from the type and sort of vegetables. For example the authors (Ashfaq *et al.* 2018) have found that the content of certain metals (K, Ca, Na, Fe, Cu, Co, Mo) differ in red cabbage than in green cabbage.

In accordance with this, the objectives of our research included determination of copper, zinc, cadmium, and lead content in food products, which are in compliance with the international requirements of the Joint FAO/WHO Codex Alimentarius (CODEX STAN 193-1995 2015) and supplies the most important in control of food hygiene. Aluminum, iron, chromium, manganese, nickel, strontium, molybdenum and vanadium were also determined.

The paper presents data on the content of mineral elements in plant origin agricultural products grown in different zones. This study was conducted to determine the concentrations of trace elements (V, Cr, Fe, Ni, Cu, Zn, Mo, Cd and Pb) in different plant species grown on contaminated soils of Chuy region, villages - Mramornoe and Aleksandrovka, the latter is comparatively less contaminated.

## 2. Materials and Methods

Fresh vegetable samples of potatoes (*Solanum tuberosum*), onions (*Allium cepa*), carrots (*Dauca carota*), cabbage (*Brassica oleracea*), sweet pepper (*Capsicum annuum*), tomatoes (*Solanum lycopersicum*) and cucumbers (*Cucumis sativus*) which are grown in the Chui region during the different season (June-December). All samples were collected and stored in plastic bags and brought to laboratory for preparation and treatment.

### 2.1. Simple Preparation and Determination

The samples were washed with deionized water and dried on a sheet paper to eliminate excess moisture oven dried at 95<sup>0</sup>C before charring at 150<sup>0</sup>C. For mineralization, the samples were adjusted to 250<sup>0</sup>C gradually (at 50<sup>0</sup>C every 10 min) and finally kept at 450<sup>0</sup>C for 30 min. Dry ashing of the charred samples was carried out in a muffle furnace at a temperature of 450±50<sup>0</sup>C. If it was necessary, the ashing process was repeated after cooling in a desiccator. The resulting ash was mixed with powder of high purity graphite in a ratio 1:1.

The ash was aspirated into the instrument after all preparation procedures. Determination of contents of V, Cr, Fe, Ni, Cu, Zn, Mo, Cd and Pb in samples was carried out by using atomic emission spectroscopy (spectrograph DFS-13). As an excitation source was used two-jet plasmatron brand BPH-50. Exposure time was 25 s and the slit width 14 μm. The working gas flow was 30 L/min. Determination of trace elements was performed by the method of three references with absolute blackening analytical lines (nm): V – 292.46, Cr – 284.32, Fe – 275.5, Ni – 305.082, Cu – 282.437, Zn – 334.557, Mo – 281.615, Cd – 326.105, Pb – 283.31. The concentration of standards was (%): 0.03, 0.01, 0.003, 0.001, 0.0003, 0.0001 and 0.00003.

After recording the spectras the concentration of trace elements in products were calculated in mg/kg in accordance with the methodology (GOST-30538-97, 2001). This research was performed by three duplicates with a replicate.

### 2.2 Statistical Analysis

Data were processed with Standard deviation the use of Statistic program. The error was calculated for the results of convergence between the parallel ones for the atomic emission spectroscopy.

## 3. Results

The widely use of vegetables is one of the main routes of trace elements in human body. For this reason, there are a lot of studies related with the control on the content of heavy metals in plant materials. Average and range concentration of trace elements (V, Cr, Fe, Ni, Cu, Zn, Mo, Cd, Pb) in vegetable samples which are grown in village Aleksandrovka are presented in Table 1.

**Table 1** Mineral metals concentrations of vegetables (mg/kg, wet weight matter)

Vegetable	V		Cr		Fe	
	Mean±SD <sup>b</sup>	Range	Mean±SD	Range	Mean±SD	Range
Potatoes (n = 7) <sup>a</sup>	0.070±0.0275	0.059-0.088	0.050±0.0127	0.042-0.083	15.77±0.889	10.70-20.90
Onion (n = 7)	0.011±0.015	0.007-0.020	0.032±0.025	0.027-0.036	7.05±1.905	4.60-9.60
Carrots (n = 7)	0.030±0.025	0.006-0.0092	0.047±0.013	0.042-0.086	7.425±0.127	8.0-10.0

**3rd INTERNATIONAL NEW YORK CONFERENCE ON EVOLVING TRENDS IN  
INTERDISCIPLINARY RESEARCH & PRACTICES**

Vegetable	V		Cr		Fe	
	Mean±SD <sup>b</sup>	Range	Mean±SD	Range	Mean±SD	Range
Cabbage (n = 5)	0.015±0.0236	0.010-0.016	0.0095±0.0127	0.007-0.012	1.95±1.090	1.79-2.20
Sweet pepper (n = 4)	0.15±0.127	0.080-0.270	0.039±0.019	0.035-0.29	2.97±0.698	2.53-3.50
Tomatoes (n = 4)	0.025±0.0122	0.019-0.031	0.009±0.0082	0.0070-0.012	3.415±0.127	1.33-5.50
Cucumbers (n = 4)	0.019±0.018	0.015-0.028	0.072±0.019	0.054-0.090	4.10±1.905	3.0-5.09
Vegetable	Ni		Cu		Zn	
	Mean±SD <sup>b</sup>	Range	Mean±SD	Range	Mean±SD	Range
Potatoes (n = 7) <sup>a</sup>	0.164±0.127	0.098-0.240	0.676±0.250	0.403-0.708	2.725±0.775	2.501-2.820
Onion (n = 7)	0.085±0.127	0.08-0.10	0.605±0.193	0.640-0.720	0.857±0.365	0.850-0.982
Carrots (n = 7)	0.387±0.641	0.099-0.80	1.78±0.566	1.620-1.85	0.905±0.398	0.760-0.108
Cabbage (n = 5)	0.088±0.0254	0.080-0.096	0.669±0.259	0.569-0.807	0.351±0.196	0.270-0.550
Sweet pepper (n = 4)	0.230±0.139	0.10-0.360	1.394±0.530	1.10-1.75	0.662±0.223	0.491-0.780
Tomatoes (n = 4)	0.056±0.019	0.04-0.072	1.757±0.654	1.52-2.050	0.594±0.197	0.503-0.708
Cucumbers (n = 4)	0.138±0.0127	0.088-0.20	1.727±0.569	0.959-1.989	1.287±0.435	1.150-1.48

**Table 1** continuation

Vegetable	Mo		Cd		Pb	
	Mean±SD <sup>b</sup>	Range	Mean±SD	Range	Mean±SD	Range
Potatoes (n = 7) <sup>a</sup>	0.320±0.127	0.310-0.330	0.0167±0.0055	0.013-0.0161	0.150±0.057	0.120-0.169
Onion (n = 7)	0.485±0.190	0.240-0.740	0.0073±0.0024	0.009-0.022	0.020±0.0073	0.010-0.039
Carrots (n = 7)	0.270±0.190	0.098-0.370	0.019±0.0062	0.015-0.020	0.024±0.0096	0.023-0.032
Cabbage (n = 5)	0.170±0.127	0.140-0.190	0.0181±0.0061	0.010-0.030	0.0706±0.042	0.060-0.092
Sweet pepper (n = 4)	0.176±0.152	0.10-0.280	0.0137±0.0045	0.0092-0.018	0.188±0.068	0.072-0.350
Tomatoes (n = 4)	0.096±0.069	0.072-0.130	0.0049±0.0018	0.0014-0.0084	0.064±0.0230	0.043-0.089
Cucumbers (n = 4)	0.285±0.190	0.140-0.440	0.015±0.0038	0.0091-0.016	0.109±0.0386	0.03-0.20

The results on the content of heavy metals in vegetables grown in village Mramornoe Table 2 showed higher content than in Aleksandrovka.

**Table 2** Heavy metals concentrations of vegetables in contaminated zone (mg/kg, wet weight matter)

Vegetable	Cu		Zn	
	Mean±SD <sup>b</sup>	Range	Mean±SD	Range
Potatoes (n = 5) <sup>a</sup>	0.755±0.300	0.714-0.840	3.05±0.795	2.978-3.640
Onion (n = 5)	0.602±0.205	0.509-0.750	1.23±0.330	1.010-1.478
Carrots (n = 5)	1.86±0.550	1.73-2.05	1.85±0.300	1.780-1.990
Cabbage (n = 5)	0.709±0.265	0.680-0.770	0.531±0.140	0.460-0.655
Sweet pepper (n = 4)	1.770±0.545	1.57-1.950	0.742±0.220	0.681-0.815
Tomatoes (n = 4)	1.89±0.650	1.692-2.02	0.685±0.250	0.557-0.786
Cucumbers (n = 4)	1.327±0.340	1.237-1.481	1.743±0.450	1.650-1.890

**3rd INTERNATIONAL NEW YORK CONFERENCE ON EVOLVING TRENDS IN  
INTERDISCIPLINARY RESEARCH & PRACTICES**

	<b>Cd</b>		<b>Pb</b>	
Potatoes (n = 5) <sup>a</sup>	0.0102±0.0055	0.009-0.011	0.120±0.055	0.110-0.145
Onion (n = 5)	0.013±0.0025	0.011-0.014	0.018±0.0080	0.012-0.028
Carrots (n = 5)	0.025±0.0060	0.021-0.027	0.029±0.0095	0.025-0.032
Cabbage (n = 5)	0.020±0.0065	0.019-0.034	0.098±0.045	0.067-0.091
Sweet pepper (n = 4)	0.019±0.004	0.010-0.027	0.20±0.060	0.176-0.381
Tomatoes (n = 4)	0.019±0.0020	0.014-0.027	0.046±0.025	0.039-0.090
Cucumbers (n = 4)	0.010±0.0035	0.0095-0.015	0.150±0.0350	0.094-0.26

Notes: Number of samples (monthly)<sup>a</sup>  
Means±SD (Standard deviation)<sup>b</sup>

#### 4. Discussions

Analyzing the data content of trace elements in researching vegetable crops can be noted the followings:

*Vanadium (essential trace element in functioning of human organism).* For the vanadium the mechanism of action is unknown but there is evidence of his involvement in functioning of human body organism. The indispensability of vanadium in the human body is still a controversial issue. Although the role in the regulation of sodium and in the metabolism of glucose and lipids have been shown. Literary data shows that vanadium in the body works like insulin, that is, it helps maintain blood sugar levels. The daily average safe range of dietary intake may be difficult to set due to insufficient data in literatures. However, the threshold toxicity level may be much less than 10mg of vanadium per day (FAO/WHO 1999). The vanadium concentrations in the vegetables were less than 2 µg/g which can be considered to be safe for human consumption (Agaja *et al.* 2013). The highest accumulation of vanadium 0.15 mg/kg in Aleksandrovka was detected in sweet pepper, which is almost 10 times more than the average content of vanadium in onions and cabbage 0.011 and 0.015 mg/kg, respectively.

*Chromium (essential trace element in functioning of human organism).* Chromium is an essential element for the carbohydrate, cholesterol and protein metabolism, while Cr toxicity depends on the chemical form of metal. Cr (VI) compounds show a toxic, mutagenic and even carcinogenic character. Cr (III), which is the most frequently found form in foods and beverages, has low toxicity. Although humans can absorb Cr by inhalation or dermal contact, Cr intake through diet is the primary route of entry into humans (Rivero-Huguet 2004). The effect of chromium on the respiratory tract, stomach and small intestine is known if the concentration of Cr exceeds the safe limit of 5.0 mg/kg; it may affect the male reproductive system (Ray *et al.* 2014).

The highest content of chromium in Aleksandrovka, was found in cucumbers as 0.072 mg/kg and the lowest in tomatoes 0.009 mg/kg. Debopam Banerjee *et al.* (2010) reported about chromium in cabbage grown on soils in India, where chromium content was 1.35 µg/g. The chromium content in sweet green pepper was 0.29 mg/kg and it was higher than the MAC (0.2 mg/kg).

*Iron (essential trace element in functioning of human organism).* Globally, anaemia affects 1.62 billion people. Iron is an essential element in all living cells. As it is known, iron is the main component of red blood cells, its deficiency can cause anemia (WHO global database on anaemia 2008). The higher content of iron in Aleksandrovka was found in potatoes

10.70-20.90 mg/kg, while in tomatoes and cabbage the iron content reached 1.33-5.50 and 1.79-2.20 mg/kg, respectively. The highest accumulation of iron was found in potatoes which grown in Kathmandu valley, where the average content was 94 mg/kg (Sharma and Chettri 2005).

*Nickel (essential trace element in functioning of human organism).* The role of nickel for the human body is in its participation in metabolism, as the regulation of various physiological processes (Yokoi et al. 2002). The highest content of nickel in Aleksandrovka was detected in carrots and sweet pepper 0.387 and 0.230 mg/kg, respectively and the lowest in tomatoes 0.056 mg/kg. The content of nickel in tomatoes for the discounter was 1.04 mg/kg (Rafiqul Islam et al. 2012), which is 18 times higher than in our studies. In some carrot samples, the nickel content was 0.80 mg/kg, which exceeded the maximum permissible concentration (0.5 mg/kg). (Ismail et al. 2011) reported that nickel content in carrots, tomatoes, cucumbers, onions, and potatoes was 0.005, 0.005, 0.18, 0.006, and 0.005 mg/100g, respectively. The nickel content in potatoes grown in Nigeria was 0.13-0.19 mg/kg (Sobukola et al. 2010).

*Copper (toxic trace element).* Copper is one of the important nutrients needed by the human body. But exceeding the permissible rate of control in food can lead to undesirable consequences. For example, the safe limit proposed by NAFDAC and WHO is 2.5 mg/kg for vegetables (Ray et al. 2014). Exceeding the allowed dose can lead to anemia, allergies, hair loss, arthritis, autism, cancer, depression, diabetes and other diseases. The copper content was determined in Aleksandrovka in high amount in tomatoes, carrots, and cucumber where the average content was 1.757, 1.78, and 1.727 mg/kg, however in onion and cabbage was 0.605 and 0.669 mg/kg respectively. According to (Avci 2012), copper showed the highest concentration in all vegetable samples, with the lowest Cu concentration (7.41 mg/kg in pepper) being higher than the concentrations of all the metals. The results of analysis of vegetables grown in village Mramornoe contaminated area showed that, in almost all kinds of heavy metal content is higher than the Aleksandrovka (Table 2).

*Zinc (toxic trace element).* Zinc is involved in numerous aspects of cellular metabolism. It is required for the catalytic activity of approximately 100 enzymes (Sandstead 1994; Solomons 1998) and it plays a role in immune function and DNA synthesis (Solomons 1998; Prasad 1995). We have found the highest concentrations of zinc potatoes and cucumbers in Aleksandrovka, where the average content was 2.725 and 1.287 mg/kg, respectively. Also the zinc content in cabbage 0.351 mg/kg and the content of zinc in cabbage is maximum 0.850mg/kg, when the results of (Bahemuka and Mubofu 1999). Chinese cabbage and leafy cabbage grown in Tanzania the content of zinc were 49.5 and 34.6 mg/100g, respectively. Thus, it can be concluded that, the zinc content depends on region and type of cabbage. The zinc content of potatoes, carrot and cucumber grown in Mramornoe were 3.05, 1.85, 1.743 mg/kg respectively.

*Molybdenum (essential trace element in functioning of human organism).* The content of molybdenum in Aleksandrovka was relatively higher in onion and potatoes wherein the average contents were 0.485 and 0.320 mg/kg, respectively. According to (Rafiqul Islam et al. 2012), the content of molybdenum in potatoes in Bangladesh was 0.01 and 0.02 mg/kg which is lower two times than our data.

*Cadmium (toxic trace element).* The average content of cadmium in carrots was of Aleksandrovka 0.019 mg/kg, whereas the content in tomatoes and onion were 0.0049 and 0.0073 mg/kg. In a separate sample of cabbage the content of cadmium was 0.034 mg/kg, which exceeded the maximum available concentration (0.03 mg/kg) allowed for vegetables. In food plants generally the concentration of cadmium can vary between 5 and 500 mg/kg, with levels being higher in leafy vegetables and below ground tissues than in other vegetable and plant tissues. In generally the cadmium concentration in crop plants is 0.05-0.5 mg/kg (50-500



mg/kg) considered tolerable (Avci 2012). Cadmium concentration in tomato and other fruits in United States have been reported at 30 and 2.1 mg/kg, respectively, thus falling below the upper tolerable limits for crop plants (Kabata-Pendias and Mukherjee 2007). Accumulation of cadmium in a separate samples of carrot, sweet pepper and tomatoes grown in Mramornoe was the same 0.027 mg/kg, and cabbage was 0.034 mg/kg, which exceeded the maximum permissible concentration (0.03 mg/kg) permitted for vegetables.

*Lead (toxic trace element).* The highest levels of lead in Aleksandrovka were found in sweet pepper, potatoes and cucumbers (0.188, 0.150 and 0.109 mg/kg, respectively). Saikat Sinha Ray *et al.* (2014) reported that lead contents in tomato, onion and cabbage were 3.92, 3.91 and 296 mg/kg respectively (Sangster *et al.* 2012) reported the lead content in onion which grown in Eastern Omaha was 0.26 mg/kg, which exceeds permissible limits FAO/WHO. Compared with the results obtained from Mramornoe the maximum accumulation of lead element in a separate sample of sweet peppers and potatoes were 0.381, 0.145 mg/kg respectively and it is not suspicion.

In this way, results showed that the mean concentration of mineral elements in vegetables found in order of their abundance was Fe>Zn>Cu>Mo>Ni>Pb>V>Cr>Cd. Kananke *et al.* (2014) showed that the content of trace elements in green leafy vegetables found in the order of their abundance was Cu>Ni>Cr>Pb>Cd. It should be noted that the metal content in vegetables may vary in depending on soil, climatic conditions and in the type of agricultural products. Also, the metal content may change on the ability to accumulate metals in vegetation. For example, the above data show that metals, such as cadmium, lead can accumulate in small concentrations than zinc and iron.

Table 1. shows the investigated vegetables grown in Aleksandrovka contain varying amounts of metals defined, therefore, they have the ability to absorb various toxic metals. It is known that the source of metals in contact with plant foods can be different: the environmental situation, agro-chemical methods, climate and soil composition. One important source is the chemical composition of the soil where the plants are grown. We have identified metals in the soil where grow agricultural products taken for analysis. Metals were determined by atomic emission spectroscopy (Usubalieva 2007). According to our research the total content of metals were: V-141; Cr -61.82; Fe-986.5; Mo-16.26; Cd-0.73; Pb-84.46; Ni-62.75; Cu-80.12; Zn-61.62 mg/kg. If we compare metal content in plant and soil, then ascending the metal content can be seen the following picture:

*Soil:* Fe <V <Pb <Cu <Ni <Cr <Zn <Mo <Cd.

*Vegetables:* Fe> Zn> Cu> Mo> Ni> Pb> V> Cr> Cd.

Research shows that ascending the highest content of iron and the lowest content of cadmium. But in comparison between the content of other metals in vegetables and soils do not have strict dependency. According to many researchers (Panin 1999) it is considered that, there is no a strict relationship between the content of heavy metals in plants and the total content in the soil, because the plants have a selective accumulation of elements.

Studies have shown that the content in Mramornoe in comparison with Aleksandrovka are greater than the accumulation of metals such copper, zinc, cadmium and lead by 0.88-24.0 times, which proves that human impacts and the impact of a change in the chemical composition of vegetables. The comparative figure 1-2 shows the difference of heavy metals accumulation in some types of vegetables grown in different areas with anthropogenic load.

It should be noted that the danger of heavy metals and metalloids (for example, Hg, As, Pb, Cd and Zn, Cr) is their intervention and disturbance of human metabolism, and consequently may lead to morbidity and even mortality. Therefore, the study of agricultural products of plant origin in terms of pollution, taking into account risks to human health is

important. Especially the study of the soil-growing system, their interrelations and the solution of this problem, studying deeply as in the work of (Prabhat Kumar Rai 2019) are necessary.

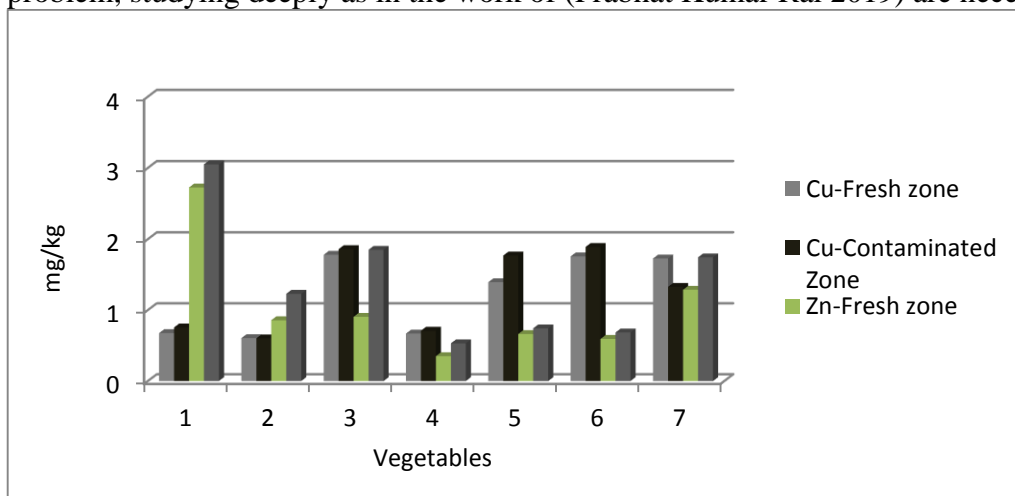

**Figure. 1** Mean concentration of Cu and Zn in vegetables grown in villages Mramornoe and Aleksandrovka

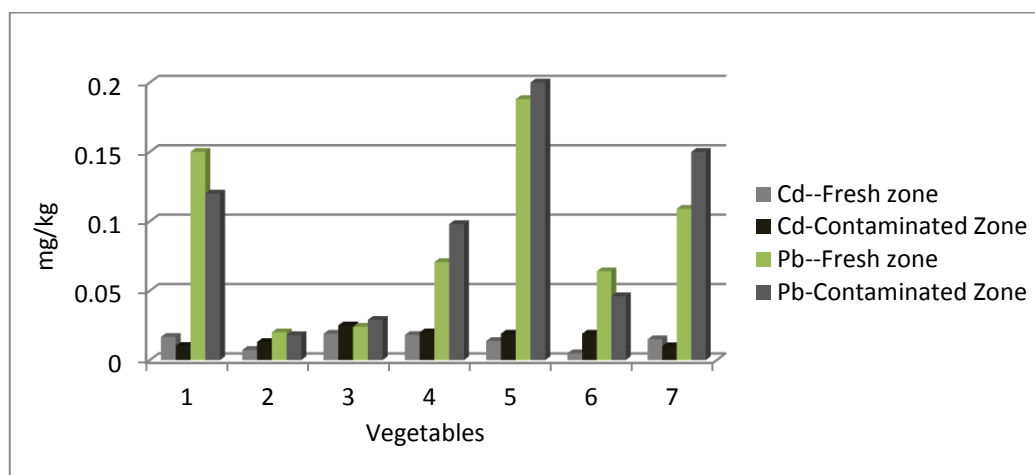

**Figure. 2** Mean concentration of Cd and Pb in vegetables grown in villages Mramornoe and Aleksandrovka

- |              |             |                  |               |
|--------------|-------------|------------------|---------------|
| 1 - Potatoes | 3 - Carrots | 5 - Sweet pepper | 7 - Cucumbers |
| 2 - Onion    | 4 - Cabbage | 6 - Tomatoes     |               |

Therefore, the necessity to check the heavy metals content in agricultural products is obligatory before using in population diet. Special danger introduce the products which are grown in contaminated area.

This work is a continuation of the toxic metals content study in vegetables for mapping contaminated areas of the Chui region in the Kyrgyz Republic, where vegetables are grown. There is no pollution map for agricultural products in the Kyrgyz Republic. Therefore, for the first time, purposeful work is carried out to identify the contaminated areas where vegetables are grown.

### 5. Conclusion

The present study provides data on trace elements constituents in potatoes, onion, carrots,

cabbage, sweet pepper, tomatoes and cucumbers grown, sold and eaten in the Chuy region in the Kyrgyz Republic. The findings show that the rich trace elements composition of studied plant-based food show significant differences with the available literature data, reflecting the specific chemical composition of the Kyrgyz Republic. Research detected the presence of toxic metals such as zinc, cadmium, lead and copper in studied vegetables, but their content was several times lower than standardized safety performance for vegetables. It should be signed that the content of toxic metals (copper, zinc, cadmium, lead) in vegetables grown in Mramornoe are higher than in vegetables grown in Aleksandrovka. It is probably the reason for this is that the village Mramornoe is influenced by vehicle exhaust emissions on the territory of International Airport "Manas" of 2 km. Aleksandrovka village is located 5 km from car highway. But it should be noted that in some samples the content of cadmium, chromium and nickel exceed maximum concentration limit, which established standards for vegetables. In this regard, the need for the maintenance monitoring of trace elements in vegetables is the main task. Since investigated agricultural products are a staple food in the diet of the population.

For agricultural products and food safety control in the Kyrgyz Republic accepted sanitary regulations, where toxic metals exposure maximum available concentration. However, in general the levels of all metals studied were lower than those recommended by Standardized Safety Performance where the maximum allowable concentrations are Cu-5.0, Zn-10.0, Cd-0.03, Pb-0.5 (mg/kg) (SanPIN 2.3.2. 560-96 2001) and far below the Food and Agricultural Organization (FAO) and the WHO/EU joint limits of Pb - 0.5, Cu - 2.0, Zn - 1.5 and Cd - 0.2 (µg/kg) (WHO 1999). Maximum available concentration of some trace elements were (Vlasyuk 1980) V-2.0, Cr-2.0, Fe-50.0, Ni-3.0 and Mo-3.0 (mg/kg), but according to (Dueck *et al.* 1984) are Cr-0.2 and Ni-0.5 (mg/kg).

### **Acknowledgement**

The author gratefully acknowledge the help of Professor Iryna Smetanska of the Department of Plant Production and Processing, University of Allied Sciences Weihenstephan-Triesdorf, Faculty of Agriculture in Triesdorf, Germany, for correcting the manuscript.

### **References**

- Ashfaq, F., Sadiq, M.B., Nazir, A., Jamil, A. 2018. Compositional analysis of Pakistan green and red cabbadge. *Pak.J.Agr.Sci.*, Vol.55 (1), 191-196.
- Agaja, S.A, Omatsola, M.E. Am.J. 2013. Food.Nutr. Instrumental neutron activation analysis (INAA) of Talinum triangulare and telfaria occidentalis leafy vegetables consumed in Warri, Delta State, Nigeria, 3(3), 162-166.
- Avci, H. 2012. Trace metals in vegetables grown with municipal and industrial waste waters. *Toxic. Envir. Chem.* July, Vol. 94, No. 6, 1125–1143.
- Banerjee, D, Bairagi, H, Mukhopadhyay, S, Pal A, Bera, D, Ray, L. 2010. Heavy metal contamination in fruits and vegetables in two districts of west Bengal. *Elec.J.Ecol. Agr.Food Chem*, 9(9). India. 1423-1432.
- Bahemuka, T.E, Mubofu, E.B. 1999. Heavy metals in edible green vegetables grown along the sites of the Sinza and Msimbazi rivers in Dares Salaam, *Food Chem. Tanzania*. Vol.66, 63-66.
- Codex general standard for contaminants and toxins in food and feed, CODEX STAN 193-1995. 2015. (Available from: Yongning Wu, Aug 23, 2015).
- Dueck, T.A, Ernst W.H.O., Faber J, Pasman F. 1984. Heavy metal emission and genetic constitution of plant populations in the vicinity of two metal emission sources. *Angew. Bot.* Vol.58, 47-53.
- GOST-30538-97 Food products. 2001. Toxic element determination methodology by

using atomic emission method. RF.

Hygienic requirements for quality and safety of food raw materials and food. Sanitary rules and norms. 2001. (SanPIN) (2.3.2. 560-96), Moscow.

Ismail, F. Anjum, M.R., Mamon, A.N, Kazi, T.G. 2011. Trace metal contents of vegetables and fruits of hyderabad retail market. Pak.J.Nutr. vol.10 (4), 365-372.

Joint FAO/WHO Expert Committee on Food Additives. 1999. Toxicological evaluation of certain food additives. ILSI Press International, Life Sciences Institute, Washington, DC.

Kabata-Pendias, A., Mukherjee, A.B.2007. Trace elements from soil to human. Springer. New York, 23 p.

Kananke, T. Wansapala, J., Gunaratne, A. 2014. Heavy metal contamination in green leafy vegetables collected from selected market sites of Piliyandala area, Colombo District, Sri Lanka. Am.J.Food Sci.Techno. Vol. 2, No.5, 39-144.

Panin, M.S. 1999. Accumulation of heavy metals by plants Semipalatinsk Irtysh SI "families". Semipalatinsk, 26-27.

Prabhat Kumar Rai, Sang Soo Leeb, Ming Zhangc, Yiu Fai Tsangd, Ki-Hyun Kim. 2019. Heavy metals in food crops: Health risks, fate, mechanisms, and management. Environmental International 125, 365-385.

Prasad, A.S. Zinc: an overview. Nutrition 1995. 11, 93-95.

Ray, S.S., Amsavel, J. Joseph, J. Sangeetha, D. 2014. Analysis the effect of heavy and toxic metals in various vegetables grown in Vellore district South India Int.J.ChemTech.Res. Vol.6, No. 8, USA, pp. 3996-4001.

Rafiqul Islam, M., Jahiruddin, Alim A, Akteruzzaman. 2012. Consumption of Unsafe Foods: Evidence from heavy metal, mineral and trace element contamination. June. 136.

Rivero-Huguet, M.E. 2004. Monitoring of Cd, Cr, Cu, Fe, Mn, Pb and Zn in fine Uruguayan wines by atomic absorption spectroscopy, Atom. Spectrosc. 4, 177.

Sandstead, H.H. 1994. Understanding zinc: recent observations and interpretations. J. Lab Clin Med. 124:322-7.

Sangster, J.L, Nelson, A. Shannon, L., Bartelt-Hunt. 2012, Inter.J.Service Learn.Eng. Spring, Vol. 7, No. 1, 62-68.

Sobukola, O.P, Adeniran, O.M, Odedairo, A.A, Kajihansa, O.E. 2010. Heavy metal levels of some fruits and leafy vegetables from selected markets in Lagos, Nigeria. Afr.J.FoodSci. Vol. 4(2), June. 389–393.

Solomons, N.W. 1998. Mild human zinc deficiency produces an imbalance between cell-mediated and humoral immunity. PubMed abstract Nutr. Rev; USA. 56, 27-28.

Sharma, B., Chettri, M.K. 2005. Monitoring of heavy metals in vegetables and soil of agricultural fields of Kathmandu valley. Ecoprint vol.12, 1-9.

Usubalieva, A.M. 2007. Physical and chemical bases accumulation of copper, zinc, cadmium and lead in vegetable origin food products. Abstract of dissertation. Bishkek, Kyrgyz Republic. 19 p.

Vlasyuk, P.A. 1980. Trace elements in environment. Kiev. Naukova Dumka, p. 247.

Worldwide prevalence of anaemia 1993–2005: 2008WHO global database on anaemia / Edited by Bruno de Benoist, Erin McLean, Ines Egli and Mary Cogswell. Geneva, 51 p.

WHO. 1999. World Health Organization, Geneva. Guidelines for drinking water quality, 2nd edition, Vol. 2, Sydney.

Yokoi, K, Uthus, E.O. and Nielson, F.H. 2002. The essential use of nickel affects physiological functions regulated by the cyclic GMP signal transduction system, Proceedings of the 7<sup>th</sup> international symposium on metal ions in biology and medicine, St. Petersburg, Russia: 5–9.

## BÖLGESELÇİLİK VE AFGANİSTAN

**Abdul Raouf Safi**

Selçuk Üniversitesi, Sosyal Bilimler Enstitüsü, İktisadi ve İdari Bilimler Fakültesi,  
Uluslararası İlişkiler, Konya, Turkey  
ORCID: <https://orcid.org/0000-0002-8638-6367>

### Özet

Bölgeselcilik, bölgenin belirli özelliklerini vurgulayan, evrensel özelliklerden ziyade bölgenin özgü özelliklerine öncelik veren analitik bir görüştür. Bölgeselcilik, küreselleşme sürecine paralel olarak önem kazanmıştır. Küreselleşme, uluslararası arenada ilişkilerin yoğunluğu, mekânsal ve zamansal sıkıştırması olarak tanımlanırsa eğer, bölgeselleşme ise, ulus-ötesi şirketlerin hareket etmesinin, karşılıklı bağımlılığın derinleştirilmesinin, işgücünün hareketliliğinin, hükümetlerin kontrolün azaltılmasının bir sonucu olarak tanımlanabilmektedir. Böylece bölgesel çapta iş birliği tercih etmesi, bölgeselleşmenin ve bölgesel örgütlerin oluşumuna yol açmıştır.

Bu bağlamda Orta Asya, Güney Asya ve Orta Doğu, her zaman bölgesel ve küresel güçlerin odak noktasını oluşturmuştur. Bu bölgeleri birbirine bağlayan ve onları etkileyebilecek stratejik bir konuma sahip olan Afganistan ise bölgenin kalbi olarak nitelendirilmiştir. Önemli konuma sahip olduğu için yıllardır savaşa maruz kalan Afganistan, 11 Eylül 2001 olayından sonra yeni bir hükümetin kurulmasıyla uluslararası arenada adım atmış ve etkileşimlerde rol oynamaya başlamıştır.

Bu çalışmada, kavramsal bir çerçeve olarak Bölgeselciliği incelenerek Afganistan'ın bölgedeki rolüne ve jeostratejik önemine dair bir analiz ortaya konulmaya çalışacaktır. Bu bağlamda, çalışma Afganistan'ın coğrafi konumunu açıklamaya çalışacak ve 2001'den sonra Afganistan'ın bölgesel dış politikasının temel hususlarını ve bölgedeki istikrar ve güvenliği oluşumunda Afganistan'ın güvenlik komplekslerindeki yerini ve önemini açıklamaya çalışacaktır. Bu çalışmada, Bölgeselcilik kavramı çerçevesinde Afganistan incelenerek, Afganistan'ın bölgedeki birçok farklı etkileşimle ilgisi incelenecektir.

**Anahtar Kelimeler:** Afganistan, Bölgeselcilik, Bölge, Güvenlik Kompleksi.

### Abstract

Regionalism as an analytical view emphasizes certain features of the region and prioritizes the specific features of the region rather than universal features, and has gained importance in parallel with the globalization process. If globalization is defined as the intensity of the relations, spatial and temporal compression in the international arena, regionalization can be defined as the result of the movement of transnational companies, deepening interdependence, mobility of the workforce, and reduction of governments' control. Thus, the preference for regional cooperation has led to the formation of regionalization and regional organizations.

In the era of regionalism, regions have gained importance globally. Central Asia, South Asia and the Middle East have always been the focal point of regional and global powers. Afghanistan, which connects these regions to each other and has a strategic position to affect them, has been defined as the heart of the region. Afghanistan, which has been exposed to war for years because of its location, put its first steps in the international arena after September 11 attacks and interacted with regional and global Powers after the establishment of a new government.

This study examines Afghanistan's role in the region and its geostrategic importance. In this context the study will try to explain the geographical location of Afghanistan and the main



aspects of Afghanistan's regional foreign policy and the importance of Afghanistan and its place in the security complexes for the formation of stability and security in the region after 2001. It will also investigate Afghanistan's role in regional security complexes. This study argues that Afghanistan, which has an impressive geographical location, can play an important role in the formation of regionalism, but this effect is influenced by many different interactions in the region.

**Keywords:** Afghanistan, Regionalism, Region, Security Complex.

## GİRİŞ

Uluslararası sistemi doğru ve kapsamlı bir şekilde anlamak için, uluslararası politik, ekonomik ve diğer alanlardaki mevcut eğilimlerin ve gelişmelerin tam olarak anlaşılması gereklidir. Bölgeselcilik, Soğuk Savaş sonrası dönemde bölgelerin bir aktör olarak ortaya çıkmasına neden olmuş ve uluslararası ilişkileri etkileyen konulardan biri olmuştur.

Toplumsal yaşam tarihinde bölgesel yakınsama, Aristoteles, Platon, Augustine Saint, Ibn-ı Khaldun ve Hegel'in yazılarında izlenebilen çeşitli insan toplumlarının oluşumuna neden olmuş ve kitlelerin çıkarlarını korumak, geniş iş birliği yapmak ve bir tür birliğe doğru ilerlemek için farklı grupların, örgütlerin ve devletlerin girişimleri olarak tanımlanmıştır. Avrupa entegrasyonu süreci ve nihayetinde Avrupa Birliği'nin oluşumu ve Güneydoğu Asya ülkeleri Birliği (ASEAN) arasındaki yakınlaşma da dahil olmak üzere, çağdaş dünyada bölgeselciliğin başarılı örnekleridir. Akademisyenler ve politikacılar bu nispeten başarılı deneyimleri analiz ettiği zaman, yakınsamaları, özellikle bölgeselcilik biçiminde oluşan, devletler arası ilişkilerde göreceli güvenlik sağlamakla birlikte, daha büyük faydalar ve daha iyi iş birliği arayışları için çok önemli olduğunu öne sürmektedirler.

Ancak İki kutuplu sistemin sona ermesiyle, uluslararası sistemin yeni yapısı ve bunun sonucunda ortaya çıkan bölgesel sistemler birçok belirsizlikle karşı karşıya kalmış ve Soğuk Savaş sonrası kaotik yapı bazı ülkelerin durumuna da etkilemiştir. Özel bir jeostratejik ve jeopolitik konuma sahip olan Afganistan, çeşitli bölgesel alt sistemler arasında yer almasına rağmen, hangi alt sisteme bağlı olduğuna dair farklı yaklaşımlar bulunmaktadır. Afganistan batıda Orta Doğu ile, kuzey tarafından Orta Asya, güney tarafından Güney Asya ve doğu tarafından Uzak Doğu ile ortak sınırlıdır, başka bir deyişle, Afganistan birkaç bölgenin birleştiği bir bölgede yer alır ve Orta Doğu, Güney Asya, Doğu Asya ve Orta Asya'ya bağlanabilecek bir konuma sahiptir. Afganistan jeopolitik, jeoekonomik ve jeostratejik bir konuma sahip olduğu için tarih boyunca defalarca saldırıya maruz kalmış, özellikle 19. yüzyılda İngiliz ve Rus çarlık imparatorluklarının stratejik rekabetin sahnesi olmuştur.

Afganistan Orta Asya'da bulunduğu dair bir hipotez bulunmaktadır. Afganistan bu bölgedeki ülkeler ile etnik, kültürel ve coğrafi yakınlıklara sahiptir. Öte yandan Afganistan Güney Asya ülkeleri ile aynı benzerliklere sahiptir ve bazı araştırmacılara göre Afganistan Güney Asya bölgesinde yer almaktadır. Bu ikilem, Afganistan'ın güvenliği ve etnik sorunları ile birleştiğinde Afganistan tarihinde bir çok soruna ve girişimlere neden olmuştur.

Afganistan'ın jeopolitik, jeoekonomik ve jeostratejik durumu ABD'ye yönelik 11 Eylül 2001 terör saldırısında sonra değişmeye başlamıştır. 2001 yılından sonra Afganistan'ın yeni hükümeti ABD ve uluslararası toplumun desteğiyle küresel ve bölgesel etkileşimlerde rol oynamaya başlamış ve ilk aşamalarda bölgeselciliği krizden çıkmanın bir yolu olarak nitelendirmişti. Bu bağlamda Afganistan, bölge ve diğer ülkeleriyle ikili ve çok taraflı ilişkileri geliştirerek, bölgesel iş birlikleri bölgedeki istikrar ve güvenliği için önemli olduğunu savunmaktadır.

Bu bağlamda bölgeselcilik ve Afganistan'ın rolünü ve coğrafi konumunu göz önüne alarak, hazırlanan bu çalışmada, bölgeselciliğin kavramı kapsamında bölgeselcilik kavramı kapsamında Afganistan'ın konumu incelenecektir. Afganistan'ın bölgeselciliğe bakış açısı

Bölgesel güvenlik komplekslerinde Afganistan'ın rolü ve önemi araştırılacaktır.

## 1. KAVRAMSAL ÇERÇEVE: BÖLGESELÇİLİK

### 1.1. Bölgeselcilik

Bölgeselcilik “*Regionalism*” ve bölgesel entegrasyon söz konusu olduğunda, bu alana büyük katkıda bulunan birçok isim ve eser karşımıza çıkmaktadır. O isimler aralarında çalışmaları devam eden ve bu alanda aydınlatıcı referans kaynağı olarak kullanılan, Leon Lindberg “*The Political Dynamics of European Economic Integration*”, David Mitrany “*The Prospect of Integration: Federal or Functional A Working Peace System*”, Ernest Hass “*The Uniting of Europe*” ve kalan Karl Deutsch “*Siyasi Topluluk ve Kuzey Atlantik Bölgesi...*” gibi uzmanların eserlerinden bahsetmek mümkündür. Bunların her birisi bölgeselcilik konusunda değerli çalışmalar yapmışlardır. Bu konuda değindiğimiz uzmanların yanı sıra bir dizi siyasi uzmanlar yani; Robert Schuman ve Jean Monnet da katkıda bulunup özellikle Avrupa'daki entegrasyon fikrinde çok saydı katkıda bulunmaktadırlar. Bölgeselciliğin ve bölgesel entegrasyonun nasıl işlediğini açıklamak ile ilgili kavramsal ve teorik tartışmalar arasında, işlevselcilik, neo-işlevselcilik, güvenlik topluluğu, dökülme ve toplum duygusu gibi kavramlar ve teoriler en önemli tartışmalar sayılmaktalar.

Bölgeselcilik ve bölgesel entegrasyon kavramının teorik temellerini açıklamak konusunda, yıllardır uluslararası ilişkiler bilimciler, uluslararası politikadaki bölgesel entegrasyonun işlevini ve önemini açıklamaya çalışmaktadırlar. Ernest Hass entegrasyonu; çeşitli bölgelerdeki devletler sadakatleri, beklentileri ve siyasi faaliyetlerini, ulusal devletler üzerinde yargı yetkisine sahip olan veya talep eden yeni bir merkeze kaydırmaya ikna edildiği bir süreç olarak tanımlanmaktadır.<sup>1</sup>

Louis J. Cantori ve Steven F. Spiegel ise; uluslararası sistemin ikincil bir sistemi şeklinde, birlikte çalışma arzusunu göz önüne alarak komşu ülkelerin bölgesel entegrasyona ilişkin girişimlerini bölgeselcilik tanımlanmaktalar. Bölgeselciliğin nasıl başaracağına dair ise, entegrasyonun göstergeleri olarak bilinen halklar arasında temas, değişim ve iletişim önerilmektedir.<sup>2</sup> Bütün bunlara rağmen bölgeselciliğin dünya siyasetindeki rolüne karşı güvenilirliğinden şüphe duyan bazı analistler mevcut olsa da bölgeselciliği ve bölgesel entegrasyonu uluslararası sistemin ikincil sistemi olarak bilip ve bunları uluslararası düzeninin doğası hakkındaki birçok tartışmaların merkezi rolünü oynadığını inanmaktalar. Andrew Hurrell, bölgeselciliği bir reçete, ahlaki bir konum ya da uluslararası ilişkilerin nasıl organize edilmesi gerektiğine dair bir doktrin olarak görmektedir.<sup>3</sup>

Bölgeselcilik, devletler arasında bir serbest ticaret bölgesi veya gümrük birliği kurarak ve bölgesel düzeyde ticareti serbest bırakmak veya kolaylaştırmak için başlayan bir süreçtir. Bölgeselciliğin gelişmesi, ticaret iş birliğinin, ekonomik ve parasal iş birliğine, daha sonra da siyasi ve güvenlik iş birliğinin ilerlemesine yol açan ticaret serbestleştirilmesinin temel biçimlerinden biridir.<sup>4</sup>

Sosyal bilimler çalışmalarında, uluslararası ilişkiler modern bir bilim olduğu gibi, bölgeselcilik (Bölge) çalışmaları da uluslararası ilişkiler çalışmalarının yeni alanlarından biri olarak karşımıza çıkmaktadır. Bu yeni alan, telekomünikasyon, teknoloji, ekonominin derin işlevselliğinden kaynaklanmakta ve her geçen gün daha da önem kazanmaktadır.

---

<sup>1</sup> Ernest Hass, B. *The Uniting of Europe*, Stanford: Stanford University Yayınları, 1958, s. 16.

<sup>2</sup> Louis J. Cantori, Steven L. Spiegel, “The International Politics of Regions: A Comparative Approach” *Prentice-Hall Yayınları*, vol.47, no.3, 1970. s.46-47.

<sup>3</sup> Andrew Hurrell, “Regionalism in Theoretical Perspective”, Louise Fawcett (ed), *Regionalism in World Politics: Regional Organizations and World Order*, Oxford: Oxford University Yayınları, 1995, s.39.

<sup>4</sup> Seyed Mohammad Ali Mousavian, “Globalization And Regionalism: Disintegration or Integration?” *Journal of Foreign Relations*, vol.1, no.3, 2009, s.123.

Bölgeselciliğinin tarihini iki dünya savaşı sonrası dönemlerde, özellikle bölgesel farkındalık duygusu ve II. Dünya Savaşı'ndan sonra devletlerce elverişli bir bölgesel çevre oluşturma arzusu ortaya çıktığı dönemde izlenebilir. Buna ek olarak II. Dünya Savaşı'ndan önceki dönemlerde bölgeselcilik nadiren görülümekteydi. Ancak II. Dünya Savaşı'ndan sonra, Avrupa merkezli dünya düzeninin çöküşü ve kendi nüfusu olan küresel iki kutuplu sistemin ortaya çıkması, uluslararası politikanın değerlendirme ve analiz birimlerinden biri olarak bölgeselciliğin ortaya çıkmasına neden olmuş. Bölgeselcilik süreci II. Dünya Savaşı'ndan sonra başladı, ancak Soğuk Savaş dönemi, bölgeselciliğinin bilinçli bir büyüme dönemi olarak nitelendirilmektedir.<sup>5</sup>

Sağuk Savaş'tan sonra bölgeselciliğin ilk dalgası Avrupa merkezli gelişmiş ve bu gelişim bölgeselciliğinin yaklaşımlarını sadece Avrupa ve daha sonra Batı odaklı sınırlı bir şekilde açıklanmıştır. Bu bağlamda bölgeselciliğinin yaklaşımları Güneydoğu Asya bölgesi de dâhil olmak üzere Batı dışındaki bölgeselciliğinin gelişmesi ile pek ilgili nitelendirilmemiştir. Bölgeselciliğinin birinci dalgası belirli bölgeye sınırlı kaldığı için, bölge coğrafi bir ilişki ve karşılıklı bağımlılık derecesi ile birbirine bağlı belirli bir bölgede yer alan devletler olarak tanımlanabilir. Bölgeselcilik ise devletler ve belirli coğrafi bölgelerdeki diğer aktörler arasında, şirketlerin yatırım yapma ve insanların bir bölge içinde serbest hareket etme kararları veya bölgesel birimler ve onlar için ortak politikalar oluşturma konusundaki devlet temelli çabaları olarak tanımlayabilmektedir. Bu açıklamaya göre bölgeselcilik normalde üç ya da daha fazla ülkedeki hükümetler, sivil toplum örgütleri ya da özel sektörler arasında karşılıklı kazanç için resmi veya gayri resmi iş birliğini açıklamaktadır.<sup>6</sup>

Bölgesel iş birliği, devlet aktörlerinin girişimleri ve iç sosyal grupların ona destekleyici veya etkileşimli yanıtı ile şekillenen pratik bir süreçtir.<sup>7</sup> Ancak bölgesel bir örgütün oluşturulması ve bölgeselciliğe eğilimin temel altyapısı coğrafi faktördür. Bölgesel sistemin oluşumunun ilk aşaması veya başlangıçta gerekli olan şey, belirli bir coğrafi alan ve bölgenin varlığıdır. Coğrafi bir alan, paylaşılan doğal veya beşeri özelliklere göre diğer bölgelerden farklıdır. Başka bir deyişle, bir coğrafi bölgedeki devletler ve ülkeler, birbirlerinin doğal, beşeri veya algısal özelliklerinin birini veya hepsini paylaşmaktalar. Bu söyleyişe göre ortak coğrafi özellikler bölgesel yakınsama davranışlarının altyapısını oluşturmakta ve aksine, farklı coğrafi özellikler, devletler arasında farklı davranışsal altyapısını oluşturmaktadır.<sup>8</sup>

## 1.2. Bölge

Bölge *Latince Regio* kelimesinden türetilmiştir ve benzer siyasi, tarihi, sosyal ve diğer özelliklerle, diğer bölgelerden ayrılan geniş bir coğrafi alanı kapsar. Dolayısıyla, bölgenin bireysel egemenliklerin var olduğu toprak temelli ülkeleri içeren birbirine bağlı bir yapı olduğunu söylemek mümkündür. Bölge sosyal olarak, farklı veya bazen çelişen ilkeler tarafından motive edilen farklı aktörlerden oluşmaktadır.<sup>9</sup> “Bölge” terimi, farklı bilim adamları tarafından farklı çağrışımlarla kullanılmakta ve farklı teoriler geliştirilmektedir. “Bölgeler” in sık kullanımı devletlerden daha küçük alanlar anlamına gelir. Herhangi bir alana atıfta bulunarak yaygın olarak anlaşılmaktadır. Uluslararası ilişkilerde bir bölge, her zaman üç veya

<sup>5</sup> Farhad Ghasemi, *Theories of International Relations and Regional Studies*, c:2, Tehran: Mizan Legal Foundation Yayınları, 2015, s.24-25.

<sup>6</sup> ?, “Regionalism: Theory and Practice”, s.1-2.

[https://shodhganga.inflibnet.ac.in/bitstream/10603/14503/8/08\\_chapter%201.pdf](https://shodhganga.inflibnet.ac.in/bitstream/10603/14503/8/08_chapter%201.pdf) (1.15.2019)

<sup>7</sup> Kishore Dash C, *Regionalism in South Asia: Negotiating Cooperation, Institutional Structures*, New York: Routledge Yayınları, 2008, s.40.

<sup>8</sup> Mohammad Reza Hefeznia ve Morad kaviani Rad, *The New Approaches in Political Geography*, cilt:1, Tehran: Semt, 2004, s.74-75.

<sup>9</sup> Reza Simbar, “Regionalism and Peace Making in the world with Emphasis on the Persian Gulf”, *Islamic Azad University Scientific Journals Database*, vol.1, no.1, 2006, s.2.1.

daha fazla devletlerin topraklarını kucaklayan bir alan olarak tanımlanmaktadır. Bu devletler, coğrafyanın yanı sıra ortak çıkar bağları ile de birbirine bağlıdır. Bölgenin tanımı, bölge statüsüne sahip ekonomik, tarihi, kültürel veya ideolojik özellikleri de içermektedir.<sup>10</sup>

Son zamanlarda yapılan çalışmalarda bir bölgeyi tanımlamak için üç faktör kullanılmıştır. Bu üç faktör ise; coğrafi, yapısal ve öznel faktörlerdir, bu üç faktör bir araya geldiğinde bir bölge oluşturmakta ve bölgesel iş birliği oluşturmaktadır. Bu bağlamda bölgenin klasik bir tanımında, ekonomik, coğrafi ve sosyal olarak bağımsız ve belirli bir coğrafi alanın yaratılmasına katkıda bulunan bir grup ülke olarak tanımlanabilir.

Uluslararası ilişkiler literatüründe bölge ve bölgeselciliğin standart bir tanımı bulunmamakta, ancak bu alanı daha iyi incelememize yardımcı olabilecek tanımlar arasında ortak görüşler bulunabilmektedir. Manuel Castells gibi teorisyenler bölgeleri iki kategoriye (“coğrafi Bölgeler” yani erken coğrafi alanlar ve “kültürel Bölgeler” yani modern alanlar) olarak ayırmaktalar. Bu ayrıma göre erken tarihinde coğrafi konumlar bölgeselciliğin temelini oluşturup, ama yeni çağda bilgi toplumunun yeni koşulları, yeni kimlik ve ortak kültür modern bölgeselciliğin temelini oluşturmaktadır.<sup>11</sup>

William Thompson, bir bölgeyi tanımlamak için kullanılan yirmibir faktörü tanımlamaktadır. Bunlar arasında coğrafi yakınlık, o bölgenin farklı sosyal ilişkiler, özel ihtiyaçlar ve etkileşimler ve tamamlayıcı sosyo-ekonomik yönler, yakınsama derecesi, yerel kuvvetlerin bölgesel dengesi, kontrolsüz sistemler, sosyal ve politik gibi konular yer almaktadır.<sup>12</sup>

Joseph Nye, bölgeyi coğrafi ilişkilerle bağlantılı sınırlı sayıda ülke olarak tanımlar ve bu bağlantı, çok taraflı karşılıklı bağımlılık düzeyi ile tanımlanır ve güçlendirilmektedir. Louis Cantori ve Steven Spiegel bölgeyi şöyle tanımladılar; Bölge birbirleriyle etkileşimde bulunan ve birbirleriyle etkileşime giren, ortak bir etnik, dilsel, kültürel, sosyal ve tarihsel bağlarına sahip olan devletlerden oluşmaktadır. Bu devletlerin bölgesel kimlik duygusu bazen bölge dışındaki devletlerin davranış ve tutumlarıyla pekiştirilir ve güçlendirilmektedir.<sup>13</sup> Onlar bölgenin oluşumu ve bölgeselciliğin beş ana faktörünüden bahsetmekte, o beş faktör ise; toplumlar arasında kültürel ve sosyal homojenlik, siyasi tutumlar ve dış davranışlar, bir bölge ve bölgesel ilişkiler için gerekli olan siyasi kurumlar, coğrafi yakınlık ve coğrafi alan içindeki ülkeler arasında ekonomik bağımlılıktır.<sup>14</sup>

Bölge'nin tanımlarını göz önüne alarak bölgeselciliği, entegre bir bölgesel sistem oluşturmak için belirli bir bölgedeki ülkelerin ekonomik, politik ve stratejik entegrasyonu anlamına geldiğini söyleyebilmek mümkündür. Harwell Hamilton Harris bölgeyi zihniyet, fanteziler, hırslar, doğal kaynaklar ve olaylarla zengin ve iç içe geçmiş bir yer olarak görür, ve onu zihinsel durum olarak tanımlar. Genel olarak, yerli, iklimsel, kültürel ve sosyal koşullar ve yerel değerler bölgeselciliğin önemli konular arasında yer almaktadır. Böylece bölgeselciliği, yerel farklılıkları azaltan çeşitli üstünlük biçimlere, küreselleşme veya standartlaşmış yapılarla karşı “bölge” sel değerleri savunan bir teori olarak nitelendirebilmek mümkündür.<sup>15</sup> Bölgeselcilik tanımında “bölge” özelliğini göz önünde alarak, bölgeselcilik; resmi bir yapı

---

<sup>10</sup> Norman D. Palmer vd, *International Relations*, Delhi: CBS Yayınları, 1994, s.559.

<sup>11</sup> Hossein Salimi, “Southwest Asia as a Region? An Analysis of the Applicability of Region to Southwest Asia”, *Geopolitics Quarterly*, vol.5, no.2, 2009, s.119.

<sup>12</sup> William P. Thompson, “The Regional Subsystem, A Conceptual Explication, and a Propositional Inventory”, *International Studies Quarterly*, 1973, s.89-110.

<sup>13</sup> Cantori, a.g.e, s.6.

<sup>14</sup> Bruce M. Russett, *Delineating International Regions; in: Quantitative International Politics: Insights and Evidence*, New York: Free Yayınları, 1968, s.345-352.

<sup>15</sup> Qader Bayzidi, Etesam Iraj vd, “Explanation of Regionalistic View Points & Their Evolution in Contemporary Architecture”, *Naqshejahan Journal*, vol.3, no.1, 2013, s.9.  
<https://www.sid.ir/en/journal/ViewPaper.aspx?ID=474509>, (1.11.2019).



altında belirli bir coğrafi bölgede normlar ve kurallar oluşturmada devletlerce yürütülen girişimler olarak tanımlanabilmektedir.

### 1.3. Bölgeselcilik Üzerine Farklı Yaklaşımlar

Bölgeselcilik, coğrafi bölgeyi analiz birimi olarak vurgulayan insan davranışını ve onun yakın fiziksel çevresi arasındaki ilişkiyi incelemeyi amaçlayan bir yaklaşımdır. Böylece ekonomik sosyal ve kültürel organizasyonlar, coğrafi bölgedeki ilişkileri ve işlevleri açısından analiz edilmektedir.<sup>16</sup>

Bölgeselcilik “Dünya Federalizm’inin” tezahürü ve idari adem-i merkeziyetçilik ile federalizm arasında bir ara aşaması olarak tanımlanabilir. Zira azınlıklar, idari âdem-i merkeziyetçilik, yerel öz yönetim ve özerklik ve diğer modern politik ve kültürel yaşamlarının problemlerini kapsamaktadır. Çok genel bir şekilde, bölgeselcilik baskıcı merkezleşme biçiminde abartılı herhangi bir eyleme karşı bir harekettir.<sup>17</sup>

Bölgeselcilik uluslararası alanının yeni bir olgusu olduğu için, üzerinde kapsamlı ve belirgin bir yaklaşım bulunmamakla, bunun yanı sıra çoğu yaklaşımlar göreceli ve varsayım biçiminde bulunmaktadır.

Örneğin güç temelli yaklaşımlar bölgeselciliğin temelli devlet olduğunu savunmakta ve güç dağıtımının sonucunda meydana gelen değişikliklere önem vermektedirler. Rasyonalist yaklaşımlar ise, bölgeselcilik devlet odaklı olduğunu savunmanın yanı sıra, dış sorunları çözmek eğilimini bu sürecin arkasındaki itici güç olarak tanımlamaktadırlar. Bu arada Realistler, bölgeselciliği bir bölgede devletlerin iktidarlarını ve hakimiyetini yansıtan bir yapı olarak görmekte ve onu güç dağılımının salt bir mekanizması olarak tanımlamaktadırlar. Hegemonik İstikrar teorisi ise, güçlü devletlerin kendi ulusal çıkarları için belirli bir bölgede entegrasyon oluşturma eylemini bölgeselcilik olarak tanımlamaktadır.

Realistlerin aksine liberal teorisyenler bölgeselciliği toplum odaklı bir olgu olarak ele alıp, bölgeselcilikte yerel çıkarları ve yerel aktörleri göz önünde alarak, bölgesel örgütleri uluslararası arenada devletlerin haklarını garanti eden önemli bir aktör olarak nitelendirmekteler. Fonksiyonalistler ise bölgesel iş birlikleri sadece teknik alanlarda yapılabileceğini inanmakta, ancak Neofonksiyonistler ise bölgesel iş birlikler sadece teknik alanlarda değil siyasal, ekonomik, kültür ve sosyal alanlarda da gerektiğini savunmaktalar. Neoliberaler küreselleşmeyi bölgeselciliğinin iticisi olarak belirterek, bölgeselciliği karşılıklı bağımlılığın bir sonucu olarak nitelendirmekte ve bölgeselciliği devletlerin bölgesel çıkarlarını korumak ve gözetlemek için ayrıca uluslararası arenada etkin rol oynamak amacıyla değerli bir araç olarak görmekteler.<sup>18</sup> Neoliberaler ve bazı diğer araştırmacılara göre, bir açıdan bölgeselcilik küreselleşme olgusuna politik bir yanıtıdır ve diğer yandan bölgeselcilik küreselleşmenin içsel bir parçası olduğunu beyan etmekteler.<sup>19</sup> Dolayısıyla bölgeselcilik inşacıların yaklaşımı gibi, ortak bağlar, normlar, değerler ve güvenin tesis etmesi ve sorunları çözmek amacıyla ortak girişimleri içeren bir süreç olarak da tanımlanabilmektedir.<sup>20</sup>

Bu bağlamda değinilmesi gereken bir konu ise bölgeselciliğin yeni dalgası yani “Modern

<sup>16</sup> Nitisha, “Regionalism: Definitions, Characteristics and Types of Regionalism”, <http://www.yourarticlelibrary.com/society/indian-society/regionalism-definitions-characteristics-and-types-of-regionalism/47359> (1.15.2020)

<sup>17</sup> ?. The Concept of Regionalism, s.15.

[https://shodhganga.inflibnet.ac.in/bitstream/10603/149406/5/05\\_chapter\\_02.pdf](https://shodhganga.inflibnet.ac.in/bitstream/10603/149406/5/05_chapter_02.pdf) (1.15.2020)

<sup>18</sup> Gökhan Katitaş, “Latin Amerika’da Örtüşen Bölgeselcilik”, *Marmara Üniversitesi Öneri Dergisi*, cilt.14, sayı.52, 2019, s.258-259.

<sup>19</sup> Darrell Addison Posey, “Regions in Comparative Perspective”, Shaun Breslin, Richard Higgott vd (ed) *New Regionalism in the Global Political Economy: Theories and Cases*, New York: Routledge Yayınları, 2002, s.9,14.

<sup>20</sup> Katitaş, a.g.m, s.260.



bölgeselcilik” tir. Tarihi sürece göre bölgeselcilik ikiye ayrılır. Birinci dalgası ise 1980’lerden öncesi “Eski Bölgeselcilik” ve 1980’lerden sonrası yani “Modern Bölgeselcilik” ortaya çıkmaktadır. Eski bölgeselcilik II. Dünya Savaşı’ndan sonra Avrupa merkezli şekilde ortaya çıktı ve Avrupa Ekonomik Topluluğu (AET)’nin oluşumuna neden olmuştur. Ancak dünyanın yeni gelişmeler ve ekonomik değişimler modern bölgeselciliğin oluşumuna yol açmış. Modern bölgeselcilik teorisi, küreselleşme süreci ile bölgesel ekonomik sistemleri entegre etme girişimi arasındaki etkileşimi incelemektedir. Eski bölgeselcilikten daha kapsamlı olan modern bölgeselcilikte üretim sistemi, işgücü arzı, sosyo-kültürel kurumları, bu unsurları birleştiren yenilikler ve güç gibi unsurlar önemli sayılmakta ve devletlerin bütün alanlarını içermektedir.<sup>21</sup>

İki bölgeselcilik dalgası arasında bariz farklılıklar bulunmaktadır. Modern bölgeselcilikte, bölgeselleşme sürecinde ulus-devletin rolü biraz zorlanmakta ve devlet dışı aktörlerin rolünün önemi artmaktadır. Bölgeselcilik sadece güvenlik ve ekonomik açıdan değil, aynı zamanda diğer siyasi, güvenlik, ekonomik, sosyal, kültürel ve kimlik bakış açısından da incelenmektedir. Dolayısıyla yeni perspektifler bölgeselciliğin daha geniş boyutlarını inceleyeceğini söyleyebiliriz; zira bölgeselcilik, küresel yapısal dönüşümün bir parçasını oluşturan çok yönlü bir sosyal süreç olarak karşımıza çıkmaktadır. Sonuç olarak modern bölgeselcilikte var olan ama eski bölgeselcilikte görülmeyen farklılıkları olarak; küresel çapta bölgeselciliğin oluşumu, çok çeşitli hedefler ve faaliyet alanların olması, çok taraflılık ve çok taraflı çabalar ve doğrudan yabancı yatırımları yazabiliriz.<sup>22</sup>

Son olarak bölgeselcilik, hükümetlerin iş birliği ve yetkinin kademeli olarak ulus-ötesi kurumlara devri için kinetik bir süreçtir. Ayrıca, değerlerin kademeli olarak özümsemesine, bölgesel bir sivil toplumun ortaya çıkmasına ve büyük bir bölgesel siyasi topluluğun oluşturulmasına yönelik bir adımdır. David Mitrany’ya göre, geniş kapsamlı bir uluslararası ekonomik ve sosyal örgütler ağının oluşturulması uluslararası yakınsamanın ve bölgeselciliğin temelini oluşturmakta ve bu eylem krizle başa çıkmanın en iyi yolu olduğunu savunmaktadır. Talcott Parsonsov, iç ve dış politikada çelişkinin yerini konsensüs ile değiştirilmesine vurgulayarak çatışmanın anormal bir sonuç olduğunu düşünüyor ve sadece organizmalar sistemi gibi toplumlar sistemi, anormal olaylarla başa çıkabileceğini savunmaktadır. Bunların yanı sıra diğer teorisyenler de bölgeselciliği dünya barışının öncüleri olarak bilerek, bir alanda iş birliği yapmak diğer alanlarda da iş birliğine neden olabileceğini inanmaktalar. Üstelik Karl Deutsche’ye göre iletişim, toplulukları bir araya getirmede önemli bir rol oynamaktadır. Zira ulaşım, turizm, posta hizmetleri, ticaret ve göç alanlarındaki bağlantılar büyüdükçe, bu topluluklar da birbirine daha da yakınlaşacaklar; böylece söyleyebiliriz ki bölgeselcilik, iletişimin tüm yönlerinin genişlemesi ile sağlanacaktır.<sup>23</sup>

Özetle, coğrafi konumun bölgeselciliğin oluşumunda önemli rol oynadığını göz önüne alarak, coğrafi konumu ülkenin bölge sistemlerine entegrasyonunu sağladığını ve bir ülkenin bölge yapısındaki statüsünün belirleyici faktörü olduğunu söylemek mümkündür. Bu bağlamda bölgeselcilik kapsamında Afganistan’ın konumu açıklamak için Afganistan’ın coğrafi konumunu incelemek gerekmektedir.

#### 1.4. Afganistan’ın Coğrafi ve Stratejik Konumu

Günümüzde ülkelerin küresel ve bölgesel politikasındaki rolü ve onların faaliyet alanı ve önemi, coğrafi konuma, jeostratejik, jeopolitik ve güçlü ya da zayıf komşu ülkelerle olan ilişkisine bağlıdır. Çünkü yukarıda değindiğimiz gibi, coğrafi özellikler bölgeselciliğin önemli

<sup>21</sup> Mousavian, “Globalization And Regionalism: Disintegration or Integration?” a.g.m, s.124-125.

<sup>22</sup> Elaheh Koolae, “Globalization and Regionalism in Asia: in Persian”, *Uluslararası Jeopolitik Dergi*, vol.10, no.1, 2014, s.143-145.

<sup>23</sup> Habibullah Sajid, “Bölgeselcilik ve Afganistan’ın Dışpolitikasındaki Fırsatlar, (Hemgerayi Manteqa-i ve Fırsat Hay-i Siyaset-i khariji Afganistan)”, *Academic Dergisi*, 2014, s.3-4, [shorturl.at/hlCU9](http://shorturl.at/hlCU9) (1.11.2020)

unsurlarıdır ve ülkelerin bölgesel bir yapıdaki önemi, iyi rol oynama, ödüllendirme, iyi etkileşme ve diğer konular coğrafi konumdan etkilenmektedir. Afganistan gibi önemli bir coğrafi konumuna sahip olan ülkeler, uluslararası arenada verimli ve olumlu bir şekilde katılırlarsa eğer, onların otoritesini ve haysiyetini artıracaktır, ama akası takdirde olursa, coğrafi konum bir kriz yaratacaktır. Afganistan ise coğrafi olarak Asya'nın merkezinde yer alarak kıtanın büyük kesimleri arasında bir kavşak oluşturmaktadır. Bu konum bazen Afganistan için avantaj bazen de dezavantaj olarak nitelendirilmiştir. Zira Afganistan küresel ve bölgesel güçlerin istihbarat çatışmalarının merkezine dönüşmüştür.<sup>24</sup>

Afganistan kıtanın kalbi olarak bilinmekte; zira kıtanın altı ülke ile ortak sınırı vardır. Afganistan'ın kuzeyinde Özbekistan, Türkmenistan ve Tacikistan, batısında İran, güneydoğusunda Pakistan ve uzak doğuda Çin bulunur. Afganistan'ın Hindistan ile ortak sınır yoktur ama onunla çok yakın bir konuma sahiptir. Üstelik Afganistan Güney Asya, Orta Doğu, Orta Asya ve Çin pazarlarını birbirine bağlayan konumuna sahip iken kıtanın transit ve ulaşım merkezi olarak bilinmektedir. Afganistan deniz kıyısı olmayan jeo-ekonomik potansiyeli yüksek bir bölgenin merkezinde yer almaktadır, ki bu konum hem kendisi ve hemde bölgedeki ülkeler için hayati bir rol oynamaktadır. Afganistan coğrafi bakımından sarp ve yüksek dağlar, derin ovalara ev sahipliği yaparak, coğrafi konumundan ek olarak yeraltı zenginliklere de sahiptir. Ülkede doğal gaz, kömür, kromit, talk, barit ve başka maddelerin yanı sıra dünyada nadiren bulunan "lityum, uranyum" gibi maddeler de bulunmaktadır.<sup>25</sup> Ama Afganistan'ın jeo-ekonomik, jeopolitik ve jeostratejik konumu sorunsal bir konu haline dönüşmüştür. Afganistan'ın Antik İpek Yolu, Güney Asya'daki konumu ve bölgenin gücü ve önemli ülkelerin ortasındaki varlığı ve bu ülkeyi yöneten hükümdarların yaklaşımları, Afganistan için bazen avataj bazen de dezavataj faktör olarak nitelendirilmiştir.<sup>26</sup>

Bunu göz önüne alarak, Afganistan coğrafi ve stratejik konumu bakımından çeşitli bölgesel sistemlerden etkilenmektedir. Birinci düzeyde, ilk ve en önemli sistem olarak Büyük Orta Doğu ve Orta Asya bölgesel sistemi, ikincisi Basra Körfezi bölgesinin alt sistemi, üçüncüsü Afganistan'ın doğrudan etkilendiği merkezi iç sistem olarak bilinen Güneybatı Asya sistemi ve son olarak ise Çin'in bağımsız bölgesel sisteminden ekilenmektedir.<sup>27</sup>

Büyük Orta Doğu bölgesel sisteminde Afganistan merkezi rol almanın yanı sıra, Orta Doğu'nun kültürel bir parçasını da oluşturmaktadır.<sup>28</sup> Afganistan'ın stratejik konumunun önemini Halford J. Mackinder, Nicholas Spykman teorilerinde bulmak mümkündür. 19. yüzyılın coğrafyacıları, İngiliz, Amerikan ve Alman hükümetlerini Avrasya bölgesine erişmeye teşvik etmekle, o büyük alanı kontrol eden ülke dünyaya hükmedeceğini savunmaktaydılar.<sup>29</sup> Ancak Spykman "Rimland" bölgeyi ve deniz gücünü küresel güç olabilmek için önemil saymaktaydı.<sup>30</sup>

Afganistan bölgenin önemli coğrafi konumuna sahip olduğu için bölgede jeostratejik ve jeopolitik bir öneme de sahip olmuştur. Bu bağlamda Afganistan'ın bölgeselciliğin

<sup>24</sup> Abdul Hakim Salimi, "Jeopolitik Açısından Afganistan'ın krizini İncelemek, (Berresi Buhran-i Afganistan Az Manzar-i Jeopolitik)", *Marifat Yayınları*, 2001, <http://marifat.nashriyat.ir/node/1296> (1.12.2020)

<sup>25</sup> Mervener Lüleci Karadere, "Afganistan: Asya'daki Stratejik Çıkmaz" *İnsani ve Sosyal Araştırmalar Merkezi (INSAMER)*, 2015, s.3.

<sup>26</sup> Mohammad Zahir Akbari, "What's The Geographical Importance of Afghanistan?", *Afghanistan Ma*, , [http://www.outlookafghanistan.net/topics.php?post\\_id=21906](http://www.outlookafghanistan.net/topics.php?post_id=21906) (1.12.2020)

<sup>27</sup> Pishgahifard, a.g.e, s.108.

<sup>28</sup> Ruhollah Friday, "Greater Middle East Initiative", *Nasher Irna*, 2009, s.52.

<sup>29</sup> Mohammad Azim Azimi, *An Interoduction to Afghanistan's National Power*, Kabul: University of Afghanistan, 2015, s.51-58.

<sup>30</sup> Mark Gilchrist, "The Great Game Reinvigorated: Geopolitics, Afghanistan, and the Importance of Pakistan" *The Strategy Bridge Journal*, 2019, <https://thestrategybridge.org/the-bridge/2019/8/12/the-great-game-reinvigorated-geopolitics-afghanistan-and-the-importance-of-pakistan>

oluşumundaki önemini anlamak için Afganistan'ın coğrafi konumunun yanı sıra Afganistan'ın jeopolitik ve jeostratejik yaklaşımlardaki konumunu da incelemek gerekmektedir. Afganistan'ın coğrafi konumu, bölgenin jeopolitiğinin tanıtımında önemli bir rol oynamakta ve bu konum ise bazen (Heartland veya Asya'nın Kavşağı) olarak nitelendirilmiştir. Halford J. Mackinder'in söylediği gibi; Her kıtada ülkelerin kontrol etmeye çalıştıkları noktalar vardır. Zira o nokta kıtanın kalbine ve merkezine hâkim olma kapasitesine sahiptir. Afganistan ise tarih boyunca çeşitli imparatorlukların ve güçlerin egemen olmaya çalıştığı alanlardan biridir.<sup>31</sup> Joshua S. Goldstein'nin jeopolitik yapısına bakacak olursak, Afganistan Güney Asya'da yer almaktadır. Ona göre Afganistan, Pakistan ve Hindistan Güney Asya bölgesinin önemli ülkeleridir ve bu konumda ABD gibi diğer güçler her zaman egemen olamaya çalışmaktadırlar.<sup>32</sup>

Modern zamanlarda Afganistan'ın coğrafi ve stratejik konumunu tanımlamak, küresel ve bölgesel sistemlerinde Afganistan'ın önemini ve ülkenin siyasi gelişmelerinin doğasını anlayabilmek için yardımcı olmaktadır. Zira coğrafi konumlar bir ülkenin etkili olma veya etkilenme konusunda önemli bir rol oynamakta ve bir devletin ikna etme yeteneğini ve gücünü artırıp, ödüllendirmek, pazarlık yapmak ve diğer ülkelerle savaşmak konusunda belirleyici bir rol oynamaktadır. Afganistan bölgenin kara noktasında yer aldığı için hem kendisi ve hem bölge ülkeler için olumlu ve olumsuz etkilere sahiptir, konumun yan etkisi ülkenin siyasi gelişmelerini çok olumsuz etkilemiştir. Böyle bir durumda Afganistan kendisi ile iyi ilişkileri olmayan komşulara bağımlı hale gelmiştir, ekonomik ve güvenlik açısından her zaman komşu ülkelere ihtiyaç duymaktadır.<sup>33</sup>

Afganistan'ın coğrafi öneminin kapsamında, Afganistan'ın jeopolitik kuramlar daki konumunu değinsek eğer; Amiral Mahan'ın deniz gücü teorisine göre, çoğunluğu Panama Kanalı ve Süveyş Kanalı üzerinden birbirine bağlanmış olan kuzey yarımküre bölgeler küresel gücün anahtarıdır ve Avrasya bu yarımküresi içinde en önemli bileşendir. Ona göre deniz kuvvetleri, dünyanın gücünü devri alabilmek için önemli unsurdur. Mahan, Rusya'yı, konumunun invaziv olmadığı Asya'daki baskın toprak gücü olarak görmekte, ancak, kara ile çevrili olmak Rusya'nın dezavantajı olacağını düşünmekteydi. Çünkü onun görüşüne göre, denizcilik kara hareketlerinden daha üstündür. Bu teoriyi göz önüne alarak 19. Yüzyılda Rusya'nın hareketlerini ve Afganistan'ın önemini anlamak mümkündür. Rusya serbest sulara erişebilmek için Hindistan'a girmek zorundaydı ve Hindistan'a girmek için Afganistan'dan geçmek zorundaydı. 19.yüzyılda Hindistan İngilizlerin elinde olduğu için, Afganistan Hindistan topraklarını korumak için bir tampon bölge olarak seçildi. Böylece Afganistan 19.yüzyılda İngilizlerin ve Rusların büyük oyununa dahil olmuş. Günümüzde de Afganistan, Mahan'ın deniz gücü teorisinde de düşünülmektedir, çünkü küresel güçler Hint Okyanusu ve Basra Körfezi üzerinde dünya enerjisinin çoğunu kontrol edebilmekte ve Afganistan onlara etkileyebilecek bir konuma sahiptir. Bu nedenle, Mahan'ın teorisinde enerjinin rolü de artırdıkça Afganistan'ın önemi de artmaktadır.<sup>34</sup>

Heartland ve Rimland Teorisi'ne göre; Kıtalararası Demir Çağ'ının ortaya çıkışıyla Mackinder Avrasya'yı İngiliz hegemonyası için en büyük tehdit olarak görmekteydi. Mackinder üç kıtayı; Asya, Avrupa ve Afrika'yı Dünya Adası olarak adlandırdı ve merkez

---

<sup>31</sup> Farhad Atai ve Mohammad Musa Jafari, "Geopolitical Developments and Afghanistan's Foreign Policy; 1919- 2001", *Journal of Central Eurasia Studies*, vol.12 no.1, 2019, s.161.

<sup>32</sup> Zahra Pishgahifard ve Sardar Mohammad Rahimi, "Afghanistan Situation in New World Order", *Journal of Geographical Sciences*, vol.8, no.1, 2010, s.111.

<sup>33</sup> Jamil Ehsah, "Afghanistan's Strategic Position and Instability in its Foreign Policy: 2001-2014, (Moqet-Stratejik-i Afghanistan ve Napayedar-i dar Siyaset-i khariji ein kishvar)", *Academic Dergisi*, 2014, s.4

<sup>34</sup> Fardin Feizzad, "Afghanistan's Position In The Emerging Geopolitical Theories", [shorturl.at/moHOT](http://shorturl.at/moHOT) (1.18.2020)

ekseni Heartland adını vermiş. Aynı zamanda açık denizlere kadar devam eden Heartland çevresini iç hilal olarak adlandırmaktadır.<sup>35</sup> Ardından ise Doğu Avrupa'yı yöneten, toprağın ve bölgenin kalbine hükmedeceğini belirterek, dünyanın yüreğine hükmeden adaya hükmedeceğini ve dünya adaya hükmeden ise dünyayı yöneteceğini belirtmektedir.<sup>36</sup> Daha sonra Mackinder, Heartland'ın batı aralığını İran, Afganistan, Orta Asya ve Rusya'nın önemli bir kısmı da dahil olmak üzere doğu Avrupa'ya kadar genişletmiş. Böylece Heartland teorisinde Afganistan da yer almıştır. Bu teoriye göre Afganistan o Heartland dediği bölgenin merkezinde yer almaktadır. Zira, Afganistan Güney Asya, Orta Asya ve Orta Doğu'yu birbirine bağlayan kara yolunu oluşturmaktadır.<sup>37</sup>

Nicholas Spykman ise Mackinder'e karşı, Mackinder'in iç hilal olarak adlandırdığı bölgeyi "Rimland" olarak adlandırmış ve Heartland'dan daha önemli olduğunu savunmaktadır. Zira bu bölge kara gücü ve deniz gücünü daha iyi bir şekilde birleştirilebilecek kapasiteye sahiptir. Spykman'e göre Rimland'ı yöneten Avrasaya'ya ve dünyaya hükmedecektir. Bu teoriler üzerinde Sağuk Savaş döneminde ve sonrasında ABD'nin yeni bir güç olarak ortaya çıkması ve bölgedeki özellikle Afganistan'daki varlığını açıklamak mümkündür. Bu teoriye göre Afganistan Orta Asya ve Orta Doğu ile ortak sınırı bulunduğu için Rimland bölgenin merkezi alanlarından biridir, çünkü bu alandan hem Rusya ve hem Çin etkilenecek ve bu yüzden Afganistan büyük güçlerin odak noktasını oluşturmaktadır. 21. yüzyılın başlangıcı ve ekonominin küresel ilişkilerdeki artan önemi ve rolü, jeoekonomik söylem ve ekonomik gücün, jeostratejik söylem ve askeri gücün yer değiştirilmesine neden olmuş ve Afganistan gibi zengin bölgeleri birbirine bağlayan ülkelerin önemi de artmıştır.<sup>38</sup>

Bu bağlamda, Geoffrey Kamp, Mackinder'in Heartland teorisinden etkilenecek (*The Strategic Energy Ellipse*) ya Enerji'nin Stratejik Elipsi veya Heartland Enerji Teorisi'den bahseder. Bölgesel enerjinin stratejik elipsi; yumurta şeklindeki bu bölge Güney Rusya ve Kazakistan'dan Suudi Arabistan ve Birleşik Arap Emirlikleri'ne kadar uzanmaktadır ve dünyanın kanıtlanmış petrol rezervlerinin üçte ikisini ve dünya doğal gaz rezervlerini içermektedir. 21. yüzyılda uluslararası düzeyde iktidar kriteri ekonomik güçlenme olduğu için Orta Doğu, özellikle Körfez bölgesi ve Hazar Denizi, bu kabiliyet nedeniyle en önemli jeostratejik ve jeoekonomik bölgelerden biri olacaktır.<sup>39</sup> Yine de Afganistan, İran'a ve yeni Heartland merkezine yakınlığı nedeniyle önem kazanacaktır ve böylece Heartland'ın enerji kaynaklarının önemiyle Afganistan'ın önemi de küresel politikada artmaktadır.

Afganistan yukarıda değindiğimiz yaklaşımlar ve söylenenlerden dolayı ve özellikle coğrafi konumundan dolayı tarih boyunca defalarca saldırıya maruz kalmıştır. Ülkenin önemini ise Afganistan'ın tahrinden anlamak da mümkündür. Afganistan tarih boyunca Yunanlar, Araplar, Moğollar, İranlılar, İngilizler ve Sovyet Sosyalist Cumhuriyetler Birliği (SSCB) tarafından saldırıya maruz kalmış, 19.yüzyılda İngilizlerin ve Rusların tampo bölgesi olarak kullanılmanın yanı sıra Afganistan kimi zaman Ruslar kimi zaman İngilizler'den etkilenmekteydi. 1919 yılında Kral Emanullah Han döneminde İngilizler ile büyük savaşlardan sonra bağımsızlığını aldıktan sonra Afganistan yeni bir döneme yani modernleşme dönemini başlamıştı. Afganistan 1974'te yani ilk cumhuriyet kurulduktan sonra uluslararası alanda etkin bir şekilde katılmış ve küresel ve bölgesel çapta etkin rol oynamaya başlamıştır.

<sup>35</sup> Ramazan Özey, "Mackinder'in Heartland Teorisi'nin Düşündürdükleri", *Marmara Coğrafya Dergisi*, sayı.35, 2017, s.96.

<sup>36</sup> Huma Masood, *Geopolitical Models and Their Relevance with A Focus on the Heartland Concept*, Yayınlanmış Doktora Tezi, İndia: Jawaharlal Nehru University, 1996, S.170.

<sup>37</sup> Feizzad a.g.e.

<sup>38</sup> Masood, a.g.e, 153-154.

<sup>39</sup> Enayatullah Yazdani ve Mojtaba Touserkani, "An Analysis of the Powers' Geopolitical Competition In The "Strategic Energy Ellipse", *Journal Geographical Research*, vol.26, no.4, 2012, s.149-150,157-158.



1919'lerden sonra Kral Afganistan'ın modernleşme sürecini başlarken ilk defa Rus ve Afganistan arasında bir dostluk antlaşmasına imzalandı. Aynı zamanda Afgan-Türk ikinci ittifakı da imzalandı. İlk Afgan-Rus dostluk antlaşması aslında İngilizler'den sonra Rusların Afganistan'daki iç meselelere girişim planıydı. Ruslar farklı dönemlerde Afgan halkı ile yakın temas kurduktan sonra ve Amerika Birleşik Devletleri'nin (ABD) bölgedeki girişimlerini kendi çıkarları için uygun göremediği nedeniyle Afganistan'ı 1979'de işgal etmişler. Afgan halkının Cihat dönemi ise Ruslar'a karşı kuzey ittifaki olarak bilinen grup önderliğinde başlamıştı. ABD de bölgedeki çıkarlarını kurumak ve Rusya'yı yenilmek amacıyla, Afgan mucahitlere, Pakistan'ın aracılığıyla çeşitli yardımlar sağlandı. Böylece 18.yüzyıl gibi tekrar batı ve doğu arasındaki çıkar çatışması Afganistan'ın topraklarında başlamıştı. ABD böyle bir girişimle SSCB'yi yenmek amacıyla "Yeşil Kuşak" projesini uyguladı ve Basra Körfezi'nde SSCB'nin erişimini engellemiş. ABD'nin yanında çoğu Arap ülkeler de SSCB'ye karşı Afganistan'ın mucahitlere maddi ve manevi yardımlarda bulundular, böylece Afganistan bölgedeki radikal girişimlerin evine dönüştü, ki bu radikal faaliyetler daha sonra Afganistan'ın iç savaşlarına ve karanlık dönemine neden olmuştur.<sup>40</sup>

Hintli şair Muhammed Iqbal tarafından "Asya'nın kalbi" ve Lord Curzon tarafından "Asya'nın kokpiti" adlandırılan Afganistan hem Orta çağda hem de modern zamanlarda imparatorluklar ve büyük güçlerin yarışma alanına dönüşmüştür. Erken dönemlerde Horasan ve Aryana olarak bilinen Afganistan yukarıdaki hususlardan dolayı tarih boyunca defalarca istilaya maruz kalmıştır. Rus Oryantalistler Afganistan'ın stratejik konumu hakkında şöyle diyorlar; "Afganistan ile ilgili İngilizlerin olan ilgisi, onların Afganistan'ı her zaman Çin, İran ve Orta Asya'daki hedeflerine ulaşma kapısı olarak görmesi ve İran ve Çin'in iç işlere müdahale etmekten kaynaklanmaktadır" ve Ardmute Heller Almanlı bir uzman ise Afganistan'ı "Ruslar için, Hint Okyanusu'na ulaşmak için geçmeleri gereken bir kapı olduğunu" savunmaktaydı.<sup>41</sup> 19. yüzyılda Rusya'nın sıcak sulara erişmek girişimleri ve İngiltere'nin Hindistan'ı savunma girişimleri için, Afganistan jeostratejik konumundan dolayı çok önem kazanmıştı ve uluslararası ilişkilerde (Büyük Oyun) olarak bilinen terim Afganistan'da yaşanmış. 19.yüz yılda Afganistan Rus ve İngiliz nezdine güvenlik prespektifinden de çok önem taşımaktaydı.<sup>42</sup>

Barnett Rubin; Afganistan'daki barışsızlığın ve savaşların nedeni sadece Afganistan halkı değil, SSCB dağıldıktan sonra onu unutan uluslararası sistem olduğunu vurgulamaktadır. Afganistan'da Taliban'ın iktidara gelmesi, yalnızca Afganistan veya bölge için değil küresel çapta bir tehditti, ancak bunu uluslararası toplum 11 Eylül olayından sonra anladılar. Kapsamlı bir şekilde Afganistan 19.yy'ın sonlarında ve 20.yy'ın başlarında büyük güçler nezdinde önemlense de 1990'lerden sonra tamamen unutulmuştu ve izole bir halde yaşamaya devam etmekteydi. Ancak 11 Eylül olaylarından sonra Afganistan ABD ve batılı diğer ülkeler nezdinde radikal islam ve terörle mücadele eyleminde gündeme gelmiş ve bu kez ABD'nin askeri müdahalesine neden olmuştur.<sup>43</sup> Afganistan'da 2001'den sonra yeni hükümet kurulmasıyla, yeni anayasa düzenlendi ve yeni kurumlar ve organlar kuruldu. Afganistan bu yeni dönemde uluslararası ve bölgesel kurumlarda yer almış ve tekrar uluslararası arenada kendi bölgesel ve küresel çıkarları için aktifteelerde bulunmaktadır. Dolayısıyla Afganistan 2001'den sonra yeni bir hayata başladı ve kendi jeostratejik, jeo-ekonomik ve jeopolitik rol ün ü oynamaya başlamıştır.

Bari Buzan'a göre, Afganistan yeni dönemde bölgedeki güvensizlik nedenini

<sup>40</sup> Hüseyin Şeyhanlioğlu, 18. Yüzyıldan Günümüze Kadar Afganistan'ın Jeostratejik Önemi, *DergiPark*, vol.34 no.2, 2008, s.63-70.

<sup>41</sup> Abdul Hakim Salimi, a.g.e.

<sup>42</sup> ?, Afghanistan Geostrategic Importance, *UK Essays Yayınları*, shorturl.at/DAOQ6 (1.12.2020)

<sup>43</sup> Şeyhanlioğlu, a.g.e, s.73.



oluşturmaktadır. Çünkü Güney Asya ve Orta Asya gibi iki bölgesel güvenlik kompleksini ayırmış ve bölgesel etkileşimlerde rol almıştır. O Afganistan'ı daha sonra konuşacak üç kompleks yani Güney Asya, Orta Asya veya Orta Doğu güvenlik komplekslerinin hiçbirinde yerleştirmemiş, zira ona göre; ülkenin Soğuk Savaş sonrası iç güvenlik dinamikleri, Güney Asya ve Orta Doğu'nun bölgesel güvenlik dinamiklerinin birleşmesine engel olmuş ve kendisi de hiçbir güvenlik kompleksinde yer alamamıştır.<sup>44</sup>

Saul Cohen'e göre, Afganistan'ın jeopolitik konumu orta ve mikro seviyelerde analiz edilebiliyor. Bu ülke bir yandan, Orta Doğu'nun kırılğan kuşağının jeopolitik bölgesinin bir parçasıdır. Cohen'e göre kırılğan kuşak bölgesi ise; hem derin iç çatışmalardan rahatsız olan hem de jeostratejik iklimleri etkileyen güdün rekabetinden ve müdahalesinden etkilenen bölgedir. Bu konu o bölgede bir kırılma ve parçalanmaya neden olmaktadır. Diğer yandan ise Afganistan Orta Doğu'nun kırılğan kuşağından bağımsız, Orta Doğu, Rusya'nın Heartland bölgesi ve bağımsız Güney Asya bölgesi arasında yer almaktadır.<sup>45</sup>

Bölgenin jeopolitik tanıtımında Afganistan önemli bir rol oynamakta ve bunu uzamanlar yukarıda değindiğimiz gibi "Heartland veya Asya'nın Kavşağı" terimler ile dile getirmişler. Bu yüzden tarihi boyunca Mackinder'in açıkladığı gibi bölgenin önemli konumunu sahip olduğu için imparatorlukların ve güçlerin egemen olmaya çalıştığı bir alana dönüşmüştür.

Afganistan Orta Doğu, Orta Asya ve Güney Asya arasında yer almakla büyük güçlerin bölgedeki ticari ve siyasi projeler için çok önem taşımaktadır. Bunun yanı sıra Afganistan, bölgedeki nükleer güçler yani "Çin, Pakistan, İran, Hindistan" arasında bir bağlantı nokta oluşturmaktadır. Afganistan'ın jeopolitik ve jeostratejik konumunu iyi anlayabilmek için bölgenin güvenlik, ticari ve ulaşım yapısını incelemek gerekmektedir ve onun yanı sıra Güney Asya ve Orta Asya gibi iki bölgesel güvenlik kompleksini incelemek gerekmektedir. Çünkü Afganistan bölge ülkelerinde güvensizlik yaratma potansiyeline sahip ve onları etkileyen coğrafi bir konuma sahiptir.<sup>46</sup>

## 2. AFGANİSTAN'IN BÖLGESEL ÖNEMİ

### 2.1. Bölgeselcilik Çerçevesinde Afganistan'ın Bölgesel Dış Politikası

Yukarıda bahsettiğimiz gibi bölgeselcilik, küresel ve bölgesel gelişmelere ve etkileşimlere iyi bir yanıt verebilmek amacıyla belirli bir bölgenin devletlerce alınan kararlar veya belirli bir bölgedeki devletlerin siyasi, ekonomik ve güvenlik iş birliğini ifade etmektedir. Dolayısıyla bir ülkenin bölgeselcilğe ilişkin görüşünü anlamak ve bölgedeki ve dünyadaki performansını değerlendirmek için, dış politikasını özellikle bölgesel politikasını incelemek gerekmektedir. Bu bağlamda dış politika ise, küresel ve bölgesel çapta egemen bir devletin kendi çıkarları için, diğer egemen devletler ile olan etkileşimini beyan etmekte, veya ulusal çıkarlar çerçevesinde, bölgesel ve uluslararası bir ortamda belirli hedeflere ulaşmayı amaçlayan bir strateji, veya bir hükümetin inisiyatifi veya diğer devletlerin eylemlerine verdiği yanıt dış politika olarak tanımlanabilmektedir.<sup>47</sup> Bu nedenle ülkelerin yer aldığı bölgedeki önemini anlayabilmek için coğrafi konumundan sonra o ülkenin bölgesel dış politikasını incelememiz gerekmektedir. Bu bağlamda Afganistan'ın bölgedeki önemini incelemek konusunda ilk önce Afganistan'ın dış politikasını ve bölgesel ve uluslararası arenada nelerin peşinde olduğunu konuşmakta fayda var.

---

<sup>44</sup> Barry Buzan ve Ole Wæver, *Regions and Powers: The Structure of International Security*, New York: Cambridge University Yayınları, 2003, s.110.

<sup>45</sup> Saul Bernard Cohen, *Geopolitics: the Geography of International Relations*, Maryland: Rowman and Littlefield Yayınları, 2014, s.48.

<sup>46</sup> Atai, a.g.e, s.161.

<sup>47</sup> Alieu S. Bojang, "The Study of Foreign Policy in International Relations", *Journal of Political Sciences & Public Affairs*, 2018, s.2.

Afganistan deđindiđimiz gibi blgede nemli bir konuma sahip olduđu iin tarih boyunca kimi zaman Batılı kimi zaman Dođulu gçlerce saldırıya maruz kalmıřtır. Saldırıların temel amacı Afganistan'ın dıř politikasını ve blgedeki roln etkilemektir. Afganistan'ın dıř politikasını tarihsel olarak drt dnemde incelenebilir. Birincisi Krallık dnemi, İkincisi Daud Han Hkmeti, ncsu Komnistler Hkmeti ve son olarak ise Mojahedin ynetimi ve Taliban'ın ortaya ıkıř dnemi. Bu drt dnem dıř politika konusunda iki biimde incelenebilir. Birincisi, krallık dneminde adanmıřtır, bu srete Afganistan dıř iliřkileri ve politikasında denge ve tarafsızlık ilkesini takip etmekteydi. İkincisi ise Afganistan'daki monarři sonrası dneme denk gelmekte, bu zamanda Afgan hkmeti tarafsızlıktan yavaş yavaş uzaklařarken, devrimler ve i savařları ieren bir darbe dneminde kaymıřtır. Afganistan'nın karanlık dnemi olarak bilinen, i savařlar ve Taliba'nın egemenliđi dneminde, i savařlar, blgedeki istikrarsızlık ve kresel gçlerin mdahalesinden dolayı dıř politika konusunda belirgin bir rol oynayamamıř ve Afganistan'da Sođuk Savař sonrası yıllarda meřru bir hkmetin olmaması nedeniyle, dıř politikasını analiz etmek hi mmkn deđil.<sup>48</sup>

2001 yılında Taliban rejiminin kř ve Bonn toplantısından sonra demokratik ynetimin kurulması, Afgan dıř politikası iin byk bir deđiřime neden olmuř. Taliban'ın kmesi ve ardından ABD ve uluslararası toplumun varlıđı, Afganistan iin bir dnm noktası olmuřtu, zira bu olaylardan sonra Afganistan farklı alanlarda rol oynamaya bařlamıř, blgesel ve kresel organizasyonlara ye olmasının yanı sıra Afganistan kreselleřme ađında dnya ile yeniden bađlantısını kurmuřtur. lkelerin dıř politikası; ulusal gcn ve uluslararası dzenindeki roln yansıtan veya bařka bir diyeřle i politikanın devamıdır. Dıř politika i ve dıř faktrlerden etkilenmektedir. Afganistan'ın dıř politikası ise, lkenin blgesel ve kresel etkileřimlerde cođrafi neminden, kresel ve blgesel gçlerin varlıđından, terrist grupların varlıđı ve savařın devamından ve son olarak ise lkenin dıř politikasındaki istikrarsızlıktan etkilenmektedir.<sup>49</sup>

2001'den sonra Afganistan uluslararası sistemde kendi varlıđını srdrmek iin ABD ile bir ittifak kurup ve Afganistan'nın yeniden enřa etmesine yol atı. 2004'te yapılan ilk genel seimde Hamid Karzai, Afganistan'ın cumhur bařkanı seildikten sonra, Afgan dıř politikasının temeli konuldu. İki dnem boyunca yani 2004'ten 2014'e kadar devam eden Karzai hkmetinin dıř politikası; Diđer lkelerin iřlerine karıřmama ve dnya barıřına inan ilkesine, nleyici diplomasi ilkesi, ok taraflılık ilkesi, blgesel ve kresel tehlikelerin ortadan kaldırılması iin toplu gvenlik ve ortak mcadele ilkesi, Kitle imha silahları'nın yayılmasına muhalefet ilkesi, dnya zellikle blgede uluslararası ve ok taraflı iliřkilerde gerginliđi azaltmak ve gerginliklerden kaınmak iin blgesel iř birliđini gçlendirme ilkesi, iki taraflı ve ok taraflı iliřkilere bařvurarak islam lkeleri arasındaki bađlantıyı gçlendirmek ilkesi, iyi komřuluk ilkesi ve Komřu lkeler, blgesel ve kresel gçler ile iř birliđi iinde dostluk ilkesine dayanmaktaydı.<sup>50</sup> Afgan dıř politikasının temel ilkelerine bakacak olursak, blgesel dzeyde Afganistan'ın dıř politikası, blgesel iř birliđi, ortak eylem, toplu gvenlik ve ok taraflılık gibi ilkeler zerinde yrtlmektedir. 2014'te seim neticesinde iktidara gelen Mohammad Ashraf Ghani Ahmedzai hkmetinin ilk gnlerde ise Afganistan'ın jeostratejik konumunu gz nnde alarak Afganistan'ın dıř politikasını beř ember de zetledi ve Afgan dıř politikasının amacını, blgedeki devletler, rgtler ve gçler arasında iř birliđi iin elveriřli bir ereve oluřturmak olduđunu sylemiř. Birinci embersinde komřu lkeler, ikincisinde İslam dnyası, ncs batı lkeler, drdncs Asya'daki lkeler ve beřincisinde ise

---

<sup>48</sup> Atai, A.g.e, s.165-173.

<sup>49</sup> Ehsah, a.g.e, s.1-2.

<sup>50</sup> Mostafa Aghili, Ahmad Zubir Salahi vd, "Analysis of Afghan Foreign Policy in Ashraf Ghani's Period", *Journal of Diplomacy and International Studies*, vol.2 no.2, 2017, s.12-13.

uluslararası ve bölgesel örgütler yer aldığını beyan etti.<sup>51</sup>

Taliban'ın çökmesi ile Afganistan'ın dış politikasında ve dünya ile dış ilişkilerinde yeni bir sayfa açılmıştır. Hamid Karzai'nin yurtdışı gezileri Afganistan'ın dünya ile ilişkileri kurmak ve iş birliği anlaşmaları imzalamak amacıyla başlamıştı. Karzai, bu geziler sırasında Afganistan ile diğer ülkeler arasında birçok güvenlik ve ekonomik anlaşmaları imza atılmaya başlamış.<sup>52</sup> Afganistan'ın dış politikası, jeopolitik konumundan dolayı bölgesel iş birliğini güçlendirme prensibine dayanmaktadır. Asya kıtası petrol, gaz ve içme suyu gibi muazzam doğal kaynakları ve teknolojinin hızlı büyümesi ile birlikte büyük yatırımların nedeniyle 21. yüzyılın ana rekabet merkezi alanına dönüşmekte, bu bağlamda Afganistan ise kümelenmelerin geliştirilmesi ile bölgesel iş birliğini güçlendirmektedir. Üstelik Afgan bölgesel politikasında bölgesel entegrasyon barış için gerekli bir şarttır. Bu bağlamda Afganistan'a göre, bölge liderler, uluslar arasındaki rekabet alanını iş birliğine değiştirme konusunda sorumludurlar. Başka bir deyişle, derin yakınsama veya bölgeselcilik bölgedeki ülkelerin refahı için çok önemli bir gerekliliktir. Afganistan 1978'den beri savaşa maruz kaldığı için, bölgede sürdürülebilir bir barış, istikrar ve refah çemberi yaratmak için çok kararlı hareket etmektedir.<sup>53</sup>

Afgan hükümeti, özellikle ekonomik alanda bölgesel yakınsamaların yoğunlaştırılması, güçlendirilmesi ve genişletilmesine odaklanmış ve bu konudaki çabalarını yoğunlaştırmıştır. Afgan Hükümeti Afganistan'ı siyasi ve güvenlik etkileşimlerinden ekonomik iş birliği ve etkileşim alanına dönüştürmek ve jeo-ekonomik rolünün önemini ve kapasitesini bölge ülkelerine ve dünyaya tanıtmak için girişimlerde bulunmaktadır. Bu girişimler şimdiye kadar önemli kazanımlar elde etmiş ve bu unsur Afgan hükümetinin bölgesel diplomasinin ana unsurunu oluşturmaktadır. Afganistan'ın hükümetine göre, bölgelerin "birbirine bağlanması" ve iç içe geçmesi, ekonomik iş birliği sisteminin yaratılmasında kilit bir rol oynamaktadır. Ekonomik yakınsama bölgede hızlı değişimlere ve gelişmelere neden olmaktadır. Afgan hükümetine göre bölgesel ekonomik iş birliği, Afganistan'ı ve bölgeyi bir çelişki noktasından bölgesel ve uluslararası iş birliği noktasına dönüşebilecek potansiyeline sahiptir.

Afganistan 2001'den sonra yeni bir hayata başlarken, bölgede refahı sağlamak ve ekonomik, güvenlik ve siyasi iş birliği oluşturmak amacıyla dünyanın tüm ülkeleriyle kapsamlı katılım politikası ve komşu ve bölge ülkeler ile yakınsak veya bölgeselci yaklaşımı dış politikasının önceliği olarak kabul etmiştir. Bu bağlamda Rika, İstanbul konferansları ve ikili veya çok taraflı iş birliği anlaşmalarının imzalanması da dahil olmak üzere hükümetin diğer diplomatik faaliyetleri, bu hedeflere ulaşmak için mekanizmalar olarak kabul edilmiştir. Türkmenistan-Afganistan-Pakistan-Hindistan Boru Hattı "TAPİ", Türkmenistan-Afganistan-Pakistan Doğal Gaz Boru Hattı "TAP" Projesi'nin operasyonel faaliyetlerin başlaması, Orta Asya-Güney Asya Bölgesi Enerji Piyasası ya (CASA-1000) projesi, Afganistan'ı bölgesel ve dünya demiryollarına bağlamayı amaçlayan projesinin başlaması, Çin ve Afganistan arasındaki demiryolu iletişimi, "Chabahar limanının açılması ve diğer projeler Afgan hükümetinin bölgesel politikanın büyük başarıları olarak sayılmaktadır.<sup>54</sup> Bahsettiğimiz gibi Afganistan bölgesel iş birliği ve bölgeselciliği dış politikasının önceliği olarak kabul edip, bunun için çok istekli ve kararlı bir şekilde çalışmaktadır.

---

<sup>51</sup> Zia Danish, "Objectives, Strategy and Structure of Decision-making in Afghanistan's Foreign Policy; From the Perspective of the Constitution and the President Mohammad Ashraf Ghani", 2017,

[https://ocs.gov.af/en/article\\_details/52](https://ocs.gov.af/en/article_details/52)

<sup>52</sup> 8 Sabah Gazetesi, 8 Ekim 2019.

<sup>53</sup> Danish, a.g.e.

<sup>54</sup> Zia Danish, "Afghanistan; Connectivity Chapter in the Region", 2017, [https://ocs.gov.af/en/article\\_details/139](https://ocs.gov.af/en/article_details/139) (1.18.2019).

## 2.2. Afganistan ve Bölgesel Güvenlik Kompleksleri

Soğuk Savaş sonrası dramatik değişiklikler, yukarıda belirtildiği gibi, ekonominin, siyasetin, kültürün, teknolojinin ve toplumların büyümesine ve gelişmesine temel oluşturmuş ve bölgesel ve uluslararası kuruluşların oluşturulması ve büyümesi için bir fırsat sağlamıştır. Soğuk Savaştan sonra diğer konuların yanı sıra çoklu değişikliğe uğrayan bir konu ise güvenlidir. Güvenlik ise diğer konular gibi bölgeselleşmenin ve küreselleşmenin hızlı büyüyen sürecinden ekilenmektedir. Bölgeselleşmenin ve küreselleşmenin bu etkileşimin sonucunda, birçok araştırmacılara göre, erken dönemlerde ekonomik iş birliği için başlamış olan bu süreç “bölgeselcilik” daha sonra kültürel, politik ve güvenlik iş birliğine de neden olabilmektedir.

Bölgeselcilik devletlerce kapsamlı iş birliği yapmak, bölgesel ve küresel etkileşimlere uygun yanıt verebilmek amacıyla oluşturulmaktaysa, bölgesel güvenlik kompleks ise en yaygın anlamda, temel güvenlik kaygıları iç içe olan ve güvenliklerinin rasyonel olarak ayrılamayacağı bir grup aktörlerden oluşmaktadır.

Bölgesel güvenlik komplekslerinin oluşumu, anarşik yapı arasındaki etkileşim ve kuvvetler dengesi üzerindeki etkilerinden veya coğrafi yakınlık baskılarından kaynaklanmaktadır.<sup>55</sup> Barry Buzan’a göre; Bölgesel güvenlik kompleksi, güvenlik sorunları makul bir şekilde analiz edilemeyen veya çözülemeyen temel güvenlik süreçleri de birbirine bağlı olan bir grup aktörlerden oluşmaktadır.<sup>56</sup>

Bari Buzan’a göre; güvenlik sorunlar ve bu sorunları ilgilendiren aktörleri birlikte listeleniyorsa eğer, dünyanın bazı bölgelerinde güvenlik tehditlerinin ciddiyetini ve o ortamda yer alan aktörlerin çıkarları ve işlevleri arasındaki ilişkisi belirgin olacaktır ve bu ilişki o bölgeyi diğer bölgelerden ayrılmaktadır. Bölgeselcilik çerçevesinde ülkelerin ekonomik, siyasi ve kültürel önemini bahsetmenin yanı sıra o ülkelerin güvenlik etkileşimlerini de incelemek gerekmektedir. Buzan ise bölgesel güvenliğe dayalı toplumları bölgesel güvenlik koleksiyonlar olarak adlandırmaktadır.<sup>57</sup>

Buzan ve Waeber’ göre Bölgesel Güvenlik kompleksleri, anarşik yapı, polarizasyon, sınır ve sosyal yapı olmak üzere dört ana bileşene sahiptir. Buradaki anarşik yapının amacı, bölgeselciliğin devlet merkezli bir yapı olması ve bağımsız devletler tarafından kurulmasıdır. Üstelik polarizasyon, devletler arasında güç dağılımını temsil etmekte, örneğin, bir güvenlik kompleksinin yapısı tek kutuplu, iki kutuplu ve çok kutuplu olabilmektedir. Sınır ise, bölgesel güvenlik kompleksini komşularından ayıran faktördür, burada yalıtım devletleri bölgesel güvenlik komplekslerinin sınırları olarak tanımlamıştır. Son olarak, sosyal yapı uluslar arasındaki dostluk ve düşmanlık kalıplarını içermektedir.<sup>58</sup>

Buzan ve Waeber güç dağılımı bakımından güvenlik kompleksleri standart, merkezli, büyük güç ve süper güç kompleksler şeklinde bölünmüşlerdir. Standart bölgesel güvenlik komplekslerinde güvenlik konular bölgedeki güçlerin etkileşiminden etkilenmekte ve bu tür komplekslerde bölgesel güçler yer almaktadır. Merkezi güvenlik kompleksi ise, domine bir devlet olarak, bir süper gücün, bir büyük gücün ya bir bölgesel gücün yer aldığı komplekstir. Bazen aynı güvenlik kompleksi, kurumsal bir çekirdeğe sahip bir güvenlik kompleksi olarak da tanımlanmaktadır. Büyük güç kompleksi ise birden fazla büyük güce sahip olan ve çok

<sup>55</sup> Buzan ve Waeber, a.g.e, s.51.

<sup>56</sup> Derrick Fraizer ve Robert Stewart Ingersoll, “Regional Powers and Security: A Framework for Understanding Order within Regional Security Complexes”, *European Journal of International Relations*, vol.16, no. 4, 2010, s.733.

<sup>57</sup> Hamid Reza Azizi, “Analyzing Iran’s Security Ties with Central Asia Based on the “Regional Security Complexes” Theory”, *Journal of Central Eura-Asia Studies*, vol.11, no.1, 2018, s.159.

<sup>58</sup> Robert Kelly, “Security Theory in the New Regionalism”, *International Studies Review*, vol.9, no.2, 2007, s.199, 207.



kutuplu bir komplekstir. Süper kompleks ise, büyük güçlerin komşu bölgelerindeki etkisinin sonucunda veya bölge ötesi bir güvenlik eyleminin neticesinde oluşmaktadır.<sup>59</sup>

David Lake ve Patrick Morgan'e göre, bölgeler uluslararası küçük parçaları değil, onlara göre, ortak dış faktörler bölgesel güvenlik komplekslerinin oluşumunda merkezi öneme sahiptirler. Dolayısıyla bölgesel bir güvenlik kompleksi, sınırlarının dışındaki bir dış tehditten en az etkilenen ve belirli bir coğrafi bölgede yer alan bir grup devletlerden oluşmaktadır. Morgan ve Buzan teorisi arasındaki farkı ise, Morgan'ın teorileri bölgesel bir güvenlik kompleksinin oluşumuna coğrafi yakınlık gerekliliğini sorgulamasıdır. Ona göre güvenlik komplekslerinde, güçleri başka bir yere gönderebilen ve bölgesel güvenlik kompleksinin coğrafi konumunun bulunduğu coğrafi bölgede fiziksel olarak bulunmayan büyük güçler bulunmakta ki bu konu bölgesel kompleksinin terimini değiştirmiştir. Buzan'a göre bölgesel güvenlik kompleksi sadece belirli bölgenin devletlerce oluşmakta, ancak Morgan ve diğerler ise, bölgesel güvenlik kompleksi çakışan üyelerden oluşabileceğini savunmaktalar. Morgan ve Lake güvenlik kompleksleri içinde "bölgesel düzen" olarak adlandırılan çeşitli ilişkileri incelemekte ve neredeyse imkansız bu spektrumda güvenliği, güç dengesi, konser yoluyla, çok taraflı kolektif yönetim, çoğulcu güvenlik ve bölgeselcilik yoluyla güvenliğini sağlanabilemesini mümkün olduğunu savunmaktadırlar.<sup>60</sup>

Buzan bölgesel güvenlik kompleksinin özelliklerini şöyle beyan eder; bir güvenlik kompleksi için, coğrafi yakınsama, karşılıklı bağımlılık, uluslar arasındaki dostluk ve düşmanlık ilişkisi, bölgesel güçlerin var olması, bağımsızlık, kültürel ve etniksel ilişkilerin olması ve son olarak ise ekonomik özellikleri önemli sayılmaktadır. Buzan bu özellikleri sayılırken, uluslar arasındaki dostluk ve düşmanlık özelliği ve güç özellikleri her zaman değişebilmekteğini beyan etmektedir. Güvenlik kompleksi oluşumunda üç önemli faktör bulunmakta; birinci aralarındaki ayrım birimleri, ikincisi dostluk ve düşmanlık ilkesi ve son olarak güç dağıtım modeli, bu üç unsur değiştiğinde, kompleksi yeniden incelememiz gerekmektedir.<sup>61</sup>

### 2.2.1. Afganistan ve Orta Asya Bölgesel Güvenlik Kompleksi

Yukarıda değindiğimiz gibi güvenlik kompleksi, temel güvenlik endişeleri ve ulusal sorunlarının ayrı ayrı analiz edilemediği ve değerlendirilemeyeceği kadar birbirine bağlı olan bir grup ülke olarak tanımlanabilmekte veya belirli bir coğrafi bölgedeki bir takım güvenlik sorunlarına bir yanıt olarak tanımlanabilmektedir. Orta Asya Güvenlik Kompleksi ise bu tariflere dayalı bölgedeki güvenlik endişeleri çözmek adına oluşturulmuştur. Bahsedeceğimiz bölge yani Orta Asya bölgesi SSCB'nin dağılması neticesinde gündeme gelen jeopolitik bölgelerden biridir. Uluslararası terimlerde Orta Asya güvenlik kompleksi SSCB'den bağımsız olan beş ülkenin yani (Tacikistan, Kırgızistan, Kazakistan, Türkmenistan, Özbekistan) konum aldığı coğrafıyı tanımlamak amacıyla kullanılan bir jeopolitik kavramdır.<sup>62</sup>

Afganistan ve Orta Asya ülkeleri uzun tarih ve coğrafi ortaklıklar nedeniyle çok sayıda benzerlik ve yakınlıkları paylaşmaktalar ve bu yüzden özetle, Afganistan-Orta Asya ilişkileri dört alanda yani güvenlik, siyasi, askeri ve ekonomik iş birliği açısından incelenebilmektedir. Burada Orta Asya güvenlik kompleksinde Afganistan'ın rolünü incelemenin yanı sıra, Afgan-Orta Asya ilişkilerine de bakmak gerekiyor.

Afganistan ve Orta Asya ortak bir tarihe sahiptirler. Sovyetler Birliği'nin yıllar boyunca Orta Asya'daki siyasi, sosyal, ekonomik ve kültürel gelişmeleri Afganistan ile bu bölgesel

<sup>59</sup> Rüştü Kaya, "Orta Asya Bölgesel Güvenlik Kompleksi ve Şangay İşbirliği Örgütü", *Uluslararası Siyaset Bilimi ve Kentsel Araştırmalar Dergisi*, cilt.7, 2019, s.60.

<sup>60</sup> Azizi, a.g.e, s.160-161.

<sup>61</sup> Pishgahifard, a.g.e, s.400-403.

<sup>62</sup> Fırat Purtaş, "Orta Asya ile Güney Asya Arasında Modern İpek Yolu Projesi", *Ahmet Yesevi Üniversitesi*, 2011, s.15.



benzerlikleri sona erdirdi. Ancak iki alan arasındaki ilişkiler devam etmekteydi. Bugünkü Afganistan'ın kuzeyi, aşağı yukarı çağdaş Türkmenistan, Özbekistan, Tacikistan ve Kırgızistan topraklarına karşılık gelen Amu Derya'nın kuzeyindeki bölge olan maveraünnehir veya Türkistan ile bağlantılıdır. Amu Derya, tarihsel olarak iki farklı alanı ayırmamıştır, bu geniş bölge 18. yüzyılda dağılmaya başladı ve 19. yüzyılda Çarlık ve İngiliz sömürge imparatorluklarının ilerlemesi ile tamamen bölünmüştü.

Orta Asya toplumlar Sovyet-Afgan savaşından çok etkilendiler. Bu bölgede yaşayan Tacik etnik halkı; Ruslar ile çok fazla etkileşime sahip olduğu için çok ağır etkilenmişler, böylece Afganistan ve Tacikistan'daki Tacikler arasında şefkat duygusu artmıştır. Bu kültürel ve şefkat duygusu nedeniyle Tacikistan 1992 yılında iç savaşa sürüklendiğinde, Afganistan'dan Kuzey İttifakı liderliği tarafından desteklendi. Özbekistan'ın ise Afgan iç savaşı sırasında paylaşılan sınırı ve Afganistan'da yaşayan Özbekler ile paylaştığı etnik ve kültür nedeniyle çok sayıda Afgan göçmenleri kabul etti, üstelik bu ülke Afgan mucahit liderler ile karmaşık ilişkileri olduğu da dikkat çekicidir. Diğer ülkeler ile olan Afganistan'ın ilişki kalitesi değindiğim ülkelerden az bir şekilde devam etmekteydi.<sup>63</sup>

Orta Asya ülkelerinin tarihini göz önüne aldığında, Sovyet sonrası Orta Asya bölgesinin küresel ve bölgesel güçler için önemli jeostratejik, jeopolitik ve jeo-ekonomik boyutlara sahip olduğunu söyleyebiliriz, ve bu konu Orta Asya'da bölgeselleşme süreçlerinin başlamasına neden olmuştur. Orta Asya'nın bu jeostratejik önemi iki konudan kaynaklanmaktadır. Birincisi, Orta Asya bir enerji kaynağı olduğu için, ikincisi ise Rusya, Çin, Avrupa, Kafkaslar ve Hint Okyanusu için bir geçiş noktası olarak kabul edildiği içindir. Bu nedenle, bu bölge her zaman küresel ve bölgesel güçlerin odağı olmuştur.<sup>64</sup>

ABD liderliğindeki ilk askeri operasyonun ve ardından Afganistan'daki NATO'nun yerleşmesi, Afganistan'a karşı Orta Asya hükümetlerin sofistike bir yaklaşımına neden olmuş. Zira Orta Asya ülkeler Afganistan'ın istikrarsızlıktan endişe duyulmaktaydılar. Ancak, geçici hükümetin kurulması ve göreceli istikrarının ardından beş Orta Asya hükümetleri, güvenli ve istikrarlı bir Afganistan için farklı girişimlerde bulundur. Bu girişimler Orta Asya ülkeler için iki farklı avantaja sahiptir. Birincisi, Orta Asya ülkeler yabancı ekonomik, siyasi ve askeri kaynaklara erişebileceklerdi, ikincisi, Orta Asya ülkeleri arasında bağımsız bir siyasi platformun olmaması nedeniyle, bu hükümetler bu çerçeveyi kendi aralarında iş birliğini başlatmak ve artırmak için kullanabileceklerdi.<sup>65</sup>

Johan Hopkins Üniversitesi'nde Kafkasya ve Orta Asya araştırmacı Frederick Starr, Orta Asya bölgesinde Afganistan'ın önemini şöyle açıklar. Ona göre terörle mücadele için Afganistan en önemli ülkedir, ve bu mücadele adına Afganistan'da kazanılmış başarıların sürdürülebilmesi için bu bölgede proaktif politikalar yürütülmelidir. Bu bağlamda Starr ABD'nin önderliğinde bölgesel iş birliğinin oluşturulmasını dile getirmiştir. Ona göre, ekonomik gelişmelerin, güvenlik ortamların, kurumsal yeniliklerin arttığı ortamda Afganistan Orta Asya bölgesinde dönüm bir noktada bulunmakta ve bu fırsatı iyice kullanabilmek amacıyla bölgesel iş birliği gerekmektedir. Ona göre Afganistan'da uluslararası terörle mücadele eyleminde büyük zaferler elde edilmiştir, ancak zaferlerden sonra ortaya çıkan yeni ufuklarla ilgilenememek gerekmektedir. Bu yeni çıkan ufuklara ilgilenmenin en doğru yolu ise bölgesel iş birliğidir, ve Starr onu da ABD'nin önderliğinde önermiştir.<sup>66</sup>

<sup>63</sup> Marlene Laruelle, Sebastien Peyrouse vd, "The Afghanistan Central Asia Relationship: What Role for the EU?", *EUCAM*, 2013, s.5-7.

<sup>64</sup> Shoaib Bahman, "Challenges and Impediments of Regionalism in Central Asia", *Central Asia and The Caucasus Journal*, vol.16, no.69, 2011, S.95.

<sup>65</sup> Nargis Kassenova, "Relations Between Afghanistan and Central Asian States After 2014", *Stockholm International Peace Research Institute*, 2014, s.3,17.

<sup>66</sup> Purtaş, a.g.e, s.16.

Orta Asya ülkelerini etkilenen diğer faktörlerden yanı sıra önemli bir faktör Afganistan'daki bölgesel kaçakçılık ve uyuşturucu üretim faktörü dür.<sup>67</sup> Afganistan'dan Rusya'ya giden çoğu uyuşturucu kaçakçılık, Tacikistan, Özbekistan ve Kırgızistan üzerinden gitmektedir. Raporlar'a göre Rusya'ya giren uyuşturucunun 90%'ını Afganistan'dan gelmektedir. İşt bu durum islamcı radikal gruplarının yanı sıra uyuşturucu kaçakçılığı hem Rusya ve hem Orta Asya ülkeleri için bir tehdit sayılmaktadır.<sup>68</sup>

Afganistan'daki iç savaş sonrası ekonomik iş birliği ile ilgili olarak, Orta Asya ve Kafkas cumhuriyetlerinde serbest sulara erişim eksikliği, bölgenin jeopolitiğini etkileyen yol ülkelerine bir şekil bağımlılık yaratmıştır.<sup>69</sup> Bu bağlamda Afganistan ve Orta Asya ülkeleri arasındaki ticaret etkileşimleri, özellikle Orta Asya ekonomilerinin kara yollarını Rusya'dan Arap Denizi'ne ve Basra Körfezi limanlarına değiştirme eğilimini göz önüne alındığında, bölgesel büyüme potansiyeline sahiptir.<sup>70</sup> Bu yüzden her ne kadar Orta Asya devletleri Afganistan'dan gelen güvenlik tehditleri konusunda endişe duysalar da, ortaya çıkan ekonomik fırsatlardan da faydalanmak arzusundalar.<sup>71</sup>

Orta Asya ve Güney Asya arasındaki ticaret çerçevesinde Güney Asya'ya Orta Asya'dan, özellikle enerji ithalatı alanında ithal etme kapasitesi daha yararlıdır. Zira bölgedeki güçlü ülkeler; Hindistan ve Pakistan ekonomik büyüme konusunda fazla oranında enerji eksiklik sıkıntısını çıkmaktadırlar. Bu bağlamda Taliban döneminden beri Türkmenistan ve Özbekistan, Afganistan'da bir istikrar sağlanmak ve Güney Asya pazarına bir boru hattı inşa edip ekonomik faydalarından yararlanmak amacıyla Afganistan'daki Taliban rejimi ile bir tür uzlaşma arayışında bulunmuşlar. Bu bağlamda, Taliban döneminde başarılı olmayan Türkmenistan, Afganistan, Pakistan ve Hindistan Doğal Gaz Boru Hattı Projesi (TAPI) son dönemlerde faaliyete başlamıştır.<sup>72</sup>

Afganistan'ın istikrarsızlığı diğer bölge ülkelerini de etkileyecek ve Afganistan'ın güvenliği, refahı ve istikrarı bölgesel güvenliği için hayati bir unsur dur. Bu bağlamda bölgede istikrar sağlamak amacıyla Afganistan'ı içeren bir güvenlik kompleksi oluşumu mümkündür. Yeniden entegrasyon ve uzlaşma sürecini uygulamak ve elverişli bir ortam yaratmak için, Afganistan'ın komşuları arasında tam bir iş birliği oluşturulması gerekmektedir. Zira her ne kadar Afganistan'daki istikrarsızlık komşuları etkilerse, o kadar Afganistan da komşularından etkilenmektedir. Üstelik Afganistan'ın istikrarı ve derin ekonomik ve politik sorunların üstesinden gelme kabiliyeti yapıcı bölgesel iş birliğiyle bağlantılıdır. Bölgede bir kompleks oluşturmak için bölgedeki ülkeler hem Afganistan'ın sorunlarıyla ilgili yapıcı iş birliği yapmak ve bölgeyi bir güvenlik kompleksi olarak görmek için, bölgedeki tüm ülkeler bunun farkında olup ve buna göre dış politikalar uygulamalıdır.<sup>73</sup>

Orta Asya için Afganistan'ın önemini; Afganistan'ın, Orta Asya'dan Güney ve Güneydoğu Asya ülkelerine bir enerji iletim koridoru rolünden kaynaklanmaktadır. Bu ülkelerin Afganistan ile olan iş birliği ve yakınsama ise uluslar arasındaki kültürel ve gelenek

<sup>67</sup> Zahra Ahmadipoor, "A Geopolitical Analysis on Opportunities and Challenges of West Asian Integration", *Geography and Regional Programming*, vol.1, no.1, 2010, s.101.

<sup>68</sup> Seyed Mohammad Kazem Sajjadpoor ve Mohammad Taghi Jahanbakhsh, "Russian Security Policy Toward New Afghanistan", *Central Asia and the Caucasus Studies*, vol.19, no.84, s.45.

<sup>69</sup> Seyed Mohammad Ali Mousavian, "The Impact of Energy Pipe Lines on Geopolitic of Central Asia and Caucasus", *Central Asia and the Caucasus Studies*, vol.18, no.80, 2012, s.150.

<sup>70</sup> Jos Winters, Saeed Parto vd, "Afghanistan and Regional Trade: More, or Less, Imports from Central Asia?", *University of Central Asia: Institute of Policy and Administration*, no.3, 2012, s.16.

<sup>71</sup> Kassenova, a.g.e, s.20.

<sup>72</sup> Faramarz Tamanna, *Afghanistan's Foreign Policy under Regional Cooperation*, Kabul: Afghanistan's Foreign Ministry Center for Strategic Studies, 2014, s.479-484.

<sup>73</sup> Oktay Tanrisever, *Afghanistan and Central Asia: NATO's Role in Regional Security Since 9/11*, WDC: IOS Yayınları, 2013, s.41-42.

bağlarından etkilenmektedir. Bu bağlamda, Afganistan'ın güvenliği bu iletişimlerin kurulmasında ve Orta Asya için Afgan koridorunun kullanılmasında kilit bir faktördür. Öte yandan, ABD gibi diğer güçler ise, bölgedeki çıkarları için Orta Asya-Afganistan-Pakistan eksenini güçlendirmeyi çalışmaktadırlar. Orta Asya için Afganistan'ın konumu aşğadaki konulardan etkilenmemtedir. Birinci; Orta Asya ülkelerinin açık sulara bağlanmak ve Güney ve Doğu Asya'ya erişim için Pakistan'a doğru Afgan koridorunu güvenli bir şekilde kullanmak, bu soruyu çözmek için Afganistan'da güvenlik ortamının sağlanması gerekmektedir. İkicisi; Çin ve Rusya, ABD'nin Afganistan ve Orta Asya bölgesindeki stratejik eylemleri ve hedefleriyle nasıl etkileşime girmesi ve üçüncüsü ise Orta Asya ülkelerini Afgan sorununa dahil etme potansiyeline sahip olan Afganistan'ın etnik uyumsuzluklarının çözülmesinden etkilenmektedir. Bu arada ABD Orta Asya'daki Çin ile ortaklık sürdürme stratejisini sürdürürse ve Rusya'nın güvenlik endişelerine de azaltırsa eğer, Afganistan'ın Orta Asya ile ilgili konumu belirgin olacak ve Orta Asya ülkeler arasında önemi artacaktır, bu girişim Afganistan'daki siyasi durumun dengelemesinde ve ekonomik durumun iyileştirilmesinde önemli bir rol oynayacaktır.

Son olarak, Afganistan'ın Orta Asya'deki önemi ve rolü, bu bölgesel sistem ile Güney ve Doğu Asya bölgesi arasında ekonomik olarak kurulabilen iletişim ve jeoekonomik statüsünden kaynaklanmaktadır. Bu bağlamda önemli olan şey; bölgede güvenlik ve istikrar sağlanmasıdır, zira Afganistan'ın Orta Asya'ya ekonomik ve jeoekonomik bağımlılığı, Afganistan ile bu bölge arasında uzun vadeli bir jeopolitik bağımlılık yaratacaktır.<sup>74</sup>

Yukarıdaki söylenlere göre Orta Asya güvenlik camiasında Afganistan'ın önemini gördüğümüzde rağmen, bu ortaklık önünde önemli engeller bulunmaktadır. Örneğin, etnik ve ırksal ilişkiler bir kompleks oluşturulmasında ikincil bir faktör olduğunu göz önüne alarak,<sup>75</sup> Orta Asya ülkeleri ile Afganistan arasındaki etnik ve kültürel güvenlik geçmişleri çok iyi olmasına rağmen, hala bölgesel örgütler ve kurumlar oluşturulmamıştır. Zira Afganistan'daki etnik anlaşmazlıklar, Orta Asya devletlerinin Afganistan'a karşı çift davranışına yol açtı. Buna ek olarak Afganistan'ın etnik sorunları, Afganistan'da yaşayan Farsça konuşanlar, İran'ın farsça konuşanlar ile farklı bir güvenlik kompleksi yani (Orta Doğu Güvenlik Kompleksi) içinde bulunabileceğini mümkün kılmıştır.<sup>76</sup> Bunların yanı sıra Afganistan'ın Güney Asya ve Orta Asya bölgeleriyle olan ticari ve ekonomik ilişkilerinde; Afganistan'da güvensizlik ve istikrarsızlık, ekonomik ve ticari alanda hukuki ve yönetimsel sıkıntılar, ulaşım altyapısının yavaş inşası, ulusal ve uluslararası mafyası tarafından artan gerginlik gibi engeller bulunmakta, ki bu sıkıntılar Afganistan'ın Orta Asya Güvenlik Kompleksi'teki varlığını engel olmaktadır.<sup>77</sup>

Hali hazırda, Orta Asya'daki bölgeselciliğin en önemli temelleri, "Bağımsız Ülkeleri Topluluğu-BDT, Ekonomik İşbirliği Örgütü-ECO, Şanghay İşbirliği Örgütü-SCO, ve Avrasya Ekonomi Topluluğu-EEC" örgütleridir. Afganistan ise sadece Ekonomik İşbirliği Örgütü'nde resmi üyeliğe sahip ama Şanghay İşbirliği Örgütü'nde gözlemci devletler arasında yer almaktadır.<sup>78</sup> Yukarıda değindiğimiz üzere Afganistan farklı bölgelerin merkezinde yer almaktadır, O bölgeler arasında Afganistan'ı ve onun Orta Asya ülkeleri ile ilişkilerini etki eden bölge ise Güney Asya bölgesi dir. Afganistan'ın bölgedeki önemini daha iyi anlayabilmek amacıyla, bölgede Orta Asya Bölgesel kompleks'in yanı sıra tartışılan Güney Asya Bölgesel Kompleksi de incelememiz gerekmektedir. Bu iki güvenlik kompleksi ise Afganistan'ın bölgeselleşme sürecindeki rolünü incelemede önemli rol oynamakta ve Afganistan'ın durumu ve dış politikası üzerinde derin bir etkiye sahiptirler.

<sup>74</sup> Pishgahifard, a.g.e, s. 119-120.

<sup>75</sup> Barry Buzan, *People, States, and Fear*, çev. Research Institute of Strategic Studies, Tehran: Research Institute of Strategic Studies Yayınları, 2018, s.223.

<sup>76</sup> Laruelle, a.g.e, s.8.

<sup>77</sup> Tamanna, a.g.e, s.214.

<sup>78</sup> Bahman, a.g.e, s.97.

### 2.2.2. Afganistan ve Güney Asya Bölgesel Güvenlik Kompleksi

Güney Asya bölgesi yedi ülkeden yani Hindistan, Pakistan, Nepal, Sri Lanka, Butan, Maldivler ve Bangladeş'ten oluşmaktadır. Bu bölgesel güvenlik kompleksinde Afganistan'ın varlığıyla, yaklaşık 1.5 milyon kilometrekarelik bir alanı ve yaklaşık 1.4 milyar nüfusu kapsamaktadır. Güney Asya bölgesi, Orta Doğu ve Güney Doğu Asya'nın odak noktasına oluşmakta ve bu yüzden jeopolitik öneme sahiptir. Bölgedeki iklim çeşitliliği, dünyanın en yüksek zirveleri, Belucistan, Pakistan ve Hindistan'ın kurak çölleri de Güney Asya'nın diğer yüzünü göstermektedir.<sup>79</sup> Güney Asya, son on yılda terörle mücadele eyleminde Hindistan, Pakistan ve Afganistan arasında en önemli katılım bölgelerinden biri olmuştur.<sup>80</sup>

Güney Asya dünyanın en yoksul bölgesi olup ve sürekli istikrarsızlığa, büyük ve küçük çatışmalara ve kararsız koşullara ev sahipliği yapmaktadır. Keşmir ve Durand gibi sınır anlaşmazlıkları, etnik ve dini grupların yükselişi, ayrılıkçılar, terörist gruplar ve nükleer teknolojinin yayılması gibi konular bölgenin güvensizliğine neden olmuştur. Güney Asya'daki güvensizliğin en önemli nedenlerinden biri Keşmir krizidir. Hindistan ile Pakistan arasında Keşmir konusunda yaşanan anlaşmazlık Güney Asya'da çeşitli güvenlik kalıplarını yaratmıştır.

Güney Asya bölgesinin güvenlik ilişkileri esas olarak Hindistan merkezli ya da Pakistan merkezlidir, zira bölgenin askeri, ekonomik, politik ya da güvenlik gibi sorunlar öncelikle Hindistan-Pakistan ilişkilerinden etkilenmektedir. Bu nedenle, bu iki ülke arasındaki siyasi gerginlikler ve rekabet, bölge ülkelerinin, özellikle Afganistan'ın sorunlarını ve durumuna etkilemişken, aksine Hindistan'ın ulusal güvenliği ve Keşmir krizi Afganistan'daki terörizm, köktencilik, uyuşturucu ve güvensizlik gibi güncel konulardan etkilenmiştir.<sup>81</sup>

2012 yılında Kuzey Atlantik Antlaşması Örgütü ya NATO birliklerinin Afganistan'dan çekilmesi ilanı ve Afgan hükümeti ile NATO arasında bir anlaşma imzalanmasıyla, NATO kuvvetlerinin 2014 yılının sonuna kadar ülkeyi terk edip güvenlik sorumluluğu Afgan Ulusal Kuvvetlerine devretmesine karar verilmiştir. Pratikte, bu eylem bölgedeki Amerika'nın varlığını ve hedeflerini ve daha kapsamlı bir şekilde büyük Orta Doğu planının azaltması anlamına gelmektedir. Durum böyle olunca ABD'nin olmaması bir durumda Güney Asya bölgesinin durumu daha da karmaşık hala dönüşebilmekte, ve bölge sadece Pakistan ve Hindistan'ın rekabet alanına dönüşebilecektir.

Buzan'ın teorisine göre, Güney Asya kompleksi, Hindistan-Pakistan rekabeti etrafında oluşan bir standart bölgesel güvenlik kompleksinin açık bir örneğidir ve Afganistan ise, bu kompleksin Orta Doğu güvenlik kompleksi arasında sınır oluşturduğu için NATO'nun çıkmasıyla Afganistan bölgesel güçlerin oyun alanına dönüşecektir.<sup>82</sup> William Dalrymple'ye göre, "Hindistan ve Pakistan yıllardır devam eden rekabeti genişletip Afganistan'a götürmeye çalışmaktalar". Böylece Hindistan ve Pakistan arasındaki bu rekabet Güney Asya bölgesindeki halihazır durumuna ve gelecekteki durumuna bir kök sağlanmış olacaktır.<sup>83</sup> Dolayısıyla Güney

<sup>79</sup> Ali Omid, *Regionalism in Asia: A Look at the ASEAN, SAARC, and ECO Organizations*, Tehran: Ministry of Foreign Affairs Yayınları, 2009, s.171-172.

<sup>80</sup> Mujtaba Maqsoodi, "Changing the Concept of Terrorism, Investigating the Case of Terrorism in India, "Degargoni Mafhom-i Terorizm; Berrasi Moredi Terorizm der Hindistn", *Political-Economic Information* vol.23, no.7, 2009, s.41.

<sup>81</sup> Ehsan Fallahi, "An Explanation of Afghanistan's Place as a Focus of Regional Multi-Subsystems with Underscore on South Asia and Indian Role", *Journal of Central Asia and the Caucasian Studies*. no.87, 2014, s.161-162.

<sup>82</sup> Barry Buzan, "Logic of Regional Security in the Post-Cold-War World", Björn Hettne, vd (ed), *The New Regionalism and the Future of Security and Development*, çev. Ali Rez Tayeb, Tehran: Ministry Foreign Affairs Yayınları, 2012, s.54.

<sup>83</sup> John Mitton, "India-Pakistan Rivalry and Failure in Afghanistan", *International Journal*, vol.69, no.3, 2014, s.356.



Asya'daki durumunu anlamak için, Hindistan-Pakistan ilişkilerinin dinamiklerini ve bu yaygın çatışmada Afganistan'ın rolünü anlamak gerekmektedir. Bu bağlamda çoklu güvenlik boyutlarının karmaşıklığına ve iç içe geçmesine göz önüne alarak, Güney Asya'da akrabalık, bölgesel anlaşmazlıklar ve dostluk ve düşmanlık ilkeler, ekonomik fırsatlar ve zorluklar, terör meseleler ve son olarak bu bölgedeki Hindistan ile Pakistan arasındaki çatışmaların temelinde Afganistan'ın rolünü inceleyeceğiz.

Çoğu bölgesel uzmanlar ve tarihçiler Hindistan, Pakistan ve Afganistan arasında kapsamlı kültürel bağlantılar olduğunu söylemektedirler. Örneğin Pakistan televizyonlarında Peştu filmleri yayınlanmakta ve Bollywood filmleri ise genellikle Afganistan ve Pakistan'da çok sıcak karşılanmaktadır.<sup>84</sup> Bu bağlamda Hindistan Afganistan ile uzun süreli kültürel ve tarihi sivil ilişkilere sahip olduğunu iddia etmektedir.<sup>85</sup> Öte yandan Pakistan, Afganistan'la Peştunizmin ilkesinden etkilenen, ortak dini, dilsel ve kültürel bağlarına ve uzun bir geçmişe sahip olduğunu savunmaktadır. Söz konusu olan etnik "Peştunlar" ise Afganistan'ın güney, doğu ve merkezi bölgelerinde yoğunlukta bulunan ve Afganistan nüfusunun çoğunu oluşturan bir etniktir. Peştu dilinde konuşmakta, Afganistan'ın kuzeydoğusundaki Hindu Kush dağlarında ve Pakistan'daki İndus Nehri'nin kuzey bölgesi arasında yaşayan insanlardır. Pakistan'da ise Peştunlar, Quetta'nın kuzeyinde Sulaiman Sıradağı ile İndus Nehri arasında yaşamaktadırlar. Bu etnik grubu Pakistan'daki ikinci büyük etnik topluluk olan Peştunlar, azınlık halk olma durumundalar, Peştunlar genelde Pakistan ve Afganistan arasındaki sınır uzantısında yani Durand hattı, Çatral gibi diğer bölgelerde yaşamaktadırlar.<sup>86</sup>

Peştunlar Afgan nüfusunun 42%'ini<sup>87</sup>, Pakistan nüfusunun 15.4%'ünü<sup>88</sup> oluşturmaktalar. Elbette bu ortak yönler, özellikle etnik örtüşme, bazen iki ülke arasındaki ilişkileri engelliyor ve Buzan'ın "düşmanlık kalıbı" dediği şeyin temelini oluşturmaktadır.<sup>89</sup>

Bağımlılık ve ekonomik ilişkiler açısından, Asya Kalkınma Bankası'nın raporlarına göre Afganistan topraklarındaki yol koridorları tamamlanırsa, bölgesel ticaret ve transit alanlarında bir artış ortaya çıkacaktır.<sup>90</sup> Bu bağlamda Afgan hükümeti, Afganistan'ı Orta ve Güney Asya arasında bir geçiş merkezine dönüştürmek amacıyla İpek Yol projesini geliştirmektedir.<sup>91</sup> Enerji bağlamında ise Orta Asya Hindistan ve diğer ülkeler için yüksek önceliğe sahiptir ve bu enerji bağlanma konusunda Afganistan doğal bir geçiş yoludur. Buna ek olarak Güney Asya ile Orta Asya arasındaki doğal gaz ve elektrik iletimi yani CASA-1000 gibi projeler açısından Afganistan en kısa yolu sağlanmaktadır. Gaz taşımacılığı alanında, Türkmenistan'ın Afganistan, Pakistan ve Hindistan'a doğal gaz boru hattı ya (TAPİ) ile ilgili Afgan hükümeti girişimlerde bulunmaktadır.<sup>92</sup> Elektrik bağlamında CASA-1000 projesi şu anda Kırgızistan ve Tacikistan'dan Pakistan'a elektriğin iletmesi Afganistan üzerinden geçmesini hedeflenmektedir.<sup>93</sup> Güney Asya iş birliği bağlamında Afganistan 2005'te, Güney Asya Bölgesel İşbirliği Örgütü (SAARC)'a katılarak Güney Asya bölgesi ülkeleriyle ilişkilerini

<sup>84</sup> Sadika Hameed, *Prospect for Indian-Pakistan Cooperation in Afghanistan*, New York: Center for Strategic International Studies Yayınları, 2012, s.12.

<sup>85</sup> Gareth Price, "India's Policy towards Afghanistan", [https://www.chathamhouse.org/sites/default/files/public/Research/Asia/0813pp\\_indiaafghanistan.pdf](https://www.chathamhouse.org/sites/default/files/public/Research/Asia/0813pp_indiaafghanistan.pdf) (1.17.2019)

<sup>86</sup> Encyclopedia Britannica.inc, Encyclopedia Britannica, <https://www.britannica.com/topic/Pashtun>, (1.17.2019)

<sup>87</sup> <https://www.worldatlas.com/articles/ethnic-groups-of-afghanistan.html> (1.17.2019)

<sup>88</sup> <https://www.worldatlas.com/articles/ethnic-groups-in-pakistan.html> (1.17.2019)

<sup>89</sup> Hameed, a.g.e, s.5.

<sup>90</sup> Tamanna, a.g.e, s.482.

<sup>91</sup> Hameed, a.g.e, s.13.

<sup>92</sup> Shafiee Nawzar, "Consolidation of USA and India in Great Game Power in Central Asia", *Journal of Central Eurasia Studies*, vol.10, no.1, 2017, s.109.

<sup>93</sup> Tamanna, a.g.e, s.483.



güçlendirmek amacıyla<sup>94</sup> bu bölgesel iş birliğinin ilk izlerini Güney Asya Serbest Ticaret Anlaşmasına katılmıştır.<sup>95</sup>

Güney Asya bölgesi ülkelerinin coğrafi yakınlığı siyasi, ekonomik, kültürel ve sosyal kaderlerini bir şekilde iç içe geçirmiştir. Bunun yanı sıra Hindistan ve Pakistan'ın Afganistan ile aktif ticari ilişkileri bulunmakta. ABD'den sonra Afganistan Pakistan'ın en büyük ikinci ihracat pazarını oluşturup, aynı zamanda Afganistan'ın Pakistan'a ihracatı ABD veya Hindistan'a yapılan ihracattan daha hızlı büyümektedir. Güney Asya Bölgesel İş birliği Örgütü'nde ve Güney Asya ülkeleri arasında ticari iş birliğinin yanı sıra askeri ve güvenlik iş birliği araçları da öngörülmüştür. O araçlar arasında en önemlisi 1987'de onaylanan Terörizmin Bastırılması Bölgesel Sözleşmesi'dir.

1990'lerde Afganistan'daki istikrarsızlık ve iç savaşlar da diğer ülkelerin müdahalesine yol açtı.<sup>96</sup> Pakistan, Hindistan'ın Afganistan'daki etkisini sınırlamaya çalışmak amacıyla Afganistan'ın iç meselelerine müdahale etmiş, böylece Hindistan'ı, Pakistan'ın ve bölgedeki diğer ülkelerin davranışlarının arkasındaki itici güç olarak nitelendirdiler. Bununla birlikte, Güney Asya'daki bölgesel yarışmaların, çağdaş Afganistan'da karşılaşılan baskıların, sorunların ve koşulların önemli bir parçası olduğu söylenmekte, Dalrymple'e göre, Hindistan ve Pakistan arasındaki düşmanlık son Afgan savaşında yatmaktadır, ancak Batılı gözlemciler bunu Uluslararası Güvenlik Destek Gücü ISAF'in ve NATO'nun Taliban ile yüzleşmesiyle sınırlı görmektedirler.<sup>97</sup> Son olarak bunu şöyleyebiliriz ki Hindistan ve Pakistan Afganistan'da devam eden şiddeti ve Jammu, Keşmir'deki güncel olaylara birbiriyle ilişkilendirilmesi için, 2014'ten sonrası Afganistan'ın güvenliğini sağlamak konusunda çok istekli görülmektedir.<sup>98</sup>

Söylenenleri göz önüne alındığında, özellikle son on yılda kültürel, kurumsal, güvenlik ve ekonomik faktörleri, Afganistan'ı Orta Asya ve Orta Doğu güvenlik komplekslerinden daha fazla ayırmış ve Güney Asya güvenlik kompleksine yakınlaştırmıştır. Yukarıdaki tüm faktörlerden belki de en önemlisi, Afganistan'ın batı ve kuzey sınırlarında olmayan, Doğu ve Güney sınırlarında yer alan Durand Hattı ve onu çevreleyen çatışmalarla ilgili güvenlik bağlantıları ve Afganistan'da Hindistan ve Pakistan arasındaki rekabet faktörüdür.<sup>99</sup>

Güney Asya bölgesinde Orta Asya'daki kurumsal güvenlik iş birliğinin aksine, hiçbir güvenlik İş birliği örgütü aktif olmamıştır. Zira Güney Asya güvenlik düzenlemeleri resmi olmayan ve gayri resmi yapılardan geçmekte ve bu nedenle Afganistan'ın bu bölgedeki güvenliğe erişimi, diğer alanlardaki resmi yapıların üyeliğinden daha kolay olduğunu düşünülmektedir.<sup>100</sup> Bu bağlamda Morgan Patrick güvenlik kompleksi tanımına bakacak olursak eğer; ona göre ayrı bir coğrafi bölgeden kaynaklanan bir veya daha fazla dış güvenlik faktöründen sürekli olarak etkilenen bir grup ülkeyi ifade etmektedir. Bir çok kompleksinde, üyeler güvenlikle konusunda o kadar bağlantılılar ki, her üyenin eylemleri ve her birindeki önemli güvenlik gelişmeleri diğerleri etkilenmektedir. Güney Asya bölgesi ise bu tanımın bir örneği olarak nitelendirilebilir. Çünkü bu bölgedeki bir hükümetin performansı ve gelişimi diğer devletin gazabına neden olmaktadır. Afganistan ise bu bölgesel güçlerin odak noktasında yer aldığı için ve Orta Asya ve Orta Doğu ile jeostratejik önemi ve coğrafi sürekliliğin yanı sıra Keşmir ve Durand'daki güvenlik gelişmeleri nedeniyle 11 Eylül'den bu yana Güney Asya

<sup>94</sup> Reza Moosazadeh ve Mahdi Ebrahiminejad, *International Monetary and Financial Organizations*, Tehran: Samt, 2008, s.325.

<sup>95</sup> Hameed, a.g.e, s.14..

<sup>96</sup> Fazlur Rahim Muzaffary, "Regional Security and NATO", *Policy Perspectives*, vol.5, no.2, 2008, s. 35.

<sup>97</sup> Mitton, a.g.e, s.357.

<sup>98</sup> Mitton, a.g.e, s.346.

<sup>99</sup> Seyed Ahmad Fatemi Nejad ve Alireza Mohammadzadeh, "Studying the Status of the New Afghanistan among Regional Security Complexes: from Central Asia to South Asia", *Journal of Central Euro-Asia Studies*, vol.11, no.2, 2018, s.411-412.

<sup>100</sup> Fallahi, a.g.e, s.162.

güvenlik kompleksine daha yakın olmuştur.<sup>101</sup>

Sonuc olarak, yukarıda belirtildiği gibi, Güney Asya'nın tüm sorunları ve konular Hindistan ve Pakistan merkezlidir ve bölgedeki durumunu iyi anlayabilmek için Pakistan-Hindistan ilişkilerini derin bir şekilde incelememiz gerekmektedir. Afganistan'ın bu bölgedeki rolü ise iletişimci bir ülke olarak nitelendirilmiştir. Bu nedenle her ülke Afganistan'ı etkilemek ve nüfuzunu artırmak konusunda çok istekli davranmaktadırlar. Üstelik Enerji ihtiyaçları nedeniyle, Güney Asya ülkeleri en yakın yüksek enerjiye sahip olan bölgeye yani orta Asya'nın enerjisine ulaşmak için Afganistan'ı bir koridor olarak görmekte ve bu alandan fazla yararlanmamaya çalışmaktalar.

Ancak hem Orta Asya hem Güney Asya bölgesinde önemli birleştirici ve yakınsama ortaklıklarına ve bölgesel iş birliği için yeteneklerinin güçlendirilmesine katkı sağlanacak çoklu fırsatlara rağmen, önemli meseleler ve stres faktörleri üzerinde fikir birliği eksikliği, terörist grupların varlığı ve büyük güçlerin çıkar çatışması ve Afganistan'daki istikrarsızlık bölgeselcilğe doğru ilerlemede herhangi bir anlayış ve iş birliğe engellemiştir.

### SONUÇ

Uluslararası ilişkiler literatüründe bölgeselcilik kavramı, ortak ilgi alanına sahip bir coğrafi bölgedeki hükümetler, bölgesel örgütler aracılığıyla askeri, politik ve ekonomik iş birliğine girdiklerinde kullanılmaktadır. Küreselleşme süreci yoğunlaştıkça, bölgelerin uluslararası ilişkilerdeki rolü artmış ve bölgeler birinci, ikinci ve üçüncü derece bölgeler olarak ayrılmıştır. Bu bağlamda Orta Doğu ve Asya özellikle "Asya'nın kalbi" dünyanın en önemli bölgelerinden biri olarak nitelendirilmiştir. Bugün, bölgeselcilik "küresel yönetim" ve "küreselleşme"nin ayrılmaz unsurlarından birini oluşturmaktadır. Çalışmada değidiğimiz gibi bölgeselcilik 1980'lerin sonunda coğrafi önemini kaybetmiş ve güvenlik, politika, ticaret ve sivil toplumlar gibi diğer faktörleri içeren modern bölgeselcilik dalgaları ortaya çıkmıştır. Bu bağlamda artık coğrafyadan ziyade ülkelerin ortak siyasi, ekonomik, güvenlik ve sosyal çıkarlar bir bölgenin ve bölgeselciliğin oluşumunda etkili rol oynamaktadırlar.

Yukarıda belirtildiği gibi uluslararası çalışmalarının yeni alanı bölgeselcilik, teknoloji, telekomünikasyon, enerji ve ekonominin derin işlevselliğinden dolayı küresel çapta çok önem kazanmış ve devletlerin dış politikasında temle hususlardan biri haline gelmiştir. Eski zamanlardan beri, jeoekonomik, jeopolitik ve jeostratejik alanların yönetimi, güçlü bir devlet olarak kalabilmek için her zaman gerekli görülmüştür. Bu bağlamda küresel ve bölgesel güçler her zaman bu alanlar üzerinde hakim olmaya çalışmaktadırlar. O bölgeler arasında Buzan'ın "Heartland" ve Spykmen'in "Rimland" olarak tanıttığı alanın ve Asya Kıtası'nın merkezinde yer alan Afganistan; Orta Asya, Güney Asya ve Orta Doğu arasında yer aldığı için jeopolitik, jeostratejik ve jeoekonomik açıdan önemli sayılan bölgenin önemli ülkelerinden birdir.

Afganistan Asya'nın merkezinde yer alan sert bir coğrafi koşullarına sahiptir, üstelik çok sayıda yer altı zenginlikler ve bölgenin tatlı suların kaynaklarına sahip olan bir ülkedir. Bunun yanı sıra Afganistan jeostratejik ve jeoekonomik konumundan dolayı bölgenin transit alanını oluşturmakta, açık sulara erişim sağlanabilecek yolun ortasında yer almaktadır. Kuzeyde Orta Asya ülkelerine yani doğal gaz kaynaklarına, batısında ise Orta Doğu bölgesi yani İran'a bağlı olduğu için tarih boyunca kimi zaman Batılı kimi zaman Doğulu güçlerce saldırıya maruz kalmıştır ve her zaman bölgesel ve küresel güçlerin odak noktası olmuştur.

11 Eylül 2001 sonrası dönemde, Taliban'ın çöküşünden ve Afganistan'da yeni bir düzenin kurulmasından bu yana, Afganistan bölgedeki etkileşimlerde rol oynayabilmek amacıyla ve kendi jeoekonomik ve jeostratejik konumundan iyi bir şekilde yararlanmak amacıyla bölgesel iş birlikleri dış politikasının temel hususları olarak tanıtmıştır. Bu bağlamda Afganistan çok

---

<sup>101</sup> Fallahi, a.g.e, s.155.

sayıda bölgesel organizasyonlara üye olmuş. Örnek olarak; Afganistan'ın siyasi ve ekonomik gündemini bölgesel düzeyde tanımlamaya ve açıklamaya çalışan, üstelik bölgedeki politika, güvenlik ve kalkınma konular arasında rasyonel bağlantılar kurmaya çalışan Asya'nın Kalbi İstanbul Süreci, SCO, SAARC, Afganistan Bölgesel Ekonomik İş birliği Konferansı-RECCA, ECO ve diğer kurumlardan bahsetmek mümkündür.

Ancak bu eylemler bölgede etkili bir bölgesel etkileşime neden olmamıştır. Asya ülkeleri; Buzan ve diğer teorisyenlerin söylediği gibi çok sayıda sosyal, kültürel, geleneksel ve diğer özelliklere paylaştıkları rağmen bölgeselcilğe doğru etkin bir adım atamadılar. Burada Buzan'ın "dostluk ve düşmanlık" ilkesini göz önüne alarak, sosyal-kültürel bağlar dostluk yerine düşmanlık yarattığını söylemek mümkündür. Zira Orta Asya, Güney Asya ve Orta Doğu bölgeleri, Cohen'in söylediği gibi kırılabilir kuşağı oluşturmaktadırlar, bu bölgeler iç ve dış güvenlik sorunlarından, küresel ve bölgesel güdünün müdahalesinden ve uluslararası toplumun etkileşimlerinden etkilenmektedirler.

Bölgenin güvenliğinden bahedecek olursak eğer, Afganistan'ın yer aldığı bölgede önemli sayılan ve üzerinde farklı görüşler mevcut olan ve en önemlisi Afganistan'ı ilgilendiren güvenlik kompleksleri mevcuttur. Onlar arasında ikisi Afganistan için çok önem taşımaktadır. Birinci Orta Asya güvenlik kompleksi, Rusya'nın güvenlik çemberini oluşturan Orta Asya'nın beş bağımsız ülkeden oluşmakta olup ama ne yazık ki bölgedeki ekonomik, ticari ve istikrarı, radikal islamcı hareketlerden, terör örgütlerden ve uyuşturucu kaçaklığından etkilenmektedir. Orta Asya'daki çoğu tehditler Afganistan tarafından gelse de, Afganistan Orta Asya enerji pazarları için çok önem taşımaktadır, zira Afganistan, Orta Asya'dan Güney Asya'ya enerji transferi için en uygun yoldur. Bu yüzden Afganistan'daki istikrarsızlık ve güvensizlik hem Orta ve hem Güney Asya ülkeleri için çok zararlıdır.

Bu kompleks ise Afganistan'ı Güney Asya'ya enerji transferi için bir koridor olarak kullanabilmek amacıyla bölgeye istikrar getirmek ve terörizme karşı koyabilmek için kurulmuştur. Orta Asya ülkeleri yukarıdaki konulara karşı koyabilmek için kendi aralarında ve bölgesel güçler ile SCO çatısı altında bir birliği kurmuşlardır. Afganistan ise 2012 yılında SCO'nun gözlemci statüsünü kazanmış ve bölgeyi güvence altına almak için bu ülkelerle birlikte çalışmaktadır.

İkinci kompleks ise, Güney Asya bölgesel komplekstir. Bu kompleks ise Güney Asya'da Hindistan ve Pakistan önderliğinde ortaya çıkmıştır. Ancak bu kompleks Orta Asya kompleksi gibi resmi bir çerçevede değil belki gayri resmi ve Hindistan ve Pakistan odaklı yürütülmektedir. Güney Asya bölgesi tarih boyunca çatışmalara, sınır, etnik ve dini anlaşmazlıklara ev sahipliği yapmaktadır. Bu bölge terörle mücadele eyleminde Afganistan, Pakistan ve Hindistan arasında bir katılım alanı dönüşmüştür. Bölgedeki sorunlar ve girişimler her zaman Pakistan ve Hindistan ilişkilerinden etkilenmektedir.

Afganistan konumu ise Orta Asya ve Güney Asya arasında yer aldığı için hem güvenlik hem de enerji açısından çok önemlidir. Zira hem Hindistan hem Pakistan Orta Asya'nın enerjisine ihtiyaç duymaktalar. Hindistan ve Pakistan Afganistan'da istikrar ve güvenlik sağlamak için çok önemli bir role sahiptirler. Zira bir ülkenin girişimi diğer iki ülkenin proaktif politikasına neden olacaktır. Bu durum Afganistan'daki gerginliği artmakta ve hatta bazen Afganistan topraklarında bu iki ülkenin çıkar çatışmasına yol açmaktadır. Özetle Afganistan Güney Asya ve Orta Asya bölgesel sisteminde stratejik, güvenlik, ekonomik, ticareti ve iletişim açısından önemlidir.

Sonuç olarak, Afganistan hangi bölgede yer aldığına dair farklı görüşler mevcut olsa da Afganistan'ın Orta Asya, Güney Asya ve Orta Doğu'nun merkezinde yer almakta ve bölgedeki kavşağını oluşturmuş ve dünyayı veya Heartland'ı yönetmek için vazgeçilmez ülkelerinden biridir.

### KAYNAKLAR

- AKBARI, Mohammad Zahir, "What's The Geographical Importance of Afghanistan?", *Afghanistan Ma*, , [http://www.outlookafghanistan.net/topics.php?post\\_id=21906](http://www.outlookafghanistan.net/topics.php?post_id=21906)
- AGHILI, Mostafa, Ahmad Zubir Salahi vd, "Analysis of Afghan Foreign Policy in Ashraf Ghani's Period", *Journal of Diplomacy and International Studies*, vol.2 no.2, 2017.
- AHMADIPOOR, Zahra, "A Geopolitical Analysis on Opportunities and Challenges of West Asian Integration", *Geography and Regional Programming*, vol.1, no.1, 2010.
- ATAI, Farhad ve Mohammad Musa Jafari, "Geopolitical Developments and Afghanistan's Foreign Policy; 1919- 2001", *Journal of Central Eurasia Studies*, vol.12 no.1, 2019.
- AZIMI, Mohammad Azim, *An Interoduction to Afghanistan's National Power*, Kabul: University of Afghanistan, 2015.
- AZIZI, Hamid Reza, "Analyzing Iran's Security Ties with Central Asia Based on the "Regional Security Complexes" Theory", *Journal of Central Eura-Asia Studies*, vol.11, no.1, 2018.
- BAHMAN, Shoaib, "Challenges and Impediments of Regionalism in Central Asia", *Central Asia and The Caucasus Journal*, vol.16, no.69, 2011.
- BAYZIDI, Qader, Etesam Iraj vd, "Explanation of Regionalistic Viewpoints & Their Evolution in Contemporary Architecture", *Naqshejahan Journal*, vol.3, no.1, 2013.
- BOJANG, Alieu S., "The Study of Foreign Policy in International Relations", *Journal of Political Sciences & Public Affairs*, 2018.
- BUZAN, Barry, "Logic of Regional Security in the Post-Cold-War World", Björn Hettne, vd (ed), *The New Regionalism and the Future of Security and Development*, çev. Ali Rez Tayeb, Tehran: Ministry Foreign Affairs Yayınları, 2012.
- BUZAN, Barry ve Ole Waever, *Regions and Powers: The Structure of International Security*, New York: Cambridge University Yayınları, 2003.
- BUZAN, Barry, *People, States, and Fear*, çev. Research Institute of Strategic Studies, Tehran: Research Institute of Strategic Studies Yayınları, 1999.
- CANTORI, Louis J., Steven L Spiegel, "The International Politics of Regions: A Comparative Approach" *Prentice-Hall Yayınları*, vol.47, no.3, 1970.
- COHEN, Saul Bernard, *Geopolitics: the Geography of International Relations*, Maryland: Rowman and Littlefield Yayınları, 2014.
- DASH, Kishore C, *Regionalism in South Asia: Negotiating Cooperation, Institutional Structures*, New York: Routledge Yayınları, 2008.
- DANISH, Zia, "Afghanistan; Connectivity Chapter in the Region", 2017. [https://ocs.gov.af/en/article\\_details/139](https://ocs.gov.af/en/article_details/139)
- DANISH, Zia, "Objectives, Strategy and Structure of Decision-making in Afghanistan's Foreign Policy; From the Perspective of the Constitution and the President Mohammad Ashraf Ghani", 2017. [https://ocs.gov.af/en/article\\_details/52](https://ocs.gov.af/en/article_details/52)
- EHSAH, Jamil, "Afghanistan's Strategic Position and Instability in its Foreign Policy: 2001-2014, (Moqet- Stratejik-i Afghanistan ve Napayedar-i dar Siyaset-i khariji ein kishvar)", *Academic Dergisi*, 2014.
- ENCYCLOPEDIA Britannica.inc, Encyclopedia Britannica, <https://www.britannica.com/topic/Pashtun>
- FALLAHI, Ehsan, "An Explanation of Afghanistan's Place as a Focus of Regional Multi-Subsystems with Underscore on South Asia and Indian Role", *Journal of Central Asia and the Caucasian Studies*. no.87, 2014.
- FEIZZAD, Fardin, "Afghanistan's Position In The Emerging Geopolitical Theories", [shorturl.at/moHOT](http://shorturl.at/moHOT)



FRIDAY, Ruhollah, “Greater Middle East Initiative”, *Nasher Irna*, 2009.

FRAIZER, Derrick ve Robert Stewart Ingersoll, “Regional Powers and Security: A Framework for Understanding Order within Regional Security Complexes”, *European Journal of International Relations*, vol.16, no. 4.

GILCHRIST, Mark, “The Great Game Reinvigorated: Geopolitics, Afghanistan, and the Importance of Pakistan” *The Strategy Bridge Journal*, 2019. <https://thestrategybridge.org/the-bridge/2019/8/12/the-great-game-reinvigorated-geopolitics-afghanistan-and-the-importance-of-pakistan>

GHASEMI, Farhad, *Theories of International Relations and Regional Studies*, c:2, Tehran: Mizan Legal Foundation Yayınları, 2015, s.24-25.

HASS, Ernest. B, *The Uniting of Europe*, Stanford: Stanford University Yayınları, 1958.

HAMEED, Sadika, *Prospect for Indian-Pakistan Cooperation in Afghanistan*, New York: Center for Strategic International Studies Yayınları, 2012.

HEFEZANIA, Mohammad Reza ve Morad kaviani Rad, *The New Approaches in Political Geography*, c:1, Tehran: Semt, 2004.

HURREL, Andrew, “Regionalism in Theoretical Perspective”, Louise Fawcett (ed), *Regionalism in World Politics: Regional Organizations and World Order*, Oxford: Oxford University yayınları, 1995.

KARADERE, Mervener Lüleci, “Afganistan: Asya’daki Stratejik Çıkmaz” *İnsani ve Sosyal Araştırmalar Merkezi (İNSAMER)*, 2015.

KASSENOVA, Nargis, “Relations Between Afghanistan and Central Asian States After 2014”, *Stockholm International Peace Research Institute*, 2014.

KATITAŞ, Gökhan, “Latin Amerika’da Örtüşen Bölgeselcilik”, *Marmara Üniversitesi Öneri Dergisi*, cilt.14, sayı.52, 2019.

KAYA, Rüştü, “Orta Asya Bölgesel Güvenlik Kompleksi ve Şangay İşbirliği Örgütü”, *Uluslararası Siyaset Bilimi ve Kentsel Araştırmalar Dergisi*, cilt.7, 2019.

KELLY, Robert, “Security Theory in the New Regionalism”, *International Studies Review*, vol.9, no.2, 2007.

KOOLAE, Elaheh, “Globalization and Regionalism in Asia: in Persian”, *Uluslararası Jeopolitik Dergi*, vol.10, no.1, 2014.

LARUELLE, Marlene, Sebasten Peyrouse vd, “The Afghanistan Central Asia Relationship: What Role for the EU?”, *EUCAM*, 2013.

MASOOD, Huma, *Geopolitical Models and Their Relevance with A Focus on Heartland Concept*, Yayınlanmış Doktora Tezi, İndia: Jawaharlal Nehru University, 1996.

MAQSODI, Mujtaba, “Changing the Concept of Terrorism, Investigating the Case of Terrorism in India, “Degargoni Mafhom-i Terorism; Berrasi Moredi Terorism der Hindistn”, *Political-Economic Information* vol.23, no.7, 2009.

MOUSAVIAN, Seyed Mohammad Ali, “Globalization And Regionalism: Disintegration or Integration?” *Journal of Foreign Relations*, vol.1, no.3, 2009.

MOUSAVIAN, Seyed Mohammad Ali, “The Impact of Energy Pipe Lines on Geopolitic of Central Asia and Caucasus”, *Central Asia and the Caucasus Studies*, vol.18, no.80, 2012.

MUZAFFARY, Fazlur Rahim, “Regional Security and NATO”, *Policy Perspectives*, vol.5, no.2, 2008.

MITTON, John, “India-Pakistan Rivalry and Failure in Afghanistan”, *International Journal*, vol.69, no.3, 2014.

FATEMI NEJAD, Seyed Ahmad ve Alireza Mohammadzadeh, “Studying the Status of the New Afghanistan among Regional Security Complexes: from Central Asia to South Asia”, *Journal of Central Eura-Asia Studies*, vol.11, no.2, 2018.

NITISHA, “Regionalism: Definitions, Characteristics and Types of Regionalism”,



**3rd INTERNATIONAL NEW YORK CONFERENCE ON EVOLVING TRENDS IN  
INTERDISCIPLINARY RESEARCH & PRACTICES**

---

<http://www.yourarticlelibrary.com/society/indian-society/regionalism-definitions-characteristics-and-types-of-regionalism/47359>

OMIDI, Ali, *Regionalism in Asia: A Look at the ASEAN, SAARC, and Eco Organizations*, Tehran: Ministry of Foreign Affairs Yayınları, 2009.

ÖZEY, Ramazan, “Mackinder’in Heartland Teorisi’nin Düşündürdükleri”, *Marmara Coğrafya Dergisi*, sayı.35, 2017.

PALMER, Norman D. vd, *International Relations*, Delhi: CBS Yayınlar, 1994, s.559.

PISHGAHIFARD, Zahra ve Sardar Mohammad Rahimi, “Afghanistan Situation in New World Order”, *Journal of Geographical Sciences*, vol.8, no.1, 2010.

POSEY, Darrell Addison, “Regions in Comparative Perspective”, Shaun Breslin, Richard Higgott vd (ed) *New Regionalism in the Global Political Economy: Theories and Cases*, New York: Routledge Yayınları, 2002.

PRICE, Gareth, “India's Policy towards Afghanistan”, [https://www.chathamhouse.org/sites/default/files/public/Research/Asia/0813pp\\_indiaafghanistan.pdf](https://www.chathamhouse.org/sites/default/files/public/Research/Asia/0813pp_indiaafghanistan.pdf)

PURTAŞ, Fırat, “Orta Asya ile Güney Asya Arasında Modern İpek Yolu Projesi”, *Ahmet Yesevi Üniversitesi*, 2011.

RUSSETT, Bruce M., *Delineating International Regions; in: Quantitative International Politics: Insights and Evidence*, New York: Free Yayınları, 1968.

MOOSAZADEH, Reza ve Mahdi Ebrahiminejad, *International Monetry and Financial Organizations*, Tehran: Samt, 2008.

SAJID, Habibullah, “Bölgeselcilik ve Afganistan’ın Dışpolitikasındaki Frisatlar, (Hemgerayi Manteqa-i ve Fursat Hay-i Siyaset-i khariji Afganistan)”, *Academic Dergisi*, 2014. [shorturl.at/hlCU9](http://shorturl.at/hlCU9)

SAJJADPOOR, Seyed Mohammad Kazem ve Mohammad Taghi Jahanbakhsh, “Russian Security Policy Toward New Afghanistan”, *Central Asia and the Caucasus Studies*, vol.19, no.84.

NAWZAR, Shafiee, “Consolidation of USA and India in Great Game Power in Central Asia”, *Journal of Central Eurasia Studies*, vol.10, no.1, 2017.

SALIMI, Hossein, “Southwest Asia as a Region? An Analysis of the Applicability of Region to Southwest Asia”, *Geopolitics Quarterly*, vol.5, no.2, 2009.

SALIMI, Abdul Hakim, “Jeopolitik Açısından Afganistan’ın krizini İncelemek, (Berresi Buhran-i Afganistan Az Manzar-i Jeoplolitik)”, *Marifat Yayınları*, 2001. <http://marifat.nashriyat.ir/node/1296>

SIMBAR, Reza, “Regionalism and Peace Making in the world with Emphasis on the Persian Gulf”, *Islamic Azad University Scientific Journals Database*, vol.1, no.1, 2006.

ŞEYHANLİOĞLU, Hüseyin, 18. Yüzyıldan Günümüze Kadar Afganistan’ın Jeostratejik Önemi, *DergiPark*, vol.34 no.2, 2008.

TAMANNA, Famarz, *Afghanistan’s Foreign Policy under Regional Cooperation*, Kabul: Afghanistan’s Foreign Ministry Center for Strategic Studies, 2014.

TANRISEVER, Oktay, *Afghanistan and Central Asia: NATO's Role in Regional Security Since 9/11*, WDC: IOS Yayınları, 2013.

THOMPSON, William P., “The Regional Subsystem, A Conceptual Explication, and a Propositional Inventory”, *International Studies Quarterly*, 1973.

WINTERS, Jos, Saeed Parto vd, “Afghanistan and Regional Trade: More, or Less, Imports from Central Asia?”, *University of Central Asia: Institute of Policy and Administration*, no.3, 2012.

YAZDANI, Enayatullah ve Mojtaba Touserkani, “An Analysis of the Powers' Geopolitical Competition In The "Strategic Energy Ellipse", *Journal Geographical Research* ,

**3rd INTERNATIONAL NEW YORK CONFERENCE ON EVOLVING TRENDS IN  
INTERDISCIPLINARY RESEARCH & PRACTICES**

---

vol.26, no.4, 2012.

?, “Regionalism: Theory and Practice”, s.1-2.  
[https://shodhganga.inflibnet.ac.in/bitstream/10603/14503/8/08\\_chapter%201.pdf](https://shodhganga.inflibnet.ac.in/bitstream/10603/14503/8/08_chapter%201.pdf)

?, The Concept of Regionalism, s.15.  
[https://shodhganga.inflibnet.ac.in/bitstream/10603/149406/5/05\\_chapter\\_02.pdf](https://shodhganga.inflibnet.ac.in/bitstream/10603/149406/5/05_chapter_02.pdf)

?, Afghanistan Geostrategic Importance, *UKEssays Yayınlar*, [shorturl.at/dAOQ6](http://shorturl.at/dAOQ6)  
*8 Sabah Gazetesi*, 8 Ekim 2019.

<https://www.worldatlas.com/articles/ethnic-groups-of-afghanistan.html>

<https://www.worldatlas.com/articles/ethnic-groups-in-pakistan.html>

**AFGANİSTAN'DA KADINLAR VE SİYASAL KATILIM ENGELLER, FIRSATLAR  
VE KAZANIMLAR**

**Dr. Lect. Demet Şefika MANGIR  
Abdul Raouf Safi**

Selçuk Üniversitesi, Sosyal Bilimler Enstitüsü, İktisadi ve İdari Bilimler Fakültesi,  
Uluslararası İlişkiler, Konya, Turkey  
ORCID: <https://orcid.org/0000-0002-8638-6367>

**Özet**

11 Eylül terör saldırıları ve sonrasındaki gelişmelere paralel Taliban rejiminin sona ermesinin ardından, Afganistan'ın yeniden inşası ve güçlendirilmesine dair uluslararası birliklerin ülkeye yerleşmesi hem yerel halkın hem de uluslararası toplumun Afganistan'da büyük değişikliklerin ve gelişmelerin olacağına ilişkin beklentileri arttırmıştır. Bu bağlamda, yeni bir hükümetin kurulması, anayasanın oluşturulması ve uluslararası yardım ile paralel olarak, siyasi, ekonomik, bilim, teknik ve sanatsal alandaki değişim ve dönüşümle paralel beklenen gelişmeler, Afgan halkının, özellikle de Afgan kadınlarının ulusal ve uluslararası düzeyde siyasi ve sosyal katılım koşullarını kolaylaştıracaktır. Kadınlar için karanlık dönem olarak bilinen Taliban dönemi sonrasında yeni hükümet ve yeni anayasa, kadınlara toplumsal yaşama katılımları için yasal bir zemin hazırlamış ve kadının kamusal alana işlevsel olarak katılmasına izin verilmiştir. Dolayısıyla, siyasi katılım özellikle kadınların siyasi hayata katılımı, ülkenin demokratikleşme ve modernleşme sürecinin önemli bir göstergesi olarak, Afganistan'da demokrasinin Batılı literatürde anlaşıldığı şekliyle, kadınları ve erkekleri kapsayan bir değer olarak uygulanmaya çalışıldığı yeni bir döneme başlangıç yapmıştır.

2001 yılından sonra Afgan kadınların tüm alanlara katılmaları için birçok fırsat bulunmasına ve kadınları güçlendirmek için ulusal ve uluslararası yardımların artmasına rağmen, hala kadınlar birçok zorluklara ve engellere karşılaşmaktadırlar. Bu bağlamda, kadınların niteliksel ve niceliksel katılım özellikle kadınların siyasi katılım eksikliğine yol açan ciddi sorunlara dair bir analiz ortaya konulacaktır.

Çalışmada, Afganistan'ın İslami kimliği ve toplumsal yapısı dikkate alınarak, Afgan kadınlarının siyasi alana katılımının, Afganistan Anayasası'nda nasıl temellendirildiği irdelenecektir. Burada, Afgan kadınlarının siyasi alana katılımına yönelik tehditlerin, fırsatların ve kazançların neler olduğuna dair bir analiz ortaya konulmaya çalışılacaktır. Bu bağlamda, siyasi alana katılım ve Afganistan Anayasası'nda kadınların yeri ve önemine ilişkin temel hususlar nelerdir? Afgan kadınların siyasi katılımına yönelik tehditler, fırsatlar ve kazançlar nelerdir? gibi sorulara yanıtlar aranmaya çalışılacaktır.

Çalışmada kadınların siyasi katılımını ve bu katılıma engel olan faktörleri inceleyerek, kadınların katılımına destek sağlayacak veya onların katılımını kolaylaştırmak amacıyla kısa bir öneri sunulmaya çalışılacaktır.

**Anahtar Kelimeleri:** Afganistan, Kadın, Katılım, , Siyasal Katılım,

**ABSTRACT**

Following 9/11 attacks and the downfall of Taliban regime led to the settlement of international troops for reconstruction of Islamic Republic of Afghanistan, has increased expectations for major changes and developments in Afghanistan. National and international parties were optimistic that, formation of new government as well as the constitution and international efforts along with the transformation in the political, economic, scientific, technical and artistic spheres will facilitate the conditions of political and social participation of Afghan women, at national and international level.

Surely after the Taliban era, which is known as the dark period for women, the new government and the new constitution has laid the legal ground for women's participation in social and political life as an indicator of the country's process of democratization and modernization.

However, many opportunities have been given and many efforts put in place for empowerments of Afghan women but they are still facing many challenges and barriers. Socio-economic, security, and cultural problems along with many other barriers have lead lack of qualitative and quantitative participation of women's political participation in Afghanistan.

With due attention to the Afghanistan's islamic identity and social structure, the study will examine how the political participation of Afghan women is grounded in I.R. Afghanistan's Constitution. Indeed, an analysis of the threats and opportunities of Afghan women's participation in the political arena will be presented.

Also questions like; what are the main issues regarding political participation, presence and importance of women in the I.R. Afghanistan's Constitution? What are the threats, opportunities and achievements towards the political participation of Afghan women? will be answered and also a short recommendation will be present to facilitate women's participation.

**Keywords.** Afghanistan, Participation, Political Participation, Women.

## 1. Giriş

Tarih boyunca çeşitli saldırılara maruz kalan Afganistan, dünyanın sert coğrafi koşullarına sahiptir. Doğal kaynaklar bakımından zengin ve stratejik bir konuma sahip olan Afganistan, uluslararası arenada küresel ve bölgesel güçler nezdinde önemli bir konumdadır. Afganistan, tarihsel seyir içerisinde Moğollar, Yunanlar, İranlılar, Araplar, İngilizler ve Sovyet Sosyalist Cumhuriyetler Birliği (SSCB) tarafından istila edilmiştir. (AlJazeera, 2019) 1747'de dönemin kralı Ahmet Şah Baba, eski Aryana ve Horasan'a Afganistan adını verirken, mevcut sınırlar 1880'de iktidarda olan Abdul Rahman Han tarafından çizilmiştir. Afganistan, 18. Yüzyılda Rusya ve İngiltere başatlığında *Büyük Oyunun* siyasi, askeri ve ekonomik çatışmaları arasında kalmıştır. İngiltere egemenliğinin ardından 1919'da Emanullah Han döneminde bağımsızlığını elde eden Afganistan, Atatürk dönemi Türkiye ile benzer demokratikleşme sürecini yaşamış ve hatta kral Emanullah Han Atatürk'ün girişimlerinden etkilenip Türkiye'deki gelişmeleri Afganistan'da da uygulamak amacıyla Türkiye'den birçok öğretmen, uzman ve subay istemiş, işte tam bu dönemde Türkiye ve Afganistan daha da yakınlaşmıştır. Üstelik ülkede bugünkü anlamda anayasallaşma süreci halkın ve özellikle kadınların temel hak ve özgürlüklerinin tanındığı yıllar olmuştur (Yılmaz, 2010, s. 161). Ancak, Emanullah Han döneminde başlayan demokratikleşme süreci uzun sürmediği için tam anlamıyla demokrasiye geçilememiştir. Afganistan'da 1973'e kadar krallık rejimi devam etmiş, 1973'te Davut Han'ın önderliğinde yapılan devrim sonucunda krallık sisteminden cumhuriyet sistemine geçilmiştir. Aslında burada bahsedilen krallığın yıkılması ve yerine cumhuriyet rejimine geçilmesi Batılı anlamda demokratik bir rejim değişikliği değildir (Hashimi, 2013, s. 10). 1979 yılında Rusya nüfuzu altına giren Afganistan, 1994'de Taliban'ın ortaya çıkışı ile Batı dünyası ve özellikle ABD tarafından büyük bir tehdit/tehlike olarak algılanmıştır. 11 Eylül terör olayları sonrası Taliban yönetimi sona ermiş ve Afganistan ABD tarafından işgal edilmiştir ve günümüzde de uluslararası kamuoyunun tepkisine rağmen ABD'nin Afganistan'ı *yeniden inşası* devam etmektedir.

Afganistan stratejik konumu itibariyle, Çin, Özbekistan, Tacikistan, Türkmenistan, Pakistan ve İran arasında yer alırken, Orta Asya ve Ortadoğu'ya açılan bir kapı olarak, İslam, Çin ve Hint kültürlerinin kesişme noktasını oluşturmaktadır. Bu bağlamda Afganistan, konumu itibariyle genellikle Orta Asya ülkesi olarak tanımlansa da Avrupa, Asya ve Ortadoğu'yu etkileyen stratejik bir konuma sahip olduğu için bölgenin en önemli ülkelerinden biri olarak

Güney Asya ülkeleri arasında yer almaktadır. Afganistan, kuzeyden Özbekistan, Tacikistan ve Türkmenistan'la, kuzeydoğudan Çin, doğu ve güneyden Pakistan ile ve batısında İran ile ortak sınırlara sahiptir. Resmi dili Farsça ve Peştuca olup, Özbekçe, Türkmence gibi diller de konuşulmaktadır. Resmi adı Afganistan İslami Cumhuriyeti olan Afganistan, yaklaşık 32 milyon nüfusun %51'ini erkekler, %49'unu kadınlar oluşturmaktadır. Nüfusun %47,8'i 15 yaştan küçük ve %2,7'si 65 yaş civarındadır (NSIA, Afghanistan Statistical Year Book 2018-19, 2019, s. 3). Bu oranlar ile en yüksek genç nüfusa sahip Afganistan, 652.864 km<sup>2</sup> yüz ölçümü ile farklı etnik gruplara ev sahipliği yapmaktadır (Karadere, 2015, s. 2) Afganistan, başkanlık sistemine ve yasama organı olarak bilinen Parlamento ve Meshrano Jirga (Senato) adında iki büyük meclise sahiptir. Afganistan'da, Taliban rejimi sonrasında 2004'te modern bir anayasa hazırlanmış ve ilk kez cumhurbaşkanlığı seçimi gerçekleştirilmiştir. Dolayısıyla, Afganistan'ın yeniden yapılanma süreci başlamış, çoğu bölgesel olmak üzere uluslararası örgütlere üye olmuştur (Yegin, 2015, s. 47-48)

Afganistan'da 11 Eylül terör saldırıları sonrasında, Batılı güçlerin yeniden inşa sürecini başlatması, uluslararası toplumun algısında güvensizleştirilen ülkenin, büyük değişikliklere ve gelişmelere paralel olarak, barış, huzur ve demokrasi temelli bir rejim kurulacağına ilişkin beklentilerini arttırmıştır. Bu bağlamda yeni demokratik bir hükümetin kurulması, anayasanın oluşturulması Afgan halkının, özellikle de Afgan kadınlarının toplumsal yaşam koşullarını kolaylaştıracaktır. Kadınların toplumsal yaşama katılımlarına yasal bir zemin hazırlanması ve kamusal alana işlevsel olarak katılması siyasal katılımın batılı literatürde anlaşıldığı şekliyle, kadınları ve erkekleri kapsayan bir değer olarak uygulanması ülkeye istikrar ve refah getirecektir. Bu bağlamda çalışmanın temel amacı doğrultusunda Afganistan'da kadınların siyasal alana katılımının irdelenebilmesi için öncelikle Afganistan'da siyasal katılımın nasıl anlaşıldığı ve uygulandığı konusuna değinmek gerekmektedir ve ardından Afganistan'ın tarihsel sürecinde kadınların katılımını incelemek gerekmektedir. Devamında da Afganistan'da kadınların siyasal katılımını iyi anlayabilmek amacıyla Afganistan anayasasında kadınların katılımını temin eden maddelerden bahsedip Afganistan'da kadınların siyasal katılımını incelemek gerekmektedir. Bunun yanı sıra Afganistan'da kadınların katılımına özellikle siyasal katılımına yönelik tehditler ve engel olan faktörlerinden konuşup, bütün bunlara rağmen kadınların kazançlarına değinmek gerekmektedir.

## 2. Kuramsal Çerçeve: Afganistan'da Siyasal Katılım

Kavram olarak katılım, sosyo-ekonomik yapılanmalardan sosyo-politik olgulara kadar çok sayıda ögeyi içermektedir. Katılım en genel tanımlama ile, "bir kararın hazırlanması, olgunlaştırılması, alınması, uygulanması ve son olarak denetlenmesi aşamalarından birine, birkaçına veya bütününe, o karardan doğrudan ya da dolaylı olarak etkilenecek kişi ya da kurumların, güçleri oranında katılması, katkıda bulunması" anlamına gelmektedir. Bu bağlamda, toplumun alınan kararlara ilişkin tutumunu belirleyen süreçte, önemli bir rol oynayan katılım, sosyal ve siyasal programlarda ve ulusal kalkınmada kilit rol oynamaktadır. Bu bağlamda katılım, insanların duyarlılığını artırmakta ve ekonomik, politik ve sosyal kalkınma planlarına ve programlarına yönelik tutumlarını, anlayışlarını ve yeteneklerini ortaya çıkarmaktadır (Jafarinia, 2012, s. 8). Oxford İngilizce Sözlüğü, "Participation" (Katılım) kelimesi, "bir aktivitede ya da bir meselede diğerlerle birlikte çalışmak" olarak tanımlanmakta ve bireyin bir seçime, bir spor yarışmasına, sosyal, siyasal bir aktiviteye veya başka pek çok şeye katılım anlamına gelmektedir (Pausch, 2012, s. 3-4). Siyasal katılım ise devlet personelinin seçimlerini etkilemek veya hükümeti etkilemeyi amaçlayan özel vatandaşlar tarafından yürütülen faaliyetleri ifade etmekle, (Teorell, 2006, s. 788) bir toplumun üyelerinin lider seçimindeki faaliyetlerde gönüllü olarak katılması ve kamu politika yapımında doğrudan ya da dolaylı olarak şirket yapması anlamında kullanılmaktadır (Sarokhani, 1991, s. 522).



Afganistan’da siyasal katılımı anlamak amacıyla batılı görüşün yanı sıra, katılımı İslami siyasal düşüncesinde de incelememiz gerekmektedir. İslami siyasal düşüncede, katılım teorisine en yakın kavram, konsey veya danışma teorisidir. Konsey, özünde, toplumun alt katmanların siyasal iktidarın yaratılmasındaki rolüdür. Dolayısıyla Danışmak, güç kullanılması ve yönetilmesinde de halkın katılımını ifade eder (Rahmatullahi, 2015, s. 576).

Kur’an-ı Kerim, her zaman işbirliği yapma ve insanlara sorunları çözme, yardım yapma ve sorumluluklarını kabul etme, toplumda adalet ve yerleşme, yönetimindeki yöneticilerin davranışlarını izlemenin gerekliliğini vurgulamıştır. Danışma ve bir yönetim ve egemenlik sisteminin kurulmasına ilişkin Kur’an-i Kerimdeki ayetlerde ise şöyle belirtilmiştir:

Al-Amran Suresi, Ayet 159 (...*umuma ait işlerde onlara danış. Artık kararını verdiğin zaman da Allah’a tevekkül et*), Alşura Suresi, Ayet 42/38, (...*Onların işleri aralarında şurâ iledir*) (Yargıcı, 2014, s. 40), Neml Suresi, Ayet 32-33, (...*Sizin görüşünüzü almadan asla bir işe kesin karar vermeyin*) (Rahmatullahi, 2015, s. 577)

Kur’ân-i Kerîm’deki ayetlere ve Hz. Muhammet (S.A.V) hadislerine ve diğer raporlara bakacak olursak, İslam dünyasında kadınların önemi ve statüsü karşımıza çıkmaktadır. İslam’ın kadın ve erkekler için tüm ortak alanlarda oluşturduğu pozisyona göre, kadınların dini kurallara saygı göstermesi, onların siyasi ve sosyal katılımını sağlar. Kuşkusuz, bir Müslüman kadın ve Müslüman erkek iyiliği teşvik ve kötülüğü yasaklamakla yükümlüdür. Erkeklerin toplumu kurmak için siyasete katılım gösterdiği şekilde kadınlar da siyasete katılıp toplumu kurmalıdırlar, ancak bunu İslam kadınlara nasıl uygun gördüyse öyle hareket etmelidir (Mahmoud, 2009, s. 84-87).

İslam tarihinde de erkeklerin yanı sıra kadınların siyasal katılımı karşımıza çıkmaktadır. Örnek verilecek olursa, Nabi Akram peygamberliğinin on ikinci ve on üçüncü yıllarında (*Akabe Antlaşması*) olarak bilinen 70 erkek ve 2 kadının Nebi Akram’a bağımlılık ilanı veya Hadibiyah savaşı için Razvan ağacının altındaki bir grup kadınların bağımlılığını ilan etmesi vs. kendisi bir siyasal katılım idi (Naeeni, 2010, s. 198-200).

Yukarıdaki ayetler ve raporlara bakılacak olursa İslam dünyasında her konuda kadınlara erkekler kadar hak verilmiştir, özellikle siyasal ve sosyal konuda kadınlara özen gösterilmiştir. Kur’an’ın hiçbir yerinde ve Nebi Akram’ın toplu işleriyle ilgili hiçbir hadiste erkeklere has bir konu görülmemektedir. Ancak özel ve istisna bazı yerlerin dışında siyasal ve sosyal konularda kadınlara engel olan bir şey yoktur. “Kur’ân-ı Kerîm’de ve hadislerde (Ummah ve müminler) gibi kelimeleri görmekteyiz, bunlar hem erkek ve hem de kadını kapsamaktadır ve bu farklı yerlerde Nebi Akram tarafından da dile getirilmiştir (Arista, 2008, <http://fna.ir/atg>).

İnsanın doğası soysaldır ve sosyal yaşam, insan ilişkileri ile mümkün kılınır ve bu süreçte, birey ve toplum birbirini etkiler. Sonuç olarak, ister batı görüşünde isterse de İslam düşüncesinde topluluktaki bireylerin kendi rolünü iyi oynaması gerekmektedir. Siyasi açıdan, insanların katılımı, ulusal otoritenin ve ulusal birliğin büyümesine ve güçlenmesine yol açar. Çünkü katılımcı sistemde insanların tüm yetenek ve kabiliyetleri kullanılır. Böylece sınıf mesafeleri ve ulusal devlet sorunları azalır (Ebrahim, 2011, s. 43). Etkili siyasal katılım gerçek demokrasinin bir göstergesi olup katılımın oranı fazlaysa demokrasi de o kadar sağlıklı olduğu anlamına gelmektedir (Shukla, 1996, s. 1). Siyasal katılımın temel hukuki düzenlemesi, BM’nin 1948 İnsan Hakları Evrensel Beyannamesi’nde bulunabilir ve daha sonraki anlaşmalarda, özellikle de 1976’nın Medeni ve Siyasi Haklar Uluslararası Sözleşmesi’nde de daha ayrıntılı bir şekilde düzenlenmiş ve detaylandırılmıştır (Klein, 2005, s. 1).

Verba ve Nai katılımı demokrasinin temel değerlerinden biri olarak tanımlamışlar. Dolayısıyla Afgan toplumunda katılım kavramını anlamak için Afgan toplumunda demokrasi kavramını araştırmak gerekir (Deth, 2011, s. 2). Afganistan, geleneksel, kabile, ataerkil ve etnik değerlere değer veren bir ülkedir. Dolayısıyla bu tür toplumlarda demokrasinin performansının çok az etkisi vardır veya uygulaması hiç de kolay değildir. Demokrasi “özgürlük, eşitlik, adalet”

olarak tanımlanırsa Afganistan'da ister krallık isterse de cumhuriyet döneminde gerçek anlamda pratikte demokrasi bulunmamaktadır. Bir araştırmaya göre, birçok Afgan nezdinde özellikle kentten uzak bölgelerde yaşayan insanlar nezdinde “demokrasi” kelimesi negatif bir anlam taşımaktadır. Birçok Afgan'ın görüşüne göre, demokrasi seçimlerin ve parlamenter politikaların çok ötesinde yani koşulsuz özgürlük, ahlaksızlık ve laiklik gibi bir dizi Batı liberal değerlerini kapsayan bir kavramdır. Afgan toplumunda özellikle köylerde yaşayan insanlar için demokrasi, “sınırsız özgürlük ya da yapmak istediğiniz herhangi bir şeyi veya herhangi bir kıyafeti giymek” anlamına gelmektedir. Bu düşünce ve görüş ise demokrasinin yanlış anlaşıldığını ve Afgan toplumunun ne kadar geleneksel bağlarına bağlı olduğunu göstermektedir. Demokrasiye karşı bu negatif tavır hem eskide hem de şimdiki zamanda Afgan halkı içinde yaygın bir şekilde görülmektedir. Tabii bunun nedeni halkın bilgisizliği ve eğitimsizliği ile birlikte güçlü gelenek bağlarına sahip olmasından kaynaklanmaktadır. Afgan halkı demokrasiyi yabancılar tarafından dayatılan bir proje olarak görmekte ve bu yüzden onu kendi gelenek, kültür ve özellikle İslam'a karşı olduğunu düşünmekte (Larson, 2011)

Afgan halkının demokrasiye karşı tavırlarına baktığımız zaman, Afganistan'da demokrasi ve katılım özellikle siyasal katılım gerçek anlamda uygulanmamakta ve toplum içinde yer almamakla birlikte çok sayıda sorunlar ve engellerle karşılaşmaktadır. Bu sorun ezilenleri, yani kadınları her zamanki gibi marjinalize eder ve toplumdaki rollerini tehdit eder. Çok ileri gitmeden önce, kısaca Afganistan'ın tarihsel sürecinde kadınların katılımından bahsetmek istiyorum.

Tarihsel olarak Afgan halkı için özellikle kadınlar için siyasal katılım yeni bir olgudur. Çünkü onlar neredeyse savaşlar ve geleneksel bir kültür nedeniyle tam anlamıyla katılım haklarından mahrum kalmışlardı. Afganistan'ın tarihine baktığımızda halkın özellikle kadınların katılımı çok dikkate alınmamış ve siyasal katılım hep dini alimler ve siyasi seçkinler tarafından yapılmıştır.

Afganistan'ın tarihinde demokratikleşme ve halkın özellikle kadınların katılımı izlenecek olursa, 1900'lerin başına dönmemiz gerekmektedir. Çünkü Afganistan demokratikleşme sürecinin dalgalarını ilk kez o tarihlerde bulur. Bu konuyu incelemek amacıyla Afganistan'ın demokratikleşme sürecini üç ana dönemde ele alacağım.

Birinci; 1919'den Emanullah Han döneminden başlayan, 1973'e ya Zahir Şah dönemine kadar, krallık dönemidir. Afganistan'ın demokratikleşme sürecinin ilk belirtilerini 1919-1929 yılları arasında Kral Amanullah Han döneminde bulabiliriz. Afganistan'ın dostça ve özgürlüğü seven krallarından biri olan Emanullah Han, 1919'de tahta geçtikten sonra ilk eyleminde Afganistan'ın bağımsızlığını ilan etmiş ve Afganistan'ın ilk anayasasını, yani (Nizamnameh-i Esasi-i Devlet-i Üliya-i Afganistan)'ı veya Afganistan Hükümeti Temel Kuralları 'nı kabul etmiş ve onaylamıştır. Bu dönem Afgan halkı özellikle Afgan kadınları için tarihi bir dönüşüm olmuştur. Bu anayasada kadın ve erkek gibi cinsiyet ayrımı yapılmamıştı. Anayasasının maddelerine göre; Bütün Afgan vatandaşları dini, mezhebi, siyasi eylemler konusunda serbest olup ve bütün vatandaşları kanun karşısında eşit hak ve sorumluluklara sahiptiler. Bu dönemde ilk kez kız okulları açılmış ve kadınların eğitimi resmen başlamıştır. Üstelik aynı dönemde kadınların siyasal ve sosyal hayata girmeleri de başlamış ve ilk kez kadınlar için “Encümen-i Himayeti Nisvan” adı altında bir topluluk kurulmuştur. Kadınların durumunu ve haklarını yansıtan ve yayınlayan “Himayet'un Nisa” adına bir dergi de yayınlanmaya başlamıştır. Aynı dönemde kadınlara ve çocuklara has bir hastane kurulurken, dönemin Loya Jirge'sinde de kadınların katılımı sağlanmıştır. Bunlara ek olarak Kral Emanullah Han meşhur Avrupa turundan döner dönmez modern bir döneme geçmek için ve kadınlara yönelik kısıtlamaları kaldırmak amacıyla anlık bir şekilde temel reformlar yapmıştır. Örnek olarak kadınların dışarıya çıkmaları, başörtüsünü çıkarmaları, giyim tarzını değiştirmeleri vs. Ancak bu reformlara halk tarafından sıcak bakılmamış ve krala karşı halkın ayaklanmasına yol açmıştır

(Hashimi, 2013, s. 13-15).

1929'deki ayaklanma sonucunda Emanullah Han'dan sonra sıra ile tahta geçen iki kral döneminde, yani Habibullah Kelakani ve Nadir Şah döneminde, Emanullah Han dönemindeki bütün reformlar ve yasalar geçersiz olup halkın özellikle kadınların temel hakları red edilmiştir (Hashimi, 2013, s. 17-18).

1933'te Zahir Şah, babası yani Nadir Şah öldükten sonra, tahta geçmiştir. Bu dönemde kadınların konusu yine gündeme gelmiş ve ilk önce kadınların (kızların) okullarının açılmasından bahsedebiliriz. Bu dönemde kadınların eğitim durumu iyileştikçe 1946'de Kabil Üniversitesi açıldığında bütün bölümlerde kız ve erkek öğrenciler bulunmaktaydı. Bu dönemde kadınların başörtüsü kaldırılmış ve kadınların dışarıya çıkma ve sosyal, siyasal, kültürel faaliyetlere katılma fırsatlar sağlanmıştır. Bu dönemde kadınların siyasal katılımından konuşulacak olursa, 1960'de ilçeler ve Sena meclislerinde kadın temsilcilerden bahsedilebilir. Üstelik bu dönemde kadınlar diplomatik, adalet ve polislik gibi işlerinde de rol oynamaya başlamışlar. Hatta bu dönemde kadınlar için bakanlık gibi üst düzeylerde de görev yapma fırsatı sağlanmıştır. Zahir Şah dönemine bakıldığında, kadınların soysal, siyasal ve kültürel faaliyetlerde rol almaları için önemli gelişmeler karşımıza çıkmaktadır (Hashimi, 2013, s. 19-25).

İkinci dönem ise 1973'ten başlayan ve 1992'ye kadar süren başkanlık sistemidir; 1973'te Davut Han önderliğinde meydana gelen bir darbe sonucunda Davut Han iktidarı ele geçirmiş ve krallık sistemini cumhuriyet sistemine değiştirmiştir. Davut Han ilk cumhurbaşkanı olarak kadınlara çok önem veriyordu ve kadınların başörtüsünü kaldırması ile ilgili bir yasa çıkarılması, kadınların ekonomik özgürlüğe sahip olabilmesi ve erkekler gibi aynı haklara erişebilmesi için önemli adımlar atmıştır. Dönemin önemli olayı ise kadınların kültürel alanda ve yasal organlarında yer alması olmuştur.

1978'den 1992'e kadar uzanan dönem ise Sovyet Birliği'nin Afganistan'a giriş yılları ve bu girişin sonucu olarak Afganistan'ın iç savaşların başlangıç dönemidir. 1978'den itibaren Bebek Karmel, Noor Muhammed Tereki ve sonrasında da Doktor Najibullah başkanlığında da kadınlar sosyal, siyasal ve kültürel faaliyetlerde belirgin bir rol oynamışlardır. Hatta bu dönemlerde kadınların siyasi partilere katılma ve siyasi hareketlere katılmaları resmen başlamıştır. Bu dönemlerde kadınlara yönelik yeni yasalar çıkarılmış ve kadınlara hiç görülmemiş özgürlükleri verilmiştir. Bu dönemlerdeki gelişmeler eski Sovyetler Birliğinin etkisinden kaynaklanmaktaydı. Ancak hiçbir zaman bu gelişmeler halk tarafından sıcak görülmemiş ve her zaman merkezi devlete bir sorun kaynağı oluşturmuşlardı (Hashimi, 2013, s. 28-30).

Üçüncü dönem ise; 1992'den başlayan 2001'e kadar süren Afgan halkının acı çektiği dönemdir. Sovyet işgali karşısında Afgan halkının cihat dönemine bakıldığında o zaman kadınlar ve erkekler yan yana cihada katılmışlar, hatta bu dönemde Afgan halkı kutsal cihadını desteklemek amacıyla kadınlar tarafından yurt dışında bazı faaliyetlerden de bahsedilebilir. Ama ne yazık ki bu dönemde savaş nedeniyle kadınların rolü çok ta belirgin değildi. Taliban'ın egemenliğinden önce kadın hakları konusunda ilerici bir bakış açısına sahip, nispeten liberal olan Afganistan'da kadınlar hükümetin her alanında çalışmaktaydılar. Ancak, savaşın etkileri ve Taliban rejimi kadınların kamu yaşamındaki haklarını hızla etkilemiş ve onları yalnızca kendi iç alanlarına bırakmıştır. Taliban dönemi Afgan halkı için özellikle kadınlar için karanlık bir dönem olarak nitelendirilmiştir. Çünkü bu dönemde kadınlar ve kızlar çoğu zaman çatışmanın en fazla zarar görenleri arasında yer almaktadırlar. Taliban zamanında kadınlar burka giymek zorunda kalmış ve ev dışındaki çalışma hayatı onlar için yasaklanmıştır. Üstelik kadınların ve kızların dışarıya çıkmaları, okula gitmeleri ve diğer sosyal çalışmaları yapmaları kadınlar için yasaklanmıştır. Bu karanlık dönemde kadınların sosyal, siyasal ve kültürel alanlardaki hukuku tamamen reddedilmiştir (Razia, 2019,

<https://raziasrayofhope.org/documents/Women%20in%20Afghanistan.pdf>).

Ancak yukarıda değinilen karanlık dönem uzun sürmemiştir. Amerika Birleşik Devletleri'nin (ABD) önderliğinde Taliban egemenliğine karşı yapılmış askeri müdahale sonucu ve Bonn Konferansı'nda Afganistan'ın yeni hükümetinin kurulmasıyla Afgan halkı için, özellikle kadınlar için yeni bir sayfa açılmıştır. 11 Eylül olayı ve Taliban egemenliğinin çökmesi Afganistan için bir dönüm noktası olmuştur. Bu olaydan sonra Afganistan'ı yeniden inşa etmek için, 5 Eylül 2001'de Bonn Antlaşması imzalanmıştır. Bonn Antlaşması'nın temeli, yeni anayasa düzenlemeleri, cumhurbaşkanlık ve parlamento seçimleri, demokrasi, insan hakları, özellikle kadın hakları vb. gibi mekanizmalar öngörülmüştür. Bonn Konferansı'nda Afganistan'dan giden 61 temsilci arasında 5 kadın yer almıştır. Afganistan için önemli olan bu antlaşmada kadınlar yeni hükümetin bir unsuru olarak tanımlanmış ve onlara hak tanınmıştır. Böylece, Afganistan'ın yeni hükümetince kadın haklarına özen gösterilmiş ve bu konu en başından beri dikkat odağı olmuştur (Maqsodi, 2017, s. 191-192). Taliban egemenliğinin ardından yazılmış yeni anayasada, kadın hakları, temel olarak kabul edilmiş ve onlara erkekler ile eşit hak verilmiştir. Afganistan'ın yeni anayasası geçmiş anayasalarla karşılaştırıldığında mevcut anayasa, kadın vatandaşlığının hukukunu erkekler ile aynı düzeyde öngörülmüş ve bu açıdan bölgedeki en iyi anayasalardan biri olarak nitelendirilmiştir. Afganistan anayasasında kadın haklarına insan ve bir Afgan vatandaşı olarak anayasanın bütün maddelerinde eşit bir şekilde ve her iki cinsiyeti kapsayan şekilde değinilmiştir, üstelik bazı durumlarda, savunmasız bir grup olarak ve özel desteğe ihtiyaç duyan kadınlara daha fazla ilgi gösterilmiştir. Kadınları ilgilendiren Afganistan anayasasının maddeler şunlardır (Danish, 2019, <http://fna.ir/atb>):

**22'inci Madde:** Afgan vatandaşları arasında her türlü ayrımcılık ve ayrıcalık yasaktır. Hem erkek hem de kadın olan Afganistan vatandaşları, yasa uyarınca eşit hak ve görevlere sahiptirler.

**33'üncü Madde:** Afganistan vatandaşları oy kullanma ve seçilme hakkına sahiptirler. Bu hakkın kullanılmasına ilişkin şartlar ve koşullar yasalara tabidirler.

**43'üncü Madde:** Eğitim almak tüm Afganların hakkıdır ve lisans derecesine kadar devlet tarafından desteklenen kurumlarda ücretsiz eğitim alabilirler. Hükümetin de Afganistan'daki eğitimi dengelemek amacıyla, etkili orta öğretim sağlamak ve konuştukları alanlarında anadillerin öğretimini sağlamak için etkili bir politika uygulaması gerekmektedir.

**44'üncü Madde:** Hükümetin, kadınlar için eğitimi dengelemek ve geliştirmek, kadınlar için eğitimi geliştirmek, göçebelerin eğitimini iyileştirmek ve ülkedeki cehaleti ortadan kaldırmak için etkili programlar geliştirmesi ve uygulaması gerekmektedir.

54'üncü madde kadını şöyle korumaktadır, (Hükümet anneyi (kadını) desteklemekle yükümlüdür: "Hükümet, ailenin, özellikle çocuk, anne, çocukların yetiştirilmesi ve İslam'ın kutsal öğretilerine aykırı olan geleneklerin ortadan kaldırılması, fiziksel ve ruhsal refahı sağlamak için önlemler almalıdır). 54'üncü maddeye göre Afganistan anayasasında, bir aile merkezi olarak kadın, anayasa uyarınca özel korumaya hak kazanır.

Afganistanlı kadınların çalışma ve istihdam hakkı ile ilgili olarak, Anayasanın 48'inci Maddesinde şöyle yazılmış; İş, her Afgan'ın hakkıdır, yasalar, çalışma saatleri, ücretli izinler ve diğer ilgili meseleler kanun tarafından belirlenmektedir. Bu maddenin hükümleri, kadınların çalışma ve çalışmadaki tüm faydalardan yararlanma haklarında erkeklerle eşit olduğunu açıkça göstermektedir. Ayrıca anayasada kadınların sağlık hakkı olduğu, erkekler gibi kadınların ülkenin tüm yararlarına ve sağlık hizmetlerine eşit erişim hakkı olduğu belirtilmektedir. Anayasanın 52'inci maddesi Afgan vatandaşlarına ücretsiz sağlık hizmetleri öngörülmüştür. Yukarıda değinildiği gibi ve 33'üncü maddeye dayanarak, Afganistan'da erkekler gibi kadınlar da ulusal ve uluslararası sahnelere siyasi olarak katılabilir, kadınlar ülkenin siyasi ve yönetsel işlerine katılma ve aktif rol oynama hakkına sahiptirler. Afganistan anayasasına göre kadınlar ülkenin en yüksek siyasi yönetim kademesinde aday gösterilip seçilebilir ve bu da kadınların



daha üst pozisyonlara terfi ettirilmesinde yasal bir sınır bulunmadığını göstermektedir (Anayasa, 2004).

Kadınlara özel destek ve seçim sektöründen ötesine geçsek eğer, Afganistan anayasası kadınların katılımını artırmak ve yaygınlaştırmak ve kadınların Wolesi Jirga'ya (Parlamento) üyeliği ile ilgili, 83'üncü maddede şöyle beyan eder: "Seçim yasası, seçim sisteminin ülke halkının tümünü adil ve eşit bir şekilde temsil edilmesini ve Wolesi Jirga'daki il temsilcileri arasında her ilden ortalama en az iki kadın temsilci ile orantılı olmasını sağlamaya yönelik tedbirler almalıdır". Üstelik anayasa Afganistan Senatosu'nda kadınların katılımını şöyle açıklar: Anayasa'nın 84'üncü maddesi "Cumhurbaşkanı Meshrano Jirga (Senato) üyelerinin üçte birini seçebilecek ve bu birinde yarısı da kadınlar olması gerekmektedir." Kadınları yargılama hakkına ilişkin olarak, yargı ile ilgili olan anayasanın yedinci bölümüne uygun olarak, 118'inci maddede, kadınlar yargı sisteminin en yüksek kolu olan Yargıtay üyeliğini kazanabilirler ve anayasada kadınların kararının yasaklanmadığı sonucuna yer verilmiştir (Anayasa, 2004).

Mevcut sistem 2001'de iktidara geldiğinden itibaren, Afgan kadınlarının siyasi ve kültürel konumunu az olsa da iyileştirmiştir. Hükümet tarafından kadınların refahı için sağlam bir politika çerçevesi oluşturulmuştur. Bu çerçeveyi oluşturan temel stratejik belgeler arasında dikkat çekici belgeler, Afganistan Kompakt, Afganistan Ulusal Kalkınma Stratejisi (Afghanistan National Development Strategy, ANDS), Afganistan Kadınları için Ulusal Eylem Planı (National Action Plan for the Women of Afghanistan, NAPWA) ve Kadına Yönelik Şiddetin Ortadan Kaldırılması (Elimination of Violence Against Women (EVAW) Kanunu gibi belgeleri sayabiliriz (Kaur, 2009) Bu gelişmelere ve kadınların güçlenmesine ülkenin kalkınma programlarında yer verilmiş ve gündeme getirmiş ve hatta "Olumlu Ayrımcılık" ilkesini öngörülmüştür. Bunların yanı sıra Afgan hükümeti kadınlara karşı ciddi ayrımcı yasalar çıkarmıştır; ayrımcılığı yasaklayan bir politikayı onaylamış ve eğitim, oylama ve adaylık yoluyla kadınların ulusal seçimlere benzeri görülmemiş katılımını kolaylaştırmıştır. Geçici İdare, Acil Loya Jirga, ulusal ve yerel seçimler de dahil olmak üzere kadınların kamu işlerindeki katılımı vb. gibi kayda değer gelişmeler olmuştur. Parlamentodaki sandalyelerin %27'sini ve İl Meclislerindeki sandalyelerin 25%'ini kadınlar işgal ediyorlar. Gerçekten de Afganistan şu anda bölgedeki, Parlamento'ya en yüksek kadın katılım oranına sahip bir ülkedir. Afganistan, parlamento seçimleri için cinsiyet kotası bulunan dünyadaki otuz üç ülkeden biridir. Parlamentolar Arası Birliği "Inter-Parliamentary Union "IPU" parlamento'daki kadınların yüzdesi sıralamasında, Afganistan 57'inci, Pakistan 102'inci, Tacikistan 112'inci, Türkiye 119'üncü, Özbekistan 128'inci ve İran 177'inci sırayı almışlar. Bu raporlara göre Afganistan'ın parlamentoda kadın temsilcisi çoğu bölgedeki ülkelerin parlamentodaki kadın temsilcilerinden yüksek bir orana sahiptir (IPU, 2019)

### 3. Siyasal Katılımın Engelleri:

Günümüzde kadınların çeşitli sosyal, siyasi ve kültürel alanlardaki varlığı ülkelerin önemli meselelerinden birini oluşturmaktadır. Bu konu üçüncü dünya ve geri kalmış ülkelerin geliştirilmesinde hayati bir rol oynamaktadır. Tarihe baktığımız zaman Afganistan halkı her zaman cinayetler ve baskılara maruz kalmıştır ve özellikle kadınlar çoğu fırsatlardan mahrum olmuşlar. Taliban'ın yıkılmasının ve yeni bir hükümet kurulmasının ardından, uluslararası kurumların yaptırımları kadınların katılımına çok sayıda katkıda bulunmuştur. Afganistan hükümeti bu konuda başarılı olup olmadığına bakılmaksızın, yıllar boyunca, Afgan hükümeti, politika hazırlamada, yasalara ve bu yasaların uygulanmasına ve kadınların katılımı için fırsatlar sağlamak amacıyla çok sayıda çaba sarf etmiştir. Ancak Afgan hükümetinin faaliyetlerini körükleyen sorunlar ve güvensizlikleri göz önüne alındığında, kadınların katılımı da bu sorunlardan etkilenen bir konudur. Afgan hükümeti ve uluslararası kuruluşların büyük çabalarına rağmen, Afgan kadınları önceki sorunların yanı sıra yeni sorunlarla da mücadele



ediyorlar.

Afgan kadınlar birçok zorluklarla karşı karşıya kalsa da, burada sadece kadınların siyasal katılımına ciddi engel olan konular ele alınacaktır.

### **I. Eğitimsizlik:**

2019'da "Asya Vakfı" (*Asia Foundation*) ve "Afgan Halkı Araştırması 2009" (*2009 A Survey of the Afghan People*) raporlarında Afgan kadınlarının birincil sorunlarını "eğitimsizlik, bilgisizlik, şiddet, iş fırsatlarının eksikliği ve eşit hakların olmaması, ekonomik sıkıntılar ve hizmetlerin olmaması" şeklinde belirlemiştir (Akseer, 2019, s. 17,49). Tabii bu sorunlar katılımın özellikle onların siyasal katılımını etkilemiş olup bir engel olarak ortaya çıkmaktadır. Üstelik bu raporda Afganistan'ın okur yazarlık oranı diğer ülkelere göre çok düşük olmasının da rapora eklenmesi engellerin ortadan kaldırılmasını olumsuz etkilemektedir. Afganistan'da yaşı 15'in üzerinde olan nüfusun sadece %23,5'i okuma yazma biliyor ve kadınların ise sadece %12,6'i okuma yazma bilmekteler. Ayrıca Afganistan'da kızların ilk okula gitme oranı yüzde %36, İran'da yüzde %90,4, Suudi Arabistan'da yüzde %67 ve Pakistan'da yüzde %62'dir. Böylece Afganistan'da kadınların (kızların) okuma yazma oranı çok düşük olduğu belirginlik kazanmaktadır (Ayubi, 2010, <https://asiafoundation.org/2010/01/27/womens-biggest-problems-in-afghanistan-2/>).

UNESCO'nun bulgularına göre, Afganistan'da hala 11 milyon kişi okuma yazma bilmiyor, Afganistan toplam nüfus içerisinde erkeklerin sadece %34'ü ve kadınların %18'i okuryazardır. Ayrıca köylerde yaşayan kadınların %90'ı ve erkeklerin %60'ı okuma yazma bilmemektedir. Afganistan halkı özellikle kadınlar, genellikle ekonomik yoksulluk, kültürel az gelişmişlik, ayrımcılık, adaletsizlik ve eğitim olanaklarının yetersizliği nedeniyle okuryazarlıktan mahrum kalmaktadırlar. Durum böyle olunca kentlerde ya da köylerde genelde eğitimsizlik ve bilgisizlik kadınların katılımını engellemektedir. Halbuki devlet ve uluslararası kurumlar bu soruyu çözmek adına yıllardır çaba sarf etmekte, ama ne yazık ki güvensizlik, halkın bilgisizliği ve diğer sorunlar bu soru çözmeye engel olmaktadır (Zaki, 2019, [http://www.dailyafghanistan.com/editorial\\_detail.php?post\\_id=138026](http://www.dailyafghanistan.com/editorial_detail.php?post_id=138026)).

Afgan halkı din ve geleneğe bağlı olan bir ülke olduğu için çoğu zaman kızların yüksek öğrenimine karşıdırlar ve genelde kadınların eğitim alanındaki sorunları şunlardır: eğitim kurumlarının yetersizliği, eski düşünce ve kültürel bağlılık, kızlar için uygun mekanın olmaması, ekonomik yoksulluk, kızların güvenli hissetmemesi vb. (Hashimi, Afganistan'da Kadınların Sosyo-Kültürel ve Dini Durumu, 2013, s. 117).

### **II. Psikolojik Engeller:**

Bazı yorumcular kadınların siyasal katılımına engel olan iki psikolojik faktörden bahsetmektedir. Birincisi kadınların güçsüzlük inancı ve ikincisi onların siyasal katılımına olumsuz etki eden motivasyon eksikliğidir. Kadınlar siyaseti şiddet ile karmaşık ve eş anlamlı algılamaktalar ve bunu kendi güçlerinin ötesinde görmekteler. Dolayısıyla Afgan kadınlarda siyasal katılım için bir motivasyon yoksunluğu mevcuttur ve bu da uzun zamanda kadınların politik sahneden uzak kalmasından kaynaklanmaktadır. Bu nedenle psikolojik nedenler Afgan kadınların siyasal katılımına önemli bir engeldir (Qazi, 2007, s. 151). Psikolojik nedenler sadece kadınları ilgilendirmez, bu ayrıca onların ailelerini de kapsamaktadır, Afganistan'da çoğu aileler kızların güçsüz olduğunu ve onların sadece ev işleriyle ilgilenmesi, ya kadınların (kızların) erkeklerin işini yapamaması gibi konular ise kadınların katılımına engel olup onların kendini güçsüz hissetmesine neden olmaktadır (Hannani, 1988, s. 118).

### **III. Sosyal ve Kültürel Engeller:**

Kadınların siyasal katılımına engel olan ve önde gelen bir neden ise toplumun kültürel

ve geleneksel değerleridir. İşlerin dağıtımında ev işlerini kadınlara vermek ve ataerkil kültür kadınların erkeler ile eşit katılım fırsatını neredeyse tamamen ortadan kaldırmış ve bu algı zamanla zihinsel bir varlık ve kültürel bir eylem haline gelmiştir. Kadınları eve kapatma ve onları sadece ev işleriyle uğraşmak inancı toplumda diğer zararların ortaya çıkmasına neden olabilmektedir (Freedman, 2002, s. 26). Başka bir deyişle kadınların kültürel bilgisizliği bu sorunu güçlendirmiştir ve bilgisizlik eğitimsizliğin yan etkisi olarak karşımıza çıkmaktadır. İşte bir kadının eğitilmiş olmaması onun kültürel, sosyal ve siyasi işlerine engel olmaktadır.

Afganistan İmarı için Genel Müfettişi “Special Inspector General for Afghanistan Reconstruction, SİGAR” 2013’te yayınladığı bir raporda, kültürel ve yapısal engeller kadınların siyasi haklarını tam olarak kullanma yeteneğini sınırlamış ve kadınların yetersiz temsil edilmesine neden olduğunu açıklamaktadır (Brummet, 2009, s. 2,6). Afgan toplumunda kadınların ev dışında ve özellikle siyasete adım atıp devlet ya da herhangi bir kurumda görev yapması asla hoş görülmemektedir ve bu konuyu çözmek de hiç te kolay değildir. Zira bu konu artık Afgan halkı için bir örf, adet ve geleneksel bir şeye dönüşmüştür. Tabii bu konunun kaynağı Afganistan’da bazı kurumlarda kadınlara karşı şiddet kullanmaya neden olmakta, onlara sadece cinsel bakış ve ahlaksızlığa yol açmaktadır (Hashimi, Afganistan’da Kadınların Sosyo-Kültürel ve Dini Durumu, 2013, s. 119).

İnsan Hakları Komisyonu’na göre, kadınların %97’i aile içinde ve %3’ü ise cadde, iş veya ofis, hastane, okul, üniversitelerde şiddete maruz kalmaktalar (Sultani, 2019)

Afganistan’da sosyal ve kültürel gelenek dini ilkelere ve İslami inançlara dayanmakla güçlü temellere ve kökene sahiptir. Kadınların katılımı üzerinde ataerkil görüşler, tarihi gelenekler, yerli, kabile ve yerel kültürler, yerli toplumun sosyal ve kültürel değerleri somut bir etkiye sahipken, otoriterliğin çoğu dini taraflardan gelmektedir. Eğitimsizlik, cehalet, aşırılık ve dini emirlerden bilgisizlik ve anlaşmazlıklar, Afgan sosyal ilişkilerinde var olan kültürün; kadınları aile değerlerinin onur ve koruyucuları olarak görmekteler. Başka bir deyişle kadınlar ailelere utanç verici ve zarar verici bir aktör olarak algılanmaktalar. Durum böyle olunca bir yandan toplumun, geleneksel cinsiyet ilişkileri ve eski kültür kadınların yeni rolünü kabul etmemekte, diğer yandan ise kadınlar kendileri iki farklı alanda, yani Afganistan’daki inanç sistemi, sorumluluklar ve baskı altında bulmaktalar. Ülkemizde kadınların katılımına yönelik özel engeller ve kısıtlamalar, radikal din adamlarının ve aşırılık yanlılarının fikirlerini yansıtan yanı sıra, ataerkillik bir vizyon, şiddet içeren bir kültür, kadın ve erkek hakları konusunda bilgisizlik ve okuma yazma bilmeme konularıdır (Noor, 2019, <https://8am.af/challenges-for-the-growth-of-women-in-afghanistan/>).

#### **IV. Siyasi ve Ekonomik Engeller:**

Katılım aslında bir açıdan kendisi siyasi bir aktivitedir ve bu ister erkek isterse de kadın olsun, bir aktiviteye katıldığında o adamın sosyo-politik meselelere uğrayıp katılması anlamına gelmektedir. Afganistan’da kadınların katılımı özellikle siyasi katılımı diğer konular gibi hiç de kolay değildir. Kadınların bilgisizlik ve eğitimsizliği aslında kadınların siyasi katılımına engel olan en önemli nedendir. Bunun yanı sıra Afgan halkı arasında cinsiyet ayrımcılığı çok yaygındır ve bu konuda kadınlar en çok zarar gören kategoridedirler. Üstelik kadınlar için Afganistan hala uygun bir siyasi sistem oluşturmamış, kimi zaman Kur’an-i Kerim’deki ayetleri yanlış ve ya gerçekten uzak bir açıklamayla, erkeklerin kadınlara hakim olduğu, ya da erkeklerin hakkının fazla olduğu gerekçesiyle kadınların siyasete girmesine engel olmaktadır. Tabii durum böyle olunca kadınlar kendi bağımsızlığına sahip olamıyor, olsa bile eşi, babası ya da ailesinin izini olduktan sonra sınırlı bir şekilde kazanmaktadır (Rizayi, 2010, s. 148).

Kadınların bir diğer sorunu ise ekonomik sorundur, annelik ve evlilik meselesi kesintisiz ve hassas bir rol aldığı için kadınların seçimini kısıtlamaktadır ve onların ders okuma,

siyasi ve ekonomik bilgi sahibi olma gibi fırsatlarını yakalamalarına engel olmaktadır. Aksine erkekler kadınlardan yeterince politik deneyime sahiptirler. Bu konu ise, kadınların ev dışında çalışma şansını yitirmelerine, finansal ve politik kaynaklara erişiminden mahrum olmalarına neden olmaktadır. Siyasal arenada çalışmak ise finansal kaynaklar olmadan olmaz, kadınlar ise ailelerin finans kaynağına bağımlı ve bu durumda kadınlar istedikleri arenada ya da politikada çalışmakta zorluk çıkarıyorlar.

Dünya Ticaret Örgütü, DTÖ'ye göre "Ekonomik şiddet, Afgan kadınlarının, özellikle okuryazarlıktan yoksun kadınların yaşadığı şiddet türlerinden biridir. Ekonomik şiddet, kadınların ekonomik olarak bağımsız olmamalarına ve erkeklere olan finansal bağımlılıklarına işaret etmektedir (Noor, 2019, <https://8am.af/challenges-for-the-growth-of-women-in-afghanistan/>).

Afganistan'da, birçok kişi kadınların siyasi faaliyete uygun olmadığına ve bunu yapamayacağına inanıyorlar. Bu yaygın inanç, kadınların farkındalığı ve tarihsel tahakküm eksikliği nedeniyle birçok kadın tarafından bile kabul edilmektedir. Ancak son yıllarda, bazı hükümet ve sivil toplum kuruluşları farkındalığı artırmak ve Afgan kadınlarının durumunu iyileştirmek için çalışmaktadır.

#### **V. Güvenlik Engelleri:**

Afganistan uzun yıllardan beri savaşlar ve çatışmalara ev sahipliği yapmaktadır. Ortam böyle olunca güvenlik de genel anlamda bulunmamaktadır. Güvensizlik sadece kadınlara değil, tüm Afganistan halkının faaliyetlerini olumsuz etkilemekte ve hatta onların ülkeyi terk etmesine yol açmaktadır. Bu sorun, Afganistan'ın mazlum ve korumasız vatandaşlarını, yani kadınları daha çok etkilemektedir.

"SİGAR" yayınladığı raporda; güvenlik, kültürel ve yapısal kısıtlamaların olması, kadınların seçimlere kaydolma, kampanya yapma ve oy kullanma konusunda siyasi haklarını tam olarak kullanma yeteneğini sınırladığını açıklamış ve bunun yanı sıra Afgan hükümetinden yeterli koruma sağlanamaması, siyasi makamda çalışan kadınlar için bir şikâyet ve hayal kırıklığı kaynağı olduğunu yansıtmışlar (Brummet, 2009, s. 2,6). Kadın güvenliği ve toplumsal dokunulmazlık konularına değinmek, kadınların karşılaştığı en büyük zorlukları vurgulayan en önemli tartışmalar arasındadır.

Bir kadın toplumda korku ve güvensizlikten muzdarip olduğunda, onun sosyal ilişkileri zayıflar ve izole bir hale gelir. Kadınlar için güvenlik eksikliği ve ev dışındaki sosyal güvenlik eksikliği, Afgan toplumunda iyi bilinen bir fenomendir. Kökten dinci düşünceler ve geleneksel yapılar kurumsallaştıkça kadının sosyal statüsü tehlikeye girer ve ekonomik, sosyal, siyasi ve entelektüel bağımsızlığını sınırlar. Afganistan'da hala kadınlar cinsiyet ayrımcılığından, güvensizlik ve üniversitelerdeki, işyerindeki ve sokaklardaki cinsel tacizden muzdaripler ve bu konu kadınların entelektüel gelişiminde büyük bir engel teşkil etmektedir (Noor, 2019, <https://8am.af/challenges-for-the-growth-of-women-in-afghanistan/>). Hatta 2019'da güvensizlikten dolayı Afganistan'ın 32 milyon nüfusunun sadece yaklaşık 2,6 milyonu cumhurbaşkanlığı seçimine katılmıştır. Son olarak Afganistan'da kadınlar yukarıda değinilen sorunların yanı sıra, Taliban ve diğer silahlı çatışmacılar tarafından öldürülmesi, okulda kızların zehirlenmesi, aile içi şiddet, tacize maruz kalması, iş fırsatı eksikliği, sokak veya işyerinde tacize maruz kalması gibi sorunlara maruz kalmaktalar ve bu sorunlar kadınların siyasal katılımına engel olmaktadır (Azad, 2013, s. 10).

Kadın hakları ve kadınların siyasal katılımı Afganistan tarihinde var olan bir konu olmuştur. Ancak Bonn Konferans'ında bu konu batının bir projesi olarak ve devleti baskı altında alabilmek amacıyla kullanılan bir faktör olarak ortaya konulmuştur. Uygulama sürecinde de uluslararası toplum sadece kadınları hedeflemiş ve onların bilinçlendirilmesine yönelik çalışmalar yapmışlar. Halbuki Afganistan "birinci; ataerkillik, ikinci; dini ve

geleneksel” bir kültüre sahiptir ve böyle bir toplumda bir anda kadınların bilinçlendirilmesi, halk tarafından sıcak bulunmamaktadır. İşte bu yanlış hesaplamalar, halkın hassasiyetine neden olmuştur. Çünkü Afganistan gibi geleneksel bir toplumda, kadınların katılımı ve güçlendirilmesi için farkındalık oluşturmak, her ne kadar kadınlar için önemlisede o kadar da erkekler için de önemlidir. Zira geleneksel toplumlarda erkekler kadınların sorunlarını çözmenin anahtarıdır.

#### 4. Fırsatlar ve Kazançlar:

Afganistan’da erkekler gibi kadınlar da sosyal ve medeni faaliyetlere katılma, terfi ve gelişim için kurumlar kurma hakkına sahiptirler. Bunlar, uluslararası belgelerde, özellikle Uluslararası Medeni ve Siyasi Haklar Sözleşmesinde ve ayrıca Kadınlara Karşı Her Türü Ayrımcılığın Önlenmesi Sözleşmesinde de yer alan ekonomik, sosyal ve kültürel haklar Uluslararası Sözleşmesi’nde vurgulanan haklardır. Bunlara yanı sıra Afganistan İslam Cumhuriyeti, söz konusu belgeleri onaylamış ve kadınların hukukunu korumaya ve onlara destek vermeye tam anlamıyla girişimlerde bulunmaktadır. Bonn Konferansı’ndan sonraki yıllarda daha önce hiç görülmemiş bir düzeyde kadınların kamu ve diğer işlerinde katılımını sağlanmaktadır. Kadınlar, Afganistan’ın nüfusunun yaklaşık %49’ünü oluşturmaktadır ve Taliban’ın çökmesinden bu yana son yıllarda, kadınların politikaya katılımı artmış ve bu kadın hakları bakımından büyük bir başarıdır. Afganistan’ın tarihi her zaman cinayetler ve baskılarla dolu olmuştur. Özellikle, birçok tarihsel dönemde kadınlar birçok fırsattan mahrum bırakılmıştır. Neyse ki, son yıllarda Afgan kadınları birçok yapıcı ve etkili başarıya imza atmışlar. Farkındalığı artırarak ve yüksek öğretimi genişleterek, yeteneklerini büyük ölçüde geliştirmişler ve kadınlar artık siyasi ve sosyal ilişkiler açısından sürdürülebilir hale geldiler. Kadınlar şimdi şiddeti önlemek ve sosyal, siyasal, kültürel ve diğer üslere erişim kazanmak istiyorlar. Yeni hükümette kadınların sosyal ve politik alanlara katılımı, Kadın İşler Bakanlığı’nın kurulması ve kadın işleri alanındaki faaliyetleri, Afganistan Bağımsız İnsan Hakları Komisyonu’nun kurulması, Loya Jirga’da kadın temsilcilerinin bulunması, kabine içinde kadın bakanların bulunması kadın tarafından yönetilen ve kurulmuş STK’ler, kadınlar ve barış süreci vb. Afganistan’daki yeni gelişmeler arasında yer almaktadır. Bu gelişmeler kuşkusuz sosyal ve siyasal katılımın yanı sıra kadına yönelik şiddet çemberini kontrol etmektir (Jawidan, 2012, [shorturl.at/ivwxC](http://shorturl.at/ivwxC)).

Gün geçtikçe Afganistan devleti kendi ayakları üstünde durmaya çalışmaktadır ve bu süreç uluslararası kurumlar ve ülkeler tarafından da desteklenmektedir. Bu süreçte devlet tarafından kadınlara yönelik gelişmeler kadınlara her alanda rol vermek ve onları desteklemek olarak somut şekil almaktadır. Fakat bu destekler yeterli olmasa bile Afgan hükümeti kadınlara yönelik uyguladığı politikalar, kanunlar ve prensipler kadınların siyasal katılımına kanuni bir yol açmıştır. 2001’den bu yana uluslararası kurumlar ve yabancı ülkelerin kadınlara yönelik yaptırımları kadınların sosyal, kültürel, siyasal ve ekonomik alanlardaki katılımını sağlamıştır. 2019 Afganistan hükümetinin raporlarına göre Afganistan’ın kamu personelinin %21,5’ini kadınlar oluşturmaktadır. Bu rapora göre kadınlar %15’i kamu sektöründe karar verme düzeyinde görev yapmakta, bu rakam daha önceki yıllardan %5 farklılık göstermektedir. Benzer şekilde, Meshrano Jirga (Senato)’nun %22,4’ünü, il meclislerinin %21,3’ünü ve sendika üyelerinin %19,5’ini kadınlar oluşturmaktadır. Aynı şekilde yargısal sistemde hakimlerin %12,7’si, savcılarının %1,5’i ve avukatların %2,5’i kadınlardan oluşmaktadır. Üstelik eğitim konusuna gelince 2019 raporlarına göre, Afgan okul öğrencilerin %38,9’nu ve üniversite öğrencilerinin %49,071’ni kızlar oluşturmaktadır. Bu sayılara göre her 2.8 kişiden birinin kız öğrenci olduğunu söylemek mümkündür (NSIA, Women and Men in Afghanistan 2018, 2019a, s. 13,16,27,28).

Afganistan’da kadınların en önemli kazançlarından biri onların Afganistan’daki barış



süreci içinde bulunması ve kendi seslerini ve haklarını kurunmasıdır. Yıllardır devam eden Afganistan ve Taliban arasındaki barış süreci Afganistan'ın geleceğini şekillendiren bir süreçtir. Bu süreç içinde gençlerin yanı sıra kadınların katılması, onların Afganistan'daki varlığını ve tekrar karanlık döneme gitmek istemediğini ve artık kendi haklarını ve yirmi senelik kazançlarının korunacağını beyan etmektedir. Halihazırda 21 kişilik müzakere ekibi içinde 5 kadın bulunmaktadır. Ancak kadınlar bu süreçte kendi rollerinin sembolik olamamasını, karar alma ve uygulanma sürecinde rol almasını istemekteler. (Afganistan, Barış Süreci, 2020)

2001'den bu yana uluslararası toplum Afganistan'ı yeniden inşa etmek amacıyla ve özellikle Afgan kadınlarını güçlendirmek için yılda milyarlarca dolar yatırım yapmaktadır ve bu durum Afgan kadınları için çok nadir bir fırsattır olarak değerlendirilebilir (Ramyar, 2019, s. 9). Tabii ki bunun yanı sıra Afganistan'da Afgan kadınlarını güçlendirmek ve desteklemek amacıyla çalışan çok sayıda sivil toplum ve özel örgütler de bulunmaktadır. Demokratik veya demokrasiye geçiş yapmakta olan toplumlarda vatandaşların siyasal katılımı bir ülkenin kalkınması, siyasi durumu ve güvenilirliği için şarttır. Bu tür toplumlarda insanlar, hükümetin ve hükümetin temel yaratıcıların emellerini oluşturur. Afganistan da demokrasiye geçiş yapmakta olan bir ülkedir ve vatandaşları cinsiyet ayrımcılığı yapmaksızın onlara siyasal katılım hak ve fırsatlar tanımaktadır. Afgan kadınlarının sosyal ve siyasal yaşamındaki fırsatları ve kazançlarını genel bir analiz edildiğinde şunları söylemek mümkündür ki kadınların okullarda, üniversitelerde, eğitim, sivil ve askeri kurumlarda çalışma hakkı, partilere katılma veya parti kurma hakkı, kadınların seçimlerde rolü, kadınların kabine ve Afganistan parlamentosunda yer alma hakkı, yaratıcılık, sanat ve spor alanlarında ulusal ve uluslararası başarıları ve kazançları, kadınların her alanda yer alması, kadın ve yönetim, kadın ve işletme vb. kadınların sosyal yaşamındaki en iyi başarılar arasındadır (Muhammedi, 2015, <https://af.farsnews.com/social/news/13940209000993>).

Kadın sektöründe yıllar içinde yapılan kapsamlı etkinlik ve finansal yaptırımlara rağmen, hala Afgan kadınlar ve onlara destek olan STK'lar ve kurumlar gün geçtikçe artan çıkmazlar ile karşılaşmaktadır. Bu sorunlara sıradan vatandaşların ayrımcılık davranışları, silahlı çatışmalar, hükümetin sorumsuz davranışları, isyancılar, yanlış kültür, ekonomik sıkıntılar, işsizlik, evde ve işyerinde kadına yönelik şiddet, etik ve idari yolsuzluk, erkeklerin ve kadınların bilgisizliği, eğitimsizliği vb. gibi sorunlardır (Reha, 2013, [http://dailyafghanistan.com/opinion\\_detail.php?post\\_id=130051](http://dailyafghanistan.com/opinion_detail.php?post_id=130051)).

## 5. Öneriler:

Yukarıda değindiğimiz gibi Afganistan hükümeti ve uluslararası toplumca kadınların sosyal ve siyasal katılımına yönelik farklı çalışmalar yürütmektedir, ancak bu çalışmalar kadınların durumunu umulduğu gibi çözememiş ve kadınlar hala bilinmeyen sorunlarla karşılaşmaktadırlar.

Afganistan halihazırda silahlı çatışmalara ev sahipliği yapmakta, ülkenin ekonomik, siyasal ve güvenlik durumu da bir krize yol açmaktadır. Durum böyle olunca ülkenin durumu ile ilgili herhangi bir öneri yapmak zor bir iştir, özellikle karanlıktan yeni kurtulanlar, yani kadınlar için hiç te kolay değil. 2019'da National Geographic Dergisi (Kadınlar için dünyadaki en güvenli ve en tehlikeli ülkeler) adı altında yaptığı bir çalışmada Afganistan'ı, kadınlar için önde gelen dünyanın en tehlikeli ülkeleri içinde nitelendirmiştir (Sputniknews, 2019, <http://fna.ir/ata>). Yayınlanan diğer raporlarda da Afganistan kadınları hala geride kalmış ve çeşitli kısıtlamalara ve problemlere maruz kaldığı söylenmektedir. Elbette bu çalışmada değinilen ve yazılan sorunlar Afgan kadınlarının tüm sorunlarını kapsamamaktadır. Yukarıda yazdığım gibi Afganistan'ın tarihsel geçmişinde ataerkillik kültürünün varlığı, kadınların rolünü sadece evlilik ve çocuk yetiştirme ile sınırlı tutmaktadır. Bu görüş siyasi ortamlarda da



mevcuttur (Jawidan, 2012, [shorturl.at/ivwxC](http://shorturl.at/ivwxC)).

Her şeyden evvel kadınlar için kişisel gelişim çok önemlidir. Afgan kadınlar sosyal, siyasal ve ekonomik faaliyetlere katılıp kendi varlığını ve potansiyelini hem nitelik ve nicelik olarak göstermeliler yani kadınların katılım isteği önemlidir. Bunun yanı sıra aileler de erkek ve kız çocuklarına eşit hak verip, onların okumalarına ve farklı alanlarda katılımlarına izin vermeliler ve onlara aynı erkekler gibi kendini geliştirmek için gerekli koşulları sağlamalıdır. Her bireyin gelişmesi için en önemli şey eğitimidir, aileler, kadınların eğitilmesi için çaba sarf etmeliler (Hashimi, Afganistan'da Kadınların Sosyo-Kültürel ve Dini Durumu, 2013, s. 119).

Kültür ve sosyal davranışlara değinirsek, Afganistan geleneksel kültüre sahiptir ve geleneksel bir toplumda kadınları başkalarının malı olarak görüyorlar. Bazı bölgelerde ise kadınların (kızların) okula gitmeleri hatta doktora gitmeleri yasaktır. Bu durumda kadınların durumu gelişmemektedir. Aslında Afganistan gibi bir ülkede toplumun uyandırılması ve eğitilmesi her şeyden önce önemlidir.

Afganistan'da kadınların her alanda katılımını kolaylaştıracak en önemli aktör ise devlettir. Afganistan hükümeti kadınların sorununu çözmek için ve onların katılımını sağlamak amacıyla; her şeyden önce kadınların güvenliğini sağlayıp, onları tehlikeye sokan herhangi bir olayı önlemelidir. Ülkede mevcut olan hurafeleri ve kötü kültürleri ortadan kaldırıp, farklı araçları kullanıp halkı bu tür kötü alışkanlık ve gelenek hakkında bilgilendirmelidir. Üstelik kadınların (kızların) eğitilmesi için ülkenin bütün yerlerinde, özellikle uzak köylerde okullar açıp onlar için uygun eğitim ve öğretim ortamı hazırlamalıdır. Afganistan İslami bir ülke olduğu için orada dini hocaların rolünü de unutmamalıyız. Devlet kadın hakları ve onların okuma zorunluluğunu dini hocalar ve alimler aracılığıyla halka duyurmalıdır. Zira Afganistan'da çoğu insanlar yanlış veya eksik dini bilgiler yüzünden kadınların okuma yazma ve siyasal katılımını ayıp görüp onlara izin vermemektedirler (Hashimi, Afganistan'da Kadınların Sosyo-Kültürel ve Dini Durumu, 2013, s. 120). Hac ve Dini İşler Bakanlığı, imamların kadınları haklarını olumsuz etki eden propagandaları yasaklanıp ve kadınların hak ve hukukunu halka olumlu bir şekilde yansıtmasını desteklemelidir. Bu arada Ulema Konseyi, Eğitim Bakanlığı, Kırsal Kalkınma Bakanlığı ve Kadın İşleri Bakanlığı'nın rolü de çok önemlidir, onlar da kamuoyunu bilgilendirmek amacıyla farklı araçları kullanıp halkı özellikle erkek toplumu kadınların haklarıyla ilgi bilgilendirmelidir.

Güvenlik sektörü, özellikle İçişleri Bakanlığı, kadınların güvenliğini sağlamak için özel bir politika geliştirmeli, uygulamasını ve izlenmesini üstlenmelidir. Üstelik kadınlara karşı şiddet olaylarını önlemek ve şiddet faillerini tutuklayıp yargısal kuruma teslim etmeliler.

Afganistan'da kadın hakları ile toplum arasında ters bir ilişki vardır. Afganistan'da kadın hakları konusunda farkındalık yaratmak için sadece kadınlar hedef alınmış ve bu konu kendisi bir sorun hala gelmiştir. Afgan toplumu Ataerkil bir toplumdur ve kadınlar, erkeklerin izni olmadan evden çıkamazlar. Bu durumu göz önüne alındığında çoğu kadınlar hukuki programlara katılamazlar ve eğer bir kadın bunu aile izni olmadan yaparsa aile arasında bir nevi huzursuzluk yaratmış olacak. Öte yandan bu huzursuzluk kendisi toplumun kadın hakları programlarına karşı negatif bir tavırın oluşmasına neden olacaktır. Afganistan'ın çoğu ilinde, bu programlar kötülük ve yolsuzluğun nedeni olarak kabul edilir ve bunun nedeni ise erkeklerin bu konulardan dışlanmamasıdır. Bu ters ilişkiyi bakıldığında, kadınlar konusunda erkeklerin rolünü ve onlar arasında da farkındalık yaratmasını unutmamalıyız.

Yasama organı ve ilgili kurumlar, kadınlara yönelik yasalarda özellikle onların siyasal katılımını kolaylaştıracak adımlar atmalıdır. Ayrıca Afganistan'ın sosyo-kültürel yapısına dikkate alınarak kadınlara karşı her türlü ayrımcılığın ortadan kaldırılmasına ve diğer uluslararası sözleşmelere ve onların uygulanmasına ilişkin yasaları değiştirmeliler. Ayrıca hükümet, Ulusal Stratejik Planı'nın uygulanmasında toplumsal cinsiyet meselesini ana mesele olarak plana dahil etmelidir. Devlet eğitim konusunda da kız çocuğunun eğitiminin nicelik ve

nitelik gelişimi için gerekli önlemleri almalı ve Anayasa'nın 43'üncü maddesine dayanarak zorunlu ilköğretime dikkat etmelidir. Sağlık konusunda sağlık bakanlığı, genişleme planlarını benimsemeli, sağlık merkezleri kurmalı ve kadınların erişimini arttırmalıdır, üstelik kentlerden uzak köylerde ve bölgelerde hastaneler ve sağlık birimleri açmalıdır. Son olarak, devlet ve uluslararası kurumlar kız çocuklarının eğitimi, sağlığı, siyasal katılımı ve kadına yönelik şiddetin önlenmesi için halkı bilinçlendirmeli ve çok yönlü çalışmalar gerçekleştirmelidirler (AIHRC A. I., 2006, <https://www.refworld.org/docid/47fdad5d.html>).

Kadınların siyasal katılımı için devlet tarafından yapılması gereken şeyleri şöyle yazabiliriz; Kadınların katılmalarını sosyal dengeyi dikkate alınarak kolaylaştırılmalı ve bu konuda kadınlar için olumlu ayrımcılık göz önüne alınmalıdır. Üstelik kadınların, nicelikten ziyade nitelik olarak katılımına özen gösterilmelidir. Diğer önemli görev ise insan haklarını ve özellikle kadın haklarını koruyan, ya da destekleyen kurumlara ciddi destek sağlayıp, uzun vadeli planlar ve fonlar hazırlanmalı ve kadınların eğitim, sağlık, sigorta ve diğer sosyal hizmetler alanındaki durumunu iyileştirme politikaları uygulanmalıdır. Kadınların güçlenmesini etkileyen faktörlerin belirlenmesi ve başarılı kadınların teşviki ve daha fazla gelişimi için spor, bilim, ekonomi, siyasal ve kültürel fırsatlar sunulmalıdır.

Genel ve kapsamlı bir şekilde Afganistan'da devlet ve uluslararası kurumlar ve diğer STK'lar toplum ve kadın haklarının ters ilişkisini dikkate alınarak kadınların niteliksel olarak katılımını özellikle siyasal katılımını sağlamak amacıyla güçlü ve temel hukuki önlemler almalı ve toplumun davranışı ve kültürünü dikkate alınarak farklı araçlarla onların bilinçlendirilmesini ve bilgilendirilmesini sağlanmalıdır.

## 6. Sonuç

Yıllarca süren savaşımlardan sonra, Afgan halkı cumhuriyetçi bir devlet ve yeni bir hükümet kurulmasıyla yeni bir yaşam sayfasını açmışlar. Daha önce görülmemiş bir dönemde Afgan halkı genç, yaşlı, kadın ve erkek hepsi bir araya gelip ülkenin gelişimine çaba sarf etmiştir. Tabii bu dönemde toplumun yarısı olarak kadınlar da yavaş yavaş toplum içindeki rolünü oynayabilmek amacıyla evlerden dışarıya çıkıp farklı alanlarda katılım sağlamış ve bunu, karanlık dönemden sonra ilk kez Loya Jirga'da göstermişler. Afganistan hükümeti, anayasasında kadınlara ve erkeklere aynı hakkı vermiş ve onlara özel özen göstermiştir. Tabii bu arada uluslararası toplumdaki etkisini de unutmamak gerekir. Afganistan'da kadın hakları bir süreç olarak değil bir proje olarak Bonn Konferansı'nda gündeme getirilmiş ve sonradan uluslararası toplum tarafından Afganistan hükümetini baskı altında alabilmek amacıyla bir faktör olarak sunulmuştur. Bu kadınların çoğu sorunlarının temel nedenidir. Yukarıda değinilen Afgan halkının demokrasiye karşı tavrı ise bundan kaynaklanmaktadır. Bu olaylara bakılmaksızın Afgan kadınlar yaklaşık 19 senedir Afganistan'ın siyasal, sosyal, kültürel, vb. alanlarında katılım göstermektedirler. Tabii yeni hükümetin kurulmasıyla halk da özellikle kentlerde yaşayan ve bilgisi olan insanların demokrasiye karşı tavırları da değişmeye başlamış ve daha çok demokratik davranmaya başlamışlar. Kadın haklarına saygı gösterip onların siyasal ve sosyal katılımına sıcak bakmaya başlamışlar.

Afganistan'ın anayasası kadınların katılımına bir temel oluşturmuşsa da siyasal katılımına engel olan, sosyo-ekonomik ve kültürel sorunlar mevcuttur. Afgan halkı birçok dini ve geleneksel inanca sahiptir ve çoğu zamanda bu geleneksel düşünce ve aşırılık, kadınların katılımına engel olmakta ve kadın hakları ve toplum arasında ters bir ilişkinin oluşumuna neden olmuştur.

Afganistan'da hala kadınlara karşı ayrımcılık ve şiddete şahidiz. Afgan kadınlar parlamento üyelerinin %27'sini, kamu işlerinde çalışanlarının %21,5'ini ve çok sayıda öğrencileri oluştursalar da hala kadınların katılımının eksikliğini ve özellikle siyasal katılımın eksikliği görülmektedir. Bunun nedeni ise Afganistan'daki güvensizlik ve yanlış gelenek, eksik

dini bilgiler ve sosyal örflerdir. Bu sorunları çözebilmek amacıyla yıllardır yabancı yatırımlar yapılmaktadır ve devletçe çeşitli önlemler (*olumlu ayrımcılık*) gibi politikalar uygulanmaktadır. Ama ne yazık ki bu uygulamalar olumlu etkilere ek olarak, kadınları ciddi ve bilinmeyen sorunlarla yüz yüze bırakmaktadır. Bürolarda etik ve idari yolsuzluk sorunları arasında yer almaktadır. İdari yolsuzluk sadece kadınlara değil, hatta kadınlara yönelik yabancı yatırımlarda da bulunmaktadır. SİGAR tarafından yapılan bir açıklamada, Afgan kadınlara yönelik yabancı yatırımların idari ve finansal yolsuzluklara neden olduğu ve bu da kadınların katılımına ve güçlenmesine olumsuz etkilediği ifade edilmiştir.

Afgan kadınlar yıllardır bütün sorunlara rağmen sosyal, kültürel ve siyasal alanlarda katılım göstermektedirler ve bu onların bu konuda ne kadar ciddi olduğunu göstermektedir. Yine hala Afgan kadınlar devlet ve uluslararası toplumun desteğine ihtiyaç duymakta ve onların Afganistan'daki siyasal ve sosyal sahnesinde yalnız bırakılmamaya ihtiyaç duymaktalar. Çünkü hala onların tam anlamıyla özgür ve siyasal katılımına yönelik çok sayıda sorunlar mevcuttur.

Son olarak Afgan kadınların katılımıyla ilgili şunu söyleyebilmek mümkün ki Afgan kadınlarına tarih boyunca kimi zaman kralın veya hakemin görüşlerine göre sınırlı özgürlük tanınmıştır. Bu konuda krallardan öncülük yapan kral Emanullah Han ve kral Zahir Şah'dır. Krallık döneminde başlayan demokrasi ve kadınların katılım süreci, cumhuriyet dönemine kadar inişli ve çıkışlı bir seyir izlemiştir. Ancak gerçek anlamıyla demokrasi ve kadınların katılımı sınırlı olsa da 2001'den sonra, yani yeni bir hükümetin kurulmasıyla başlamıştır. Katılımı batı ülkeler tarzında, yani hükümeti etkileyen veya etkilemeye çalışan özel halkın eylemi olarak nitelendirildiğinde Afganistan'da kadınların katılımı az olsa da öyle bir şekil almıştır. Afganistan'ın Anayasası'nda değinildiği gibi kadınların siyasal katılımına yasal bir temel oluşturulmuştur ve tüm hakları tanınmıştır. Halihazırda Afgan kadınlar en yüksek siyasi düzeylerden, yargı, polis, kişisel ve devlet kurumlarına, ulusal ve uluslararası kuruluşlara, okullara, hastanelere, diplomatik organlara kadar uzanan sektörlerde çalışmakta ve Afganistan'ın ilerlemesinde önemli bir rol oynamaktadır. 2001'den bu yana kadınlar hem siyasal hem de sosyal arenada katılım göstermekte ve büyük başarılar kaydetmektedir, ama ne yazık ki hala onların katılımına özellikle siyasal katılımına yönelik ataerkillik, eğitimsizlik, güvensizlik, ekonomik gibi ciddi sorunlar ve engeller bulunmaktadır. Kadınların katılımına yönelik en önemli sorun ise Afgan halkının demokrasiye ve kadın haklarına özellikle kadınların katılımına karşı yanlış tavır ve eksik bilgilerdir. Afganistan geleneksel ve kültürel bir sosyal yapısına sahiptir ve bu tür sosyal yapılar genellikle yenileme, kadın hakları ve demokrasiye bağlantısı olan her şeye karşıdır.

#### **Kaynakça**

*Afganistan, Barış Süreci.* (2020, 11 15). Deutsche Welle: <https://p.dw.com/p/2tPB6> adresinden alındı

Afghanistan Independent Human Rights Commission. (2006). *Evaluation report on General Situation of Women in Afghanistan*. Kabul: Afghanistan Independent Human Rights Commission (AIHRC). 11 21, 2019 tarihinde <https://www.refworld.org/docid/47fdfad5d.html> adresinden alındı.

Akseer, Tabasum. vd. (2019). *2019 A Survey of the Afghan People*. Kabul: The ASIA Foundation. (12 25, 2020) tarihinde [https://asiafoundation.org/wp-content/uploads/2019/12/2019\\_Afghan\\_Survey\\_Full-Report.pdf](https://asiafoundation.org/wp-content/uploads/2019/12/2019_Afghan_Survey_Full-Report.pdf) adresinden alındı.

Aljazeera, A. (2019, 11 20). [www.aljazeera.com.tr](http://www.aljazeera.com.tr). 11 21, 2019 tarihinde <http://www.aljazeera.com.tr/ulke-profil/ulke-profil/afganistan> adresinden alındı.

Arista, Mohammad Javad. (2008). Kadın ve Siyasal Katılım. *Siyaset Bilimi Dergisi*(1). 11 21, 2019 tarihinde <http://fna.ir/atg> adresinden alındı.

Anayasa, A. (2004). 11 21, 2019 tarihinde <https://www.gmic.gov.af/pdfs/Afghanistan-constitution.pdf> adresinden alındı.

Ayubi, Najla. (2010, 1 27). *Women's Biggest Problems in Afghanistan*. 11 21, 2019 tarihinde <https://asiafoundation.org/2010/01/27/womens-biggest-problems-in-afghanistan-2/> adresinden alındı.

Azad, Abdulhaq. (2013). Women's Political Participation In Afghanistan. *Academic*, 10. 11 21, 2019 tarihinde [https://www.academia.edu/9523635/Womens\\_Political\\_Participation\\_in\\_Afghanistan](https://www.academia.edu/9523635/Womens_Political_Participation_in_Afghanistan) adresinden alındı.

Brummet, John. (2009). *Barriers to Greater Participation by Women in Afghan Elections*. Special Inspector General for Afghanistan Reconstruction SİGAR. 12 31, 2019 tarihinde <https://www.sigar.mil/pdf/audits/2009-10-28audit-10-01.pdf> adresinden alındı

Danish, Ziya. (2019, 12 10). *Afganistan'nın Anayasasında Kadınların Hakları*. 11 22, 2019 tarihinde Center for the Protection of Afghan Women Journalist: <http://fna.ir/atb> adresinden alındı.

Deth, Jan.w, (2011). Studying Political Participation: Towards a Theory of Everything? *Electronic Democracy: Mobilisation, Organisation and Participation via new ICTs* (s. 2). Germany: University of Mannheim. 11 22, 2019 tarihinde.

Ebrahim, Kalantari. vd. (2011). An Introduction To The Foundations Of Participation In İslam'a Political Thought. *İslamic Revolution Studies*, 8(26), 43. 11 23, 2019 tarihinde <https://www.sid.ir/en/journal/ViewPaper.aspx?ID=245267> adresinden alındı.

Freedman, Jane. (2002). *Feminism*. (F. Mohajer, Çev.) Tahran: Ashiyan Yayınları.

Hannani, Halilur Rahman. (1988). *Afghan Women from Religious Status to Social Reality*. kabil: Tabaati Ve Sanati yayınları.

Hashimi, Sayed Mobin. (2013). *Afganistan'da Kadınların Sosyo-Kültürel ve Dini Durumu*. Konya: Necmettin Erbakan Üniversitesi.

IPU. (2019). *Percentage of women*. 12 4, 2019 tarihinde <https://data.ipu.org/women-ranking?month=12&year=2019> adresinden alındı.

Jafarina, Gholamreza. (2012). A Survey of Socio-Economic Factors Affecting the Rate of Khormoj Residents Political Participation. *Scientific Journal Managment Systme*, 7(2), 89. 12 6, 2019 tarihinde [http://www.ipsajournal.ir/article\\_172\\_25e2e8c5d198ceb55b09899e9e8cd758.pdf](http://www.ipsajournal.ir/article_172_25e2e8c5d198ceb55b09899e9e8cd758.pdf) adresinden alındı.

Jawidan. (2012, 4 30). *Obstacles to women's political and social participation in Afghanistan*. 12 7, 2019 tarihinde [https://8am.af/j8am/index.php?option=com\\_content&view=article&id=26580:1391-04-30-15-32-36&catid=3&Itemid=280](https://8am.af/j8am/index.php?option=com_content&view=article&id=26580:1391-04-30-15-32-36&catid=3&Itemid=280) adresinden alındı.

Karadere, Mervener Lüleci. (2015). Afganistan:Asya'daki Stratejik Çıkmaz., *İnsani Ve Sosyal Araştırmalar Merkezi, Analiz*.6, 2.

Kaur, Harjot vd . (2009). *Status of Women in Afghanistan*. Kabul: The Asian Foundation. 12 11, 2019 tarihinde <http://asiafoundation.org/2009/01/21/status-of-women-in-afghanistan/> adresinden alındı.

Klein, Hans. (2005). The Right to Political Participation and the Information Society. *Global Democracy Conference*, (s. 1). Montreal. 12 11, 2019 tarihinde [http://lincompany.kz/pdf/USA/Right\\_to\\_Political\\_Participation2005.pdf](http://lincompany.kz/pdf/USA/Right_to_Political_Participation2005.pdf) adresinden alındı.

Mahmoud, Ghayoumzadeh. (2009). He Social Rights And Political Participation Of Women From Islam Standpoint. *Theological- Doctrianal Research (The Islamic Science Quarterly)*, 3(12), 84-87. 12 13, 2019 tarihinde <https://www.sid.ir/en/journal/ViewPaper.aspx?ID=183358> adresinden alındı.



Maqsodi, Mujtaba. vd. (2017). 11 Eylül'den sonra yeni güç yapısına Afgan kadınlarının siyasi katılımı. *İrgeopolitics*, 4(17), 181, 191-192.

Muhammadi, Hadisa. (2015, 2 12). *Women in today's Afghan society; Opportunities and challenges*. 12 214, 2019 tarihinde <https://af.farsnews.com/social/news/13940209000993> adresinden alındı.

Naeeni, Nehle Gharavi. (2010). Political participation of women at first era of Islam. *women's Stratejic Studies*, 12(46), 198-206. 12 17, 2019 tarihinde [http://www.jwss.ir/article\\_45268.html](http://www.jwss.ir/article_45268.html) adresinden alındı.

Noor, Muzhda Favez. (2019). *Challenges to women's growth deterrence in Afghanistan*. 12 18, 2019 tarihinde <https://8am.af/challenges-for-the-growth-of-women-in-afghanistan/> adresinden alındı.

NSIA Rapor, Y. B. (2019a). *Women and Men in Afghanistan 2018*. kabul: NSIA. 12 19, 2019 tarihinde [https://www.nsia.gov.af:8080/wp-content/uploads/2019/10/Women-and-men-in-Afghanistan-2018\\_full.pdf](https://www.nsia.gov.af:8080/wp-content/uploads/2019/10/Women-and-men-in-Afghanistan-2018_full.pdf) adresinden alındı.

NSIA, N. S. (2019b). *Afghanistan Statistical Year Book 2018-19*. Kabul: NSIA-National Statistics and Information Authority. 12 20, 2019 tarihinde [https://www.nsia.gov.af:8080/wp-content/uploads/2019/11/Afghanistan-Statistical-Yearbook-2018-19\\_compressed\\_2.pdf](https://www.nsia.gov.af:8080/wp-content/uploads/2019/11/Afghanistan-Statistical-Yearbook-2018-19_compressed_2.pdf) adresinden alındı.

Pausch, Markus. (2012). What is political participation good for? Theoretical debate and empirical data from Austria. 4(1), s. 3-4. 12 19, 2019 tarihinde <http://resistance-journal.org/wp-content/uploads/2016/04/Markus-Pausch.pdf> adresinden alındı.

Qazi, Abulfazel. (2007). *Women's fundamental rights and political institutions*. Tahran: Tahran Üniversitesi Yayınları.

Rahmatullahi, Husain. (2015). The Position of participation in the political thought of Islam. *Islamic Jurisprudence Research*, 11(3), 576. 12 20, 2019 tarihinde [https://journals.ut.ac.ir/article\\_56497\\_0222e53fbf68ed125a48f5511d607722.pdf](https://journals.ut.ac.ir/article_56497_0222e53fbf68ed125a48f5511d607722.pdf) adresinden alındı.

Ramyar, Sayed javad. vd. (2019). The Role of Foreign Aid in Afghanistan Economics and Social Development. *Political Sociology of the Islamic World*, 6(13), 9. 12 19, 2019 tarihinde [http://iws.shahed.ac.ir/?\\_action=article&keywords=Ramyar](http://iws.shahed.ac.ir/?_action=article&keywords=Ramyar) adresinden alındı

Razia. (2019). 12 21, 2019 tarihinde Razia's Ray of Hope: <https://raziasrayofhope.org/documents/Women%20in%20Afghanistan.pdf> adresinden alındı.

Reha, Nik Ayin. (20x13, 12 19). *Opportunities and Barriers to Women's Political Social Activities*. 12 21, 2019 tarihinde [Dailyafghanistan.com: http://dailyafghanistan.com/opinion\\_detail.php?post\\_id=130051](http://dailyafghanistan.com/opinion_detail.php?post_id=130051) adresinden alındı.

Rizayi, Siddike. (2010). *Women's Participation in Afghanistan Development*. Kabil: ferhang yayınlar.

Sarokhani, Baqer. (1991). *Sosyal Bilimler Ansiklopedisi*. Tehran: Kayhan Yayınları.

Sputniknews. (2019, 10 15). 12 22, 2019 tarihinde Sputniknews: <http://fna.ir/ata> adresinden alındı.

Shukla, Shashi. (1996). Political Participation of Muslaim Womens. *Indian Journal of Political Science*, 57(1), 1. 12 22, 2019 tarihinde <https://www.jstor.org/stable/pdf/41855734.pdf?refreqid=excelsior%3Ad99f6b614b58cf9220b54bc9af8e1c5f> adresinden alındı.

Sultani, Lutfali. (2019). *Violence against women; 4.7% of violence occurs domestic*. 12 22, 2019 tarihinde Information of the day: <https://www.etilaatroz.com/88103/violence-against-women-97-of-domestic-violence-occurs/> adresinden alındı

Teorell, Jan. (2006). Political Participation And Three Theories of Democracy: A Research Inventory And Agenda. *European Journal Of Political Research*, 45(5), 788-789.



12 22, 2019 tarihinde <https://ejpr.onlinelibrary.wiley.com/doi/epdf/10.1111/j.1475-6765.2006.00636.x> adresinden alındı.

Yargıcı, Atilla. (2014). Al-i İmran Suresinin 159. Ayeti Bağlamında Hz. Peygamberin Şefkat Ahlâkının Unsurları. *Harran Üniversitesi İlahiyat Fakültesi Dergisi*, 19(31), 40. 12 22, 2019 tarihinde <https://dergipark.org.tr/en/download/article-file/257753> adresinden alındı

Yegin, Abdullah. (2015). *Afganistan Siyasetini Anlama Kılavuzu*. İstanbul: SİYASET, EKONOMİ VE TOPLUM ARAŞTIRMALARI VAKFI (SETA). 12 22, 2019 tarihinde [http://file.setav.org/Files/Pdf/20150706165936\\_afganistan\\_web.pdf](http://file.setav.org/Files/Pdf/20150706165936_afganistan_web.pdf) adresinden alındı.

Yılmaz, Aliye. (2010). Amanullah Han'ın Islahatları ve Atatürk. *SDÜ Fen Edebiyat Fakültesi Sosyal Bilimler Dergisi*, 161. 1 10, 2020 tarihinde <https://dergipark.org.tr/en/download/article-file/117928> adresinden alındı

Zaki, Hafizullah. (2019). *The Daily Afghanistan MA*. 12 23, 2019 tarihinde [http://www.dailyafghanistan.com/editorial\\_detail.php?post\\_id=138026](http://www.dailyafghanistan.com/editorial_detail.php?post_id=138026) adresinden alındı.

ALAHAN MONASTERY AND FAITH TOURISM IN WORLD HERITAGE  
NOMINATION PROCESS

Asist. Prof. Dr. Ayşe MANAV

Toros University, Faculty of Fine Arts Design and Architecture, Mersin, Turkey

<https://orcid.org/0000-0002-3290-742X>

**Abstract**

Management plan; it is an important conservation method used in the protection of the assets on the UNESCO world cultural heritage list. With these plans, it is aimed to increase the recognition of the area by revealing the original values of the area and to provide protection with the actions to be implemented within the framework of the determined strategies. To reveal original values and increase recognition; It is common for plans to be prepared within a theme and with supportive methods. In this context, it is thought that the recognition with the theme of faith tourism will increase in the management plans prepared for the protection of worship buildings. In this study, Alahan Monastery, which was included in the tentative list in 2000 and located in the Mut District of Mersin, was selected as an example area. Alahan Monastery, studied by many travelers and archaeologists, is an important building for the Christian faith. Alahan Monastery has an important value within the scope of the tourism route to be created with similar structures in Mersin and its vicinity. Monastery settlement; It consists of a rock-carved church, western church, baptistery, eastern church and a road connecting these structures. There are cemeteries and habitats in the north of this road, and a bath and water source in the northeast of the churches. The center, which is thought to be a center of pilgrimage for Christians, is dated to 400-450 years after D.C. With this study, potentials for the preparation of a possible management plan to be prepared for Alahan Monastery and its surroundings are supported by faith tourism and it is aimed to create data.

**Keywords:** Alahan Monastery, Area Management, World Heritage, Faith Tourism, Mut, Unesco, Management Plan

DÜNYA MİRASI ADAYLIK SÜRECİNDE ALAHAN MANASTIRI VE İNANÇ  
TURİZMİ

**Özet**

Yönetim planı; Unesco dünya kültür mirası listesinde bulunan varlıkların korunmasında kullanılan önemli bir koruma yöntemidir. Bu planlarla alanın özgün değerlerinin ortaya çıkartılarak tanınırlığının artırılması, belirlenen stratejiler çerçevesinde uygulanacak eylemler ile korumanın sağlanması amaçlanmaktadır. Özgün değerlerin ortaya çıkartılması ve tanınırlığın artırılması için; planların bir tema içerisinde ve destekleyici yöntemlerle hazırlanması yaygındır. Bu bağlamda ibadet yapılarının korunması için hazırlanan yönetim planlarında inanç turizmi teması ile tanınırlığın artacağı düşünülmektedir. Bu çalışmada 2000 yılında geçici listeye alınan ve Mersin'in Mut İlçesi'nde bulunan Alahan Manastırı örnek alan olarak seçilmiştir. Birçok gezgin ve arkeolog tarafından incelenen Alahan Manastırı, Hristiyanlık inancı için önemli bir yapıdır. Mersin ve yakın çevresindeki benzer yapılar ile oluşturulacak turizm rotası kapsamında Alahan Manastırı önemli bir değere sahiptir. Manastır yerleşimi; kayaya oyma bir kilise, batı kilise, vaftizhane, doğu kilise ve bu yapıları birbirine bağlayan bir yoldan oluşmaktadır. Bu yolun kuzeyinde mezarlıklar ve yaşam alanları, kiliselerin kuzeydoğusunda da hamam ve su kaynağı bulunmaktadır. Hristiyanlar için hac merkezi olduğu düşünülen merkezin, yapımı M.S. 400-450 yıllarına tarihlendirilmektedir. Bu çalışmayla Alahan Manastırı ve çevresi için hazırlanacak muhtemel bir yönetim planının inanç turizmi ile desteklenerek hazırlanmasına yönelik potansiyeller araştırılmış ve veri oluşturması

amaçlanmıştır.

**Anahtar Kelimeler:** Alahan Manastırı, Alan Yönetimi, Dünya Mirası, İnanç Turizmi, Mut, Unesco, Yönetim Planı

## 1. GİRİŞ

Yönetim planı; kültür mirası niteliğindeki yapı veya alanların korunmasında kullanılan bir yöntemdir. Bu yöntem ile kültür varlığının korunması için uygulanacak müdahaleler dışında, koruma sürecinde kaynakların kullanımı, faaliyetlerin planlanması, yürütülmesi ve denetlenmesi sağlanır. Bu yöntem sırası ile 1979 Burra Tüzüğü, 1987 Washington Tüzüğü, 2011 Valetta İlkeleri gibi önemli tüzüklerde yer almış, Unesco'nun 2005 yılında getirdiği yeniliklerle Dünya mirası adaylığı için zorunlu hale getirilmiştir (Manav, 2020). 2005 yılında yayınlanan uygulama rehberinde “aday gösterilen her bir varlığın, bir mülkün olağanüstü evrensel değerinin tercihen katılımcı yollarla nasıl korunması gerektiğini belirten uygun bir yönetim planı veya yönetim sistemi olması” istenmiştir (UNESCO, 2005). Bu nedenle Unesco Dünya Mirası adaylığında yönetim planları önemli bir noktaya gelmiştir. Yönetim planlarından kültür mirası varlığın özgün değerinin anlaşılması, korunması ve sunumu için gerekli faaliyetlerin belirlenerek sürdürülebilirliğin sağlanması beklenmektedir. Bu bağlamda kültür mirası varlığın türüne göre tanıtım faaliyetleri yürütülmekte ve yönetim planının teması çeşitlenmektedir.

Alanın tanınırlığının artırılması, kamuoyu ve koruma bilincinin oluşturulması, kültürel çeşitliliğin ifadesi ve sunumu için turizmden yararlanılması yaygın kullanılan bir yöntemdir. 1999 yılında yayınlanan Uluslararası Kültürel Turizm Tüzüğü'nde de “iç veya uluslararası turizmin başka toplumların yalnız geçmişten kalan izleri ile ilgili değil, günümüz yaşamı hakkında da özel deneyimler sunulması ve kültürel alışverişin sağlanmasında önemli katkısı vardır. Doğal ve kültürel miras, kültürel çeşitlilik ve yaşayan kültürler turizm açısından büyük çekim gücüne sahiptirler” (ICOMOS, 1999) denmektedir. Bu bağlamda turizm, kültürel çeşitliliğe katkısı, ev sahibi ülke veya bölgeye sağladığı ekonomik olanaklar, korunması gerekli kültür varlıklarının tanıtılması ve sürdürülebilirliğinin sağlanması için etkin bir araç olduğu açıktır. Bu nedenle Unesco adaylık sürecindeki bir varlığın tanıtılmasında; o kültür mirası varlığın belirli tematik rotalar aracılığıyla turizme dâhil edilmesi, benzeriyle kurduğu coğrafik ve zamansal düzlemdeki ilişkinin daha bütüncül bir çerçeve içinde ziyaretçilere sunulması faydalı bir sonuç doğuracaktır.

Alahan Manastırı gibi Hristiyanlık inancı için önemli bir yapının Unesco adaylık sürecinde inanç turizmi rotası çerçevesinde tanıtılması ve öneminin anlaşılmasında katkı sunacaktır. İnşa tarihi M.S. 400-450 tarihlenen yapı, önce yakın çevresi ardından İç Anadolu ve Güneydoğu Anadolu'ya doğru genişleyen alanda kurduğu kültürel ilişki çerçevesinde özeldir. Manastır yapı topluluğunda bulunan her bir yapının planlama, yapım sistemi ve bezeme özellikleri ile mimari açıdan üstün evrensel değerlere sahiptir. Bu nedenle de benzerleriyle kurduğu ilişki daha da kuvvetlenmektedir.

Alahan Manastırı'nın dünya mirası adaylığı yönünden sahip olduğu değerlerin henüz çok da anlaşılmadığı açıktır ki, 2012 yılında gerçekleştirilen restorasyon çalışmaları dışında, alanla ilgili herhangi bir koruma uygulaması yapılmamıştır. Alahan Manastırı ve yakın çevresindeki antik kentler ve yapı parçalarının incelendiği kısıtlı akademik çalışmalar ise literatürde yer alan kısıtlı kaynaklardır. Unesco'ya göre dünya mirası olmaya aday bir varlığın restorasyon uygulamaları ile koruma altına alınmasının yanında bu çalışmaların ve ziyaretçi yönetiminin sürdürülebilir olması ve varlığın tüm insanlık için taşıdığı önemin iyi ifade edilmesi gerekmektedir. Ne yazık ki Alahan Manastırı'nın adaylık dosyası için henüz böyle bir çalışma yapılmamıştır.

Bu çalışmada, dünya mirası geçici listesinde olup, henüz bir adaylık dosyası olmayan

Alahan Manastırı'nın inanç turizmi bağlamında tanınırlığının artırılması potansiyeli araştırılmaktadır. BU amaçla ilk olarak; Unesco Dünya mirası listesi için hazırlanması istenen yönetim planlarında izlenen adımlar başlıklar halinde belirlenmiş ve ardından Alahan Manastırı'nın mimari ve sanatsal özelliklerinin incelenerek bölgedeki benzer yapılar ile ilişkisi kurularak, inanç turizmi potansiyeline vurgu yapılarak, öneriler getirilmiştir. Alanın tanınırlığının artması sonrasında elde edilecek kazanımlar ve Alahan Manastırı'nın sürdürülebilir korunması için öneriler sunulmuştur.

## 2. UNESCO ve YÖNETİM PLANLARI

Bir varlığın Dünya Miras Listesi'ne alınabilmesi için; öncelikli olarak "üstün evrensel değere" sahip olduğunun kanıtlanmış olması gerekmektedir. Bunun için UNESCO tarafından belirlenmiş altısı kültürel, dördü doğal toplam on ölçütten en az birisini taşıması beklenmektedir (UNESCO, 1982). Dünya mirası listesine aday varlıklar için hazırlanan dosyada, üstün evrensel değer, özgünlük, bütünlük, koruma durumu ve yönetim planı koşullarının varlığın bulunduğu devlet tarafından sağlanmış olması istenmektedir (Özbey ve Saban, 2019). Alan yönetimi/yönetim planı kavramı; 2005 yılında yayınlanan uygulama rehberinde ilk kez yer almış ve aday varlık için her ülkenin kendisinin belirleyeceği bir yönetim planı ile korumanın sürdürülmesi şartı ile önem kazanmıştır (UNESCO 2005) Dünya mirası sözleşmesinin anahtarı, tüm insanlığa olağanüstü evrensel değere sahip yerleri belirleme, koruma, sunma ve gelecek nesillere aktarma ihtiyacı (WHC, 2013) olduğundan, miras alanlarının yönetiminde alanın üstün evrensel değerinin anlaşılması, tanıtılması ve sürdürülebilir çerçevede korumasının sağlanması hedefleri belirleyicidir. Bu üç kıtas doğrultusunda koruma yönetim sürecinin değer odaklı ilerlemesi hedeflenmektedir. Bu yaklaşıma göre yönetim planı için değer odaklı yaklaşım süreci Şekil 2.1'deki gibi ilerlemektedir.

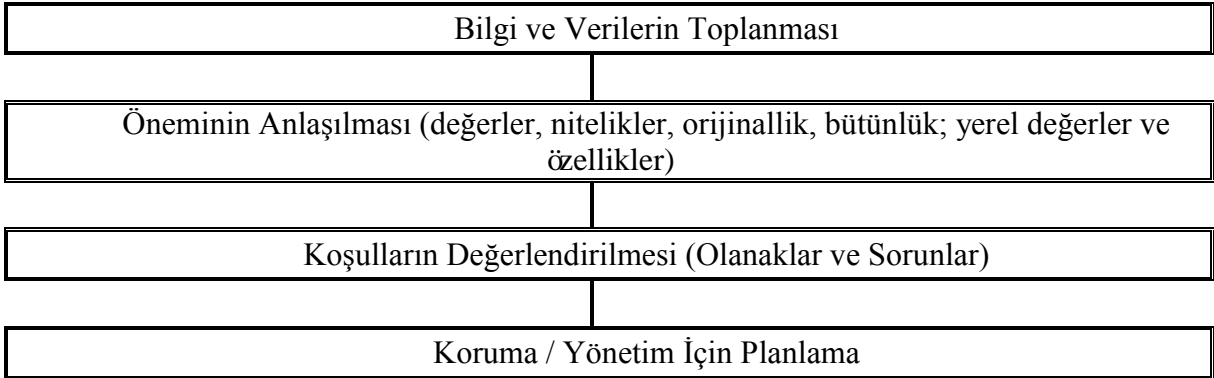

Şekil 2.1. Yönetim planı oluşturmada değer odaklı yaklaşım süreci

Bu sürece göre; aday varlıklarla ilgili ayrıntılı bilgi toplandıktan sonra, bu bilgilerin koruma bağlamında önemi ve özgünlüğü üzerine çalışmalar sürdürülmekte, olanaklar ve sorunlar çerçevesinde sürdürülebilir bir korumanın sağlanabilmesi için yönetim planı hazırlanarak, projelendirme aşamasına geçilmektedir.

## 3. ALAHAN MANASTIRI ve İNANÇ TURİZMİ POTANSİYELİ

### 3.1. Alahan Manastırı'nın Konumu Tarihi ve Mimari Özellikleri

Alahan Manastırı Mut- Karaman karayolu üzerindedir. Mut ilçe merkezinden 20km.de ana yoldan ayrılan 2km.lik bir orman yolunun sonunda buraya ulaşılmaktadır.



Alahan Manastırı yapılar topluluğunun ne zaman ve kim tarafından inşa edildiği kesin olarak bilinmemekle birlikte, farklı dönemlerde yapılan araştırmalarda farklı görüşler ortaya atılmıştır. Bunlardan bir tanesi alanın bir hac merkezi olduğunu, diğeri ise izole bir kırsal konumda olmadığını ve aslında bu güne kadar bilinmeyen küçük bir Roma kentinin yakınında konumlanmış olduğu ileri sürmektedir (Elton, 2002). Araştırmalar sonucunda bu gün için kabul edilen ortak yapım tarihi 450-550 yılları arası olarak belirlenmiştir.

İki kilometrelik yolun ardından ulaşılan bir düzlükten, iki ayrı merdivenle kiliseler ve yaşam alanlarından oluşan yerleşkenin başlangıç noktasına ulaşılmaktadır. Doğu – batı aksında gelişen yerleşkenin başlangıç noktası en batıdaki kayaya oyulmuş kilise ve yaşam alanları kabul edilebilir. Bu kilisenin açıldığı düzlük aynı zamanda batı kilise giriş kapısının da açıldığı düzlüktür. Doğuya doğru ilerledikçe yine yaşam alanları, vaftizhane, kaya mezarları, doğu kilise ve su kaynağı/ hamam bu yerleşkenin yapılarını oluşturmaktadır (Şekil 3.1, 3.2). Doğu batı aksında gelişen yerleşkede, bütün bu yapı ve alanları birbirine bağlayan bir de sütunlu yol bulunmaktadır. Batıdan doğuya doğru ilerler iken yol kotu üç ayrı noktada yükselerek devam etmektedir. Vaftizhaneden doğu kiliseye kadar yol boyunca, yolun güney tarafında sütun kaideleri vardır ve ayrıca sadece bir sütun parçası yerinde gözlenmektedir (Manav,2019).

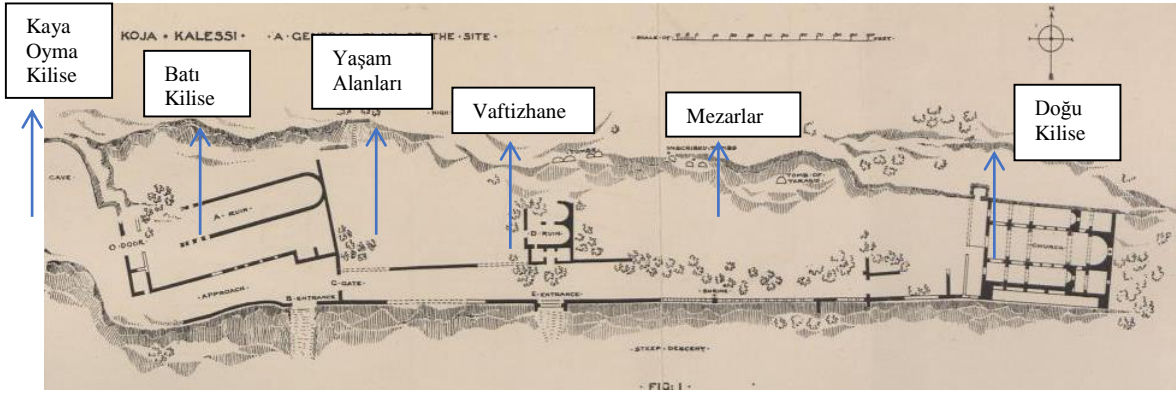

Şekil 3.1: Alahan Manastırı vaziyet planı (Headlam, A. C. 1892-1893)



Şekil 3.2: Alahan Manastırı genel görünüm

Alanda bulunan kiliselerin benzer plan tiplerine sahip olduğu görülmektedir. Ön kısımda bir narteks, ardından, kolonlarla bölünmüş üç nefli orta bölüm ve orta nefin sonunda bir apsis bulunmaktadır. Apsis düz bir duvar ile sonlanmakta, her iki yanında da birer oda yer almaktadır



(Şekil 3.3 (a,b)). Doğu kilisede, diğerinden farklı olarak; galerinin batı ucunda, kendisini oluşturan kemerler üzerine iki sıra duvar örülmesinin ardından kareye yakın formda bir kule yükseltilmiş olduğu görülmektedir. Kareye yakın formda yükselen bu kulenin ahşap ve piramit formlu bir bitiş ile çatının tamamlandığı düşünülmektedir. Doğu kilisenin sahip olduğu plan ve form Erken Bizans Dönemi kiliselerinin ilk örneklerinden biri olduğunu düşündürmektedir.

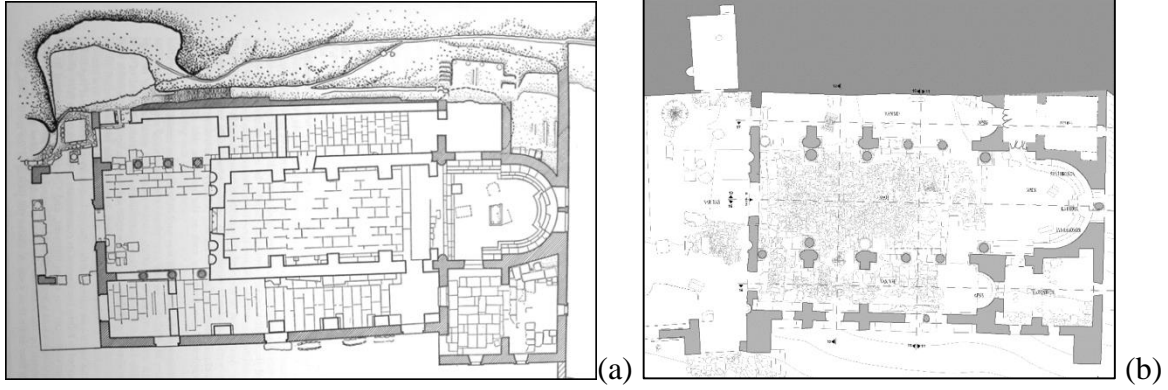

Şekil 3.3.(a) Batı kilise planı, (b) Doğu kilise planı

Kiliselerde öne çıkan ve benzerlerinden farklılaşmasını sağlayan bir başka özellik ise sahip olduğu zengin bezemeler ve kabartmalı ifadelerdir. Her iki kilisede de giriş kapıları zengin bir balık ve asma yaprağı kabartmalarına sahiptir. Batı kilise orta nef kapısında “iki uçan melek tarafından desteklenen, uygarlıklarda güneş diski olarak adlandırılan Mesih'in başı motifi”, “Ezekhel'in rüyası”, “Michael ve Gabriel'i temsil eden kabartma heykeller” ve “dış cephesindeki dört büst, dört evanjelist” olduğu düşünülen tasvirler vardır (Gough, 1962, Şekil 3.4 (a,b)).

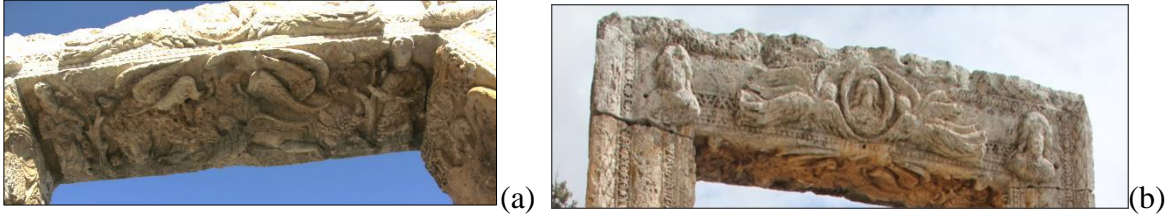

Şekil 3.4.(a, b) Batı kilise orta kapı söve kabartma detayları

### 3.2. Alahan Manastırı ve Çevresinin İnanç Turizmi Potansiyeli

İnsanların devamlı ikamet ettikleri, çalıştıkları, her zamanki olağan ihtiyaçlarını karşıladıkları yerlerin dışında, dini inançlarını gerçekleştirmek ve inanç çekim merkezlerini görmek amacıyla yaptıkları turistik amaçlı gezilerin turizm olgusu içerisinde değerlendirilmesi inanç turizmi olarak tanımlanmaktadır.

Anadolu'nun, Kudüs ile Roma arasında bulunan kara ve deniz yolu üzerinde olması nedeniyle havarilerin bu aks üzerindeki kentleri ziyaret etmişlerdir. Sonuç olarak da bu şehirler, en erken Hıristiyanlaşmış bölgeler bu arasında yer almıştır (Ceylan, 2004). Bu güzergâh üzerindeki illerden biri olması nedeniyle Mersin, önemli Hıristiyanlık dini eserlerini barındıran bir şehirdir. Kültür ve Turizm Bakanlığı tarafından inanç turizmine yönelik hazırlanan bir çalışma kapsamında Mersin İlinde 10 adet inanç turizmi noktası belirlenmiştir. Bu miras alanlarından da erken Hıristiyanlık dönemi açısından dört miras alanı ön plana çıkmaktadır. Bunlar; St. Paul Kuyusu, Eshab-ı Kehf Mağarası, Ayatekla Kutsal Alanı ve Alahan

Manastır'dır. Bu miras alanları erken Hıristiyanlık dönemine ilişkin önemli kutsal mekânlar olup, kendi içinde bir hac güzergâhı oluşturmakta ve gerek Antakya ve Orta Doğu gerekse batı Akdeniz ve İç Anadolu bölgelerindeki diğer önemli erken Hıristiyanlık kutsal alanları ile ilişki içerisindedir (Levent ve Uçar, 2018). Türkiye Turizm Stratejisi 2023 Eylem Planı 2007-2013 çerçevesinde Mersin, Mersin'den başlayıp Mardin'de son bulan Doğu Akdeniz ve Güneydoğu inanç ve gurme turizmi aksı içerisinde yer almıştır (Şekil 3.5).

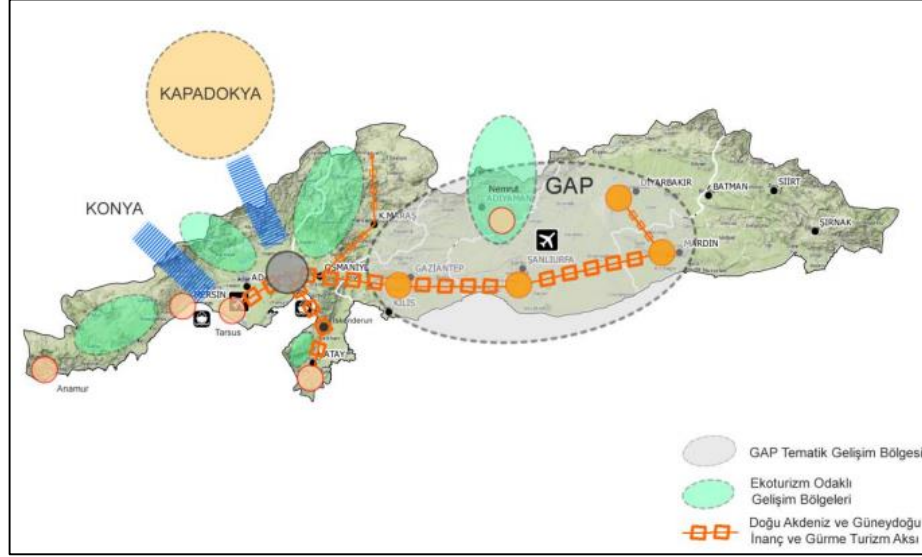

Şekil 3.5: Çukurova Bölgesinin Çevre Bölgeler İle Turizm İlişkisi, Çukurova Kalkınma Ajansı, 2014

#### 4. DEĞERLENDİRME SONUÇ ve ÖNERİLER

Alahan Manastırı, konumu, yapım tarihi konusundaki gizemi, mimari üslup ve yapım teknikleri yönünden oldukça ilgi çekici bir kültür mirası, aynı zamanda Hristiyanlık inancı için önemli bir yapıdır. 2000 yılında Unesco Dünya Mirası geçici listesine;

- İnsan yaratıcı dehasının bir şaheserini temsil etmek (Kriter 1)
- Kültürel bir geleneğe veya yaşayan veya kaybolan bir medeniyete eşsiz veya en azından istisnai bir tanıklık etmek (Kriter üç)
- insanlık tarihindeki önemli aşamaları gösteren bir bina, mimari veya teknolojik topluluk veya peyzaj türünün olağanüstü bir örneği olmak (Kriter dört) kapsamında dahil olmuştur.

Önemli kaşifler ve araştırmacılar tarafından incelenen, arkeolojik çalışmalar yürütülen Alahan Manastırı, gizlenmek istercesine inşa edildiği noktada, henüz çok bilinmeyen bir yerleşimdir.

Unesco Dünya Mirası listesi adaylığında; korunacak alanın sınırlarının iyi belirlenmesi, öneminin iyi anlaşılması ve anlatılması, koruma ve yönetim planına sahip ve aynı zamanda sürdürülebilir ve denetlenebilir olması gibi kıstaslar aracılığıyla değerlendirme yapılmaktadır. Bu bağlamda; 19. yy'dan bu yana yapılan araştırmalar ve 2012 yılında Kültür ve Turizm Bakanlığınca gerçekleştirilen restorasyon uygulaması önemli ve olumlu gelişmeler olarak kabul edilebilir. Ancak alanın tanınırlığı konusunda yerel ve bölgesel çalışmaların yetersiz olduğu gözlemlenmektedir.

Alahan Manastırı'nın Unesco Dünya Mirası listesi adaylık sürecinde tanıtımı için öneriler aşağıdaki gibi sıralanabilir:

- Yerelden genele doğru bir sıralama ile ilgili devlet kurumlarınca alanın tanıtımı konusunda planlanan çalışmaların eyleme geçirilmesi
- Hristiyanlık inancı yönünden sahip olduğu potansiyel çerçevesinde Mersin İli içerisindeki diğer önemli alanlarla birlikte, bir inanç turizmi rotası oluşturulması
- Belirlenen rotaların medya aracılığı ile insanlara tanıtılması
- Mersin ve çevre illerdeki önemli Hristiyanlık merkezleri ile olan ilişkisinden yola çıkarak, çevre illerdeki potansiyel turistlerin buraya yönlendirilmesi
- İnanç turizmi dışında alternatif turizm olanaklarını güçlendirerek, bölgeyi çekici kılınması
- Manastır yapılar topluluğunun restitüsyon çalışmalarını yapıp, maket ve dijital sunumlar aracılığıyla alanın bütüncül algısını güçlendirilmesi

### KAYNAKLAR

- Ceylan, B. (2004). Hristiyanlık merkezleri olarak anadolu kentleri, Uluslararası Türk Dünyası İnanç Merkezleri Kongre Kitabı.
- Çukurova Kalkınma Ajansı. (2014a). 2014-2023 Çukurova Bölge Planı. [http://www.cka.org.tr/dosyalar/Bolge\\_Plani08012015.pdf](http://www.cka.org.tr/dosyalar/Bolge_Plani08012015.pdf) [son erişim: 03.12.2018].
- Elton, H., (2002). Alahan and Zeno / Anatolian Studies. Ankara: British Institute of Archaeology at Ankara
- Gough, M. (1962). The church of the evangelists at alahan: A preliminary report. Anatolian Studies, 12, 173-184.
- Headlam, A. C. (1892-1893). Ecclesiastical sites in Isauria (Cilicia Trachea). London: Macmillian And Co.
- Levent, Y. S. ve Uçar, M. (2018). Kültürel rotalar bağlamında mersin ilinin inanç turizmi potansiyelinin değerlendirilmesi. D.A. Arslan, G. Arslan, H. Çakır (Editörler). 1. Uluslararası Akdeniz Sempozyumu tam metin bildiriler kitabı cilt 3, 325-346.
- Manav, A. (2019). Mut - Alahan Manastırı Restorasyon Projesi Uygulaması Haziran-Aralık 2012 Dönemi. Dünya İnsan Bilimleri Dergisi, 7-10.
- Manav, A. (2020). Orta ölçekli yerleşimlerde koruma planlama önerisi – Mersin ili Mut ilçesi örnekleme (Doktora Tezi). Erişim adresi: <https://tez.yok.gov.tr/UlusalTezMerkezi/tezSorguSonucYeni.jsp>
- ÖZBEY, Veysel; SABAN, Duygu, “Unesco Dünya Miras Listesi’ne Doğru Anavarza Antik Kenti”, Art-Sanat, 11(Ocak 2019), s. 299-324. <https://doi.org/10.26650/artsanat.2019.11.0014>
- İnternet: Dünya Kültürel ve Doğal Mirasın Korunması Sözleşmesi URL: <https://teftis.ktb.gov.tr/TR-14269/dunya-kulturel-ve-dogal-mirasin-korunmasisozlesmesi.html> , Son Erişim Tarihi: 01.11.2019.
- İnternet: Uluslararası Kültürel Turizm Tüzüğü: Kültürel Miras Değeri Taşıyan Alanlarda Turizm Yönetimi, URL: [http://www.icomos.org.tr/Dosyalar/ICOMOSTR\\_tr0300983001536913522.pdf](http://www.icomos.org.tr/Dosyalar/ICOMOSTR_tr0300983001536913522.pdf), Son Erişim Tarihi: 12.10.2020.
- İnternet: World Heritage Centre. (2013). Managing Cultural World Heritage, URL: <http://whc.unesco.org/en/managing-cultural-world-heritage/>, Son Erişim Tarihi:01.10.2019.
- İnternet: UNESCO (2005), The Operational Guidelines for the Implementation of the World Heritage Convention, URL: <http://whc.unesco.org/archive/opguide05-en.pdf> Son Erişim Tarihi: 05.11.2019.

**PANDEMIC, UNCERTAINTY AND THE FUTURE OF NEOLIBERALISM**

**Dr. Lect. Sabır Güler Sevli**

Mersin University, Faculty of Economics and Administrative Sciences, Department of Public Administration, Mersin, Türkiye.

**Abstract**

Although neoliberalism has experienced short-term crises, it has preserved its characteristic of being the main ideology that determines the economic and political system of the capitalist western-centered world since the early 1980s. Neoliberalism, which excludes being planned and predictable by its nature, has also used the "uncertainty" situation that emerged as a direct result of this feature as a tool to establish and expand its dominance. The coronavirus epidemic, which has spread all over the world since its emergence in China in December 2019 and is about to complete a year, has created a serious uncertainty globally. The neoliberal ideology, which has been using the uncertainty situations created or built in political, social and economic life competently as a means of establishing power and hegemony, and the new type of coronavirus epidemic that has gained a global dimension and mostly affects the countries that are the center of this ideology, Whether it can be used competently or not, whether the process that developed with the pandemic will create a break in the dominance of neoliberal ideology that has lasted for nearly 40 years has been one of the important topics of discussion in recent times. In this context, two main views stand out. The first of these is the view that neoliberal regimes will politically turn into more totalitarian regimes. Accordingly, states will play a more interventionist role in the political, social and economic sphere in order to eliminate the risks created by the epidemic. The second view is that the serious failures experienced in managing the crisis caused by the epidemic, especially in the developed capitalist countries, which are the center of neoliberal ideology, create a distrust and reaction in people against the neoliberal capitalist system, and this will create a break in the neoliberal system.

**Keywords:** Pandemic, Uncertainty, Neoliberalism.

**CORONA PANDEMIC: IMPACT ON EDUCATION AND MENTAL HEALTH OF  
STUDENTS DUE TO THE CLOSURE OF UNIVERSITIES**

**Ms. Ashmika Agrawal**

Assistant Professor  
Galgotias University, Greater Noida.

**Abstract**

The Covid-19 pandemic has significantly disrupted the education sector, which is a critical determinant of a country's future. A large number of Indian students enroll in universities abroad, especially in countries worst affected by the pandemic, the US, UK, Australia and China. Many such students have now been barred from leaving these countries. If the situation persists, in the long run, a decline in the demand for international higher education is expected.

Needless to say, the pandemic has transformed the centuries-old, chalk-talk teaching model to one driven by technology. This disruption in the delivery of education is pushing policymakers to figure out how to drive engagement at scale while ensuring inclusive e-learning solutions and tackling the digital divide. The structure of schooling and learning, including teaching and assessment methodologies, was the first to be affected by these closures. The novel Corona virus 2019 (COVID-19), which originated in Wuhan city of China, has spread rapidly worldwide, causing millions of people in lockdown. The World Health Organization (WHO) declared the corona virus epidemic an epidemic. In the wake of growing concern about the current COVID-19 epidemic, a growing number of universities worldwide have postponed or cancelled all campus programs such as workshops, conferences, games, and other activities. Universities are taking intensive measures to protect and protect all students and staff members from the highly contagious disease. Faculty members are already in the process of transitioning to online learning platforms.

In this article, the author will highlight the potential impact of the horrific COVID-19 outbreak on education and mental health of students and academic staff.

**Keywords:** Covid-19, Pandemic, epidemic.



**PARADIGM SHIFT IN MODERN ENTREPRENEURSHIP POST COVID-19  
PANDEMIC**

**Dr. Markus Slevogt**

Bahcesehir University

Nicholas Bogac Edizer - AHK German - Turkish Chamber of Commerce

**Abstract**

Entrepreneurship is described as an intriguing but elusive economic concept. The difficulty in determining an exact meaning for the idea of entrepreneurship is derived from the different fundamental functions it is responsible for. Depending on any intellectual discipline or argument, entrepreneurship can be described as a dynamic performance of the economic systems that result in the development of new markets, processes and products. Additionally, the interdisciplinary nature of the concept of entrepreneurship makes it difficult for scholars from different fields such as business strategy, psychology, sociology, organizational behavior and economics to agree on one definite definition for the word entrepreneurship. Despite the challenges associated with defining the term entrepreneurship, it is safe to conclude that it is a multidimensional concept. According to Bula (2012), entrepreneurs are central to economic success in that they are responsible for every exchange and every product or service that is in circulation within the economy. They equilibrate the demand and supply in the economy bearing uncertainties and earning uncertain profits. On the other hand, entrepreneurs can be perceived as managers of a company hence they are the main agent in the production process within the economy. As the Covid-19 pandemic starts to settle, we can see a new set of restrictions posed towards the modern day entrepreneur and new barriers being imposed on the entrepreneurial markets and processes that signal a paradigm shift is occurring.

**Keywords:** Entrepreneurship, Paradigm Shift, Covid-19, Business, Economics

**MASS MEDIA COVERAGE OF COVID-19 PANDEMIC IN NIGERIA**

**Dr. Elvis Ogenyi**

is a research fellow in Journalism, Mass Communication Department, the University of  
Nigeria, Nsukka

**Abstract**

The study was designed to investigate the mass media in their coverage of the coronavirus transmission in Nigeria. Survey research design was adopted. The population of the study comprised residents of Nigeria's six geopolitical zones. The sample size was determined using Cochran (1963) procedure. Stratified sampling technique was applied and ballot random sampling was used to select one state in each geopolitical zone. Structured questionnaires were administered among residents in the capital cities of the states selected. A total of 385 questionnaires were distributed and 376 were returned. Three objectives guided the study. The study showed that the Nigerian public believed the mass media reported the COVID-19 pandemic. The study also showed that the media focused on transmission and control of the disease in their reports. The study revealed that the public perceived the media as reporting a disease that transmits only among a few in government positions. It therefore, recommended objective reporting to change public perception of the disease. It also recommended media reports on prevention as well as investigation to minimize misinformation. Finally, the study recommended a change in style of media presentation to reduce controversy on the pandemic.

**Keywords:** media, coronavirus, perception, pandemic,

**AN EXAMINATION OF ORGANIZATIONAL CYNICISM IN HEALTHCARE  
PROFESSIONALS IN TERM OF GENDER: A META- ANALYSIS STUDY**

**Dr. Öğr. Üyesi Pınar ERDOĞAN**

Orcid: 0000-0000-7817-1342

Karamanoğlu Mehmetbey Üniversitesi, Uygulamalı Bilimler Yüksekokulu

**Öğr. Gör. Dr. İlknur ÇEVİK TEKİN**

Orcid: 0000-0002-0802-1733

Selçuk Üniversitesi, Sosyal Bilimler Meslek Yüksek Okulu

**Abstract**

In this study, health professionals working in health institutions in Turkey aimed to investigate the effect size based on gender perceptions of organizational cynicism. Organizational cynicism expresses the negative thoughts, feelings and behaviors of employees about their organizations and can cause many negative problems for organizations. According to the organizational cynicism of sex workers in the health sector between the years 2008-2019 for determining the differentiation made in the health sector in Turkey and Turkish studies who were examined. As a result of this search, 58 studies that conducted organizational cynicism research in the health sector were found. 40 of these studies were excluded because they did not meet the inclusion criteria, and 18 studies were included in the meta-analysis. Heterogeneity test was conducted to determine the first meta-analysis model to be used within the scope of study analysis. Since 27.587, which is the limit value of 17 degrees of freedom at 0.05 confidence level in the chi-square table, is smaller than the Q value (50.823) calculated by the CMA program, it was decided that there is heterogeneity in the effect sizes of the studies. Due to heterogeneity, "Random Effects Model" was used in our study. The effect sizes were calculated according to Hedge's g, since the sample size was below 20. Publication bias was examined using Funnel Plot, Begg and Mazumdar and Egger Tests and it was concluded that there was no publication bias. As a result of the effect size analysis, although organizational cynicism was found in favor of female health workers by gender, the effect size was found to be insignificant ( $d = -0.093$ ) and insignificant. As a result of the analysis (moderator) made to find the source of the heterogeneity detected according to the gender variable; It was determined that the region where the research was conducted and the sample group had a moderator effect on the effect size.

**Keywords:** Cynicism, Organizational Cynicism, Gender, Health Institution, Hospital, Nurse, Health Worker, Meta-Analysis.

**1. INTRODUCTION**

Cynicism emerged as a lifestyle and school of thought in Ancient Greece. Diogenes's attitude is supposed to be one of the first cynical attitudes. When Diogenes from Sinop, a student of Antisthenes, was asked why he carried a lantern in daylight, he said that he was looking for an honest man (Dean et al., 1998: 342). We know that Diogenes met Alexander one day while sitting inside a barrel again, and when Alexander asked what he wanted from him, he said: "Don't shadow, and I will not ask for any other blessing (help)" (Ernst Von Aster, 2005: 184). These examples show that cynicism may go up to the 4th century BC. The basis of cynicism is a feeling of distrust towards people's actions and beliefs (Eisinger, 2000: 55). A research named "Behind the Shield", in which Niederhoffer investigated the cynicism experienced by police officers in 1967, is considered the first study on this subject. The use and recognition of the concept of "organizational cynicism" increased with the studies of Kanter and Mirvis in 1989 (James, 2005: 24). According to Kanter and Mirvis (1991), organizational cynicism reflects the

belief in selfishness and deception within the organization. Many definitions have been made regarding cynicism. In the simplest terms, cynicism is "feeling dislike for and not trusting the others" (Brandes et al., 2008: 235). The concept of cynic is defined in the Oxford English Dictionary (1989) as "a person who tends not to believe in sincerity and goodness in motives and actions that motivate people; a disdainful mistake-finder who has made it a habit to emphasize this with his/her mocking and smile. (Tokgöz, 2008: 285). It is a belief existing in some individuals that their organizations lack moral integrity and that principles such as justice, honesty and sincerity are sacrificed for the interests of the organization (Bernerth et al., 2007: 313). This belief, when combined with a strong negative emotional response, leads to discreet and critical behavior (Abraham, 2000: 269). According to Valentine and Elias (2005), cynicism is the belief that organizations do not care about their ethical values and serve only their individual interests. According to Dean et al. (1998), on the other hand, it involves the negative feelings that employees exhibit or nurture against the organization, either openly or secretly due to the lack of integrity within the organization and the loss of honesty. They are negative and dishonest attitudes towards authority and institutions (Bateman et al., 1992: 768). According to Dean et al. (1998), organizational cynicism is the negative attitude of employees towards their organizations and includes three dimensions. It consists of the belief that the organization lacks integrity; a negative effect towards the organization and a negative attitude involving tendencies for contemptuous and critical behavior towards the organization, again consistent with these beliefs and feelings (Naus, 2007: 25). It is both a general and specific attitude that includes frustration, despair and disappointment, as well as containing negative feelings and distrust towards a person, group or goal (Andersson, 1996: 1398).

Employees who have a cynical attitude in an organization do not trust their managers and believe that their labor will be exploited, rewards and promotions are not fair, and that there is no honesty, openness and sincerity in their organizational activities. Dean et al. (1998) classified the dimensions of organizational cynicism as cognitive, affective and behavioral. *Cognitive Dimension*: There is a belief that the organization lacks honesty (Dean, 1998: 348). This belief occurs through negative emotions such as anger, contempt, and condemnation. In this respect, cynicism actually describes the disbelief in goodness and sincerity regarding people. The cynical employees believe that they are betrayed by their organizations due to the lack of feelings of honesty, integrity, justice and sincerity (Özgener et al., 2008: 56). *Affective Dimension*: It is the component that includes strong negative feelings of the employee towards the organization such as insult, irritation, distress and embarrassment (Abraham, 2000: 269). *Behavioral Dimension*: It includes verbal and non-verbal cynical behaviors. While employees' strong expressions, criticisms and predictions about the organization's lack of integrity include verbal cynical behaviors, some non-verbal behaviors (meaningful glances and sarcastic smiles of employees) may also include cynical attitudes (Dean, 1998; 346). The most obvious of the organizational cynical attitudes are strong critical discourses targeting the organization. Although these discourses can take various forms, the most obvious way is expressing the belief that the organization lacks honesty and sincerity, and in doing so using the sarcastic humor of ancient Greek cynics (Kutaniş and Çetinel, 2010: 189).

## **2. METHOD**

### **2.1 Research Model**

In this study, the impact of gender on organizational cynicism in health institutions in Turkey was investigated by means of meta-analysis. Meta analysis can be defined as combining the results of studies in a particular field with statistical methods (Borenstein, Hedges, Higgins, & Rothstein, 2013).

### **2.2. Review Of Literature**

The master's theses, doctoral dissertations and articles published in Turkey on organizational cynicism perceptions of the medical staff were included in the scope of this meta-analysis study. In order to reach these studies, searches were conducted in *Google Scholar*, *Ulakbim National Database*, *HEC National Thesis Center* with the key words of organizational cynicism and health, hospital, nurse, physician. As a result of the search, 58 studies were found that conducted organizational cynicism research in the health sector.

### **2.3. Inclusion and Exclusion Criteria**

After determining what information would be needed within the scope of the study, the inclusion and exclusion criteria were determined. These criteria were specified as the following:

- The studies must be conducted between 2008 and 2019,
- The studies must be conducted in Turkey and in Turkish,
- All studies on organizational cynicism in private or public health institutions must be included in the study,
- All studies conducted on all healthcare workers with a sample of a health group (nurse, physician, anesthesiologist, etc.) must be included in the study,
- The type of the studies must be articles and theses
- The theses must not be closed to access
- Theses converted into articles must be included in the study as theses
- Organizational cynicism must be investigated according to the gender variable
- Comparisons must be made in the studies according to the organizational cynicism mean score
- The studies must include necessary data for calculating effect size such as arithmetic mean, standard deviation, and sample size.
- The same scale must be used in the studies to measure organizational cynicism

Studies of qualitative data analysis, studies that did not compare gender and organizational cynicism, studies whose full texts were not available, and studies where the desired numerical data (arithmetic mean, p, t, standard deviation) were unavailable were not included in the scope of meta-analysis.

In line with the inclusion criteria specified within the scope of the study, a total of 18 studies were deemed eligible for inclusion in the study. One study incorporated in the study (Üreten) was included in the study as two separate studies because it calculated the means separately for private and public healthcare workers and the marital status relationship was calculated separately for private and public employees. Üreten (a) indicates public health employees, whereas Üreten (b) indicates private health employees. The characteristics of the studies included within the scope of the research are shown in Table 1.

**Table 1. Descriptive Statistics Regarding Studies Included in the Meta-Analysis**

Variable		n	%
Gender	Woman	3363	66,9
	Male	1667	33,1
Working Area	Doğu Anadolu Region	2	11,1
	Ege Region	1	5,6
	Güneydoğu Anadolu Region	1	5,6
	İç Anadolu Region	5	27,8
	Karadeniz Region	2	11,1
	Marmara Region	7	38,9
Publication Type	Thesis	12	66,7
	Article	6	33,3
Sampling	Nurse	2	11,1
	Health workers	16	88,9



According to Table 1, when the samples of the studies included in the study are examined by gender, it is seen that 3363 (66.9%) health personnel are female and 1667 (33.1%) health personnel are male. 7 (38.9%) of the studies were conducted in the Marmara Region, 5 (27.8 %) in the Central Anatolia Region, 2 (11.1 %) in the Black Sea Region, and 2 (11.1) in the Eastern Anatolia Region. On the other hand, one study was conducted in the Aegean Region and one in the Southeastern Anatolia Region. 12 (66.7%) of the studies were theses and 6 (33.3%) of them were articles. As for the study samples, the vast majority belonged to healthcare workers with 16 (88.9%) studies, while the sample in 2 (11.1%) studies consisted only of nurses.

#### **2.4. Encoding of Data**

In this study, in which we aimed to examine whether the organizational cynicism perceptions of health sector employees differed according to their gender, the encoding process was begun after the studies to be included in the meta-analysis were determined. For the encoding process, first a coding form was created using Microsoft Office Excel program. The references of the research, the sample group, publication type, place and region of the study, the mean score of organizational cynicism by gender, standard deviation, t values and p-value were encoded in the coding form. To ensure the reliability of the coding, two researchers encoded all the data separately.

#### **2.5. Data Analysis**

After the data were encoded, these data were entered into the CMA 3.0 program and analyzed through this program. In general, fixed effects model and random effects model are used in meta-analysis studies (Borenstein, Hedges, Higgins, & Rothstein, 2013: 63). In the fixed effect size method, all factors that can affect the effect size are considered the same in all studies. In the random effects model, on the other hand, it is based on the assumption that the effect size should not be considered the same in all studies (Borenstein, Hedges, Higgins, & Rothstein, 2013: 65-71). The model to be used is decided according to the heterogeneity test result. If the results of the study are found to be homogeneous as a result of the analysis, the fixed effect model is used, and if the results are heterogeneous, the random effects model is used (Aytaç, 2015).

The standardized mean difference method was chosen in this study, which was conducted to examine the organizational cynicism differences of healthcare professionals according to their gender. The standardized mean difference method is one of the three methods (standardized mean difference, correlation and risk ratio) commonly used to obtain the effect size value in meta-analysis (Şen, 2019: 24). The concept of effect size measures the difference between two groups quantitatively (Borenstein et al., 2013: 17). In evaluating the effect sizes obtained as a result of the study, they were measured through the values given below (Dinçer, 2014; 32), which were prepared for Cohen d effect size but could also be used in Hedge's g effect sizes.

- 0.15 ≤ impact coefficient (g or d) < 0.15 (insignificant),
- 0.15 ≤ impact coefficient (g or d) < 0.40 (small level),
- 0.40 ≤ impact coefficient (g or d) < 0.75 (medium level),
- 0.75 ≤ impact coefficient (g or d) < 1.45 (very wide),
- 1.45 ≤ coefficient of influence (g or d) (excellent level)

In the meta-analysis study, the male healthcare workers were taken as the experimental group and the female healthcare workers as the control group. Accordingly, if the calculated effect size is positive, it will be interpreted in favor of the male health workers (their organizational cynicism levels are higher), and if negative, it will be interpreted in favor of the female health workers.

### 3. FINDINGS AND COMMENTS

Analyses of effect size, heterogeneity, moderator variables and publication bias analyses conducted within the scope of the study are presented under this heading.

#### 3.1. Effect Sizes and Heterogeneity

The effect sizes and heterogeneity test results, calculated according to the fixed effects model and random effects model, of the studies examining the organizational cynicism of the employees working in health institutions according to the gender of the healthcare workers are shown in Table 2.

**Table.2 Effect Sizes and Heterogeneity Test**

Model	n	95% Confidence Interval					Heterogeneity			
		Average effect size	Z	Standard error	Lower Limit	Upper Limit	sd	Q	p	I <sup>2</sup>
Fixed Effects Model	18	-0,100	-	0,031	-0,160	-0,040	17	50,823	0,00	66,551
Random Effects Model	18	-0,093	-	0,055	-0,199	0,014				

As can be seen in Table 2, the Q value found as a result of calculating the heterogeneity value of the studies included in the study according to the fixed effect model is 50,823. In the chi-square table, the limit value of 17 degrees of freedom at 0.05 confidence level was found to be 27.587. According to these findings, there is heterogeneity in the studies included in the meta-analysis since the Q value (50,823) was found to be higher than the limit value of the chi-square distribution for 17 degrees of freedom (Borenstein et al., 2013: 119). For this reason, the random effects model was used in calculating average effect sizes in the meta-analysis study.

The results of the moderator analysis made in order to reveal the reasons for the heterogeneity that emerged according to the gender variable are given in Table 3.

**Table 3 Categorical Moderator Results Regarding the Gender Effect on Organizational Cynicism**

Variable	n	Effect Size	Standard Error	95% Confidence Interval		sd	0,05 X <sup>2</sup>	Qb	p	
				Lower Limit	Upper Limit					
Working Area	DAB	2	-0,366	0,081	-0,525	-0,208	5	11,070	20,948	0,001
	EB	1	-0,463	0,145	-0,747	-0,179				
	GDAB	1	0,036	0,126	-0,212	0,284				
	İAB	5	-0,089	0,064	-0,215	0,037				
	KB	2	-0,010	0,071	-0,149	0,129				
	MB	7	-0,018	0,053	-0,122	0,085				
Sampling	Nurse	2	0,253	0,096	0,065	0,441	1	3,841	13,00	0,000
	Health workers	16	-0,139	0,052	-0,240	-0,038				
Publication Type	Article	6	-0,230	0,093	-0,413	-0,048	1	3,841	3,089	0,079
	Thesis	12	-0,038	0,058	-0,151	0,075				

As a result of the moderator analysis; The study area ( $X^2 = 11.070 < Q_b = 68.036$ ;  $p < 0.001$ ). It was found that the sample group ( $X^2 = 3,841 < Q_b = 68,036$ ;  $p < 0,000 < .05$ ) was the moderator for the overall effect size calculated.

According to this finding, while the organizational cynicism levels of the healthcare professionals are not affected by the type of the study, it is affected by the geographical region and the sample group.

As a result of the analysis made according to the random effects model, the average effect size was calculated as -0.093 with 0.055 error.

The lower limit of the effect size in the 95% confidence interval is -0.199 and the upper limit is 0.014. According to this finding, gender variable has no effect on the organizational cynicism levels of healthcare workers. The forest chart of 18 studies included in the study is presented in Figure 1.

**Figure 1. Forest Graph Regarding the Effect Sizes of the Studies According to the Random Effect Model**

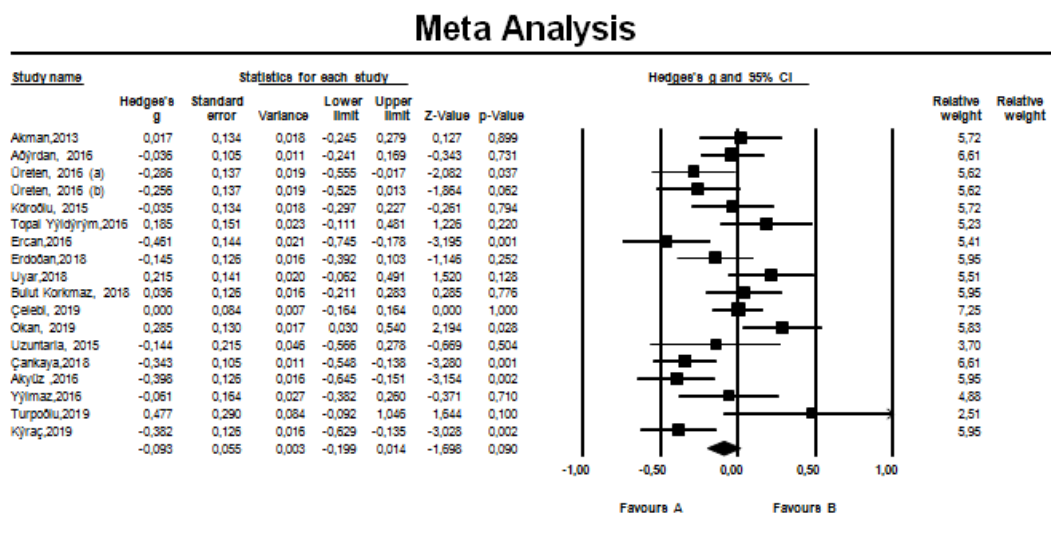

**Meta Analysis**

Since the sample size is below 20, Hedge's g coefficient was used in calculating the effect size (AYEUM). The black squares in Figure 1 show the effect size, and the lines next to the squares show the lower and upper limits of the effect size at 95 % confidence interval. The weight percentage given on the right shows the effect percentage of each study in the total effect. The standardized effect sizes of the studies range between -0.451 and 0.477. The confidence interval of 18 studies ranges from -0.745 to 1.045.

**3.2 Publication Bias**

Publication bias is the most important factor that can affect the result of meta-analysis. Performing a narrow search and selecting only significant studies within the scope of a meta-analysis may cause publication bias (Din ęer, 2014: 21). For this reason, publication bias needs to be investigated in detail in studies. In order to explore publication bias, first the funnel plot chart was examined and given in Figure 2.

**Figure 2. Effect Sizes Funnel Plot Chart of Studies According to the Gender Variable**

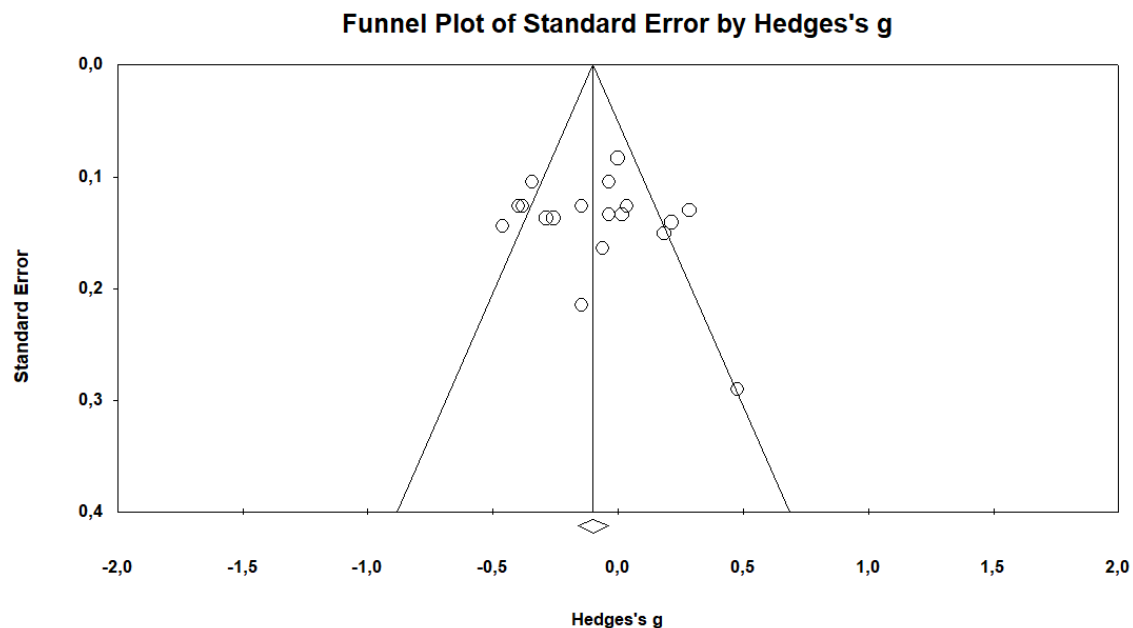

As can be seen in the funnel chart in Figure 2, the effect sizes of the studies included in the meta-analysis are mostly collected in the upper part of the graph and the general effect sizes are distributed almost symmetrically to both regions of the graph. In the meta-analysis study, the symmetric distribution of the publications on both sides of the vertical line in the middle of the funnel chart is interpreted to mean that there is no publication bias (Aytaç 2017: 6). In meta-analysis studies, there are other measurements checking publication bias apart from the funnel chart. The results of some of these are given in the table 4.

**Table 4. Begg and Mazumdar and Egger Test Results**

Değişken	Begg and Mazumdar Test	Egger Test
Organizational Cynicism	$p=0,35 > 0,05$	$p=0,28 > 0,05$

As can be seen in Table 2, since the p value was insignificant ( $p = > .05$ ) according to the result of Begg and Mazumdar test and Egger Test, this result was interpreted to mean that there was no publication bias.

#### 4. RESULTS

In this study, whether the organizational cynicism levels experienced by those working in health institutions varied according to their gender was examined through the meta-analysis method. The study included 18 studies conducted in healthcare institutions between January 2008 and December 2019 analyzing organizational cynicism and gender differentiation.

The presence of publication bias among the studies included in the study was checked with the Funnel chart, the Begg and Mazumdar Test and the Egger Test, and no publication bias was found. Due to the heterogeneous nature of the data analyzed with the standardized mean difference method, the results of the random effects model were taken into account, and Hedge's g coefficient was used in the effect size calculation.

According to the results of the research, the effect size was found to be -0.093 in favor of female employees. Since this effect size was not found statistically significant, this result was interpreted to mean "the organizational cynicism of health workers does not differ by gender".

As a result of the moderator analysis conducted in order to understand the reason for the heterogeneity of the study results within the scope of meta-analysis, it was found that the effect sizes of the organizational cynicism of the healthcare workers calculated according to their gender were not affected by the type of the study, but the region where the study was conducted and the sample caused a significant difference in effect size. The effect size of the study conducted in the Aegean Region was considerably higher compared with the other regions. However, the fact that only one study was conducted in each of these regions renders it inadequate to generalize their results. Also, effect sizes were higher in studies conducted only with nurses instead of general health worker samples. However, since the number of studies using only nurse samples (2) is considerably lower than the number of studies conducted with all healthcare professionals (16), it is not sufficient to generalize their results. **According to the** finding of this study, negative feelings of female or male healthcare employees towards their organizations are not different from each other.

## REFERENCES

- Abraham, R. (2000). Organizational Cynicism: Bases and Consequences, Genetic, Social, and General Psychology Monographs, Vol: 126, No: 3, 269-292, 2000.
- Ağırdan, Ö. (2016). *Örgütsel sinizm: Hastane çalışanları üzerine bir araştırma*. Yüksek Lisans Tezi, İstanbul Kültür Üniversitesi Sosyal Bilimler Enstitüsü, İstanbul.
- Akman, G. (2013). *Sağlık çalışanlarında genel- örgütsel sinizm düzeylerinin karşılaştırılması*. Yüksek Lisans Tezi, İstanbul Üniversitesi Sosyal Bilimler Enstitüsü, İstanbul.
- Andersson, L. (1996). Employee Cynicism: an Examination Using a Contract Violation Framework, Human Relations, No. 49, 1395-1418.
- AYEUM (2020). *CMA ile ortalama etki büyüklüğü hesaplaması (standartlaştırılmış ortalama farkı)*. Erişim adresi: <https://www.ayeum.com/video-panel/video-izle/1743>, (19.09.2020)
- Aytaç, T. (2017) öğretmenlerin eğitim düzeyinin yıldırma algısına etkisi: Meta-Analiz çalışması. *Kastamonu Eğitim Dergisi*, 25(1), 1-16.
- Bernerth, J.B., Armenakis, A.A., Feild, H.S., Walker, J. (September 2007). Justice, cynicism, and commitment: A study of important organizational change variables. *Journal of Applied Behavioral Science*, 43 (3), 303-326. ss.
- Bateman, T.S., Sakano, T., Fujita, M. (1992). Roger, me, and my attitude: Film propaganda and cynicism toward corporate leadership. *Journal of Applied Psychology*, 77(5), 768-771.
- Borenstein, M., Hedges, L. V., Higgins, J. P., ve Rothstein, H. R. (2013). *Meta-Analiz girişi*. S. Dinçer (Çev.), Ankara: Anı Yayıncılık.
- Brandes Pamela vd. (2008). "The interactive effects of job insecurity and organizational cynicism on work effort following a layoff", *Journal of Leadership & Organizational Studies*, S.3, s.233-247.
- Çankaya, M. (2018). Hastane çalışanlarının örgütsel sinizm düzeylerinin incelenmesi. *MANAS Sosyal Araştırmalar Dergisi*, 7 (4), 287-306.
- Çelebi, F. (2019). *Yıkıcı liderliğin örgütsel sapma davranışı üzerindeki etkisinde örgütsel sinizmin aracı rolü: Samsun ile sağlık sektöründe bir araştırma*. Doktora Tezi, Ondokuz Mayıs Üniversitesi Sosyal Bilimler Enstitüsü, Samsun.
- Dean, J. W. & Brandes, P. & Dharwadkar, R. (1998). "Organizational Cynicism", *Academy of Management Review*, 23:2, 341-352.



Dinçer, S. (2014). *Eğitim bilimlerinde uygulamalı meta-analiz*. Ankara: Pegem Atıf İndeksi.

Eisinger, Robert M. (2000). "Questioning Cynicism", *Society*, 37:5, 55-60.

Ercan, B. (2016). *Tükenmişlik ve sinizm ilişkisinde liderlik tarzlarının rolü hastane çalışanlarında bir uygulama*. Yüksek Lisans Tezi, Süleyman Demirel Üniversitesi Sosyal Bilimler Enstitüsü, Isparta.

Erdoğan, P. (2018). *Pozitif psikolojik sermayenin örgütsel vatandaşlık davranışı, örgütsel sinizm ve tükenmişlik üzerine etkisi: Sağlık sektöründe bir uygulama*. Doktora Tezi, Selçuk Üniversitesi Sosyal Bilimler Enstitüsü, Konya.

Kanter, D. L. and Mirvis, P. H. (1989). *The cynical americans: Living and working in an age of discontent and disillusion*. San Francisco: Jossey-Bass.

Kıraç, R. ve Öztürk, Y. E. (2019). İş-Aile çatışması ve örgütsel sınıklığın örgütsel bağlılıkla ilişkisinin incelenmesi. *Is, Guc: The Journal Of Industrial Relations ve Human Resources*, 21(3), 91-102.

Korkmaz, C. (2018). *Sağlık çalışanlarının örgütsel sinizm düzeyleri ile iş tatminleri arasındaki ilişki: Diyarbakır Selahaddin Eyyübi devlet hastanesi örneği*. Yüksek Lisans Tezi, Trakya Üniversitesi Sağlık Bilimleri Enstitüsü, Edirne.

Köroğlu, P. (2015). *Sağlık kurumu çalışanlarının örgütsel adalet algılarının örgütsel sinizm tutumlarına etkisi*. Yüksek Lisans Tezi, Ondokuz Mayıs Üniversitesi Sağlık Bilimleri Enstitüsü, Samsun.

Kutaniş, R.Ö. ve Çetinel, E. (2010). "Adaletsizlik Algısı Sinizmi Tetikler mi?: Bir Örnek Olay", *Dumlupınar Üniversitesi Sosyal Bilimler Dergisi*, 1:26, 186-195.

Naus, A.J.A.M. (2007), *Organizational Cynicism on The Nature, Antecedents, and Consequences of Employee Cynicism Toward The Employing Organization*, Dissertation of Doctor of Dissertation, Maastricht University, Maastricht.

Şen, S. SPSS ile Meta-Analiz Nasıl Yapılır?, *Harran Maarif Dergisi*, 4(1), 21-49.

Tokgöz, N., Yılmaz, H. (2008). "Örgütsel Sinizm: Eskişehir ve Alanya'daki Otel İşletmelerinde Bir Uygulama", *Anadolu Üniversitesi Sosyal Bilimler Dergisi*, Cilt:8, Sayı:2, 283-305.

Turpoğlu, R. ve Mercanlıoğlu, A. Ç. (2019). Çalışanların Örgütsel sinizm düzeyinin belirlenmesi: Bir eğitim ve araştırma hastanesi anesteziyoloji bölümü örneği. *Iğsaber*, 8 (2019), 785-806.

Özgener, Ş., Ögüt, A. ve Kaplan, M. (2008). İş gören-İşveren ilişkilerinde Yeni bir Paradigma: Örgütsel Sinizm, Örgütsel Davranışta Seçme Konular (Edt. Mahmut Özdevecioğlu ve Himmet Kaplan), G. Ü. V. İlke Yayınevi, Ankara.

Uyar, İ. E. (2018). *Hemşirelerde örgütsel sinizm ve örgütsel özdeşleşme arasındaki ilişki*. Yüksek Lisans Tezi, Marmara Üniversitesi, Sağlık Bilimleri Enstitüsü, İstanbul.

Uzuntarla, Y., Teke, A., Cihangiroğlu, N. ve Uğrak, U. (2015). Bir eğitim ve araştırma hastanesi'nde görev yapan yönetici sekreterlerin sinizm düzeylerinin incelenmesi. *Journal Of The Institute Of Social Sciences Cankiri Karatekin University/Cankiri Karatekin Üniversitesi Sosyal Bilimler Enstitüsü Dergisi*, 6(1), 545-564.

Üreten, Z. (2016). *Sağlık meslek gruplarının örgütsel sinizm düzeylerini ölçmeye yönelik bir araştırma: Kamu hastanesi ile özel hastane karşılaştırması*, Marmara Üniversitesi Sağlık Bilimleri Enstitüsü, İstanbul.

Valentine, S. and Elias, R.Z. (2005), "Perceived corporate ethical values and individual cynicism of working students", *Psychological Reports*, Vol. 97 No. 3, pp. 832 - 4.

Yıldırım, D. (2016). *Örgüt kültürü ve örgütsel sinizm ilişkisi: Sağlık çalışanlarına yönelik bir araştırma*. Yüksek Lisans Tezi, Nişantaşı Üniversitesi, Sosyal Bilimler Enstitüsü, İstanbul.

Yılmaz, F., İşeri, İ. ve Çolak, M. Y. (2016). Ankara’da özel hastanelerde çalışanların sinizm ve örgütsel sinizm düzeyleri. *Akademik Bakış Uluslararası Hakemli Sosyal Bilimler Dergisi*, (54), 429-444.

## MATERNITY RITUALS COMMODITIZED IN SOCIAL NETWORKS

**Asst. Prof. Dr. Tebrike Kaya**

Beykent University, Faculty of Communication, New Media, Istanbul, Turkey

Orcid: 0000-0002-4348-3861

### **Abstract**

Advancement of communication technologies affect social and individual lives in all aspects. The fact that both Internet and social networks is now an indispensable part of daily life has driven the passage of maternity experiences to a different dimension. Today's mothers prefer to learn about traditional motherhood rituals from their peers, who share their experiences in social networks such as Facebook, Instagram and Youtube, although in the past they used to be passed along down the generations. Some mothers who actively use social networks are followed up by thousands of followers. It is also observed that experiences and rituals shared by pregnant women or fresh mothers in social networks are also precious for commercial players as much as the mothers themselves. This presentation describes the change by which traditional maternity rituals have endured under the influence of consumption culture, based on researches done by the method of netnography. Reviews show that women who shares posts about pregnancy and maternity rituals in social networks have been acting under the pressure of the conspicuous consumption. It is observed that instead of traditional pregnancy and motherhood rituals, young mothers prefer parties and events characterized by western countries. Mothers who are from different economic income segments do not sidestep spending rituals unique to the western world as far as their budgets allow it. It is obvious that maternity rituals posted in social network is a tool of pomposity and propel mothers to consume more. Social networks are instrumental in changes in maternity rituals and wide spread of motherhood rituals whose origins lay in different cultures as well as the embracement of consumption culture.

**Keywords:** Social networks, consumption culture, motherhood

## SOSYAL AĞLARDA METALAŞAN ANNELİK RİTÜELLERİ

### **Özet**

İletişim teknolojilerinin gelişmesi toplumsal ve bireysel yaşamı her yönden etkilemektedir. İnternetin ve sosyal ağların gündelik yaşamın vazgeçilmez unsurları arasına katılması annelik deneyimlerinin aktarılmasını da farklı bir boyuta taşımıştır. Günümüzün anneleri Türkiye'de kuşaktan kuşağa aktarılarak öğrenilen geleneksel annelik ritüellerini Facebook, Instagram ve Youtube gibi sosyal ağlarda paylaşım yapan akranlarından öğrenmeyi tercih etmektedir. Sosyal ağları aktif olarak kullanan annelerden bazıları binlerce takipçi tarafından izlenmektedir. Hamile veya yeni anne olan kadınların sosyal ağlarda paylaştığı deneyimlerin ve ritüellerin birbirleri için olduğu kadar ticari aktörler için de değerli olduğu görülmektedir. Bu sunumda, netnografi yöntemiyle yapılan araştırmalar üzerinden, geleneksel annelik ritüellerinin tüketim kültürünün etkisinde kalarak nasıl bir değişim geçirdiği açıklanmaktadır. Yapılan inceleme sonucunda, sosyal ağlarda hamilelik ve annelik ritüelleriyle ilgili paylaşım yapan kadınların gösterişçi tüketim kültürünün baskısıyla hareket ettikleri anlaşılmıştır. Geleneksel hamilelik ve annelik ritüelleri yerine genç annelerin batılı ülkelere özgü parti ve etkinlikleri tercih ettikleri görülmektedir. Farklı ekonomik gelir seviyelerine mensup anneler batıya özgü ritüelleri uygulamak için bütçelerine göre harcama yapmaktan kaçınmamaktadır. Sosyal ağlarda paylaşılan annelik ritüellerinin gösteriş aracı olduğu ve anneleri tüketime yönlendirdiği görülmektedir. Sosyal ağlar geleneksel annelik ritüellerinin değişmesine, farklı kültürlerle özgü annelik ritüellerinin ve tüketim kültürünün yaygınlaşmasına hizmet etmektedir.

**Anahtar kelimeler:** Sosyal ağlar, tüketim kültürü, annelik

**FAKE NEWS DETECTION IN SOCIAL MEDIA WITH SUPERVISED  
MACHINE LEARNING ALGORITHMS**

**Mahboob Massoudi**

Delhi Technological University, M.Tech, Computer Science and Engineering, New  
Delhi, India

**Abstract**

Since the emergence of the internet and social media platforms such as Twitter and Facebook people tend to use these platforms to be in touch with each other. Hence, by exploiting social media the news has become less costly, faster, and easy to access anywhere at any time, and also people can share their ideas, opinions, and feedbacks within few seconds. Furthermore, despite advantages the social media come along with some detriments as well. Particularly, deluding contents, for instance, fake news and fabricated information that is made by consumers on different social media platforms are very perilous. However, the fake news concept presented very recently has become a pivotal research region for many researchers. So, posting and writing of fabricated information is a simple task for users on social media. The significant purpose here is to distinguish the fake content from the real one. Therefore, to identify fake news in social media, a model has been suggested. So in the first step of the model, the pre-processing is employed to transform the unstructured data to the structural. In the next step, the model will implement different supervised machine learning algorithms to figure out which one has the best performance. Thus, seven different machine learning algorithms have been executed to three different existing data sets and compared according to accuracy, precision, recall, and F-measure.

**Keywords:** Social Media, Posting, Fake news, Machine Learning, Unstructured Data.

**EFFECTS OF NUTRACEUTICAL PRODUCTS ON HUMAN HEALTH; A  
CONTROVERSY**

**Shafeeqa IRFAN, Muhammad Qamrosh ALAM**

Institute of Food Science and Nutrition, University of Sargodha, Sargodha-Pakistan

**Abstract**

Due to the growing number of diseases, the global burden of mortality among human beings is increasing day by day. People of low- and middle-income countries are much prone to have diseases as compared to high class because of multiple factors like lack of education, poor hygiene, lack of medical counselling at proper times and poor food consumption etc. To cope up with diseases nutraceutical products are considered to be tolerable and safe and supposed to treat cancer, cardiovascular diseases, and other chronic diseases. Nutraceutical products have appeared in market for last few years and lack evidential human studies for its impacts on human health. These products are present in the form of vials, capsules, powders and pills and all of these comprises bioactive compounds. Basically, bioactive phytochemicals are a substantial source for nutraceutical ingredients. The biotic action of many of these food phytochemicals are demonstrated through scientific research but it is proved that, these final marketed nutraceuticals have less as well as doubtful health claims. It is due to a fact that, innumerable animals (in-vitro) testing is done but its efficacy studies among human beings are inconclusive and scarce. Till date, major issues like toxicity, dose/ response, metabolism and bioavailability of these nutraceutical products as well as these food bioactive compounds are not well recognized.

**Keywords:** Nutraceutical products, Animal studies, Human studies



**INVESTIGATION OF THE RELATIONSHIP BETWEEN PLASMINOGEN  
ACTIVATOR INHIBITOR-1 4G/5G GENE VARIATION AND BLADDER CANCER  
DEVELOPMENT**

**Assist. Prof. Dr. Nevra ALKANLI<sup>1\*</sup>, Assist. Prof. Dr. Arzu AY<sup>2</sup>, Research  
Assistant Dr. Gokhan CEVIK<sup>3</sup>**

<sup>1</sup>Haliç University, Faculty of Medicine, Department of Biophysics, Istanbul, Turkey,  
ORCID iD: 0000-0002-3745-8838

<sup>2</sup>Trakya University, Faculty of Medicine, Department of Biophysics, Edirne, Turkey,  
ORCID iD: 0000-0002-8412-091X

<sup>3</sup>Trakya University, Faculty of Medicine, Department of Urology, Edirne, Turkey,  
ORCID iD: 0000-0001-5221-5132

**Abstract**

Bladder cancer is one of the most common malignancies in the world. Although many studies have been conducted to investigate bladder cancer; the pathogenesis of bladder cancer has not been fully elucidated. Environmental and genetic factors play a role together in the pathogenesis of bladder cancer. One of the genetic factors that may be effective in the pathogenesis of bladder cancer is the plasminogen activator inhibitor-1 (PAI-1) enzyme. PAI-1 belongs to the urokinase plasminogen activation (uPA) system. It has been determined that PAI-1, which plays an important role in cancer development and progression, may be effective in signal transduction, cell adhesion, cell migration, invasion and increased metastasis. Increased PAI-1 concentrations and mRNA levels have been found in primary tumor tissues of multiple cancer types in several studies. The PAI-1 gene is localized on chromosome 7. The most common genetic variation of the PAI-1 gene is the PAI-1 4G/5G gene variation. It was determined that 4G allele of PAI-1 4G/5G (rs1799768) gene variation associated with increased plasma PAI-1 concentrations. The 4G allele of the PAI-1 4G/5G gene variation has greater activity than the 5G allele. A significant relationship was found between PAI-1 4G/5G gene variation and various types of cancer. In the presence of the 4G/4G homozygous genotype of the PAI-1 4G/5G gene variation, transcription increase to rise PAI-1 levels. Despite that; it was found that the 5G/5G homozygous genotype of this genetic variation is associated with lower inhibitor levels. There are also studies showing that high PAI-1 concentrations are an important biomarker for various types of cancer. Thus, it is thought that PAI-1 concentrations and its genetic variations may be important factors in the development of some types of cancer. Therefore, the purpose of our study is to investigate the relationship between PAI-1 4G/5G gene variation and bladder cancer development.

**Keywords:** Bladder cancer, Urokinase plasminogen activation system, PAI-1 enzyme, PAI-1 4G/5G gene variation

**PLAZMİNOJEN AKTİVATÖR İNHİBİTÖR-1 4G/5G GEN VARYASYONU VE  
MESANE KANSERİ GELİŞİMİ ARASINDAKİ İLİŞKİNİN ARAŞTIRILMASI**

**Özet**

Mesane kanseri dünyadaki en yaygın malignitelerden biridir. Mesane kanserinin araştırılmasına yönelik çok sayıda araştırma yapılmış olmasına rağmen; mesane kanseri patogenezi tam olarak aydınlatılamamıştır. Mesane kanseri patogeneziinde çevresel ve genetik faktörler birlikte rol oynamaktadırlar. Mesane kanseri patogeneziinde etkili olabilecek genetik faktörlerden biri plazminojen aktivatör inhibitör-1 (PAI-1) enzimidir. PAI-1 ürokinaz plazminojen aktivasyon (uPA) sistemine aittir. Kanser gelişimi ve progresyonunda önemli rol oynayan PAI-1'in sinyal transdüksiyonu, hücre adezyonu, hücre migrasyonu, invazyon ve

metastaz artışında etkili olduğu belirlenmiştir. Çeşitli çalışmalarda çoklu kanser tiplerinin primer tümör dokularında artmış PAI-1 konsantrasyonları ve mRNA seviyeleri saptanmıştır. PAI-1 geni kromozom 7 üzerinde lokalizedir. PAI-1 geninin en yaygın genetik varyasyonu PAI-1 4G/5G gen varyasyonudur. PAI-1 4G/5G (rs1799768) gen varyasyonunun 4G alelinin artmış plazma PAI-1 konsantrasyonları ile ilişkili olduğu belirlenmiştir. PAI-1 4G/5G gen varyasyonunun 4G aleli 5G alelinden daha fazla aktiviteye sahiptir. PAI-1 4G/5G gen varyasyonu ve çeşitli kanser türleri arasında anlamlı bir ilişki olduğu saptanmıştır. PAI-1 4G/5G gen varyasyonunun 4G/4G homozigot genotipi varlığında PAI-1 seviyelerinin artması için transkripsiyon artmaktadır. Buna karşın; bu genetik varyasyonun 5G/5G homozigot genotipinin daha düşük inhibitör düzeyleri ile ilişkili olduğu bulunmuştur. Yüksek PAI-1 konsantrasyonlarının çeşitli kanser türleri için önemli bir biyobelirteç olduğunu gösteren çalışmalar da bulunmaktadır. Böylece PAI-1 konsantrasyonlarının ve genetik varyasyonlarının bazı kanser türlerinin gelişiminde önemli faktörler olabileceği düşünülmektedir. Bu yüzden çalışmamızın amacı; PAI-1 4G/5G gen varyasyonu ve mesane kanseri gelişimi arasındaki ilişkinin araştırılmasıdır.

**Anahtar Kelimeler:** Mesane kanseri, Ürokinaz plazminojen aktivasyon sistemi, PAI-1 enzimi, PAI-1 4G/5G gen varyasyonu

**DETERMINATION OF THE ROLE OF METHYLENETETRAHYDROFOLATE  
REDUCTASE C677T GENE VARIATION IN PATIENTS DIAGNOSED WITH  
PROSTATE CANCER**

**Assist. Prof. Dr. Arzu AY<sup>1\*</sup>, Assist. Prof. Dr. Nevra ALKANLI<sup>2</sup>, Research  
Assistant Dr. Gokhan CEVIK<sup>3</sup>**

<sup>1\*</sup>Trakya University, Faculty of Medicine, Department of Biophysics, Edirne, Turkey,  
ORCID iD: 0000-0002-8412-091X

<sup>2</sup>Haliç University, Faculty of Medicine, Department of Biophysics, Istanbul, Turkey,  
ORCID iD: 0000-0002-3745-8838

<sup>3</sup>Trakya University, Faculty of Medicine, Department of Urology, Edirne, Turkey,  
ORCID iD: 0000-0001-5221-5132

**Abstract**

Prostate cancer is known as the second leading cause of cancer deaths and it is the most common malignancy among men in many countries. The etiology of prostate cancer is not fully known. However, it is thought that genetic factors and environmental factors play a role together in prostate cancer pathogenesis. Genetic variations that change the activity of biotransformation enzymes, which are among genetic factors, play an effective role in prostate cancer development and progression. One of these factors, methylenetetrahydrofolate reductase (MTHFR), is an important enzyme in folate metabolism and is effective in DNA synthesis and repair. MTHFR enzyme catalyzes the conversion of 5,10-methylenetetrahydrofolate to 5-methyltetrahydrofolate. There is an important relationship between MTHFR enzyme function and cancer development. 5,10-methylenetetrahydrofolate accumulation and decrease in 5-methyltetrahydrofolate levels occur as a result of impaired MTHFR activity. Thus, it plays a role in gene regulation. As a result of the decrease in 5,10-methylenetetrahydrofolate substrate, DNA breaks occur which can cause chromosomal damage. The MTHFR gene is localized on chromosome 1p36.3 and it contains 11 exons. Various genetic variations have been identified in the MTHFR gene. The most common genetic variation of this gene is known as MTHFR C677T gene variation. MTHFR C677T gene variation results in a decrease in MTHFR enzyme activity. MTHFR C677T gene variation is characterized by a cytosine / thymine base displacement at the 677th position in the promoter region of the MTHFR gene. Thus, alanine / valine amino acid change takes place. There are studies showing a significant relationship between MTHFR gene variation and development of various types of cancer. However, there are limited studies to investigate the relationship between prostate cancer development and MTHFR gene variations. Therefore, the purpose of our study is to determine the role of MTHFR C677T gene variation in patients diagnosed with prostate cancer.

**Keywords:** Prostate cancer, MTHFR enzyme, MTHFR gene, MTHFR C677T gene variation

**PROSTAT KANSERİ TANISI ALAN HASTALARDA METİLENTETRAHİDROFOLAT  
REDÜKTAZ C677T GEN VARYASYONUNUN ROLÜNÜN BELİRLENMESİ**

**Özet**

Prostat kanseri, kansere bağlı ölümlerin ikinci başta gelen nedeni olarak bilinmektedir ve birçok ülkede erkekler arasında en sık görülen malignitedir. Prostat kanserinin etiolojisi tam olarak bilinmemektedir. Ancak prostat kanseri patogeneğinde genetik faktörler ve çevresel faktörlerin birlikte rol oynadıkları düşünülmektedir. Genetik faktörler arasında yer alan biyotransformasyon enzimlerinin aktivitesini değiştiren genetik varyasyonlar, prostat kanseri

gelişimi ve progresyonunda etkili rol oynamaktadırlar. Bu faktörlerden biri olan metilentetrahidrofolat redüktaz (MTHFR), folat metabolizmasında önemli bir enzimdir ve DNA sentezinde, onarımında etkilidir. MTHFR enzimi; 5,10-metilentetrahidrofolatın 5-metiltetrahidrofolata dönüşümünü katalizlemektedir. MTHFR enzim fonksiyonu ve kanser gelişimi arasında önemli bir ilişki bulunmaktadır. Bozulmuş MTHFR aktivitesi sonucunda 5,10-metilentetrahidrofolat birikimi ve 5-metiltetrahidrofolat seviyelerinde azalma ortaya çıkmaktadır. Böylece bu enzim gen regülasyonunda etkili rol oynamaktadır. 5,10-metilentetrahidrofolat substratında azalma sonucunda da kromozomal hasara neden olabilen DNA kırıkları oluşmaktadır. MTHFR geni kromozom 1p36.3 üzerinde lokalizedir ve 11 ekzon içermektedir. MTHFR geninde çeşitli genetik varyasyonlar tanımlanmıştır. Bu genin en yaygın genetik varyasyonu MTHFR C677T gen varyasyonu olarak bilinmektedir. MTHFR C677T gen varyasyonu sonucunda MTHFR enzim aktivitesinde azalma ortaya çıkmaktadır. MTHFR C677T gen varyasyonu, MTHFR geninin promotör bölgesinde 677.pozisyonda sitozin / timin baz yer değiştirmesi ile karakterizedir. Böylece alanin / valin aminoasit değişimi gerçekleşmektedir. MTHFR gen varyasyonu ve çeşitli kanser türleri gelişimi arasında anlamlı bir ilişki olduğunu gösteren çalışmalar bulunmaktadır. Ancak prostat kanseri gelişimi ve MTHFR gen varyasyonları arasındaki ilişkinin araştırılmasına yönelik sınırlı sayıda araştırma bulunmaktadır. Bu yüzden çalışmamızın amacı; prostat kanseri tanısı almış hastalarda MTHFR C677T gen varyasyonunun rolünün belirlenmesidir.

**Anahtar Kelimeler:** Prostat kanseri, MTHFR enzimi, MTHFR geni, MTHFR C677T gen varyasyonu

## CRISPR/CPF1 APPROACH FOR SPINAL MUSCULAR ATROPHY

**M.Sc. Suleyman Serdar ALKANLI\***, **Prof. Dr. Isil ALBENIZ<sup>1</sup>**

\*<sup>1</sup>Istanbul University, Istanbul Faculty of Medicine, Department of Biophysics,  
Istanbul, Turkey, ORCID iD: 0000-0003-0482-8246

<sup>1</sup>Istanbul University, Istanbul Faculty of Medicine, Department of Biophysics, Istanbul,  
Turkey, ORCID iD: 0000-0002-6005-5164

### Abstract

Spinal muscular atrophy (SMA) is a type of hereditary muscle disease that affects the central nervous system, peripheral nervous system, and the controlled muscle movements of the skeletal muscle system, characterized by motor neuron loss. SMA is in the class of neuromuscular diseases that cause muscle weakness and atrophy. SMA occurs because of mutations in the survival motor neuron 1 (SMN1) gene. SMN2 gene, a paralogue of SMN1, is found as a single or multiple copy in the genomes of SMA patients. The c.840C>T single nucleotide substitution in Exon 7 of SMN2 leads to incorrect splicing and a reduction in full-length SMN amounts. In this study, the approach of creating gene editing systems to correct the c.840C>T single nucleotide substitution in exon 7 in the SMN2 gene using fibroblasts, induced pluripotent stem cells (iPSC) and motor neuron progenitors derived from SMA patient is described. The gene editing system described here CRISPR/Cas is promising in the treatment of many inherited diseases. SMA, which results from damage or deletion of the SMN1 gene encoding the SMN protein, is seen as one of the prospective models for the CRISPR/Cas-mediated treatment approach. Cpf1 (Cas12a), recognize a thymidine-rich PAM region (TTTN) at the 5' end of the guide. Cpf1 cuts each complementary DNA strand at different sites, creates a sticky end that is guided by a single CRISPR RNA (crRNA). By seamlessly obtaining iPSC lines from SMA patients, a unique crRNA is designed. By using CRISPR/Cpf1 and high efficiency single-stranded oligodeoxynucleotide (ssODN), the conversion of the SMN2 gene to a SMN1-like gene is achieved in iPSCs obtained from SMA patients. It is thought that this approach can provide a gene therapeutic approach for SMA patients, as well as being an effective gene conversion of homology-directed repair mediated by Cpf1.

**Keywords:** Spinal muscular atrophy, CRISPR, Gene editing, iPSC, SMN 1, SMN 2

## SPİNAL MUSKÜLER ATROFİ İÇİN CRISPR/CPF1 YAKLAŞIMI

### Özet

Spinal musküler atrofi (SMA), merkezi sinir sistemini, periferik sinir sistemini ve iskelet kas sisteminin kontrollü kas hareketlerini etkileyen, motor nöron kaybı ile karakterize kalıtsal bir tür kas hastalığıdır. SMA, istemli kasların güçsüzlüğüne ve erimesine (atrofi) yol açan nöromusküler hastalıklar grubuna dahildir. SMA, hayatta kalma motor nöronu 1 (SMN1) geninde meydana gelen mutasyonlar sonucunda ortaya çıkar. SMN1'in bir paralogu olan SMN2 geni, SMA hastalarının genomlarında tek veya birkaç kopya olarak bulunur. SMN2'nin ekson 7'sinde bulunan c.840C>T tek nükleotit değişimi, hatalı eklemeye ve tam uzunluktaki SMN miktarlarında azalmaya yol açar. Bu çalışmada, SMA hastasından türetilen fibroblastlar, indüklenmiş pluripotent kök hücreler (iPSC) ve motor nöron progenitörleri kullanılarak, SMN2 geninde bulunan ekson 7'deki c.840C>T tek nükleotid değişiminin düzeltilmesi amacıyla gen düzenleme sistemleri oluşturma yaklaşımı anlatılmaktadır. Burada açıklanan gen düzenleme sistemi CRISPR/Cas, birçok kalıtsal hastalığın tedavisinde umut vericidir. SMN proteinini kodlayan SMN1 geninin hasar görmesinden ya da silinmesinden kaynaklanan SMA, CRISPR/Cas-araçlı tedavi yaklaşımı için ileriye dönük modellerden biri olarak görülmektedir. Cpf1 (Cas12a), timidin bakımından zengin bir PAM bölgesini (TTTN), kılavuzun 5' ucu



tarafında tanır. Cpf1, her bir komplementer DNA zincirini farklı bölgelerde keserek, tek bir CRISPR RNA (crRNA) tarafından yönlendirilen yapışkan son uç oluşturur. Hiçbir eksojen sekans içermeyen ve normal bir karyotipi koruyan gen dönüştürülmüş iPSC hatlarının SMA hastalarından sorunsuz bir şekilde elde edilmesiyle, benzersiz bir crRNA tasarlanır. CRISPR/Cpf1 ve yüksek verimlilikle tek sarmallı oligodeoksinükleotid (ssODN) kullanılarak, SMA hastalarından elde edilen iPSC'lerde, SMN2 geninin SMN1 benzeri bir gene dönüşümü sağlanır. Bu yaklaşımın, Cpf1'in aracılık ettiği, homolojiye yönelik onarımın etkili bir gen dönüşümü olmasının yanında, çoğu SMA hastası için evrensel bir gen terapötik yaklaşımı sağlayabileceği düşünülmektedir.

**Anahtar Kelimeler:** Spinal musküler atrofi, CRISPR, Gen Düzenleme, iPSC, SMN 1, SMN 2

**BREATHLESS CYCLE IN THE CAPITALISM LABYRINTH: BEING A FOOD  
DELIVERY PERSONNEL IN MANHATTAN**

**Emrah Tüncer**

Assist Prof. Dr., Istanbul Gelisim University, School Of Health Sciences, Social Work,  
Istanbul, Turkey Orcid: 0000-0001-9120-2270

**Betül Tansel**

Assist Prof. Dr., Istanbul Esenyurt university Faculty of Arts and Social Sciences Department  
of Sociology, Istanbul, Turkey, Orcid: 0000-0003-2035-5661

**Abstract**

We encounter insecure lives that have formed due to the speed, uncertainty, and crises on the face of globalization reflected in the economy. The consequences of fear and anxiety felt as the reflection of this speed and uncertainty in individual and public life are being trapped in the risk society and becoming a part of the "precariat". While precariat converts the linear time of the clock imposed to its own into money according to the capitalist ideology, it also transforms its body into a machine within a system consisting of hundreds of sectors that are obliged to adapt not only seconds but even split seconds. In the economies of capitalist countries, numerous service sectors that will be a partner for this dazzling speed and/or will make this speed sustainable are required. The space for our work is Manhattan, one of the five regions making up New York City, as well as an important commercial, cultural, and financial center. There are lots of food and beverage service providers in this area, especially for those working at the companies, and many migrants earning money by taking the orders via these applications. Numerous immigrants working in Manhattan serve for this sector both via these applications and at the restaurants. The population of the current study consists of the individuals who are working occasionally via the application but generally working at a restaurant. For the study, which aims to reveal the attitudes and perceptions developed depending on the problems experienced, working conditions, and also the cultural differences, a period of 3 months was spent with the employees working at a restaurant in Manhattan between January 1 and April 2, 2019, and participant observations and in-depth interviews were conducted. The data collected regarding the lives of people working in the food delivery industry and their relationships with the system will be evaluated within the scope of Dromology of Paul Virilio, Fashion of Walter Benjamin, risk society of Ulrich Beck, and precariat concepts of Guy Standing.

**Keywords:** Capitalism, Dromology, Risk society, Precariat, Food Delivery.

**COVID -19 (SARS- COV 2) PANDEMISİNDE ÜREMEYE YARDIMCI TEDAVİ  
YAKLAŞIMLARI**

**Doç. Dr. Fatma BAŞAR**

Kütahya Sağlık Bilimleri Üniversitesi Sağlık Bilimleri Fakültesi Doğum, Kadın Sağlığı ve  
Hastalıkları Hemşireliği Anabilim Dalı, Kütahya, Turkey.  
Orcid no: 0000-0003-4288-9111

**Özet**

COVID-19 pandemisi tüm dünyada sağlık hizmetlerinde de yeni düzenlemelerin yapılmasını gerekli kılmıştır. Bu düzenleme sırasında infertilite tedavileri için kullanılan tüp bebek uygulamaları, ovulasyon indüksiyonu ve intrauterin inseminasyon gibi Üremeye Yardımcı Tedavilere (ÜYT) yaklaşımın da COVID-19 pandemisi sürecinde yeniden değerlendirilmesinin gerektiği üzerinde yoğunlaşmıştır. ASRM güncel kılavuzunda; Hali hazırda tüp bebek tedavisi devam eden hastaların tedavilerinin tamamlanması ancak taze ya da dondurulmuş siklus embriyo transferlerinin yapılmayıp ertelenmesi önerilmiştir. Çünkü COVID-19 un gebelik ve fetus üzerine etkisi net bilinmemektedir. Onkoloji hastası olup fertilesi korunmak istenen hastalar acil işlem kategorisinde değerlendirilmektedir. İleri yaş ya da kötü over rezervi hastalarının şu anda acil kategorisine alınıp alınamayacağı konusunun da önemli olduğu, bu konunun da değerlendirilmesi gerektiği sonucuna varılmıştır. Üremeye Yardımcı Tedavi laboratuvarlarında gamet ve embriyo güvenliği için sosyal izolasyonun sağlanacağı minimum sağlık personeli ile çalışılması önerilmiştir. Ayrıca COVID-19 riski ve önlenmesi konusunda hastaların bilgilendirilmesi çok önemlidir. Sosyal mesafenin korunmaya devam edilmesi ve gereksiz fiziksel temastan kaçınılması ve COVID-19 enfeksiyonu semptomları ve bulaşma yolları konusunda hastaların bilgilendirilmesi gerekmektedir. Hastaya yüksek riskli durumla karşılaştığında tedavinin durdurulacağı da açıklanmalıdır. Bu derlemede COVID-19 pandemisi sürecinde hem dünya hem ülkemizde Üremeye Yardımcı Tedavilerdeki yaklaşım ele alınmıştır.

**Anahtar Kelimeler:** COVID -19 (SARS- CoV 2), Pandemi, Üremeye Yardımcı Tedavi Yaklaşımları

**ASSISTED REPRODUCTIVE TREATMENT APPROACHES IN COVID -19 (SARS-  
COV 2) PANDEMIC**

**Abstract**

The COVID-19 pandemic has made it necessary to make new regulations in healthcare services all over the world. During this arrangement, it was emphasized that the approach to Assisted Reproductive Therapies (PTT) such as IVF applications used for infertility treatments, ovulation induction and intrauterine insemination should also be re-evaluated during the COVID-19 pandemic process. In ASRM current guide; it has been recommended that the treatment of patients who are currently undergoing IVF treatment should be completed, but fresh or frozen cycle embryo transfers should not be made and postponed. Because the effect of COVID-19 on pregnancy and fetus is not known clearly. Patients with oncology patients whose fertility is desired to be preserved are considered in the emergency procedure category. It was concluded that whether patients with advanced age or poor ovarian reserve can be included in the emergency category is also important and this issue should be evaluated. It is recommended to work with a minimum of health personnel in Assisted Reproductive Therapy laboratories to ensure social isolation for gamet and embryo safety. It is also very important to inform patients about the risk and prevention of COVID-19. Social distance should continue to be maintained and unnecessary physical contact should be avoided, and patients should be

informed about the symptoms and transmission routes of COVID-19 infection. It should also be explained to the patient that the treatment will be stopped when faced with a high risk situation. In this review, the approach in Assisted Reproductive Therapies both in the world and in our country during the COVID-19 pandemic is discussed.

**Keywords:** COVID -19 (SARS- CoV 2), Pandemic, Assisted Reproductive Treatment Approaches

## GİRİŞ

Coronavirus enfeksiyonu COVID-19 (SARS-CoV 2) 2019 yılı aralık ayında Çin'in Wuhan bölgesinde görülmeye başlamış ve çok kısa sürede hızla yayılarak salgına neden olmuştur. Çin'den sonra hastalık virüsün hızlı bulaş özelliği olması sebebiyle tüm dünyaya yayılmıştır. Hastalık tüm dünyayı etkisi altına almıştır. Bu nedenle enfeksiyon Dünya Sağlık Örgütü 11. 03. 2020 tarihinde yeni tip Coronavirus Pandemisi olarak ilan edilmiştir. Hastalık etkeni Coronavirus ailesinden COVID- 19 olarak bilinen tek zincir RNA virusu olan yeni corona virusdur. Coronavirus enfeksiyonu yakın temas, öksürük, aksırık ile birlikte damlacık yoluyla çok hızlı bulaş özelliğine sahiptir. Hastalığın inkubasyon süresi 3-7 gün olmakla birlikte 14 güne kadar uzayabilmektedir. Hastaların % 80 'inde herhangi bir belirti görülmemektedir. Hastaların %15'inde teş, öksürük ve nefes darlığı, solunum güçlüğü görülmekte ve pnömoni ile hastaneye başvurmaktadır. Hastaların yaklaşık % 5 ise 'Ciddi Akut Respiratuar Sendrom' ve çoklu organ yetmezliği nedeni ile yoğun bakım ve solunum destek ünitelerine ihtiyaç göstermektedir. Mortalitesi oldukça yüksek olmakla birlikte, kronik hastalığı olanlarda bu oranlar daha yüksek seyretmektedir. Hastalığın tam olarak bulaş yolları, epidemiyolojisi tam olarak bilinmemekle birlikte henüz tam olarak tedavisi ve aşısı da yoktur. Ancak tedavi ve aşısıya yönelik bilimsel çalışmalar devam etmektedir.

COVID-19 pandemisi tüm dünyada sağlık hizmetlerinde de yeni düzenlemelerin yapılmasını gerekli kılmıştır. Bu düzenleme sırasında infertilite tedavileri için kullanılan tüp bebek uygulamaları, ovulasyon indüksiyonu ve intrauterin inseminasyon gibi Üremeye Yardımcı Tedavilere (ÜYT) yaklaşımın da COVID-19 pandemisi sürecinde yeniden değerlendirilmesinin gerektiği üzerinde yoğunlaşmıştır.

**BULGULAR:** Amerikan Üreme Tıbbı Derneği(ASRM) güncel kılavuzunda; Hali hazırda tüp bebek tedavisi devam eden hastaların tedavilerinin tamamlanması ancak taze ya da dondurulmuş siklus embriyo transferlerinin yapılmayıp ertelenmesi önerilmiştir. COVID-19 un gebelik ve fetus üzerine etkisi net bilinmediği için yeni tedavi sikluslarına başlamaların, elektif ameliyatlara ve acil olmayan işlemlerin ertelenmesini önermiştir. Onkoloji hastası olup fertilitesi korunmak istenen hastaların acil işlem kategorisinde değerlendirileceği belirtilmiştir. İleri yaş ya da kötü over rezervi hastalarının şu anda acil kategorisine alınıp alınamayacağı konusunun da önemli olduğu, bu konunun da değerlendirilmesi gerektiği sonucuna varılmıştır.

Avrupa Reprodüktif Endokrinoloji Derneği ESHRE önerilerinde SARS-CoV2 nin gebeliğe etkisine dair kanıta dayalı net veriler olmadığı için dikkatli olunması gerektiği açıklanmaktadır. Literatürde COVID- 19 pozitif olan gebelerden sağlıklı yenidoğanlar dünyaya geldiği bildirilse de Ig M pozitif yenidoğan vakaları da bildirilen yayınlar vardır. Ayrıca bu gebelerde erken membran rüptürü ve preterm eylem vakaları da görüldüğü bildirilmiştir. Bu nedenle ESHRE üremeye yardımcı tedavilerin durdurulmasının gerekli olduğunu bildirmiştir. Onkoloji hastası olup fertilitesi korunması gereken hastaların ise acil işlem kategorisinde değerlendirilmesi gerektiğini bildirmiştir.

Türkiye Üreme Sağlığı ve İnfertilite Derneği (TSRM)'de SARS-Cov-2 Salgını ile İlgili 28.04.2020 tarihli Güncel Durum Bildirisi yayınlamıştır. Buna göre; pandemi kontrol altına alınana kadar IVF hastaların tedavilerinin ileriki aylara ertelenmesini önermiştir. Tüp bebek tedavi sürecindeki ve gebelik gerçekleşmesi durumunda oluşabilecek risklerden dolayı bu

tedavilerin ileriki aylara ertelenmesi önerilmiştir. Bu riskler şu başlıklarda özetlenmiştir;

Ovaryan stimülasyon, yumurta toplanması, embriyo üretimi sürecindeki olası riskler;

\_ Tedavi için hastaneye gelen hastalar ulaşım esnasında ve hastanede virüsün bulaşma olasılığı nedeniyle risk altında olacaklardır.

\_ Tedavi için şehir dışından gelen hastalar için seyahat kısıtlamaları sebebiyle güçlükler yaşayabilir.

\_ Yumurta toplama işlemi genel aneztesi altında yapılacağı için hiçbir semptomu olmayan bir hastanın tedavisi esnasında sağlık personeline bulaşma riski olabilir.

\_ Yumurta toplama işlemi esnasında oluşabilecek kanama ve enfeksiyon riski, hastanın hastanede yatışına yol açabilir. Eğer hasta bu sırada virüs ile enfekte olursa hasta ve hastane personeli açısından farklı sorunlara yol açabilir.

\_ SARS-CoV-2'nin sperm, oosit ve embriyoları infekte edip etmediği net olarak bilinmemektedir. Fertilizasyon oranları ve embriyo gelişme kapasitesini etkileyip etkilemediği de bilinmemektedir

Embriyo transferi ve gebelik gerçekleşmesi durumunda olası riskler;

\_ Anne açısından gebelikte gerçekleşen immünolojik değişiklikler nedeniyle viral enfeksiyonların daha problemliy seyredebileceği bilgisi akılda tutulmalıdır.

\_ SARS-Cov-2 enfeksiyonunun gebelik üzerine etkisi tam açık değildir.

\_ Virüsün tedavisi tam net olarak bilinmemektedir. Tedavide kullanılan ilaçların fetüs üzerinde etkisine ilişkin yeterli kanıtlar yoktur.

Onkoloji hastası olup fertilitesi korunmak istenen hastalar için ise, altta yatan hastalıkları nedeniyle karşılaşabilecekleri risklerin daha yüksek olabileceği konusunda bilgilendirme yapıldıktan sonra, istedikleri takdirde tedavilerinin yapılması önerilmiştir.

Azalmış over rezervi ve/veya ileri yaş nedeniyle tedavilerinin beklemekten olumsuz etkilenecek hastalar için ise; şu an pandemi ile güncel gelişmelerin yakından takibi ve kısa süreli olarak tedavilerin ertelenmesi önerilmiştir.

Ayrıca tüp bebek merkezleri yeniden açılma süreciyle ilgili planlamaların yapılması ve hasta kabulüne hazır halde beklemesi belirtilmiştir.

Açıldıktan sonra başvuran hastalar için de şu öneriler getirilmiştir;

1. Diabet, hipertansiyon gibi rahatsızlığı olanların COVID-19 pandemisi bitene kadar tedaviye başlamamaları önerilir.

2. COVID-19 durumu bilinmeyen hastaların IgM ve IgG ile taranması yapılması gerekli; ancak ilk dönemde bu gruptaki hastaların hepsine direkt antikor testi yapmak mümkün olmayabileceğinden tedavi öncesi semptom/ risk sorgulama anketinin uygulanarak triaj yapılması ve herhangi bir semptom/risk tespit edilen çiftlerin teste/uygun merkeze değerlendirmeye yönlendirilmesi, semptom/risk tespit edilmeyenlerin ise bilgilendirilmiş onamları alınarak tedaviye alınmasıdır.

3. Bağışıklık geliştirmiş olan hastalar için hastaya antikor testi yapılmalı ve IgG pozitifse tüp bebek tedavisine alınabilir (biyolojik pasaport).

## SONUÇ

Literatürde şu ana kadar COVID-19 un erken gebelik ve sonrası süreçte olumsuz etkisi bildirilmemiş olsa da infertilite tedavisi almak isteyen hastaların tüp bebek merkezlerine başvuru için hareketliliğinin azaltılması, sağlık sistemi, tesisler ve sağlık personelinin verimli



kullanılmasının gerekliliği nedeni ile acil müdahale gerektirecek hastalar dışında ÜYT de ertelenmelidir.

Fertilitenin korunması gereken onko-fertilite hastaları, virüs hakkında bilgilendirildikten sonra onamları alınarak ve gerekli koruyucu tedbirler alınarak tedaviye alınabilir. ÜYT konusunda çalışan dernekler( ASRM, ESHRE, RCOG, ACOG, CDC ve diğer Reprodüktif Endokrinoloji Dernekleri ve ülkemizde de Sağlık Bakanlığı) özellikli hasta grupları dışında elektif ÜYT hizmetleri pandemi süresince durdurulmasını önermiştir. Overyan rezervi ileri derecede azalmış hastalar da elektif vakaların dışında tutulması belirtilmiştir.

Pandemi süreci boyunca SARS- CoV 2'in gebeliğe ve fetüse etkileri ile ilgili veriler doğrultusunda ÜYT işlemlerinin nasıl yapılacağı ve buna ilişkin yaklaşımların ne yönde ilerleyeceği konusunda güncellemelere ihtiyaç vardır. Ayrıca bu konuda hastaların bilgilendirilmeleri ve hastalara psikolojik destek verilmesi çok önemlidir.

### KAYNAKLAR

1. Li R, Pei S, Chen B, Song Y, Zhang T, Yang W, Shaman J. Substantial undocumented infection facilitates the rapid dissemination of novel coronavirus (SARS-CoV2). Science, March 16, 2020, DOI: 10.1126/science.abb3221 (<https://science.sciencemag.org/content/early/2020/03/24/science.abb3221>).
2. WHO Director-General's opening remarks at the media briefing on COVID-19 - 11 March 2020
3. Yılmaz, N., & Moraloğlu Tekin, Ö. (2020). COVID -19 (SARS- CoV 2) Pandemisinde Üremeye Yardımcı Tedavi Yaklaşımları. *Jinekoloji-Obstetrik ve Neonatoloji Tıp Dergisi*, 19(August). <https://doi.org/10.38136/jgon.719583>
4. Cascella M, Rajnik M, Cuomo A, Dulebohn SC, Di Napoli R. Features, Evaluation and Treatment Coronavirus (COVID-19). NCBI Bookshelf. Stat Pearls Publishing:Treasure Island, FL; 2020 Jan- (<https://www.ncbi.nlm.nih.gov/books/NBK554776/>)
5. .Li R, Pei S, Chen B, Song Y, Zhang T, Yang W, Shaman J. Substantial undocumented infection facilitates the rapid dissemination of novel coronavirus (SARSCoV2). Science, March 16, 2020, DOI: 10.1126/science.abb3221 (<https://science.sciencemag.org/content/early/2020/03/24/science.abb3221>)
6. Wu Z, McGoogan JM. Characteristics of and Important Lessons from the Coronavirus Disease 2019 (COVID-19) Outbreak in China: Summary of a Report of 72 314 Cases from the Chinese Center for Disease Control and Prevention. JAMA. 2020 Feb 24 (E-pub). (<https://jamanetwork.com/journals/jama/fullarticle/2762130>)
7. AMERICAN SOCIETY FOR REPRODUCTIVE MEDICINE (ASRM) PATIENT MANAGEMENT AND CLINICAL RECOMMENDATIONS DURING THE CORONAVIRUS (COVID-19) PANDEMIC Update #2 (April 13, 2020 through April 27, 2020)
8. ESHRE Guideline Group on Good Practice in IVF Labs, De los Santos MJ, Apter S, et al., Revised guidelines for good practice in IVF laboratories (2015)†. Hum Reprod, 2016. 31: 685-686. <https://doi.org/10.1093/humrep/dew016>
9. European Directorate for the Quality of Medicines (EDQM), Guide to the quality and safety of tissues and cells for human application 2019: <https://register.edqm.eu/freepub>.
10. Yardımcı Üreme Tedavileri ve COVID-19 TSRM SARS-Cov-2 Salgını ile İlgili Güncel Durum Bildirisi; 28.04.2020

**ZIPLINE DRONES FOR COVID-19 SAMPLES TRANSPORTATION IN AFRICA:  
THE DISTINCTIVE APPROACH BY GHANA TO SPEED UP THE TESTING  
CAPACITY OF THE COUNTRY**

**Emmanuel LAMPTEY**

Institute of Life and Earth Sciences (Including Health and Agriculture), Pan  
African University, University of Ibadan, Nigeria.  
<https://orcid.org/0000-0002-7822-7593>

**Abstract**

Drone Technology has many general applications and uses. Prior to the novel coronavirus outbreak, drones were limited to military and some specific purposes, however the pandemic has increase its revolution in the healthcare industry by proving that the device can help to save lives where necessary. Ghana, country of Western Africa, is the first to begin and achieve this innovation by deploying drones in the combat against COVID-19. This paper highlights the innovation Ghana has taken to use Zipline Drones to speed the testing of cases and also discusses the challenges and potential barriers encountered in applying this distinctive approach.

**Keywords:** Zipline-Drones, COVID-19, Testing Capacity, Ghana, Africa.

**DNA/PROTEIN INTERACTIONS and BIOLOGICAL ACTIVITIES of  
NEW COPPER(II) COMPLEXES CONTAINING *N,N* and *N,O*-DONOR LIGANDS**

**Duygu İnci<sup>1</sup>, Rahmiye Aydın<sup>2</sup>, Yunus Zorlu<sup>3</sup>**

<sup>1</sup>Kocaeli University, Faculty of Arts and Sciences, Department of Chemistry, Kocaeli,  
Turkey ORCID NO: 0000-0002-0483-9642

<sup>2</sup>Bursa Uludag University, Faculty of Arts and Sciences, Department of Chemistry,  
Bursa, Turkey

<sup>3</sup>Gebze Technical University, Faculty of Sciences, Department of Chemistry, Kocaeli,  
Turkey.

**Abstract**

Metal - including compounds have been used to treat a variety of diseases, as diagnostic tools and also as anticancer agents. Interest in the use of metal complexes to treat disease was significantly increased after the success of cisplatin in cancer treatment. Anticancer drugs' primary role is to reduce and prevent the growth and spread of cancer cells. But as anticancer drugs rapidly affect dividing cells, normal cells are also affected. As a result, side effects are commonly observed with various types of chemotherapies. These problems have prompted researchers to develop alternative drugs based on different metals.

In this study, new copper(II) complexes containing *N,N* (aromatic heterocyclic ligands) and *N,O*-donor ligands (acidic amino acids) were synthesized. The structure of the complexes were elucidated by elemental analysis, FTIR, ESI-MS and X-ray single crystal diffraction methods. Interactions of the complexes with calf thymus DNA (CT-DNA) and bovine serum albumin (BSA) were investigated using electronic absorption and fluorescence spectroscopy. The electronic absorption titration studies reveal that the complexes could a moderate intercalative binding mode with CT-DNA base pairs. The experimental results also indicate that the fluorescence quenching mechanism between the complexes and BSA is a static quenching process and hydrogen bonds and van der Waals interactions play major roles in the binding process. Furthermore, radical scavenging activities of the complexes were also researched.

**Keywords:** Copper(II), aromatic heterocyclic ligands, acidic amino acids, DNA/protein interactions, biological activity

***N,N* ve *N,O*-VERİCİ LİGANDLARI İÇEREN YENİ BAKIR(II)  
KOMPLEKSLERİNİN DNA/PROTEİN ETKİLEŞİMLERİ VE BİYOLOJİK  
AKTİVİTELERİ**

**Özet**

Metal içeren bileşikler, çeşitli hastalıkları tedavi etmek için teşhis araçları olarak ve ayrıca antikanser ajanlar olarak kullanılmıştır. Kanser tedavisinde cisplatinin başarısından sonra, hastalığı tedavi etmek için metal komplekslerinin kullanımına olan ilgi önemli ölçüde artmıştır. Antikanser ilaçların birincil rolü, kanser hücrelerinin büyümesini ve yayılmasını azaltmak ve önlemektir. Ancak antikanser ilaçlar bölünen hücreleri hızla etkilediği için normal hücreler de etkilenir. Sonuç olarak, çeşitli kemoterapi türlerinde yaygın olarak yan etkiler gözlenir. Bu sorunlar, araştırmacıları farklı metallere dayalı alternatif ilaçlar geliştirmeye sevk etmiştir.

Bu çalışmada, *N,N* (aromatik heterosiklik ligand) ve *N,O*-verici ligandları (asidik amino asitler) içeren yeni bakır(II) kompleksleri sentezlendi. Sentezlenen komplekslerin yapıları elementel analiz, FTIR, ESI-MS ve X-ışını tek kristal kırınım yöntemi ile aydınlatıldı. Komplekslerin buzağı timüsü DNA'sı (CT-DNA) ve sığır serum albümini (BSA) ile etkileşimleri elektronik absorpsiyon ve floresans spektroskopisi teknikleri kullanılarak incelendi. Elektronik absorpsiyon titrasyon çalışmaları, kompleksin CT-DNA baz çiftleri ile

ılımlı bir interkalatif bağlanma modu olabileceğini ortaya koymaktadır. Deneysel sonuçlar, ayrıca kompleks ve BSA arasındaki floresans söndürme mekanizmasının statik bir söndürme olduğu ve hidrojen bağları olduğunu ve van der Waals etkileşimleri bağlanma sürecinde önemli rol oynadığını göstermektedir. Ayrıca, komplekslerin radikal giderme aktiviteleri de araştırıldı.

**Anahtar Kelimeler:** Bakır(II), aromatik heterosiklik ligand, asidik amino asitler, DNA/protein etkileşimleri, biyolojik aktivite.

**MERKEZ BANKALARI VE COVID-19'A FINANSAL YANITLAR**

**Doç Dr. Cevdet KIZIL**

İstanbul Medeniyet Üniversitesi

<https://orcid.org/0000-0003-0196-2386>

**Dr. Öğr. Üyesi H. Vedat AKMAN**

Beykent Üniversitesi

<https://orcid.org/0000-0001-9950-8223>

**Özet**

COVID-19 salgını ile birlikte baş gösteren küresel ekonomik kriz, Dünya Foreks (FX) piyasasında önemli çalkalanma ve oynaklıklar yaratmıştır. COVID-19 sonrası para birimlerini korumak isteyen birçok ülke, yurtiçi sektörlere döviz likiditesi sağlamak için Amerikan Doları rezervlerine başvurmuştur. Küresel Amerikan Doları likidite sıkıntısı karşısında, bazı Gelişen Piyasa Ekonomileri (EME) merkez bankaları döviz piyasasına müdahale etmiştir. Değer kaybeden para birimlerini korumak için merkez bankaları takas hatları kurmuş veya genişletmiştir. Bununla birlikte, COVID-19 salgını sonrası Amerikan Doları tüm para birimleri karşısında değer kazanmamıştır. Aksine, savunmasız ülkelerin para birimleri diğer ülkelerin para birimlerinin aleyhinde değer kaybına uğramıştır. Kırılganlığın iki ana kaynağı, döviz rezervlerini aşan döviz cinsinden ihraç edilen borç stokları ve emtia ile enerji ihracatına bağımlılık olmuştur. Amerikan doları, COVID-19 sonrası Avro ve Japon Yeni gibi diğer ana rezerv para birimleri karşısında çok az hareketlilik göstermiştir. Aksine, rezerv para birimlerinde sert bir şekilde düşüş yaşayan enerji ihracatçısı ülkelerin para birimleri olmuştur. Brexit görünümünden etkilenmiş olabilecek İngiliz Sterlini haricinde, diğer rezerv para birimleri Amerikan Doları karşısında çok az hareketlilik göstermiştir. Arjantin ve Türkiye gibi ülkeler döviz rezervlerini aşan dış borçları yüzünden para birimlerinde büyük sessiz düşüşler yaşamışlardır. COVID-19 sonrası ülkelerin merkez bankalarının kullandığı en yaygın “Para Birimine Dayalı Tedbir” araçları arasında “Rezerv Opsiyonu Mekanizması”, “Döviz Türev Limitleri” ve “FX Swap Düzenlemeleri” bulunmaktadır.

**Anahtar Kelimeler:** Finans, Rezerv Opsiyonu Mekanizması, Döviz Türevleri, FX Swap, COVID-19

**CENTRAL BANKS AND FINANCIAL RESPONSES TOWARDS COVID-19**

**Abstract**

The global economic crisis that broke out with the COVID-19 epidemic has created significant turbulence and volatility in the world Forex (FX) market. Many countries seeking to protect their currencies after COVID-19 resorted to American Dollar reserves to provide foreign currency liquidity to domestic sectors. In the face of global American Dollar liquidity shortage, some Emerging Market Economies (EME) central banks have intervened in the foreign exchange market. To protect depreciating currencies, central banks have established or expanded Swap lines. However, American dollar did not appreciate against all currencies after the COVID-19 outbreak. On the contrary, currencies of vulnerable countries have depreciated against currencies of other countries. Two main sources of vulnerability have been debt stocks issued in foreign currencies that exceed foreign exchange reserves and dependence on exports of commodities, especially energy. The American Dollar has shown little activity against other major reserve currencies, such as the Euro and Japanese Yen after COVID-19. On the contrary, countries that experienced a sharp decline in their reserve currencies became the currencies of energy exporting countries. With the exception of the British pound, which may have been affected by the Brexit outlook, other reserve currencies showed little activity against the American Dollar. Because of external debt in excess of foreign exchange reserves, in countries



such as Argentina and Turkey, currencies saw large declines quietly. Among the most common "Currency Based Measure" tools used by central banks of countries after COVID-19 are "Reserve Option Mechanism", "Foreign Exchange Derivative Limits" and "FX Swap Regulations".

**Keywords:** Finance, Reserve Options Mechanism, Currency Derivatives, FX Swap, COVID-19

## I. Giriş

Salgına verilen sağlık politikası tepkileri, küresel enerji talebinde çok büyük bir düşüşe neden olmuş ve bu da büyük enerji ihracatçılarının enerji fiyatları ile döviz gelirlerini önemli ölçüde düşürmüştür. Önemli meblağlarda yabancı para cinsinden borçlanmayan enerji ihracatçıları için (Avustralya, Kanada ve Rusya) ise farklı olarak para birimlerindeki değer kaybı ekonominin ticarete konu olan sektörlerine fayda sağlayarak ülkenin dış ticaret dengesinin dengelenmesine yardımcı olmuştur. Döviz rezervlerini aşan dış borcu fazla olan ülkeler (Arjantin, Brezilya, Meksika, Güney Afrika ve Türkiye) nispeten enerji fiyatlarındaki düşüştür çok fazla etkilenmemekle birlikte, diğer emtia fiyatlarındaki düşüşlerden ve küresel turizmin çöküşünden olumsuz etkilenmişlerdir. Tüm bu gelişmeler, öngörülen ihracat kazançlarını düşürmekte ve dolayısıyla dış borçluların kredilerini geri ödeme kabiliyetini engellemektedir (World Bank, 2020).

Bazı durumlarda, borçlular yerel varlıkları tasfiye edebilir veya hükümetlerinden veya bankacılık sistemlerinden yerel para birimi cinsinden acil durum kredileri alabilirler. Ancak, yabancı para biriminin kredilerine hizmet etmesini sağlamak için gelirlerini satmaları gerekir. Bu, yerel para birimi üzerinde aşağı yönlü bir baskı oluşturmaktadır. Kurdaki değer kaybı ise acil durum kredisi almayan şirketler için yabancı para cinsinden borçlanma maliyetini artırarak, yurtiçi mal ve hizmet harcamalarını azaltmakta ve dolayısıyla ekonomik faaliyetleri yavaşlatmaktadır (United Nations Conference on Trade and Development - UNCTAD, 2020).

Önemli miktarda döviz borcu olmayan enerji ihracatçıları için, makul değer kaybı, ayarlama sürecinin doğal bir parçasıdır ve çok az tehlike arz etmektedir. Önemli miktarda döviz borcu olan ekonomiler için ise, para birimlerindeki keskin değer kayıpları, artan ihracatın sağlayacağı faydadan öte daha fazla enflasyon ve borç yüküne yol açmaktadır. Bu ekonomilerin döviz kurları üzerinde aşağı yönlü baskı oluşmadan borçlarını ödemeleri için döviz cinsinden krediye erişmeleri gerekmektedir (Organisation for Economic Co-operation and Development - OECD, 2020a; Organisation for Economic Co-operation and Development - OECD, 2020b; Organisation for Economic Co-operation and Development - OECD, 2020c).

## II. Petrol Fiyatlarının FX Piyasalarına Yansıması

COVID-19 krizi sonrası petrol fiyatlarındaki keskin düşüş, döviz piyasalarında keskin dalgalanmalara yol açmıştır. COVID-19 salgını, petrol fiyatlarının düşmesiyle birlikte eş görülmemiş bir küresel krize dönüşerek, yükselen piyasa ekonomilerinin (EME'ler) döviz kurları, özellikle de Brezilya Reali (BRL), Meksika Pezosu (MXN), Rus Rublesi (RUB), Güney Afrika Randı (ZAR), Endonezya Rupisi (IDR) ve daha sonra Türk Lirası (TRY) keskin değer kayıpları yaşamıştır. Gelişmiş ekonomilerin (AE'ler) para birimleri ise genellikle bu dönem boyunca, güçlenmiştir. Bunlara Amerikan Doları, Japon Yeni, Avro ve İsviçre Frankı örnek olarak gösterilebilir. COVID-19 sonrası kayda değer bir düşüştür sonra Mart 2020'nin ilk yarısında Kanada ve Avustralya doları toparlanırken, Nisan 2020'den itibaren en çok etkilenen para birimleri arasında yer alan Endonezya Rupisi (IDR), Rus Rublesi (RUB), Güney Afrika Randı (ZAR) ve Meksika Pezosu (MXN) da toparlanmaya başlamıştır. (United Nations Conference on Trade and Development - UNCTAD, 2020)

COVID-19 sonrası ülkelerin uluslararası rezervini kullanım kapasiteleri farklılık

göstermektedir. Örneğin Brezilya, COVID-19 sonrası BRL'yi (Brezilya Reali'ni) desteklemek için spot para birimi ve türev piyasalarda müdahaleler gerçekleştirmiştir. Brezilya Reali 2020 Şubat ortasından bu yana yüzde 15 değer kaybetmiştir ve ülke bu süreçte brüt rezervinin yüzde 6,4'üne denk gelen 23 milyar Amerikan Doları ile müdahale etmek zorunda kalmıştır (IMF, 2020). Endonezya Bankası ise IDR'nin (Endonezya Rupisi) değerini Amerikan Doları'na karşı korumak için doğrudan müdahale ederek "üçlü bir müdahale" gerçekleştirmiştir. Rusya Merkez Bankası toplam 9,7 milyar Amerikan Doları satarak Foreks (FX) piyasasına müdahale etmiştir. Hindistan ve Meksika gibi diğer ülkeler de FX piyasasına müdahale etmişlerdir, ancak bunlarla ilgili tam veriler henüz mevcut değildir (Organisation for Economic Co-operation and Development - OECD, 2020d; Organisation for Economic Co-operation and Development - OECD, 2020e).

Filipinler de döviz kredilerini finanse etmek için büyük ölçüde yerleşik Amerikan Doları mevduatlarına güvenirken, Hintli şirketler sınır ötesi banka kredilerine güvenmektedir. Türk bankaları ise yurt içi döviz kredilerini finanse etmek için yurtdışından borçlanma eğilimindedir. Görüldüğü üzere, bu noktada farklı yöntemler hakim olup uygulanmaktadır. (United Nations Conference on Trade and Development - UNCTAD, 2020)

### III. Rezerv Opsiyonu Mekanizması

COVID-19 sonrası küresel ekonomik krizden dolayı döviz rezervi azalan ülkeler “Rezerv Opsiyonu Mekanizması” (ROM) ile bankalara yerel para biriminden likidite gereksinimlerini karşılayabilmeleri için döviz varlıklarını belli oranlarda kullanabilme imkanı sunmaktadır (Aldasoro ve Ehlers, 2018). Böylelikle bankalar, yerel para biriminden olan zorunlu karşılıkları tesis etmede esneklik kazanmakta ve gönüllü olarak merkez bankalarında döviz rezervi biriktirmektedir. “Rezerv Opsiyon Mekanizması”, merkez bankalarında bulunması gereken yerel para biriminin karşılıklarının belirli bir yüzdesinin döviz veya altın cinsinden tutulmasını sağlayan bir uygulamadır. Bu uygulama sayesinde, bankalar ellerinde bulundurdukları paraya dönüştürülebilir varlıkların bir kısmını merkez bankalarına aktarırlar. Otomatik dengeleyici olarak çalışması beklenen ROM, sermaye akımlarının yurt içi piyasalarda oluşturduğu döviz kuru oynaklığını düşürmektedir (De Crescenzo, Golin ve Molteni, 2017; De Crescenzo, Golin ve Ott, 2015). Bankalar için yerel para cinsinden zorunlu karşılık oranını düşürürken, ithalat-ihracat faaliyetlerini finanse eder ve her iki önlem de FX likiditesini artırmayı ve iyileştirmeyi hedeflemektedir. Örneğin, Endonezya ve Türkiye COVID-19 sonrası tüm ticari bankaların döviz zorunlu karşılık oranını düşürmüştür. Türkiye ayrıca tüm yükümlülüklerde bankalar için döviz zorunlu karşılıklarını 500 baz puan azaltmıştır.

### IV. Döviz Türev Limitleri

Ülkeler dövizdeki hareketliliğe karşı türev piyasası işlemlerine sınırlama getirerek dolara olan talebi azaltmayı düşünmüşlerdir. Kore ve Türkiye bu alanda harekete geçen iki ülke olmuştur. Burada ilk olarak gevşeme duruşuyla sermaye girişlerine yönelik ve ikinci olarak sermaye çıkışlarına yönelik sıkılaştırıcı bir hareket söz konusudur (Corsetti ve Marin, 2020). İlk olarak Güney Kore hükümeti, yerel bankaların vadeli döviz pozisyon limitini yüzde 40'tan yüzde 50'ye, Güney Kore'deki yabancı banka şubelerinin oranını ise yüzde 200'den yüzde 250'ye çıkarmıştır. Güney Kore bu yolla, şirketlerin ve finans kuruluşlarının döviz finansmanını zorlanmadan gerçekleştirebilmelerini ve Swap piyasasında talep ile arz koşullarını dengelemeyi amaçlamıştır. Türkiye ise sıkılaştırıcı hamlesinde Türk bankalarının yabancılara Türk Lirası (TL) verip karşılığında Amerikan Doları alma limitlerini özkaynağın yüzde 10'undan yüzde 1'ine çekmiştir. Böylece, Swap sınırlamasıyla yurtdışı bankaların Türk bankalarıyla yaptıkları Swap işlemlerinden aldıkları TL'yi kullanarak Amerikan Doları almalarının önüne geçilmesi hedeflenmiştir (United Nations Conference on Trade and Development - UNCTAD, 2020).

## V. FX Swap Düzenlemeleri

Para birimi takas hattı, iki merkez bankası arasında para birimlerini değiştirmek için yapılan bir anlaşmadır. Bu, bir merkez bankasının ilgili para birimini ihraç eden merkez bankasından yabancı para likiditesi elde etmesine izin verir ve genellikle bu yerel ticari bankalara aktarılmaktadır. Bu anlaşmalar, onlarca yıldır merkez bankalarının para politikası araçlarının bir parçası olmuştur (Çelik, Demirtaş ve Isaksson, 2019). Swap hatları başlangıçta merkez bankaları tarafından belirli piyasa müdahalelerini finanse etmek için kullanılırken, son yıllarda finansal istikrarı korumak ve piyasa geriliminin reel ekonomiyi etkilemesini önlemek için önemli bir araç haline gelmiştir. Dolar Swap hatları ilk olarak 2007-09 krizinde yaygın olarak kullanılmaya başlanmıştır. O zamanlar, Amerika Birleşik Devletleri dışındaki bankalar aşırı Amerikan Doları kıtlığı ile karşı karşıya kalmışlardı. Bunun önüne geçmek için başlangıçta Aralık 2007'de dört yabancı merkez bankası ile olan Swap hatlarının sağlanması sonucunda, bu rakam 14'ü kapsayacak şekilde genişlemiş ve ödenmemiş Amerikan Doları kredileri Aralık 2008'de yaklaşık 600 milyar Amerikan Doları ile zirve yapmıştır. O zamandan beri Amerikan Merkez Bankası, beş merkez bankası (Kanada Merkez Bankası, İngiltere Merkez Bankası, Avrupa Merkez Bankası - ECB, Japonya Merkez Bankası - BOJ ve İsviçre Ulusal Bankası) ile daimi anlaşmaları sürdürmüştür. Bu beş merkez bankası için takas imkanı ölçek olarak sınırsızdır. 19 Mart 2020'de Amerikan Merkez Bankası, daha önce 2007-09 krizi sırasında bu ayrıcalığı almış olan diğer dokuz merkez bankası için (en az altı ay süreyle) hacim sınırlı takas imkanlarını 439 milyar Amerikan Doları olarak ayarlamıştır. Peki, takas hatları Amerika Birleşik Devletleri (ABD) dışındaki Amerikan Doları fonlama baskılarını hafifletmeye yardımcı oluyor mu? Gelişmiş ekonomiler için cevap açık bir şekilde "Evet" olacaktır.

Yine de, Amerikan Merkez Bankası'nın sağladığı takas imkanının COVID-19 krizi kaynaklı Amerikan Doları kıtlığını dinlendirdiği şüphelidir. Kriz ne kadar uzun sürerse, ayrıcalıklıların dışındaki ekonomilerin Amerikan Doları borçlarını karşılama ve finansal sistemlerini sürdürme konusunda zorluk yaşamaları o kadar olası olmaktadır. Bu ülkelerin çoğu, hali hazırda hem virüsten hem de ihracatlarına yönelik küresel talebin düşüşünden olumsuz etkilenen gelişmekte olan ekonomilerden oluşmaktadır (Cerutti ve Obstfeld, 2018; Hofmann, Shim, Shin, 2019; Hofmann, Shim, Shin, 2020). "Küresel Dolar Sistemi", teminatı bulunmayan trilyonlarca dolarlık yükümlülükler yaratmıştır. Bu koşullarda, Amerikan Merkez Bankası'nın ihtiyacı olanlara Amerikan Doları temin etmesinin yollarını bulması için baskı artmaktadır. Sonuç olarak, Amerikan Merkez Bankası, küresel finans sisteminin son Amerikan Doları kaynağı olmaktadır. Şimdiye kadar Amerikan Merkez Bankası, kıtlıkları gidermeyi ve piyasaları sakinleştirmeyi başarmıştır. Ancak ihtiyaçlar giderek büyük bir hızla daha büyük, daha yaygın ve daha acil hale gelmektedir.

## VI. Sonuç ve Öneriler

Para birimlerinde istenmeyen değer kaybıyla karşı karşıya kalan ekonomilere yardımcı olacak en önemli politikalar arasında merkez bankası takas hatlarına erişim sağlanması ve uluslararası finans kuruluşlarında kredi verme kapasitesinin artırılması yer almaktadır. Bu ülkelerden ihracat için pazarların açık tutulması da faydalı olacaktır (World Trade Organization - WTO, 2020).

Rezerv para birimi ülkeleri, COVID-19 sonrası bu istenmeyen döviz kuru gerilimleri devam ederse, etkilenen ülkelere doğrudan döviz müdahalesini koordine etmeyi düşünebilirler. Gelişmiş ve derinliği olan finansal piyasalara sahip gelişmiş ekonomilerin para birimleri arasındaki mütevazı müdahalelerin yalnızca küçük etkileri olsa da, kanıtlar yükselen piyasalar ve gelişmekte olan ekonomilerin resmi para birimlerinin alımlarının genellikle daha önemli etkilere sahip olduğunu göstermektedir (McCauley, McGuire, Sushko, 2015; IMF, 2019; United Nations Conference on Trade and Development - UNCTAD, 2020).

Bu doğrultuda güçlü para birimlerine sahip ülkeler, istenmeyen keskin değer kayıplarını en aza indirmek veya tersine çevirmek için daha zayıf para birimlerini satın almalıdır. Bu tür alımlar her iki ülkeye de fayda sağlayabilir. COVID-19 salgınında G20 ülkelerinin yoğun ve koordineli bir şekilde zayıf para birimlerini almaları, savunmasız ekonomilere yardımcı olabilir ve aşırı döviz dalgalanmalarını bastırabilir (PIIE Briefing, 2020). Temel önlemler arasında merkez bankası takas hatları, uluslararası finans kurumları için kaynakların artırılması ve korumacı politikardan kaçınılması yer almaktadır (Organisation for Economic Co-operation and Development - OECD, 2019; World Bank, 2020).

Son olarak, uluslararası işbirliği anahtar olmaya devam edecektir. Bazı ülkeler incelemeleri ve düzeltmeleri sürdürdüklerinden politika ölçütlerini kullanarak, akranlarının başarılarından (veya başarısızlıklarından) öğrenebilirler. Günümüzün küresel finans piyasalarında işbirliği, olumsuzlukları olabildiğince önlemek için yardımcı olabilir. Ülkeler iş birliği yapmak için güçlü çıkarlara sahiptirler. Bir para biriminin Amerikan Doları karşısında değerinin düşmesi, muhtemelen FX tahvil ihraççıları için borç ödeme maliyetlerini artıracaktır. Yerel para cinsinden tahvil ihraç edenler de şoktan kurtulamayabilirler. Çoğu ülke hala Amerikan Doları'na erişime büyük ölçüde bağımlıdır ve kendi finansal altyapısından yoksundur.

#### **Kaynakça**

Aldasoro, I., Ehlers, T. (2018). "Global Liquidity: Changing Instrument and Currency Patterns", BIS Quarterly Review.

Cerutti E., Obstfeld, M. (2018). "China's Bond Market and Global Financial Markets", IMF Working Paper.

Corsetti, G., Marin, E. (2020). "The Dollar and International Capital Flows in the COVID-19 Crisis", VoxEu.

Çelik, S., Demirtaş, G., Isaksson, M. (2019). "Corporate Bond Markets in a Time of Unconventional Monetary Policy", OECD Capital Market Series.

De Crescenzo, A., Golin, M., Molteni, F. (2017). "Have Currency-Based Capital Flow Management Measures Curbed International Banking Flows?", OECD Working Papers on International Investment.

De Crescenzo, A., Golin, M., Ott, A. (2015). "Currency-based Measures Targeting Banks - Balancing National Regulation of Risk and Financial Openness", OECD Working Papers on International Investment.

Hofmann, B., Shim, I., Shin, H. (2019). "Bond Risk Premia and the Exchange Rate", BIS Working Papers.

Hofmann, B., Shim, I., Shin, H. (2020). "Emerging Market Economy Exchange Rates and Local Currency Bond Markets Amid the Covid-19 Pandemic", BIS Bulletin No 5.

International Monetary Fund (IMF). (2019). "The Future of China's Bond Market".

International Monetary Fund (IMF). (2020). "Policy responses to COVID-19".

McCauley, R., McGuire, P., Sushko, V. (2015). "Dollar Credit to Emerging Market Economies", BIS Quarterly Review.

Organisation for Economic Co-operation and Development (OECD). (2019). "Acquisition and Ownership-related Policies to Safeguard Essential Security Interests", March 2019.

Organisation for Economic Co-operation and Development (OECD). (2020a). "FDI Flows in the Times of COVID 19", May 2020.

Organisation for Economic Co-operation and Development (OECD). (2020b). "Global Financial Markets Policy Responses to COVID-19", March 2020.

Organisation for Economic Co-operation and Development (OECD). (2020c). "OECD

**3rd INTERNATIONAL NEW YORK CONFERENCE ON EVOLVING TRENDS IN  
INTERDISCIPLINARY RESEARCH & PRACTICES**

---

Economic Outlook”, June 2020.

Organisation for Economic Co-operation and Development (OECD). (2020d). “OECD Investment Policy Responses to COVID-19”, June 2020.

Organisation for Economic Co-operation and Development (OECD). (2020e). “OECD Policy Tracker”, June 2020.

PIIE Briefing. (2020). “How the G20 Can Hasten Recovery from COVID-19”, 20-1.

United Nations Conference on Trade and Development - UNCTAD. (2020). “World Investment Report”, June 2020.

World Bank. (2020). “Global Economic Prospects”, World Bank. Washington DC.

World Trade Organization - WTO. (2020). “WTO Trade Forecast”, April 2020.



**YOUNG INDIVIDUALS NOT IN EDUCATION, EMPLOYMENT, OR TRAINING  
(NEET) AND YOUTH UNEMPLOYMENT DURING THE COVID-19 PANDEMIC:  
AN ASSESSMENT FROM THE PERSPECTIVE OF TURKEY**

**Cansel OSKAY**

Assistant Professor

Mersin University, Faculty Of Economics And Administrative Sciences

Mersin, TURKEY

Orcid No: 0000-0003-3740-6090

**Abstract**

The COVID-19 pandemic has turned into a global economic crisis as the global economy has entered into recession. Young people between the ages of 15-24 have been the ones who have been the most adversely affected by the global economic crisis, and the global youth unemployment rate has started to increase. Youth unemployment, which has already been a major problem in Turkey, has reached record levels with the impact of the pandemic. It has increased gradually since March 2020, when the first case was seen. The employment of young people in lower quality, with a temporary contract, lower-paid, and mostly informal jobs compared to the elderly has accelerated the increase in youth unemployment. At the same time, various factors such as no renewal of temporary contracts, the absence of new jobs, the increase in layoffs, the fear of applying for a job due to the health concerns created by the pandemic, being unemployed for a long time have increased the number of young people who have lost their hope of finding a job and thus given up looking for a job, and who are (NEET). Turkey ranks high among OECD countries in terms of youth who are NEET and in the youth unemployment rate. The high rate of youth unemployment and youth NEET also negatively affects the economic recovery. Since this situation shows not only an economic but also a social problem, it is one of the leading problems that need urgent solutions by policymakers.

To this end, by using the method of evaluation of official data and literature review, the study focused on the increasing number of young individuals who have been NEET since the beginning of the COVID-19 pandemic and youth unemployment. Measures and policies taken by policymakers were also evaluated in the study.

**Keywords:** Covid-19, Youth Unemployment, Youth Employment, Youth not in Education, Employment, or Training (NEET), Turkish Economy

**COVID-19 PANDEMİSİNDE İSTİHDAM, EĞİTİM VEYA ÖĞRETİMDE OLMAYAN  
GENÇLER VE GENÇ İŞSİZLİĞİ: TÜRKİYE AÇISINDAN BİR DEĞERLENDİRME**

**Özet**

Covid-19 pandemisi, küresel ekonominin durgunluğa girmesine yol açmasıyla küresel ekonomik krize dönüşmüştür. Küresel ekonomik krizden en çok 15-24 yaş arası gençler olumsuz etkilenmiş, küresel genç işsizlik oranı tırmanışa geçmiştir. Türkiye’de de önemli bir sorun olan genç işsizliği, pandeminin etkisiyle rekor seviyeye ulaşmıştır. İlk vakanın görüldüğü 2020 Mart ayından itibaren giderek artış göstermiştir. Gençlerin yaşlılara göre daha düşük kalitede, geçici sözleşmeli ve daha düşük ücretli ve daha çok kayıt dışı işlerde çalışmaları genç işsizliğin artışı hızlandırmıştır. Aynı zamanda geçici sözleşmelerin yenilenmemesi, yeni işlerin açılmaması, işten çıkartmaların artması, pandeminin yarattığı sağlık endişesiyle iş başvurusu yapmaya gitmekten çekinmeleri, uzun süre işsiz kalınması, iş bulmaktan ümidini kaybeden ve iş aramaktan vazgeçen, istihdam, eğitim ve öğretimde olmayan gençlerin sayısını da arttırmıştır. Türkiye, istihdam, eğitim ve öğretimde olmayan gençler ve genç işsizlik oranı açısından OECD ülkeleri arasında ilk sıralarda yer almaktadır. İstihdam, eğitim ve öğretimde

olmayan gençler ve genç işsizlik oranının yüksek olması aynı zamanda ekonomik toparlanmayı da olumsuz etkilemektedir. Bu durum sadece ekonomik değil aynı zamanda toplumsal bir sorunu da gösterdiğinden, politika yapıcılar tarafından acil çözüm getirilmesi gereken sorunların başında gelmektedir.

Bu amaçla çalışma, resmi verilerin değerlendirilmesi ve literatür taraması yöntemi kullanılarak, Covid-19 pandemisinin başlangıcından itibaren Türkiye’de sayısı giderek artan istihdamda, eğitimde ve öğretimde olmayan gençler ve genç işsizliğine odaklanmıştır. Çalışmada ayrıca politika yapıcılar tarafından alınan önlemler ve politikalar değerlendirilmiştir.

**Anahtar Kelimeler:** Covid-19, Genç İşsizliği, Genç İstihdamı, İstihdamda, Eğitimde veya Öğretimde Olmayan Gençler

### Giriş

Dünyada 2008 yılında yaşanan küresel mali krizle birlikte artan genç NEET oranı ve genç işsizliği, 2019 yılının sonunda Çin’in Wuhan kentinde başlayan koronavirüs salgını ile ciddi oranda yükselmiştir. Pandeminin etkilerini azaltmak amacıyla ülkelerde alınan tedbirler ve uygulanan politikaların küresel ekonomide durgunluğa yol açması en çok işgücü piyasasını etkilemiştir. Küresel boyutta genç işsizliği, 2008 küresel mali krizden sonra en yüksek düzeye ulaşmıştır. Genç NEET ve genç işsizliği açısından ülkeler arasında var olan büyük farklılıklar, Covid-19 pandemisi ve bunun sonucunda ortaya çıkan ekonomik durgunluk nedeniyle daha da şiddetlenmiştir.

Genç NEET oranı çalışmayan, eğitimde veya öğretimde olmayan gençlerin, 15-24 yaş grubundaki genç nüfus içindeki payıdır. Bu gençler, eğitim hayatına devam etmeyen aynı zamanda iş aramaktan da, iş bulma umudu kalmadığı için, ailevi sebepler, sağlık sorunları, eğitim seviyesine uygun iş bulamama vs. gibi çeşitli nedenlerle vazgeçen, dolayısıyla işgücü piyasası dışında kalan gençlerdir. Genç işsizlik oranı genç NEET oranı ile ilişkili bir kavramda olsa biraz daha farklı olup, genç işgücünün bir yüzdesi olarak ifade edilen 15-24 yaş arası işsizlerin sayısıdır. İşsizler, son dört hafta içinde işsiz olup, çalışmaya hazır ve iş bulmak için aktif olanlardır (Aslan, 2019:4-5). Genç işsizlik oranı sadece iş bulamayan genç nüfusun ekonomik olarak aktif bireylerine atıfta bulunurken, NEET kapsamında olan cesareti kırılmış gençler, çalışabilecekleri işlerin varlığına inanmadıklarından, daha önce iş aradıkları halde bulamadıklarından veya nerede ve nasıl iş bulacaklarını bilmediklerinden iş aramayan gençlerdir (ILO, 2017). Eğitimlerini tamamlayarak veya eğitimlerini yarıda bırakarak “işgücü piyasasına giren gençler, iş bulup çalışmaya başlarsa istihdam oranı, iş bulamayıp aktif olarak iş aramaya devam ederlerse işsizlik oranı, iş bulamayıp aramaktan da vazgeçer ve işgücü piyasasından çıkarlarsa NEET oranı artacaktır” (Aslan, 2019:6).

Pandeminin etkisiyle yaşanan küresel ekonomik krizden en çok 15-24 yaş arası gençler olumsuz etkilenmiş, OECD ve AB ülkelerinin çoğunda genel işsizlik oranının iki katını geçen genç işsizlik oranı ve daha da önemlisi genç NEET oranı Covid-19 pandemisinin etkisiyle tırmanışa geçmiştir. Türkiye’de durum daha vahim olup pandemi öncesinde özellikle 2018 Ağustos ayından itibaren yaşanmakta olan ekonomik krizin etkisiyle artmakta olan genç işsizliği, ilk vakanın görüldüğü 2020 Mart ayından itibaren rekor seviyeye ulaşmış, her dört gençten biri işsiz duruma gelmiş, genç NEET oranı ise tırmanışa geçmiştir. Dünyada birçok ülkede ve Türkiye’de NEET genç ve genç işsizlik oranlarının artıyor olması, sadece ekonomik değil aynı zamanda toplumsal bir sorun olması açısından önemli olup, acil çözüm getirilmesi gerekmektedir. Bu amaçla çalışmada OECD ve TÜİK verileri kullanılarak Covid-19 pandemi döneminde, Türkiye’de 15-24 yaş arası genç NEET ve genç işsizliği ve çözümüne yönelik uygulanan politikalar değerlendirilmektedir.

### Genç NEET Oranı ve Genç İşsizlik Açısından OECD Ülkeleri Arasında Türkiye'nin Durumu

OECD verilere göre, OECD ülkeleri arasında 20-24 yaş ve 15-29 yaş arası NEET genç oranı, en yüksek ülke Türkiye'dir. Türkiye 15-29 yaş arasında Kolombiya'dan sonra ikinci sırada yer almaktadır. OECD ortalaması 20-24 yaş arasında %14.9, 15-29 yaş arası %12.8; 15-19 yaş arasında %6.4'dür. Türkiye ise sırasıyla %33.3, %28.8 ve %17'dir. Türkiye son 10 yılda İsrail'den sonra en çok iyileşme kaydeden ikinci ülke olmasına rağmen, NEET gençlerin oranları her yaş aralığında OECD ortalamasının iki katından fazladır. Kadınlarda bu oran erkeklerden çok daha fazladır. OECD ortalamasında 20-24 yaş için erkeklerde %13.6 iken kadınlara %16.2; 15-29 yaş için erkeklerde %10.7 iken kadınlarda %15.3; 15-19 yaş için ise erkeklerde %6.5 iken kadınlarda %6.6'dır. Türkiye'de 20-24 yaş erkek %22.2, kadın %44.4; 15-29 yaş erkek %17.9, kadın %40; 15-19 yaş ise erkek %13.2, kadın %21.2'dir. Kadınlarda 20-24 yaş ve 15-29 yaş arasında NEET oranı OECD ülkeleri arasında birinci sırada gelmektedir. 15-19 yaş arasında Kolombiyadan sonra ikinci sıradadır. Türkiye'yi NEET sıralamasında %23.7 ile İtalya ve Kolombiya takip etmektedir. OECD üyeleri arasında NEET oranı en düşük ülke %5.5 ile Lüksemburg'dur (OECD, 2020a).

OECD tarafından açıklanan Ağustos 2020 verilerine göre, OECD ortalaması genç işsizlik oranı %15.4 iken, aynı ay Türkiye'de %26.1 seviyesindedir. AB (27) ülkelerinde bu oran Eylül ayında %17.1'e kadar çıkmıştır. OECD ortalaması erkek genç işsizlik oranı %15.2, kadın %15.4'dür. Türkiye'de ise erkek genç işsizlik oranı %22.7 iken kadın %38.4'dür. Türkiye genç işsizlik oranı ile OECD ülkeleri arasında 7. sırada yer alırken, erkeklerde 9. sırada, kadınlarda ise İspanya, Yunanistan ve Brezilyadan sonra 4. sırada yer almaktadır (OECD, 2020b).

### Covid-19 Pandemi Döneminde Türkiye'de Genç İşgücü Piyasasının Görünümü

Türkiye'de gençlerin yaşlılara göre daha düşük kalitede, geçici sözleşmeli ve daha düşük ücretli ve daha çok kayıtdışı işlerde çalışmaları, genç işsizliğin artışını hızlandırmıştır. Aynı zamanda geçici sözleşmelerin yenilenmemesi, yeni işlerin açılmaması, işten çıkartmaların artması, pandeminin yarattığı sağlık endişesiyle iş başvurusu yapmaya gitmekten çekinmeleri, uzun süre işsiz kalınması, iş bulmaktan ümidini kaybeden ve iş aramaktan vazgeçen, istihdam, eğitim ve öğretimde olmayan gençlerin sayısını da arttırmıştır. Uzun süre işsiz kalan gençler, düşük eğitim düzeylerine sahip olduklarından ve aktif olarak işgücü piyasasına katılmadıklarından NEET oranlarındaki yükseliş trendi hızlanmıştır. Bu durum genç nüfusun istihdam ve işsizlik sorununun daha da derinleştirmiştir.

**Tablo 1. 2020 Ocak-Ağustos Dönemi 15-24 Yaş Genç Nüfusun İşgücü Durumu (Bin kişi)**

	Genç Nüfus	İşgücü	İstihdam Edilenler	İşsiz	İşgücüne Katılım Oranı	İşsizlik Oranı	İstihdam Oranı	İşgücüne Dahil Olmayan Nüfus
Ocak	11646	4783	3609	1174	41.1	24.5	31	6863
Şubat	11658	4556	3445	1111	39.1	24.4	29.5	7103
Mart	11669	4235	3195	1040	36.3	24.6	27.4	7434
Nisan	11681	4028	3045	983	34.5	24.4	26.1	7653
Mayıs	11693	4135	3105	1030	35.4	24.9	26.6	7558
Haziran	11705	4461	3296	1165	38.1	26.1	28.2	7244
Temmuz	11716	4802	3560	1242	41	25.9	30.4	6915
Ağustos	11728	4942	3652	1290	42.1	26.1	31.1	6787
2019 Ağustos	11660	5535	4017	1518	47.5	27.4	34.4	6125
Fark	68	-593	-365	-228	-5.4	-1.3	-3.3	662

**Kaynak:** TÜİK, İşgücü İstatistikleri

TÜİK'in 10 Kasım 2020 tarihinde açıkladığı Ağustos 2020 verileri, salgının en yoğun

geçtiği Nisan ve Mayıs aylarından ve kısmi bir gerilemenin görüldüğü Haziran ve Temmuz aylarından sonra, ekonominin açıldığı dönemi yansıtmaktadır. Verilere bakıldığında pandemi dönemi boyunca, bir sonraki ayda bir önceki aya göre iyileşme olsa da bir önceki yılın aynı ayna göre, Covid-19 nedeniyle alınan tedbirlerin de etkisiyle derinleşen ekonomik krizin, genç işgücü piyasası üzerindeki olumsuz etkisi devam etmektedir (Bkz. Tablo 1). Covid-19 vaka sayısının arttığı son mevcut durumda yeni getirilen tedbirler, bu olumsuz durumun devam edeceğini göstermektedir.

Tablo 1’de Türkiye’de 2020 Ocak-Ağustos dönemi 15-24 yaş genç nüfusun işgücü piyasasındaki durumu görülmektedir. Ağustos 2020 verilerine göre, 15-24 yaş arasındaki 11 milyon 728 bin genç nüfusun 4 milyon 942 bin işgücünde olup, 6 milyon 787 bin genç işgücü dışındadır. İşgücüne katılım oranı son bir yılda, 5,4 puan azalış göstererek %42,1 seviyesine gerilemiştir. İşgücü dışında kalan gençlerin oranı ise %57,9 seviyesine yükselmiştir. Genç nüfusun sadece %31,1’i çalışmaktadır. Bu oran bir önceki yılın aynı ayına göre 3,3 puan azalmıştır. İstihdamda olup, çalışma süresi az olan ve daha uzun süreli çalışmak isteyenleri ifade eden “zamana bağlı eksik istihdam” son bir yılda 111 kişi artarak 42 kişiden 153 kişiye yükselmiştir. Genç nüfusun %26,1’i işsizdir. Bir önceki aya göre 0,2 puan artan genç işsizlik oranı, son bir yılda 1,3 puan azalmıştır. Ancak %13,2 seviyesinde gerçekleşen genel işsizlik oranınının 2 katında olan genç işsizlik oranı hala yüksek seviyesini korumaktadır. Bu durum NEET gençlerdeki artıştan kaynaklanmaktadır (Bkz. Grafik 1).

Grafik 1’de görülen Ağustos 2020 verilerine göre, 15-24 yaş arası genç işgücü piyasasında istihdam bir önceki yılın aynı ayına göre azalırken genç işsiz sayısı da azalmıştır. Bu duruma gençlerin işgücüne katılımında azalma göstermesi söyleyebiliriz. İşgücüne dahil olmayanlar kategorisinde olan iş aramayıp çalışmaya hazır olanların ve ümitsizlerin sayısında artış olmuştur. Aynı zamanda Tablo 1’deki veriler, önceki aya göre hem genç istihdam oranı hem de genç işsizlik oranınının arttığını göstermektedir. Bir önceki aya göre işgücüne katılım oranında 1,1 puan, istihdam oranında ise 0,7 puan, işsizlik oranında 0,2 puanlık artış görülmektedir. Bu durum işgücüne katılımı artan genç nüfusun bir kısmı için istihdam yaratıldığını, fakat tamamını edecek yeterli sayıda istihdam yaratılamaması nedeniyle genç işsizliğinin de arttığını düşündürmektedir. Genç nüfusun tarım dışı işsizlik oranında ise son bir yılda 1,1 puanlık azalışla %31,7 seviyesinde gerçekleşmiştir. Bir önceki aya göre 0,1 puan azalmıştır.

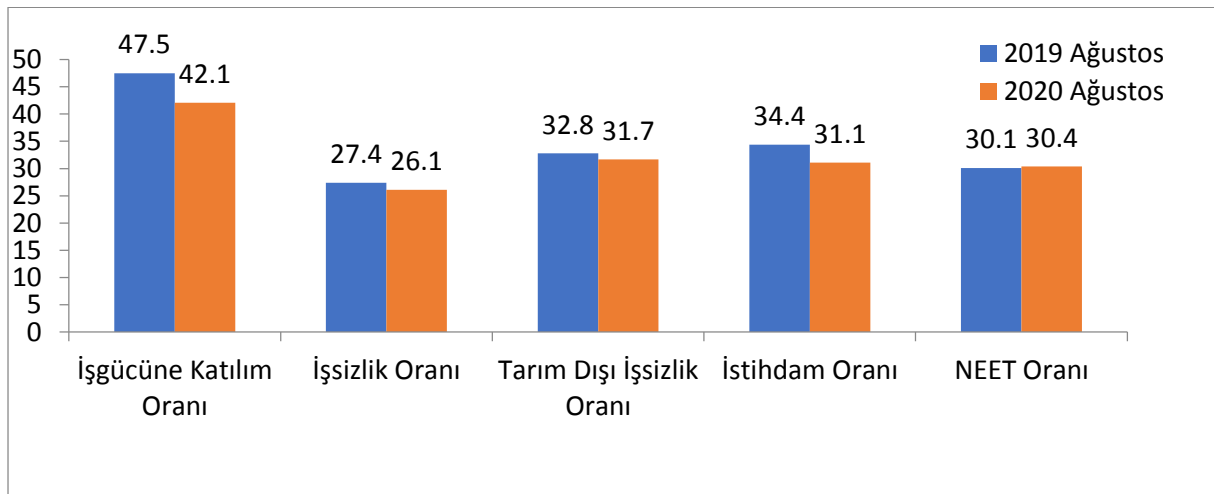

**Grafik 1. 15-24 Yaş Genç İşgücü Piyasası**

Grafik 2’de görüldüğü üzere, genç işgücü piyasasında genel işgücü piyasasında olduğu gibi kadınlarda işsizlik oranı erkeklerden oldukça yüksektir. 2020 yılı boyunca genç kadınlarda

işsizlik oranı hem toplam genç işsizlik oranının hem erkek genç işsiz oranının üzerinde seyretmeye devam etmektedir. Ağustos ayında %33,3 olan kadın genç işsizliği genç erkeklerden 11 puan yüksektir. Son bir yılda genç işsizlik oranında kadınlarda 1,3 puan, erkeklerde 1,1 puan azalma olmuştur. Genç erkeklerin istihdam oranı kadınlardan 22,1 puan fazla olup, %42 seviyesindedir. Genç istihdam oranında son bir yılda erkeklerde 4 puan, kadınlarda 2,7 puan azalış olmuştur. Tarım dışı işsizlik oranında genç kadınların oranı %41,8 iken erkeklerin oranı %26,6 seviyesindedir. Erkeklerde 0,9, kadınlarda 0,8 puan azalış görülmektedir. İşgücüne katılım oranları incelendiğinde ise erkekler kadınlardan yüksektir. Erkeklerde %54 iken kadınlarda bu oran %29,8 seviyesinde kalmıştır. Son bir yılda erkeklerde 6 puan, kadınlarda 4,8 puan azalma olmuştur.

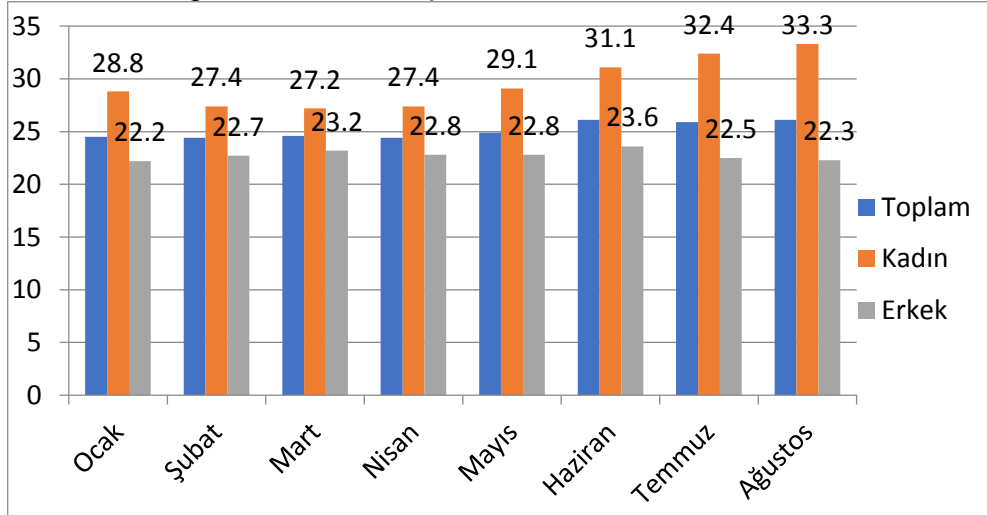

Grafik 2. 2020 Yılı Cinsiyete Göre Genç İşsizlik Oranı

Covid-19 pandemisiyle daralan ekonomide genç işsiz sayısındaki artışa ek olarak gençlerin işsizlik süresi de giderek uzamaktadır. Genç eğitim düzeyindeki artışla beraber uzayan işsizlik süresi işgücü piyasasındaki yapısal sorunu işaret etmesi açısından önemlidir. Mevcut durumda gençler, yaşamlarını sürdürmek için ya asgari ücretin altında ve sigortasız çalışmayı kabul etmesi ya da işsiz kalmayı göze alması zorunluluk gibidir. Bir yıldan fazla süredir iş arayan genç sayısının özellikle üniversite mezunlarının iş arama süresi de giderek artmaktadır. TÜİK'in işgücü istatistikleri incelendiğinde, en yüksek genç işsiz sayısı ve oranı üniversite mezunları arasındadır. 2020 yılında tüm eğitim gruplarında istihdam sayısı bir önceki yıla göre azalmıştır. Mevcut durumda üniversite mezunları sayısı artarken yeterli istihdam yaratılması mümkün olamamış, üniversiteli genç işsizliğin sayısı pandemi döneminde yüksek seyrini korumuştur.

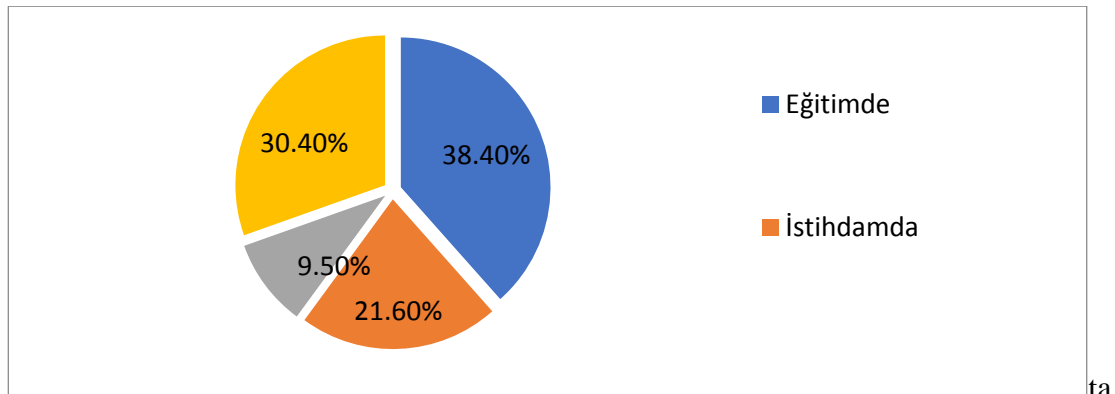



### Grafik 3. Gençlerin Eğitimde ve İstihdamda Olma Durumları (Ağustos 2020)

Üniversiteli genç işsiz sayısından çok daha fazla üniversite mezunu olup da iş gücünde yer almayan, bu nedenle de işsiz sayılmayan, iktisaden atıl kalan gençlerin sayısıdır. Kadınlarda bu oran çok daha fazladır. Kadınların işgücüne katılımı tüm eğitim düzeylerinde erkeklere göre daha düşüktür. Bu fark en çok ilköğretim ve altındaki eğitim düzeyinde olmasına rağmen fark yükseköğretime rağmen kapanmamaktadır. Kadınların çoğu üniversite mezunu olmasına rağmen iş aramamakta ve işgücü dışında kalmaktadırlar.

Grafik 3’de görüldüğü üzere, 11 milyon 728 bin genç nüfusun sadece eğitimde olanların sayısı 4 milyon 508 bin kişi ve genç nüfus içindeki payı %38.4; sadece istihdamda olanların sayısı 2 milyon 538 bin kişi ve oranı %21.6; eğitimde ve istihdamda olanların sayısı 1 milyon 114 bin ve oranı ise %9.5 ve en önemlisi de NEET genç sayısı 3 milyon 568 bin kişi olup payı %30.4’dür. Bu kadar genç ekonomik faaliyetlere katkı vermediği gibi aynı zamanda eğitim veya öğretimde bulunmamakta, ne ekonomiye ne de kendisine katkı yapmayarak, hem gelirleri hem özgüvenleri düşük, cesareti kırık ümitsiz bireyler haline gelmektedirler.

### Covid-19 Pandemi Döneminde 15-24 Yaş Genç NEET Oranı

TÜİK’in 2020 Ağustos ayı verilerine göre, 15-24 yaş aralığında işsiz ve işgücüne dahil olmayan, 11.728 genç nüfusta yer alan ve aynı zamanda eğitim ve öğretimde olmayan nüfusu ifade eden NEET gençlerin sayısı ile İstihdam, eğitim veya öğretimde olmayan genç nüfusun toplam genç nüfusa oranı olan NEET oranı yükselmektedir. Genç NEET oranı, Ağustos ayında bir önceki aya göre 0.6 puan, bir önceki yılın aynı ayına göre 0.3 puan artış göstererek %30.4’a yükselmiştir. Bu oran bir önceki aya göre 0.6, Ocak ayına göre 4.7 puan artış göstermiştir. Grafik 4, 2020 yılı Ocak-Ağustos dönemi cinsiyete göre genç NEET oranlarını göstermektedir. Pandeminin henüz başlamadığı Ocak- Mart döneminde zaten yüksek olan genç kadınların NEET oranı, pandemi döneminde alınan tedbirlerin de etkisiyle daha da yükselmiştir.

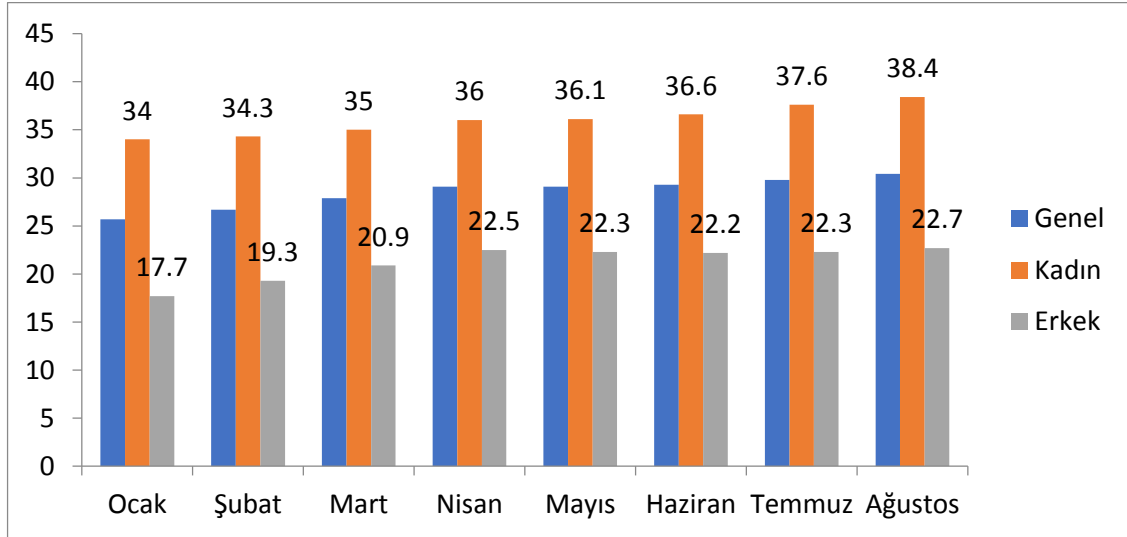

Grafik 4. 2020 Ocak-Ağustos Cinsiyete Göre Genç NEET Oranı %

Ağustos ayında NEET genç nüfusun 1362 kişisi erkek, 2206 kişi ise kadındır. NEET oranı erkeklerde %22.7, kadınlarda %38.4 seviyesindedir. Erkeklerde bu oran bir önceki aya göre 0.4, bir önceki yılın aynı ayına göre 0.7, Ocak ayına göre 5 puan artış göstermiştir. Kadınlarda ise bu farklar sırasıyla 0.8, 0.1 ve 4.4 puan olarak gerçekleşmiştir. Kadınların NEET oranı erkeklere göre 15.7 puan farkla oldukça yüksektir (Bkz. Grafik 4). Kadınların çalışma ve eğitim alma imkanları erkeklere göre çok daha kötüdür. Bu durum cinsiyete dayalı fırsat eşitsizliği

yaratmakta ve sosyal hak kaybına neden olmaktadır. Erkeklerin birçoğu işgücü piyasasında kendisine göre iş olmadığını düşünmesi ya da iş bulma ümidi olmadığı için iş aramazken, kadınların çoğu ev işleri, çocuk veya yaşlı bakım sorumlulukları yüzünden işaramamaktadır (BETAM, 2019). Covid-19 döneminde kadınların ev içi iş yükü çok daha fazla artmıştır. Covid-19 salgını, hasta bakımı, çocuk bakımı, yaşlı bakımı, ev hijyeni gibi ihtiyaçları artırmıştır. Diğer taraftan işletmelerde yaşanan zorluklar da kadınların Covid-19 döneminde erkeklere göre daha fazla istihdamdan ayrılmasına yol açmıştır.

Ayrıca NEET gençlerin büyük bir çoğunluğu okuryazar değildir. Lise altı eğitim alan gençlerde bu oran daha düşükken yükseköğretim mezunu gençlerde yüksektir. Özellikle genç kadınlarda bu oranın daha yüksek olduğu Grafik 5’de görülmektedir.

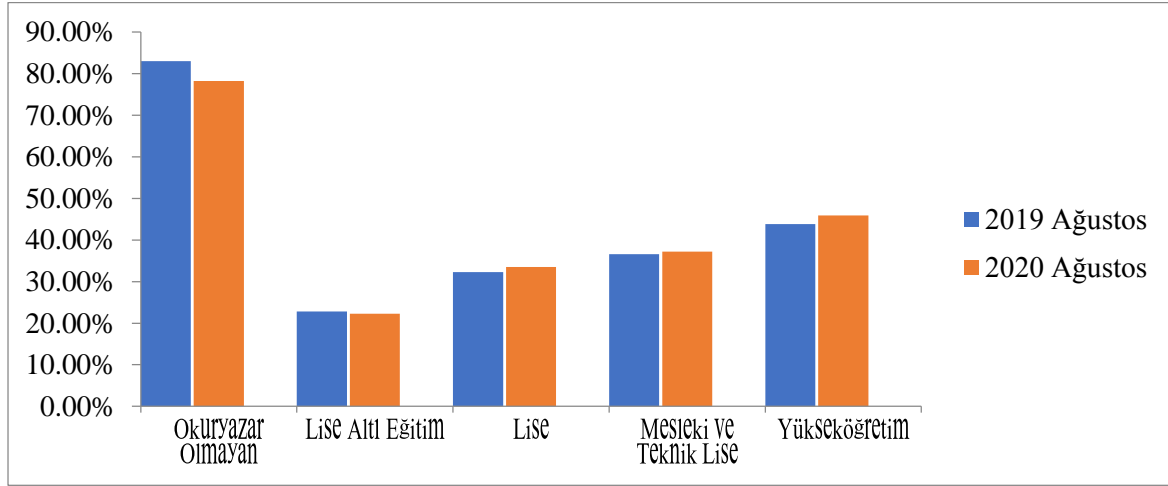

**Grafik 5. NEET Gençlerin Bitirdiği Eğitim Düzeyi**

### **Sonu ç**

Türkiye’de 2019 yılı Mart ayından itibaren yaşanan Covid-19 salgınının, işgücü piyasasına olan olumsuz etkileri halen devam etmektedir. Ekonominin toparlanarak durgunluktan çıkması, genç işsizliği ve NEET gençlerin azalması için her şeyden önce biran önce salgının kontrol altına alınabilmesi, pandemi döneminin sona ermesiyle mümkündür. Aşının kullanımının yaygınlaşmasıyla pandemi dönemi mutlaka sona erecektir. Önemli olan bu süreçten hem sağlık hem ekonomik ve toplumsal açıdan en az zararla çıkabilmeyi sağlamaktır. Pandeminin başlamasıyla Türkiye’de istihdama yönelik İşsizlik Sigortası Kanunu ve İş Kanununda bazı değişiklikler ve düzenlemeler yapılmıştır. Pandeminin ekonomi üzerindeki olumsuz etkilerinin azaltılması ve özellikle istihdam kaybının önlenmesi amacıyla birçok tedbir uygulanmaya başlanmıştır. Bu tedbirlerden bir kısmı genel olarak ekonomiyi ve dolayısıyla istihdamı arz ve talep taraflarından güçlendirici iken bir kısmı da doğrudan, özellikle çalışma hayatına ve istihdama yöneliktir. Bu tedbirlerden en önemlisi işten çıkarma yerine kısa çalışma ödeneği ve ücretsiz izin ödeneği uygulamasına geçilmesi olmuştur. Bu uygulamalar Covid-19 döneminde milyonlarca kişinin çalışmadığı halde istihdamda görünmesini sağlamıştır. TÜİK’in işgücü piyasası hesaplamalarında, kısa çalışma ödeneği ve ücretsiz izin ödeneği alan işçiler istihdamda görüldükleri ve iş aramadıklarından dolayı işsiz sayılmamaktadırlar.

Ayrıca ekonomiyi canlandırmak amacıyla 18 Mart 2020’de Ekonomik İstikrar Kalkanı adı verilen bir paket açıklanmıştır. Mevcut durumun gerekliliğine göre revize edilen yeni tedbirlerle paket genişletilmiştir. Kısa çalışma ödeneğinin kapsamı genişletilmiş ve süresi uzatılmıştır. Ancak uygulanan politikalara rağmen mevcut durumda sorun önemini korumaya devam etmekte, gençler arasında ne istihdamda ne eğitim ve öğretimde olmayanların sayısı ve genç işsizliklerin sayısı artış göstermektedir.

Politika yapıcıların aldığı tedbirler ve uyguladıkları politikalar ağırlıklı olarak genel işgücü piyasasına yönelik olup, genç NEET ve genç işsizlik oranlarını azaltıcı, doğrudan gençlere yönelik değildir. Elbette bu politikalar gençleri de kapsamaktadır ama ağırlıklı olarak gençlerin içinde yer alacağı istihdam odaklı yeni bir kalkınma projesinin hazırlanması ve istihdam yaratan büyüme modeline geçilmesi sorunun çözümünde daha etkili olacaktır. Genç işsizlik ve NEET oranı içinde kadınların payının yüksek olması nedeniyle ayrıca kadınlara yönelik aktif istihdam politikaları da belirlenmelidir. Ayrıca sayısı artan üniversitelerle daha çok kişiye eğitim olanağı sağlanmış ancak yeterli istihdam sağlanamamıştır. Gençlerin eğitimden işgücü piyasasına geçiş sürecinin daha hızlı, “insana yaraşır iş” kapsamında güvenceli, yüksek ücretli, eğitim alanına uygun ve kayıt dışılığı azaltmaya yönelik olarak, gençlerin iş gücü piyasasının talep ettiği niteliklere sahip olmaları, işgücü piyasası ile uyumlu insan kaynağı ve eğitim politikalarının geliştirilmesi, mesleki liselere ağırlık verilerek eğitim kalitesinin iyileştirilmesi, staj imkanlarının tanınması, desteklenmesi ve denetiminin yapılması da üretkenliği ve verimliliği artırma açısından da önemlidir (Oskay, 2020:109-111). Uzun süredir işsiz kalan ümidini ve kendisine olan güvenini yitirmiş gençlerin istihdama katılımının sağlanması sadece ekonomik büyüme açısından değil toplumsal refah için de önemlidir.

#### **Kaynakça**

- Aslan, G. (2019). Türkiye’de Genç İstihdamı, Genç İşsizliği ve NEET Oranları: Karşılaştırmalı Bir Analiz, *Ekonomi Ve Siyaset Üzerine Yazılar* (Ed: R. K. Korlu ve G. Duman), Ekin Yayınevi: Bursa
- ILO. (2017). *Global Employment Trends For Youth 2017, Paths To A Better Working Future*, [https://www.ilo.org/wcmsp5/groups/public/---dgreports/---dcomm/---publ/documents/publication/wcms\\_598669.pdf](https://www.ilo.org/wcmsp5/groups/public/---dgreports/---dcomm/---publ/documents/publication/wcms_598669.pdf)
- OECD, (2020a). Youth Not In Employment, Education Or Training (NEET) <https://data.oecd.org/youthinac/youth-not-in-employment-education-or-training-neet.htm> (Erişim Tarihi: 21.11.2020)
- OECD, (2020b). Youth Unemployment Rate. <https://data.oecd.org/unemp/youth-unemployment-rate.htm> (Erişim Tarihi: 21.11.2020)
- Oskay, C. (2020). Youth Unemployment In The World And In Turkey After The Post Global Financial Crisis Period, *Studies at the Crossroads of Management & Economics* (Ed: Samet Evci ve Anshuman Sharma), IJOPEC Publication: London
- TÜİK, İşgücü İstatistikleri, <https://data.tuik.gov.tr/Kategori/GetKategori?p=istihdam-issizlik-ve-ucret-108&dil=1>
- Uysal, G. ve Acar, Uğurcan (2019). 15-19 Yaş Aralığındaki 1,3 Milyon Genç Ne Eğitimde Ne İstihdamda, *BETAM Araştırma Notu*: 19/242: İstanbul

**MARKET DIVISION STRATEGIES OF BUSINESSES FOR SUSTAINABLE  
COMMERCIAL GROWTH**

**Bilal ERDEM**

PhD., Selcuk University, Aksehir Vocational School, Management and Organization,  
Business Management, Konya, Turkey

**Abstract**

The prerequisite for companies to continue their lives is to achieve their performance targets and beyond that they can achieve sustainable growth. Achieving commercial growth depends on the ability of enterprises to reach more consumers. It is extremely important for businesses to determine their marketing strategies accordingly and to implement these strategies effectively in a global competitive environment where there is a cutthroat competition. In addition to producing products that can meet the needs, wishes and expectations of consumers, businesses need to concentrate on the market. The development of the awareness level of consumers along with technological developments has led to more effective use of marketing channels. Market segmentation activities affect consumer behavior. It is necessary for consumers to finalize the purchasing decision process in favor of our business for sustainable commercial growth. In this study, market segmentation strategies and how consumers affect the purchasing decision process will be explained in the light of the studies in the literature.

**Keywords:** Market Segmentation, Consumer Behavior, Business Performance.

**SÜRDÜRÜLEBİLİR TİCARİ BÜYÜME İÇİN İŞLETMELERİN PAZAR  
BÖLÜMLENDİRME STRATEJİLERİ**

**Özet**

Şirketlerin yaşamlarına devam etmelerinin ön koşulu, performans hedeflerine ulaşmak ve bunun ötesinde sürdürülebilir büyümeyi gerçekleştirebilmektir. Ticari büyüme elde etmek, işletmelerin daha fazla tüketiciye ulaşma becerisine bağlıdır. Kıyasıya rekabetin yaşandığı küresel rekabet ortamında işletmelerin pazarlama stratejilerini buna göre belirlemeleri ve bu stratejileri etkin bir şekilde uygulamaları son derece önemlidir. Tüketicilerin ihtiyaç, istek ve beklentilerini karşılayabilecek ürünler üretmenin yanı sıra işletmelerin pazara yoğunlaşması gerekmektedir. Teknolojik gelişmelerle birlikte tüketicilerin bilinç düzeyinin gelişmesi, pazarlama kanallarının daha etkin kullanılmasına yol açmıştır. Pazar bölümlendirme stratejileri, tüketici davranışını etkileyen ve bunun sonucunda işletmelere sürdürülebilir ticari büyüme sağlayan önemli bir pazarlama faaliyetidir. Bu çalışmada pazar bölümlendirme stratejileri ve tüketicilerin satın alma karar sürecini nasıl etkilediği literatürdeki çalışmalar ışığında açıklanacaktır.

**Anahtar Kelimeler:** Pazar Bölümlendirme, Tüketici Davranışı, İşletme Performansı.

**GİRİŞ**

Küreselleşmenin etkisi ve yaşanan çok hızlı teknolojik gelişmeler sonucu tüketiciler için seçenekler çoğalmış ve pazarlarda rekabet artmıştır. Bu rekabet ortamında yaşamını sürdürebilmek için işletmelerin tüketicileri ile çok iyi iletişim kurması, onları tanıması ve tüketicilerin ihtiyaç ve isteklerini en iyi şekilde karşılayarak memnun etmesi gerekmektedir. Bu nedenle günümüzde tüketici davranışlarının ve pazar bölümlendirmenin önemi artmıştır. Tüketici davranışları kavramı ise yaşam tarzının bir yansıması olarak karşımıza çıkmaktadır. İşletmelerde sürdürülebilir bir ticari büyüme sağlamak karlılık hedeflerine ulaşabilmek ile mümkün olacaktır. Belirlenen hedeflere ulaşmada pazarlama faaliyetlerinin etkinliği son

derece önemlidir. Pazarlama faaliyetlerinin yönetiminde en önemli kararlardan birisi de işletmenin pazarının bölümlendirilmesi ve hedef pazarın belirlenmesidir. Pazar bölümlendirme çalışmalarında, işletmenin ürün ya da hizmeti ile ilgili olan ve olmayan homojen gruplar belirlenerek, bunlar arasından uygun olanlar hedef pazar olarak seçilir (Yalçın ve Sezer, 1995:76). Seçilen hedef pazara yoğunlaşarak satış artırma çabaları gerçekleştirilmiş olur.

#### **Pazar Bölümlendirme Kavramı**

İşletmeler uzun süre pazarları, ihtiyaçları benzer tüketicilerden oluştuğu fikrine dayalı olarak faaliyetlerini yürütmüşlerdir. Ancak, benzer ihtiyaçlara sahip tüketicilere benzer ürünleri sunduklarından, bu ürünlerin pazardaki fiyatlarını denetlemekte güçlük çekmişlerdir. Bunu engellemek ve pazardaki rakipler ile mücadele edebilmek amacıyla ürün farklılaştırmasına gitmeyi denemişlerdir. Ürün farklılaştırması, tüketicilerin ihtiyaç ve isteklerinin farklı olması nedeniyle üründe yapılan değişiklikleri içermektedir. Ancak, ürün farklılaştırması, öncelikle tüketicilerin özelliklerinin belirlenerek, benzer özellikteki tüketicilerin bir araya getirilmesini yani Pazar bölümlendirilmesini gerekli kılmaktadır (Özcan, 1996:59).

Pazar bölümlendirme stratejisi, tüm pazarın farklı bölümlerine farklı pazarlama programlarının uygulanması ve geliştirilmesini kapsar (Blattberg vd., 1974:17). Bu anlamda pazar bölümlendirme, bir pazarın her birine ayrı bir pazarlama karmasıyla ulaşılabilecek homojen hedef pazarlara bölünmesi işlemidir (Tek, 1999:314). Pazar bölümlendirme, pazardaki farklı grupların tanımlanmasını, onların ihtiyaç ve isteklerinin belirlenmesini ve buna göre farklı ürün ve pazarlama programlarının geliştirilmesini gerektirir (Croft, 1994:1). Bir pazar bölümü, bir pazar içindeki istekleri, satın alma gücü, coğrafik bölge, satın alma tutum ve davranışları birbirine benzeyen belirli bir gruptan oluşmaktadır. Örneğin bir otomobil şirketi, dört geniş Pazar bölümü belirleyebilir. Bu bölümler, sadece bir yerden başka bir yere gitmek için otomobil satın almak isteyenler, yüksek performans isteyenler, lüks isteyenler ve güvenlik isteyenler şeklinde bölümlendirilebilir (Kotler, 2000:256). Böylelikle pazar bölümlendirmenin amacı, pazarlama yapılabilecek tüketicileri seçmek, tüketiciler arasındaki farklılıkları belirlemek ve benzer özelliklere sahip olanları gruplandırmaktır (Tek, 1999:314).

Pazar Bölümlendirmenin çeşitli örnekleri bulunmaktadır. Bunlar (Kotler, 2000: 261);

**Homojen Pazar** : Bütün tüketicilerin benzer tercihlere sahip olduğu pazarlardır.

**Yaygın Pazar** : Tüketici tercihlerinin birbirlerinden çok farklı olduğu pazarlardır.

**Toplanmış Pazar** : Kümelenmiş tüketici tercihlerinden oluşan pazarlardır. Bu pazara giren işletmelerin önünde üç tercih bulunmaktadır. Birincisi, bütün tüketici gruplarını kendisine çekebilmek için merkezde konumlanmaktır. İkincisi, pazarın en büyük bölümünde konumlanmaktır. Üçüncüsü ise, tek bir bölüme yönelik marka geliştirmedir.

Pazar bölümlendirme faaliyeti bir işletmenin genel stratejisinin bir parçasıdır. Bu nedenle alt pazarların belirlenebilmesi için sürekli araştırma yapılmalıdır. İşletmelerin pazar bölümlendirme faaliyetinin etkinliği başlıca üç şarta bağlıdır. Bunlar;

- Tüketicilerin özelliklerinin tanımlanması için gerekli bilgilerin elde edilebilir olması,
- Pazar bölümlerinin ulaşılabilir büyüklükte olması,
- Bölümler arasında pazar davranışı açısından belirgin farklılıkların olmasıdır (Çağlar ve Kılıç, 2005:95 ).

#### **Pazar Bölümlendirme Türleri**

##### **1. Demografik Bölümlendirme**

Nüfus, yaş, cinsiyet, aile, bekar, evli, dul, çocuk sayısı, çocuk yaş grupları, meslek grupları, eğitim durumu, ırk, din, gelir düzeyi gibi sosyo-ekonomik değişkenlere göre yapılan bölümlendirme (Tek, 1999: 319). Demografik değişkenler, tüketici gruplarını belirlemek için kullanılan en yaygın veri tabanlarıdır. Bunun nedeni, tüketici isteklerinin, tercihlerinin ve



ürünün kullanım oranlarının çok defa demografik değişkenler ile ilgili olmasıdır. Diğer bir nedeni ise, ölçümlerinin daha kolay olmasıdır (Çağlar ve Kılıç, 2005:95).

### **2.Coğrafi Bölümlendirme**

İşletmenin, satış bölümü açısından gerekli olduğu gibi, aynı zamanda pazarlama stratejisinin geliştirilmesinde de önemlidir. Farklı coğrafi bölgelerde yaşayan tüketiciler, bölgelerine göre farklı satın alma davranışlarında bulunurlar. Coğrafi bölümlendirme, satıcıların faaliyette bulunacakları bölgeleri tanımları açısından da önemlidir. Bu bölgelerdeki iklim farklılıkları tüketicilerin farklı alışveriş davranışlarının ortaya çıkmasına neden olmaktadır (Yalçın ve Sezer, 1995:78). Şehir merkezlerinde yaşayan tüketicilerle kırsal bölgelerde yaşayan tüketicilerin farklı yaşam tarzlarına sahip olmaları ihtiyaçlarının, isteklerinin değişebilmesine ve farklı tüketim alışkanlıkları göstermelerine sebep olmaktadır.

### **3.Psikolojik Bölümlendirme**

Pazarlama araştırmaları sonucunda işletmeler tüketicileri kişilik özelliklerine, kültürel değerlerine, inançlarına, değerlerine, normlarına ve hayat tarzlarına göre farklı gruplara ayırırlar. Psikolojik bölümlendirme yapılırken çok sık kullanılan bir değişkenlerden birisi de kişilik özellikleridir. İşletmeler, ürünleri için, tüketicilerin kişiliğine uyan marka kişilikleri yaratma çabasında dırlar (Kotler, 2000: 263). Hayat tarzı da bireylerin tükettikleri ürünleri ve satın alma davranışlarını etkilemektedir.

### **4.Alıcı Davranışlarına Göre Bölümlendirme**

Tüketicilerin ürüne karşı göstermiş oldukları tepkiler alıcı davranışlarını oluşturmaktadır. Bu davranışlar genellikle ürünün kullanımıyla ilgilidir. Tüketiciler ürünü kullanım oranına göre gruplara ayrılır ve her grup farklı özelliklere sahiptir. İşletmeler, ürünü hiç kullanmayan tüketiciler için cezbedici, ürünü sık kullanan tüketiciler için ise ödüllendirici pazarlama stratejileri kullanabilirler (Çağlar ve Kılıç, 2005:97). Kullanım faydası, tüketicilerin üründen bekledikleri kalite, fiyat, hız, dayanıklılık, güvenilirlik, saygınlık ve ekonomik olma gibi faydaların karşılanmasıdır. İşletmeler hangi faydayı vurgulamak isterlerse onu seçip bu faydayı sağlayacak ürünler üretmeye ve tüketicilerine bu faydayı iletecek mesajlar kullanmaya çalışırlar (Yalçın ve Sezer, 1995:79).

Alıcı davranışına göre pazarlar bireysel tüketici pazarları ve endüstriyel pazarlar olmak üzere ikiye ayrılabilir. Bireysel tüketici pazarlarını perakendeci işletmeler ve satış noktaları oluşturur. Endüstriyel pazarlar çok miktarda ürün alan ticari müşterilerdir. Üründen bekledikleri fayda ve teslim koşulları bireysel tüketicilerden farklı olmaktadır. Dolayısıyla endüstriyel pazarlar için oluşturulacak bölümlendirme kriterleri farklı olmaktadır. Genellikle istedikleri fiyat, kalite, teslim koşulları ve coğrafi konumlarına göre konumlandırma yapılmaktadır.

### **Hedef Pazar Seçim Stratejileri ve Konumlandırma**

Pazarın bölümlere ayrılması işlemi yapıldıktan sonra işletmenin pazarlama karmasını oluşturacağı pazar bölümüne *hedef pazar* denir (Dibb vd., 2001: 228). İşletmeler, rekabet, satış potansiyeli ve karlılık açısından cazip pazar bölümlerini belirledikten sonra, bu pazar bölümlerine hangi stratejiler ile ulaşabilecekleri konusunda karar verme aşamasına geçerler. İşletmeler, hedef pazarlara ulaşmak için başlıca beş pazarlama stratejisinden faydalanabilirler. Bunlar;

- Farklılaştırılmamış Pazarlama Stratejisi
- Farklılaştırılmış Pazarlama Stratejisi
- Yoğunlaştırılmış Pazarlama Stratejisi
- Özel (Niş) Pazar Bölümü
- Bölümden Bölüme Yayılma Stratejisidir (Çağlar ve Kılıç, 2005:97).

### **Farklılaştırılmamış Pazarlama Stratejisi**

İşletme, birbirine benzemeyen farklı özelliklere sahip tüketicilerin benzer ihtiyaçlarını,

benzer özellikteki pazarlama karması ile karşılar. İşletme farklı özellikteki tüketicilerin ihtiyaçlarını karşılamak için farklı bir pazarlama karmasına ihtiyaç duymaz. Aynı ürün, fiyat, dağıtım ve tutundurma yöntemlerinin kullanılabilir. Standart bir pazarlama karmasını tüm pazara uygular. Tüm pazarı hedef alarak faaliyetlerini bu doğrultuda gerçekleştirir. Herhangi bir pazar bölümlendirmesi yapılmamaktadır.

Farklılaştırılmamış pazarlama stratejisinin işletmeye sağladığı birtakım yarar ve sakıncalar vardır. Bu stratejinin yararları arasında; üretim ve pazarlama giderlerinden tasarruf sağlanması ile tüm pazarda düşük maliyet avantajı elde edilerek yüksek karlılık sağlanması gösterilebilir.

Bu stratejinin sakıncaları arasında;

- Bir markanın tüm tüketiciler tarafından benimsenmesinin mümkün olmaması,
- Aynı ürünü pazarlayan işletme sayısının ve buna bağlı olarak rekabetin artması sonucunda işletmenin pazar payının azalması,
- Pazarın tümünde ani değişikliklerin olabilmesi sayılabilir (Çağlar ve Kılıç, 2005:98).

#### **Farklılaştırılmış Pazarlama Stratejisi**

İşletmeler, farklı özellikteki tüketiciler için farklı pazarlama karması değişkenlerinden faydalanırlar. Tüketiciler için değişik ürün, fiyat, dağıtım ve tutundurma yöntemlerini uygular. İşletmeler, farklı ürünlerle farklı tüketici gruplarının istek ve ihtiyaçlarını karşılamaya çalışmaktadır.

Farklılaştırılmış pazarlama stratejisinin bazı yarar ve sakıncaları vardır. Bu stratejinin yararları arasında;

- Yüksek satış hacmi,
- Pazardaki değişimlerden daha az etkilenmesi ve riskin daha az olması,
- Ürün ve fiyat farklılaştırmasına uygun olması sayılabilir (Çağlar ve Kılıç, 2005:100).

Bu stratejinin sakıncaları arasında;

- Üretim ve pazarlama giderlerinin yüksek olması,
- Yönetim faaliyetlerini karmaşıklaşması,
- Ar-ge maliyetlerinin yüksek olması,
- Daha fazla işgücüne ve uzmanlığa ihtiyaç duyulması sayılabilir (Çağlar ve Kılıç, 2005:100).

#### **Yoğunlaştırılmış Pazarlama Stratejisi**

İşletme pazarın tümüne ya da çok sayıda pazar bölümüne hizmet etmek yerine, kaynaklarına, yeteneklerine ve uzmanlığına dayanarak tek ya da çok az sayıda pazar bölümüne hizmet etmeyi tercih eder. Bu stratejinin uygulanmasındaki amaç, çok sayıda pazar bölümünden az miktarda pay almak yerine, tek bir pazar bölümünden yüksek oranda pay almaktır. Yoğunlaştırılmış pazarlama stratejisinin uygulanmasının işletmelere sağladığı bazı yarar ve sakıncaları vardır. Bu stratejinin yararları arasında;

- Sadece bir pazar bölümüne yoğunlaştırılması sonucunda işletmenin o pazar bölümünde rekabetçi üstünlük elde etmesi,
- Seçilen pazar bölümünde yüksek karlılık sağlanması,
- Üretim ve pazarlama giderlerinin azalması,
- İşletmenin elde ettiği uzmanlık imajından yararlanarak bunu başka bölümlerde ve alanlarda kullanması sayılabilir (Çağlar ve Kılıç, 2005:101).

Bu stratejinin sakıncaları arasında;

- Tüketici tercihlerindeki değişiklikler karşısında yetersiz kalınması,
- Teknolojik değişimlerin işletmenin uzmanlığını geçersiz kılması,
- Yeni rakiplerle baş edebilmenin zor olması,
- Aynı pazar bölümüne yönelmenin riskli olması sayılabilir (Çağlar ve Kılıç, 2005:101).

#### **Özel (Niş) Pazar Bölümü Stratejisi**

İşletmeler, faaliyette buldukları alanda satış ve karlarını artırmak ve böylece büyük rekabetçi avantaj elde etmek için tüm kaynaklarını, yeteneklerini ve uzmanlıklarını özel mal ve hizmetler üretmek için kullanırlar. Ürettikleri mal ve hizmetlerin benzersiz ve kolayca taklit edilememesi sebebiyle yüksek fiyatlandırma yapabilirler. Sınırlı sayıdaki müşterilerinin sadakatini sağlayan işletmeler yüksek karlılığa ulaşmış olurlar.

#### **Bölümden Bölüme Yayılma Stratejisi**

İşletmelerin bazıları bir pazar bölümüne iyice nüfuz ettikten sonra, bölümden bölüme yayılma stratejisini uygulayarak başka bir pazar bölümüne geçerler. Ancak bu stratejiyi uygularken, diğer bölümlerdeki rakip işletmelerin giriş engelleri oluşturmalarını önlemek için büyük bir gizlilik içinde yürütülmesi gerekmektedir (Çağlar ve Kılıç, 2005:102). Bir konuda uzmanlaşan işletme daha önce hammadde veya yarı mamul olarak kendisinin tedarikçisi konumundaki işletmenin alanına yatırım yaparak ona rakip hale gelebilmektedir.

#### **Konulandırma**

Konulandırma, mal ya da hizmetin pazardaki rakiplere karşı üstünlük sağlayarak farklılaştırılması ve tüketici zihninde bu farklılığının ve ürünün markasının algılanmasını sağlamaktır (Brooksbank, 1994:10). Konulandırma, rakiplere göre, ürünün özelliklerine göre, fiyat ve kaliteye göre ya da hedef pazara göre yapılabilir. Rakiplere göre konulandırmada; işletme, rakip ürünlerin sağlayacağı kullanım faydasını sağlayacak ürünler sunmaya çalışır. Ürün özelliklerine göre konulandırmada; işletme, ürünlerinin üstün özelliklerini öne çıkararak rakip ürünlerden üstün ve farklı yönlerini vurgular. Yapılan inovatif faaliyetler işletmeye hedef pazarda rekabetçi avantaj sağlar. Kaliteye göre konulandırmada; işletme, rakiplerine göre daha üstün kalitede ürünler ortaya koyar. Daha önce yapılan ar-ge çalışmalarından elde edilen olumlu sonuçların etkisi son derece önemlilik arz eder. Fiyata göre konulandırmada; işletme maliyet liderliği ile elde ettiği avantajı düşük fiyat stratejisini uygulayarak hedef pazarda rakiplerine göre üstün bir konuma ulaşmaya çalışır.

#### **SONUÇ**

Rekabetin şiddetinin her geçen gün daha da arttığı günümüzün teknolojik dünyasında işletmelerin yaşamlarına devam edebilmelerinin ön koşulu finansal hedeflerine ulaşmalarıdır. İşletmelerin büyüme göstergelerinden en önemlisi olan finansal hedeflerine ulaşmak oldukça her geçen gün daha da zorlaşmaktadır. İşletmeler, ticari büyüme sağlamak için karlılık hedeflerine mutlaka ulaşmak zorundadır. Bu hedefin sağlanması ise tüketicilerin her geçen gün hızla değişen ve karmaşıklaşan istek ve ihtiyaçlarını karşılamak ile mümkün olur. Bu istek ve ihtiyaçları karşılamak için işletmelerin başvurduğu en önemli strateji pazar bölümlendirme. Pazar bölümlendirme stratejilerini başarıyla uygulayan işletmeler birtakım faydalar sağlamaktadır. Bu faydalar şu şekilde sayılabilir;

- Pazardaki değişimlerin yakından izlenmesi ve değişimlere karşı uyumun daha hızlı sağlanması,
- Tüketicilerin hızla değişen ihtiyaç ve isteklerini karşılayacak ürünlerin hızla geliştirilmesi,
- Tüketicilerle daha yakın ilişkiler kurulması ve müşteri ilişkileri yönetiminin başarıyla uygulanması,
- İşletmelerin pazarlama faaliyetlerinin, karlılığın yüksek olduğu bölümlere yoğunlaştırılması,
- İnovatif faaliyetlere yoğunlaşılması,
- Pazar bölümlendirme faaliyetleri ile işletmelerin rakiplerine göre rekabetçi bir konum elde edilmesi,
- İşletmelerin maliyetlerinde önemli düşüşler sağlanması,
- İşletmelerin pazarlama stratejilerinin etkinliğinin ölçülebilmesi,

- İşletmelerin finansal hedeflerine ulaşabilmesi.

**KAYNAKÇA**

BLATTBERG, C. Robert ve SEN K. Subrata, (1974). "Market Segmentation Using Models of Multidimensional Purchasing Behavior", Journal of Marketing, Vol.38 (1), pp. 17.

BROOKSBANK, Roger, (1994). "The Anatomy of Marketing Positioning Strategy", Marketing Intelligence & Planning, XII, 4, pp. 10.

CROFT, J. Michael, (1994). "Market Segmentation", A Step by Step Guide to Profitable New Business, Routledge, N.Y. USA, pp.1

ÇAĞLAR, İ. ve KILIÇ, S., (2005). Pazarlama, 1. Baskı, Nobel Yayın Dağıtım, Ankara.

DIBB, Sally, SIMKIN, Lyndon, PRIDE, William M., FERRELL, O. C.,(2001). "Marketing Concepts and Strategies", Houghton Mifflin Company, Boston, pp. 228.

KOTLER, P., (2000). Pazarlama Yönetimi, 10. Baskı, Çev. Nejat Muallimoğlu, Beta Basım Yayım, İstanbul.

ÖZCAN, M., (1996). Kobilere Pazarlama, 1.Baskı, Ekin Kitabevi, İstanbul.

TEK, Ö. ,BAYBARS., (1999). Pazarlama İlkeleri, 7.Baskı, Cem Ofset Matbaacılık Sanayi A.Ş., İzmir.

YALÇIN, F. ve SEZER, F.,(1995). Pazarlama Bilgileri, 1.Baskı, Bilim Teknik Yayınevi, İstanbul.

**TÜRKİYE DÜZENLİ İLERLEME RAPORLARI İÇERİK ANALİZİ:  
GÜVENLİK GÜÇLERİNİN SİVİL DENETİMİ**

**Dr. Emre AYDİLEK<sup>1</sup>, Şeyda BÜKRÜCÜ KAZKONDU<sup>2</sup>**

<sup>1</sup>Kastamonu University, Scientific Research Projects Coordination Unit, Kastamonu,  
Turkey, Orcid: 0000-0002-4767-2424

<sup>2</sup>Bulent Ecevit University, Devrek Vocational School, Zonguldak, Turkey,  
Orcid: 0000-0002-1170-317X

**Abstract**

Every year -since 1998- the "Progress Reports" is published regularly in order to control the criteria that it is obliged to comply with in line with Turkey's European Union (EU) membership. In this study, the problematic of "civilian control of security forces" will be analyzed in depth within the framework of the findings, recommendations and criticisms in 21 reports published between 1998-2019.

Although the progress reports state that most features of a democratic system exist in Turkey, it is argued whether the desired level of civil-military relations. Criticism and recommendations on the structure and functioning of many military institutional mechanisms and their influences on the government's politics are observed intensely. The main criticisms in the reports are: the National Security Council (MGK) is officially an consultation office, but its operation is not compatible with the field of activity; the statements made by the soldiers go beyond army and security issues; military budget and army spending exempt from accountability and effective civilian control; existence of state of emergency courts (DGM) incompatible with democratic principles; the civilians who can be tried by court-martial; the availability of legal texts granting the military the right to intervene in the political sphere; the presence of military council members in important issues such as education (YÖK) and media control (RTÜK); the army's ability to conduct military operations on internal security issues without the request of the civilian authorities and the lack of conscientious objection,

In response to these demands and criticisms in the Progress Reports, Turkey has made significant progress in civil-military relations reforms, since 2002. In time, Turkey has largely fulfilled the EU's demands under the title of civil-military relations. Thus, complete civilian control over the military authorities was achieved. Of military authorities and institutions power and tutelage in political life have been eliminated.

**Keywords:** Turkey-EU Relations, Progress Reports, Civilian Oversight of Security Forces.



**ENSURING INFORMATION SECURITY BY ADOPTING THE INTERNATIONAL  
STANDARD ISO 17799 A CASE STUDY AT KOREK TELECOM COMPANY FOR  
MOBILE COMMUNICATION IN MOSUL CITY/ IRAQ**

**Mohammed Mustafa H**

**Ahmed Zuher Tawfiq**

Mosul University/ Economic& Administration College / Management Information  
System Department/ Mosul/ Iraq

**Abstract**

Most organizations seek to protect their information from the various threats they can face, because information is the core material in accomplishing activities and tasks, Hence, organizations adopt various procedures and tools to ensure the integrity of their information and The ISO 17799 is one of them. The current study is focused on the possibility of adoption of this standard in the protection of the information of the Korek Telecom company for mobile communication by measuring its readiness to comply with the requirements of the specification.

The idea of the study is simple and not complicated, and it depends on simple statistical tools in analyzing data and interpreting the results, but it addresses a very important issue which is providing a mechanism or method to ensure the security and integrity of the information. Because most Iraqi organizations do not care about this issue despite its importance. The main problem of the study is whether the company under study has an interest in protecting its information from threats? and therefore ready to apply the requirements of ISO 17799. The researcher adopted a Checklist for the field side to measure the availability of the requirements of the specification in Korek Telecom company for mobile communication.

Finally, the researchers reached a number of conclusions, the most important of them, The company's management does not have information about ISO 17799, but most of the requirements of this standard are available in it to varying degrees. meaning that they can fully implement the requirements of this standard. The most important proposals focused on the importance of spreading awareness and the culture of information security among working individuals because of the increasing importance of information and the high proportion of risks that information can be exposed in the digital age.

**Keywords:** ISO 17799, Korek Telecom mobile communication company.

## KİRA SÖZLEŞMESİNDE BEDELİN ARTIRILMASI

**Araş. Gör. Hasan Ali Güçlü**

Ufuk Üniversitesi Hukuk Fakültesi, Türkiye( Turkey) Ankara  
ORCID ID : 0000-0003-0501-7912

### Özet

Kira sözleşmesi, Türk Hukukunda iki kategoride tasnif edilmektedir. Bu tasnifte kira türleri adi kira ve ürün kirası ya da diğer bir deyişle hasılat kirasıdır. Türk Borçlar kanunu madde 299 uyarınca, “Kira sözleşmesi, kiraya verenin bir şeyin kullanılmasını veya kullanmayla birlikte ondan yararlanılmasını kiracıya bırakmayı, kiracının da buna karşılık kararlaştırılan kira bedelini ödemeyi üstlendiği sözleşmedir”. Söz konusu madde hem kira sözleşmesini tanımlamış hem de türlerini ifade etmiştir.

Türk Borçlar Hukukunda kira sözleşmesi kurulurken sözleşme serbestisi ilkesi egemendir. Sözleşme kurulduktan sonra sözleşme özgürlüğü ilkesi sekteye uğrar ve sınırlanır. Tebliğ kapsamında, sözleşme kurulduktan sonra kira bedelinin artırılması hususunda dikkate alınması gereken unsurlar işlenecektir. Türk Hukukunda kira bedelinin artırılması için açılacak olan kira tespiti davası sadece konut ve çatılı işyerlerinin kiraya verilmesi durumunda söz konusu olur. Konut ve çatılı işyerlerinde kira bedeli tespit davasının açılabilmesi aslında kiracıyı korumaya yöneliktir.

Tebliğ kapsamında Türk Hukukunda ve uluslararası hukukta kira sözleşmesinde bedelin artırılması konusu detaylı olarak işlenecektir. Türk Hukuku ve uluslararası hukukta, kira bedelinin artırılması konusundaki ortak yönler ve farklılıklar vurgulanacaktır. Kara Avrupası hukuk sistemi ve Anglo Sakson hukuk sisteminin konuya bakış açısı işlenecektir.

**Anahtar Kelimeler:** Kira, bedelin artırılması, kira tespit davası, uluslararası hukuk

## INCREASING THE PRICE IN THE RENTAL AGREEMENT

### Abstract

The rental agreement is classified in two categories in Turkish Law. In this classification, the types of lease are ordinary rent and product rent, or in other words, revenue rent. Pursuant to article 299 of the Turkish Code of Obligations, "The lease contract is the contract in which the lessor undertakes to use something or leave it to the tenant to benefit from it with the use, and the tenant undertakes to pay the agreed rental fee in return". The article in question defined both the lease contract and its types.

In the Turkish Code of Obligations, the principle of freedom of contract is dominant when establishing a lease contract. After the contract is established, the principle of freedom of contract is interrupted and limited. Within the scope of the Communiqué the factors that should be taken into account in increasing the rental fee after the contract is established will be discussed. In Turkish Law, the case of rent determination to be filed to increase the rental price is only possible if houses and roofed workplaces are rented. In fact, filing the lawsuit for determination of rent in residential and roofed workplaces is intended to protect the tenant.

Within the scope of the Communiqué the issue of increasing the price in the lease contract in Turkish and international law will be discussed in detail. Common aspects and differences in Turkish and international law in increasing the rental price will be highlighted. Perspective of the land European legal system and Anglo-Saxon legal system will be covered.

**Keywords:** Rent, price increase, rent determination case, international law

NAXÇIVAN MUXTAR RESPUBLİKASININ SOSIAL – İQTİSADI İNKİŞAFINDA  
ƏHALİYƏ XİDMƏT MÜƏSSİSƏLƏRİNİN ROLU

**Nazlı Əjdərova**  
“Naxçıvan” Universiteti  
**Rifat Mahmudov**  
“Naxçıvan” Universiteti

**Abstract**

The role of public service enterprises in the socio-economic development of the Nakhchivan Autonomous Republic

During the period since the restoration of state independence, significant changes have taken place in the economic, political and social life of the Republic of Azerbaijan. The chaotic situation created by the decline of the economic and political system of the Soviet Union is over, socio-political stability has been established in the country, and the period of economic development has begun.

The scale and scope of successes achieved as a result of the successful continuation by President İlham Aliyev of the economic development strategy defined by the National Leader of Azerbaijan Heydar Aliyev has significantly expanded

**Keywords:** general economic development, the role of regions in socio-economic development, implementation of import-export policy.

**Резюме**

Роль предприятий коммунального обслуживания в социально-экономическом развитии Нахчыванской Автономной Республики

За период после восстановления государственной независимости в экономической, политической и социальной жизни Азербайджанской Республики произошли значительные изменения. Хаотическая ситуация, созданная упадком экономической и политической системы Советского Союза, закончилась, в стране установилась социально-политическая стабильность, наступил период экономического развития.

В результате успешного продолжения Президентом Ильхамом Алиевым стратегии экономического развития, определенной Общенациональным лидером Азербайджана Гейдаром Алиевым, масштаб и размах достигнутых успехов значительно расширились.

**Ключевые слова:** общее экономическое развитие, роль регионов в социально-экономическом развитии, реализация импортно-экспортной политики.

NAHÇIVAN ÖZERK CUMHURİYETİ'NİN SOSYO–EKONOMİK KALKINMASINDA  
KAMU HİZMETİ İŞLETMELERİNİN ROLÜ

**Özet**

Devlet bağımsızlığının yeniden sağlanmasından bu yana geçen dönemde Azerbaycan Cumhuriyeti'nin ekonomik, siyasi ve sosyal hayatında önemli değişiklikler olmuştur. Sovyetler Birliği'nin ekonomik ve siyasi sisteminin gerilemesinin yarattığı kaotik durum sona erdi, ülkede sosyo-politik istikrar sağlandı ve ekonomik gelişme dönemi başladı.

Azerbaycan Milli Lideri Haydar Aliyev'in belirlediği ekonomik kalkınma stratejisinin Cumhurbaşkanı İlham Aliyev tarafından başarıyla sürdürülmesi sonucunda elde edilen başarıların ölçüğü ve kapsamı önemli ölçüde genişledi.

**Anahtar Kelimeler:** genel ekonomik gelişme, bölgelerin sosyo-ekonomik kalkınmadaki rolü, ithalat-ihracat politikasının uygulanması

### **Hülasa**

Dövlət müstəqilliyinin bərpa edildiyi vaxtdan keçən dövr ərzində Azərbaycan Respublikasının iqtisadi-siyasi və sosial həyatında mühüm dəyişikliklər baş vermişdir. Sovet İttifaqının iqtisadi-siyasi sisteminin tənəzzül etməsiylə yaranmış xaotik vəziyyət artıq geridə qalmış, ölkədə sosial-siyasi sabitlik bərqərar olunmuş, iqtisadi inkişaf dövrü başlanmışdır. Azərbaycanın Ümummilli Lideri Heydər Əliyevin müəyyənləşdirdiyi iqtisadi inkişaf strategiyasının ölkə prezidenti cənab İlham Əliyev tərəfindən müvəffəqiyyətlə davam etdirilməsi nəticəsində qazanılmış uğurların miqyası və əhatə dairəsi xeyli genişlənməmişdir.

**Açar sözlər:** ümumi iqtisadi inkişaf, sosial-iqtisadi inkişafda regionların rolu, idxal-ixrac siyasətinin həyata keçirilməsi

Ölkə prezidentinin "Azərbaycan Respublikasında sosial – iqtisadi inkişafın sürətləndirilməsi tədbirləri haqqında 24 noyabr 2003-cü il tarixdə imzaladığı fərmanla müəyyən edilmiş sosial – iqtisadi inkişafın əsas istiqamətləri üzrə həyata keçirilən tədbirlər bu sahədə əldə edilmiş nailiyyətləri daha da möhkəmləndirmişdir. Digər tərəfdən iqtisadiyyatın bütün sahələrində inkişafa istiqamətlənmiş tədbirlərin ayrı – ayrı dövlət proqramları çərçivəsində həyata keçirilməsi ümumi nəticədə səmərəliliyi xeyli artırmışdır. Belə proqramlardan 2004 – 2008-ci illəri əhatə edən 11 fevral 2004 – cü il tarixli "Azərbaycan Respublikası regionlarının sosial – iqtisadi inkişafı Dövlət Proqramı" ümumi iqtisadi inkişafın mərkəzlə yanaşı regionlara doğru istiqamətlənməsində müstəsna əhəmiyyət kəsb etmişdir. Regionların investisiya potensialından tam və kompleks şəkildə istifadə olunması, yeni sənaye, kənd təsərrüfatı, xidmət müəssisələrinin yaradılması, məşğulluq səviyyəsinin yüksəldilməsi, əhalinin təhsil, səhiyyə və digər sosial təminatlarının daha da yaxşılaşdırılması tədbirləri ölkənin iqtisadi və ərzaq təhlükəsizliyinin təmin olunması, daxili bazarın qorunması, onun idxaldan asılılığının minimuma endirilməsi və bir sıra bu kimi strateji dövlət maraqlarına xidmət edir.

Ötən dövr ərzində ölkə iqtisadiyyatının inkişafının müxtəlif istiqamətlərinin vahid dövlət proqramları çərçivəsində tənzimlənməsi, iqtisadi inkişafın sürətləndirilməsi, sosial-iqtisadi inkişafda regionların rolunun yüksəldilməsi, iqtisadiyyatın sahələrinin və regionların kompleks inkişafının təmin edilməsi nəticəsində əhalinin rifah halının və həyat standartlarının təkmilləşdirilməsi istiqamətində mühüm nailiyyətlər əldə edilmişdir. Qeyd olunan ümumi inkişaf fonunda Naxçıvan Muxtar Respublikasının iqtisadiyyatı və sosial həyatı özünəməxsusluğu ilə fərqlənir. İşğalçı Ermənistan Respublikasının Azərbaycan torpaqlarına hərbi təcavüzü nəticəsində ölkənin əsas hissəsindən ayrı düşərək iqtisadi və nəqliyyat əlaqələri baxımından blokada şəraitində yaşamağa məhkum olunmuş muxtar respublika mövcud çətinliklərə baxmayaraq Azərbaycanda həyata keçirilən genişmiqyaslı quruculuq prosesində fəal iştirak edir.

Azərbaycan Respublikasının iqtisadi-coğrafi rayonlaşdırılmasında Naxçıvan Muxtar Respublikasının ərazisi bütövlükdə ölkədaxili iqtisadi rayonlardan biri kimi qeyd olunmuşdur. Lakin o, özünün çoxsahəli strukturu ilə fərqlənir. Bu, muxtar respublikanın Azərbaycan Respublikasının əsas ərazisindən təcrid edilmiş coğrafi məkanda yerləşməsi və bununla əlaqədar burada yerli tələbatı müvafiq istehsal sahələri yaratmaq hesabına təmin etmək zərurəti ilə izah olunur.

Naxçıvan Muxtar Respublikası inkişafda olan çoxsahəli sənaye və aqrar-sənaye respublikasıdır. Sənayedə yerli kənd təsərrüfatı məhsullarının emalı və faydalı qazıntı hasilatı xüsusi yer tutur. Elektronika, metal emalı, tikinti materialları və yüngül sənayesi var. Kənd təsərrüfatı, əsasən taxılçılıq, heyvandarlıq, tərəvəzçilik və bağçılıq sahəsində ixtisaslaşmışdır. Muxtar respublikada iqtisadi islahatlar ardıcıl həyata keçirilmiş, torpaq islahatı başa çatdırılmış,

azad sahibkarlığın, xüsusi mülkiyyətin və kiçik biznesin inkişafı üçün geniş imkanlar yaradılmışdır.

Muxtar respublikada davamlı inkişafın təmin edilməsi, sahibkarlıq fəaliyyətinə meylin stimullaşdırılması və bu istiqamətdə bütün cəhdlərin hərtərəfli dəstəklənməsi sahəsində mühüm tədbirlər həyata keçirilmiş, bu sahədə məqsədli proqramlar hazırlanmışdır. "Azərbaycan Respublikası regionlarının sosial-iqtisadi inkişafı Dövlət Proqramının (2004-2008-ci illər) təsdiq edilməsi haqqında" Azərbaycan Respublikası Prezidentinin müvafiq fərmanının icrasını təmin etmək, Naxçıvan Muxtar Respublikasında təbii sərvətlərdən və yerli şəraitdən səmərəli istifadə etməklə kənd təsərrüfatı məhsullarının istehsalını artırmaq, emal sənayesinin, xidmət və digər infrastruktur obyektlərinin, turizmin inkişafını təmin etmək, məşğulluğun səviyyəsini yüksəltmək və əhalinin güzəranını daha da yaxşılaşdırmaq məqsədilə 09 iyun 2005-ci il tarixdə Naxçıvan Muxtar Respublikası Ali Məclisi Sədrinin sərəncamı ilə "Naxçıvan Muxtar Respublikasının Regional İnkişaf Proqramı (2005-2008-ci illər)" təsdiq olunmuş və icrası uğurla reallaşdırılmışdır.

Bütün bunlar səmərəli məşğulluğun təmin edilməsinə öz töhfəsini vermiş, 15 minə yaxın yeni iş yeri açılmışdır.



2014-2018-ci illərdə özəl sektorun prioritet sahələrindən olan kənd təsərrüfatı məhsullarının istehsalı və emalı sektorunun inkişafı istiqamətində məqsədyönlü tədbirlər davam etdirilmişdir. İstehsal olunan məhsulların satışı zamanı mövsümi problemlərin həlli və əhalinin ilboyu keyfiyyətli yerli məhsullarla təminatı məqsədilə ümumi tutumu 2330 ton olan 9 müxtəlif tutumlu soyuducu anbar, 14 istixana, 43 heyvandarlıq təsərrüfatı yaradılmış, 10 heyvandarlıq təsərrüfatı isə genişləndirilmişdir. Bundan əlavə, əhalinin mövsümi tərəvəz məhsulları ilə təminatının yaxşılaşdırılması üçün istixana komplekslərinin yaradılması və genişləndirilməsi məqsədilə 1 milyon 110 min 800 manat, heyvandarlıq təsərrüfatlarının yaradılması üçün 45 milyon 104 min 200 manat həcmində kreditlər verilmişdir. Aqrar sahədə digər mühüm məsələ məhsul istehsalçılarının müasir texnika və mineral gübrələrlə vaxtında təchiz edilməsidir. Bu məqsədlə "Naxçıvan Aqrolizinq" Açıq Səhmdar Cəmiyyətinin rayon bazalarının balansına tələbata uyğun kənd təsərrüfatı texnikaları verilmişdir. 2014-2018-ci illərdə "Naxçıvan Aqrolizinq" Açıq Səhmdar Cəmiyyəti tərəfindən 1130 müxtəlif təyinatlı kənd təsərrüfatı texnikası alınaraq gətirilmiş və məhsul istehsalçılarına verilmişdir. Aqrar sahənin elmi şəkildə inkişafı üçün Kənd Təsərrüfatı Nazirliyinin Akademik Həsən Əliyev adına "Araz" Elm-İstehsalat Birliyi, həmçinin Toxumçuluq və Bitkilərin Mühafizəsi İdarəsi üçün yeni inzibati bina istifadəyə verilmiş, müasir avadanlıqlarla təchiz edilmiş Aqrokimya Laboratoriyası yaradılmışdır.





Kənd təsərrüfatı məhsulları istehsalının artırılması və yeni əkin sahələrinin döviyyəyə daxil edilməsi məqsədilə müxtəlif layihələrin həyata keçirilməsi muxtar respublikada aqrar sahənin davamlı inkişafında xüsusi rol oynamışdır. Dövlət Proqramına uyğun olaraq kənd yerlərində torpaqların suvarma və meliorasiya təminatının yaxşılaşdırılmasına, torpaq və su ehtiyatlarından səmərəli istifadə edilməsinə xüsusi diqqət yetirilmişdir. Belə ki, 2014 - 2018 – ci illərdə kənd təsərrüfatı torpaqlarında 406 min 810 metr kollektor-drenaj şəbəkəsinin, 906 min metr suvarma kanallarının tikintisi, bərpası və yenidən qurulması həyata keçirilmiş, əkin sahəsinin su təminatının yaxşılaşdırılması üçün 71 subartezian quyusu qazılmış, 4850 hektar ərazidə torpaqların su təminatının yaxşılaşdırılması tədbirləri görülmüşdür.

Muxtar respublikada əhalinin qida məhsulları ilə etibarlı təminatı sosial-iqtisadi siyasətin başlıca istiqamətlərindən biridir. Son illərdə qida təhlükəsizliyinin təmin edilməsi, qida məhsullarının keyfiyyətinin yüksəldilməsi və ixrac potensialının artırılması sahəsində nəzərə-çarpan nailiyyətlər əldə edilmişdir. Görülmüş tədbirlərin davamı olaraq, muxtar respublikada əhalini təhlükəsiz və keyfiyyətli qida məhsulları ilə təmin etmək, qida məhsullarının təhlükəsizliyinə nəzarət sisteminin səmərəliliyini daha da artırmaq qarşısındakı dövr üçün də əsas vəzifələrdən biri kimi müəyyən edilmişdir. Bu məqsədlə “İstehlak Mallarının Ekspertizası Mərkəzi” Məhdud Məsuliyyətli Cəmiyyətinin Mərkəzi qida sınaq laboratoriyası Avropa Birliyi ölkələri tərəfindən beynəlxalq akkreditasiyadan keçirilmiş və cəmiyyət tərəfindən verilmiş keyfiyyət sertifikatları ilə ərzaq məhsullarının maneəsiz şəkildə xarici bazarlara çıxarılmasına şərait yaranmışdır.



Muxtar respublikada istehsal olunan məhsulların ixracının artırılması məqsədilə ixrac şirkətlərinin yaradılması və fəaliyyətlərinin dəstəklənməsi istiqamətində “Naxçıvan Məhsulları” Məhdud Məsuliyyətli Cəmiyyəti təsis edilmiş və yerli məhsulların Bakı şəhərində satışı həyata keçirilmişdir. İxracatla məşğul olmaq istəyən naxçıvanlı sahibkarların biznes əlaqələrinin

genişləndirilməsi məqsədilə 2014-2018-ci illər ərzində ölkə daxilində və xaricdə keçirilən 126 biznes-forum, sərgi və konfransda 714 sahibkarlıq subyektinin iştirakı təmin edilmişdir. Muxtar respublikada xarici ticarət əməliyyatlarının aparılmasında gömrük infrastrukturunun təkmilləşdirilməsi istiqamətində “Naxçıvanterminalkompleks” Birliyi üçün yeni inzibati bina və anbar kompleksi istifadəyə verilmişdir. Naxçıvan Muxtar Respublikasında kənd və xidmət mərkəzlərinin yaradılması əhalinin tələbat və ehtiyaclarının ödənilməsinə, ümumi inkişafa böyük təkan verir, vaxt itkisinin qarşısını alır. Naxçıvan Muxtar Respublikasının rabitə sisteminin dünya standartları səviyyəsinə çatdırılması, müasir texnologiyaların tətbiqi, strateji əhəmiyyətli layihələrin həyata keçirilməsi istiqamətində zəruri tədbirlərin görülməsi əsas məsələlərdən biri kimi diqqət mərkəzində olmuşdur. 2014-2018-ci illərdə 42 ATS istismara verilmiş, 195 ATS tam elektronlaşdırılmış, 58 poçt binası tikilmiş və ya əsaslı təmir olunmuşdur. Ötən ildə Ordubad rayonunda Rabitə Evi və Yeni Nəsil Telekommunikasiya Sistemi yaradılmış, Şərur rayonunda İbadulla Radio-Televiziya Verici Stansiyası üçün yeni bina tikilmiş və avadanlıqlar alınmışdır. Ötən dövrdə 4-cü nəsil kommunikasiya sistemləri quraşdırılaraq əhalinin istifadəsinə verilmiş, yaşayış ərazilərinin 98 faizində genişzolaqlı, 99 faizində isə simsiz internet xidməti yaradılmışdır.



İqtisadiyyatın inkişafında mühüm rol oynayan nəqliyyat sektorunda həyata keçirilən genişmiqyaslı tədbirlər çərçivəsində muxtar respublikada avtomobil yollarının çəkilməsi və yenidən qurulması, körpülərin tikintisi, yol şəbəkələrinin bərpası işləri davam etdirilmişdir. Ötən beş il ərzində 317,8 kilometr respublika və yerli əhəmiyyətli avtomobil yolları, 24 körpü tikilmiş və ya 14 körpü əsaslı təmir olunmuşdur. Təkcə 2018-ci ildə 50,4 kilometr uzunluğunda avtomobil yolları salınmış, bir körpü tikilmiş, bir körpü isə bərpa olunmuş, Naxçıvan Beynəlxalq Hava Limanında maşın və mexanizmlər üçün qaraj kompleksi yaradılmış, hava limanının maddi-texniki bazasının gücləndirilməsi məqsədilə 25 adda 30 yeni texnika və avtomobil alınmışdır. Əhaliyə göstərilən nəqliyyat xidmətlərinin səviyyəsini yüksəltmək məqsədilə Naxçıvan şəhərində 5 yeni avtobus marşruta buraxılmışdır.

Muxtar respublikada pozitiv meyillərlə səciyyələnən bu sosial-iqtisadi fəallığın təməlinə iqtisadi inkişafın sosial yönümlü olması, hər bir vətəndaşın iqtisadi və sosial inkişafda iştirakından asılı olaraq maddi rifahının artırılması, iqtisadiyyatın dövlət tənzimləmə mexanizmlərinin liberallaşdırılması, iqtisadi tərəqqinin əsas meyarlarından olan azad rəqabət, sahibkarlıq və investisiya mühitinin daha da yaxşılaşdırılması, əsassız məhdudiyətlərin aradan götürülməsi, investisiyaların və sahibkarlığın inkişafının təşviqi üsullarından geniş istifadə olunması və muxtar respublikanın iqtisadi təhlükəsizliyinin təminatı üçün aparılmış kompleks işlər dayanır.

**Ədəbiyyat**

1. Daim inkişafda olan Naxçıvan sənayesi... / Nazim Əhmədov // Bakı Xəbər. - 2020. - 11 iyun. - № 92. - S. 14
2. Naxçıvan Muxtar Respublikasında aqrar sahə uğurla inkişaf etdirilir // Səs. - 2019.- 2 noyabr. - № 203. - S. 6.
3. Moskva müqaviləsi və Naxçıvanın Azərbaycanın himayəsində muxtar ərazi statusu / İsmayıl Hacıyev // AMEA-nın Naxçıvan bölməsinin Elmi əsərləri (İctimai və humanitar elmlər seriyası).- 2019.-№3.-S.9-16.
4. Naxçıvanda sahibkarlığın inkişafına şərait yaradılır // Xalq Cəbhəsi.-2017.-27 sentyabr.-№172.- S.12

**TÜRK VERGİ HUKUKUNDA MÜCBİR SEBEPLER VE KORONAVİRÜS  
(COVID-19)'UN VERGİ UYGULAMALARINA ETKİSİ**

**Zeynep Arıkan<sup>1</sup>, Özge Önkan<sup>2</sup>**

<sup>1</sup> Professor, Dokuz Eylül University, Faculty of Economics and Administrative Sciences, Public Finance, İzmir, Turkey, Orcid ID: ORCID: 0000-0001-6710-171X

<sup>2</sup> Assistant Professor, Sinop University, Faculty of Economics and Administrative Sciences, International Business and Trade, Sinop, Turkey, Orcid ID: 0000-0001-5227-7747

**Özet**

Mücbir sebep, vergi yükümlüsünün, kendi kusurundan kaynaklanmayan ve önceden tahmin ederek engelleyemeyeceği aniden ortaya çıkan olaylardır. Vergi yükümlüleri, mücbir sebep dolayısıyla vergi ödevlerini yerine getiremedikleri gibi bu ödevleri yerine getirmekten doğan haklarını da kullanamamaktadırlar. Mücbir sebep hallerinin neler olduğu 213 sayılı Vergi Usul Kanunu'nda belirtilmiştir. Vergi ödevlerinin herhangi birinin yerine getirilmesine engel olacak derecede ağır kaza, ağır hastalık ve tutukluluk gibi halleri de, Vergi Usul Kanun'unda sayılan mücbir sebeplerdendir. *Koronavirüs (Covid-19)*, *Dünya Sağlık Örgütü* tarafından Mart 2020'de *salgın* olarak ilân edilmiştir. Koronavirüs pandemisi, Vergi Usul Kanun'unda belirtilen vergi ödevlerinin herhangi birinin yerine getirilmesine engel olacak derecede ağır hastalık sınıfına girmektedir.

Koronavirüs pandemisi, vergi yükümlülerinin şekli vergi ödevleri dolayısıyla vergi hukukunda birtakım hükümlere ve çeşitli sonuçlara yol açmıştır. Günümüzde bu konu üzerinde yoğun düzenlemeler yapılması ve tüm mükellefleri ilgilendiren güncel bir konu olması sebebiyle, koronavirüsün vergi uygulamalarına etkisinin incelenmesi ayrı bir önem arz etmektedir. Çalışmanın amacını da koronavirüsle birlikte mücbir sebepler açısından vergi hukukunda yapılan düzenlemelerin değerlendirilmesi oluşturmaktadır. Bu nedenle, çalışmamızda öncelikle vergi hukukunda mücbir sebeplere yer verilmiş daha sonra ise koronadan zarar gören mükelleflerin vergi uygulamaları karşısındaki durumları değerlendirilmeye çalışılmıştır.

**Anahtar Kelimeler:** Koronavirüs, mücbir sebep, vergi uygulamaları

**FORCE MAJEURE AND EFFECTS OF CORONAVIRUS (COVID-19) ON THE TAX  
PRACTICES IN TURK TAX LAW**

**Abstract**

Force majeure is a sudden occurrence that are not caused by ratepayer's own fault and cannot be prevented by anticipating. Ratepayers both do not do the tax obligations because of force majeure and they do not use the rights that are due to do the tax obligations. What the cases of force majeure are indicated in the tax law no 213. Cases such as serious accident, serious illness and detention that will prevent the fulfilment of any of the tax obligations also are force majeure indicated in the tax law. Coronavirüs (Covid-19) was as declared epidemic by World Health Organization in March 2020. Epidemic of coronavirus is case of serious illness that will prevent the fulfilment of any of the tax obligations that indicated in the tax law.

Epidemic of coronavirus has led to sundry decrees and some consequences in tax law since ratepayers have formal tax obligations. Because the intense regulations are made on this subject nowadays and the subject is the current subject in which all taxpayers are interested, the evaluation the effects of coronavirus on the tax practices is of great importance. The purpose of this study is evaluation of regulations on tax law in terms of force majeure because of coronavirus. For this reason, first, force majeure in tax law has been included in our study, and then, the situation of the taxpayers who suffered from coronavirus against tax practices was



tried to be evaluated.

**Keywords:** Coronavirus, force majeure, tax practices

## GİRİŞ

İnsanlar, yüzyıllardan beri dünyada çeşitli felaketlerle yüz yüze gelmişlerdir. Zaman içerisinde felaketler tekrarlandıkça insanlar onlarla nasıl mücadele edeceklerini öğrenmişlerdir. Toplumlar, nasıl ki toplum olabilme bilincine erişmiş ve bir toplumun ihtiyaçlarının idamesinin sağlanması için çeşitli hukuk kurallarına uyum sağlamayı öğrenmişse, aynı şekilde hukuk kurallarına yaşadıklarının adapte edilmesini de benimsemişlerdir. Bu sebeple, deprem, sel, salgın gibi doğal afetlerin insanlar üzerinde yarattığı etkilerin hukuk kurallarına göre biçimlenmesi, insanlar açısından kolay algılanabilir ve afetlerin insanlar üzerindeki yansımalarının mali boyutunun varlığı özellikle doğal afetlerin olması durumunda mükelleflere getirilecek kolaylıkların hukuk kurallarında yer almasını gerekli kılmaktadır.

Çalışmamızda, öncelikle, Türk vergi hukukunda yer alan mücbir sebeplerden bahsedilecek, daha sonra, mücbir sebep hali sayılan koronavirüsün, dünyada ve Türkiye'deki vergi uygulamalarına etkisi incelenecektir.

## TÜRK VERGİ HUKUKUNDA MÜCBİR SEBEPLER

Deprem, sel, kasırga, salgın gibi doğal afetler ya da savaş, grev, isyan gibi insana bağlı birtakım olaylar nedeniyle mükellefler isteseler bile vergisel ödevlerini yerine getiremeyebilirler. Mücbir sebepler olarak tanımlanan böyle durumlarda bu olağanüstü durum sona erinceye kadar kanuni olarak mükelleflerin ödevleri ertelenir.

Mücbir sebepler, vergisel açıdan süreleri durduran en önemli sebeplerdir. Bu sebeplerin varlığı halinde kanuni ve idari sürelerin işlemesi durmaktadır (Tosuner, Arıkan, 2019: 141).

Vergi Usul Kanunu'nun 13. maddesinde örnekler verilmek suretiyle mücbir sebep halleri sayılmıştır. Kanunda sayılan mücbir sebep halleri şunlardır:

- Vergi ödevlerinden herhangi birinin yerine getirilmesine engel olacak derecede ağır kaza, ağır hastalık ve tutukluluk;
- Vergi ödevlerinin yerine getirilmesine engel olacak yangın, yer sarsıntısı ve su basması gibi afetler;
- Kişinin iradesi dışında vukua gelen mecburi gaybubetler;
- Sahibinin iradesi dışındaki sebepler dolayısıyla defter ve vesikalarının elinden çıkmış bulunması gibi hallerdir.

Kanunda mücbir sebep halleri örnekler verilerek sayılmış, ancak 13.maddenin en sonunda «gibi haller» denilmek suretiyle benzer durumlar mücbir sebep olarak kabul edilmiştir.

Herhangi bir olayın mücbir sebep sayılabilmesi için kişisel kusurun bulunmaması, olayın kişisel irade dışında aniden ortaya çıkması ve kişinin olayı önleyememesi ve olayın kişinin vergisel ödevlerini yerine getirmesine engel olması gerekmektedir.

## DÜNYADAKİ VERGİ UYGULAMALARI'NDA KORONAVİRÜS

Dünyada ilk olarak Aralık 2019 tarihinde Koronavirüs (Covid-19) adında bir virüs görülmüş ve zamanla yaygınlaşarak Dünya Sağlık Örgütü tarafından salgın olarak kabul edilerek gerekli tedbirler alınmaya başlamıştır.

Ülkeler, söz konusu bu salgından önemli ölçüde etkilenmiş ve hastalık, ekonomik, sosyal, mali, kültürel, psikolojik ve dinsel açılardan önemli sorunları da beraberinde getirmiştir.

Çin'de ortaya çıkan ve dünyaya yayılan Covid-19 salgınından ve bu kapsamda alınan tedbirlerden etkilenen mükelleflerin mücbir sebep hükümlerinden faydalanması için birçok düzenlemeler yapılmıştır. Covid 19, ülkelerin birçok vergisel tedbir almasına neden olmuş, birçok ülkede vergi beyan ve ödeme süreleri ertelenmiş, faiz ve cezalar kaldırılmış,



mükelleflere ek ödeme süreleri verilmiş, borçlu mükelleflerin icra takipleri durdurulmuş, denetim faaliyetleri çok gerekli durumlarda sadece uzaktan elektronik yolla yapılmaya başlanmış, mükelleflerin bazı borçlarının silinmesi yoluna gidilmiş ve vergisel hizmetler genişletilerek ve benzer uygulamalarla birçok avantaj sağlanmıştır (OECD, 2020).

Avrupa Birliği, ülkelere fon sağlamasının yanı sıra bütçe, devlet yardımları ve maliye kurallarına çok ileri düzeyde esneklik getirmek suretiyle de üye ülkelere yardımcı olmaya çalışmıştır. Avrupa Birliği'nin sağladığı destekler arasında doğrudan hibe veya vergi indirimi, banka kredileri için garanti verilmesi, faiz oranlarını düşürecek doğrudan destekler (özellikle KOBİ'lere yönelik), bulunmaktadır. Ayrıca, koronavirüs sebebiyle en çok etkilenen sektörler olan sağlık ve emek sektörlerine ve küçük işletmelere ekstra yatırım imkânı tanınmıştır (European Union, 2020).

Covid-19 hastalık sürecinde ülkelerin uyguladıkları vergisel tedbirler, her ülkenin yapısına göre farklılıklar göstermesine karşılık genel olarak aynı amaca hizmet etmektedir. Bu kapsamda ülkelerin uyguladığı vergisel tedbirlerin neler olduğunu OECD ülkeleri bünyesinde incelediğimizde şöyle bir görünümle karşı karşıya kalmaktayız.

Covid-19'un başladığı Çin beyanname verme sürelerini uzatmış, denetimi hafifletmiştir. Fransa, ödeme sürelerini ve tüm vergi denetimlerini ertelemiştir. Ertelemeler, cezasız uygulanmaktadır. Pandemi süresinde denetim yapılmayacaktır. Macaristan, taksitli vergi borcu ödeme zamanını ertelemiştir. Hollanda, vergilerini geç ödeyen mükelleflere ceza uygulamasını kaldırmış ve faiz oranlarını düşürmüştür. Azerbaycan, küçük ölçekli işletmelerin beyan ve ödeme sürelerini uzatmıştır. Şili, katma değer vergisi ödemelerini ertelemiştir. Çin, Şili ve İtalya gibi bazı ülkelerde salgınla mücadele kapsamında belirlenen hizmet alımları ve bağışların doğrudan kurumlar vergisi matrahından indirilebilmesi hakkı tanınmıştır (Pwc, 2020: 4).

Belçika, gelir ve kurumlar vergilerinde beyanname verme sürelerini uzatmıştır. Ayrıca, Belçika'daki birçok bölge vergisinin (Wallonia'daki Brussel'deki Flemish otomobil vergileri, emlak vergileri, veraset ve intikal vergileri, Brüksel'deki bireyler ve şirketler için trafik vergileri gibi) vade tarihleri uzatılmıştır. Brüksel'de şehre giriş vergisi için muafiyet getirilmiştir.

Birleşik Krallık, katma değer vergisi ödemelerini ertelemiş, gelir vergisi ödemeleri içinse ceza ve faiz ödemelerinden vazgeçmiştir. Birleşik Krallık Avrupa Birliği'nde ayrıldıktan sonra vergilemeye dair kendi kurallarını oluşturmuştur. Pandemiyle birlikte bu kurallara dair denetimler de ertelenmek zorunda kalmıştır (HMRC, 2020). Amerika Birleşik Devletleri'nde vergi ödemeleri ertelenmiş, haciz ve harçlar bir süreliğine askıya alınmıştır. Almanya ve Avusturalya ödeme ve beyan sürelerini ertelemiş, gecikme zam ve faizini iptal ederek, icra takiplerini durdurmuştur.

Avrupa'da koronavirüsten en çok etkilenen ülkelerden biri olan İtalya'da vergi ve sosyal güvenlik ödemeleri geçici olarak askıya alınmıştır. 31 mayısa kadar turizm sektöründeki vergi ve sosyal güvenlik ödemeleri de ertelenmiştir. Koruma ve güvenliğe dair cihazlardan 2020 yılında katma değer vergisi alınmaması sonraki yılda da yine bu alandaki ürünlerden alınacak katma değer vergisinin %5 indirimli olarak uygulanması kararı alınmıştır. Yıllık geliri 40.000 Euro'nun altında olan (hanehalkı gelirine bağlı olarak geliri 150 Euro'dan 500 Euro'ya olanlar) için vergi indirimleri getirilmiştir (European Commission, 2020: 38).

### **TÜRKİYE'DEKİ VERGİ UYGULAMALARI'NDA KORONAVİRÜS**

Türkiye, Covid-19 hastalığının etkilerini azaltmak amacıyla "Ekonomik İstikrar Kalkınma Paketi"ni hazırlamış ve Hazine ve Maliye Bakanlığı'nda mükelleflerin korunmasına yönelik tedbirler almıştır. Söz konusu bu yasal ve idari tedbirler kapsamında yapılan düzenlemeler ise şunlardır:

- Vergi Usul Kanunu 518 nolu Tebliği
- Vergi Usul Kanunu 125 nolu Sirküleri
- Vergi Usul Kanunu 126 nolu Sirküleri
- Vergi Usul Kanunu 127 nolu Sirküleri
- Vergi Usul Kanunu 129 nolu Sirküleri
- Katma Değer Vergisi 68 nolu Sirküleri
- SMM ve YMM Kanunu 1 nolu Sirküleri
- 2278 sayılı Mal ve Hizmetlere Uygulanacak Katma Değer Vergisi Oranlarının Tesbitine İlişkin Kararda Değişiklik Yapılmasına Dair Cumhurbaşkanı Kararı
- 2286 sayılı İthalat Rejimi Kararına Ek Kararda Değişiklik Yapılmasına Dair Cumhurbaşkanı Kararı
- 7226 Sayılı Bazı Kanunlarda Değişiklik Yapılmasına Dair Kanun
- Muhtasar ve Prim Hizmet Beyannamesi 1 sıra nolu Genel Tebliği'nde Değişiklik Yapılmasına Dair 8 sıra nolu Tebliğ
- Geri Kazanım Katılım Payı Beyannamesi 1 sıra nolu Genel Tebliği'nde Değişiklik Yapılmasına Dair 3 sıra nolu Tebliğ

Kovid-19 Aralık 2019'da Çin'de başlayıp hızla dünya ülkelerine yayılırken, Türkiye'de de etkisi Mart 2020'de görülmeye başlanmıştır. Çeşitli önlemlerin uygulanmaya başladığı Mart 2020'de, Vergi Usul Kanunu 518 nolu Tebliği çıkartılmıştır. Söz konusu tebliğ, koronavirüs önlemleri kapsamında çıkartılan ilk Vergi Usul Kanunu tebliğidir. 24/03/2020 Tarihli Vergi Usul Kanunu 518 sıra nolu Tebliği'ne göre;

• Ticari, zirai ve mesleki kazanç yönünden gelir vergisi mükellefiyeti bulunan veya salgından doğrudan etkilenen ya da İçişleri Bakanlığınca alınan tedbirler kapsamında geçici süreliğine faaliyetlerine ara verilmesine karar verilen işyerlerinin bulunduğu sektörlerde faaliyette bulunan mükellefler itibarıyla mücbir sebep hali ilan edilmiştir.

• 65 yaş ve üstünde olması veya kronik rahatsızlığı bulunması nedeniyle sokağa çıkma yasağı kapsamına giren mükellefler ve meslek mensupları ile beyanname/bildirimleri bu meslek mensuplarınca verilenler itibarıyla mücbir sebep hali ilan edilmiştir.

• Sosyal güvenlik mevzuatı gereğince sigortalıların mücbir sebep dönemine ilişkin prime esas kazanç ve hizmet bilgilerinin Muhtasar ve Prim Hizmet Beyannamesi ile bildirilmesinin zorunlu olması durumunda mücbir sebep hali uygulanacaktır.

• Mücbir sebep halinde olan mükelleflere dair katma değer vergisi ödemeleri 3 ay ertelenmiştir.

• Sokağa çıkma yasağı kapsamına giren mükelleflerin vergi ödevleri ertelenmiştir.

• 31 Mart 2020 günü sonuna kadar verilmesi gereken 2019 takvim yılına ait yıllık gelir vergisi beyannamelerinin verilme süresi 30 Nisan 2020'ye uzatılmıştır.

**Tablo 1: Vergi Ödevlerinin Ertelenmesi**

<b>Dönem</b>	<b>Vergi Ödevi</b>	<b>Beyan Tarihi</b>	<b>Ödeme Vadesi</b>	<b>Yeni Beyan Tarihi</b>	<b>Yeni Ödeme Vadesi</b>
<b>Mart</b>	Muhtasar Beyannameler	27.04.2020	27.04.2020	27.07.2020	27.10.2020
	Katma Değer Vergisi Beyannameleri	27.04.2020	27.04.2020	27.07.2020	27.10.2020
	Form Ba-Bs	30.04.2020	-	27.07.2020	-
	E-Defterlerin Oluşturulması	30.04.2020	-	27.07.2020	-
	Elektronik Defter Beratlarının Yüklmesi	30.04.2020	-	27.07.2020	-
<b>Nisan</b>	Muhtasar Beyannameler	27.05.2020	27.05.2020	27.07.2020	27.11.2020
	Katma Değer Vergisi Beyannameleri	27.05.2020	27.05.2020	27.07.2020	27.11.2020
	Form Ba-Bs	01.06.2020	-	27.07.2020	-
	E-Defterlerin Oluşturulması	01.06.2020	-	27.07.2020	-
	Elektronik Defter Beratlarının Yüklmesi	01.06.2020	-	27.07.2020	-
<b>Mayıs</b>	Muhtasar Beyannameler	26.06.2020	26.06.2020	27.07.2020	28.12.2020
	Katma Değer Vergisi Beyannameleri	26.06.2020	26.06.2020	27.07.2020	28.12.2020
	Form Ba-Bs	30.06.2020	-	27.07.2020	-
	E-Defterlerin Oluşturulması	30.06.2020	-	27.07.2020	-
	Elektronik Defter Beratlarının Yüklmesi	30.06.2020	-	27.07.2020	-

Tablo 1’de görüldüğü üzere, muhtasar beyanname verme ve katma değer vergisi ödeme süreleri üç ay uzatılmıştır. Ayrıca, elektronik defter oluşturma ve bunların internete yüklenmesine dair mükellef ödevlerinin süreleri de 3 ay uzatılmıştır. Söz konusu önlemler, mükelleflerin vergisel yükümlülüklerini hafifletme amacına yönelik olup, mükelleflere avantaj sağlayıcı yöndedir. Ancak, günümüzde koronavirüs salgını sonlanmamıştır. Sadece sıcakların gelmesiyle birlikte yaz döneminde koronavirüs vaka sayısı azalmış (worldometer, 2020) ve

böylece muhtasar ve prim hizmet beyannamesi\* verme ve vergiyi ödeme süresi ile ilgili bir erteleme olmamıştır. Soğukların başlamasıyla koronavirüs vaka sayısının arttığı görülmektedir. Hastalığın yeniden hızlanması ile mükelleflerin vergi ödevlerini gerçekleştiremeyebileceği ve koronavirüsün yeniden mücbir sebep sayılması durumunda, ne gibi vergisel önlemlerin alınacağı bilinmemektedir. Ancak, mükelleflerin nakit sıkıntılarının artırılmaması için vergisel beyan ve ödeme yükümlülüklerinin ertelenmesine yönelik idari ve usuli önlemlerden ziyade esasa yönelik vergisel politika değişikliklerini yansıtan önlemlerin alınması tarafımızca gerekli görülmektedir. Koronavirüsün başta ekonomi üzerinde hayatın her alanını yarattığı tahribat sadece birtakım önlemlerle engellenecek gibi değildir. Dolayısıyla, alınacak önlemler politika şeklinde çözüm olarak uygulanmalıdır.

### SONUÇ

Dünya var olduğu sürece doğal felaketler yaşanmıştır. Dolayısıyla, bu durum, toplumların felakete karşı önlemlerini almasını zaruri kılmıştır. Ancak, alınacak tedbirlerin, doğal felaketlerin, mükelleflere getirdiği mali yük sebebiyle hukuk kurallarında yer alması gerekmektedir. Bu sebeple, 213 sayılı Vergi Usul Kanunu'nda deprem, sel, kasırga, salgın gibi doğal afetler ya da savaş, grev, isyan gibi insana bağlı birtakım olaylar nedeniyle mükellefler vergisel ödevlerini yerine getiremediklerinde süreler durmaktadır. Söz konusu haller ise Vergi Usul Kanunu'nda mücbir sebep olarak sayılmaktadır. Aralık 2019'da Çin'de ortaya çıkan koronavirüs de Dünya Sağlık Örgütüncel salgın olarak tanımlanmış ve dolayısıyla VUK'un 213. Maddesine göre mücbir sebep olarak sayılmıştır.

Dünyada ve Türkiye'de mücbir sebep olarak sayılan koronavirüsün vergi uygulamaları üzerinde pek çok etkisi olmuş ve bu durum da dünya ülkelerini vergisel anlamda önlemler almaya itmiştir. Dünyada koronavirüs uygulamaları genellikle vergi beyannamelerini verme sürelerinin ve vergi ödemelerinin ertelenmesi şeklinde olmuştur. Türkiye'de ise koronavirüs önlemleri kapsamında çıkartılan birçok tebliğ, kanun ve cumhurbaşkanı kararı bulunmaktadır. Ancak, koronavirüs önlemleri kapsamında çıkartılan ilk Vergi Usul Kanunu tebliği 518 nolu tebliğdir. Söz konusu tebliğde ticari, zirai ve mesleki kazanç yönünden gelir vergisi mükellefiyeti bulunan veya salgından doğrudan etkilenen kişiler ile 65 yaş ve üstünde olması veya kronik rahatsızlığı bulunması nedeniyle sokağa çıkma yasağı kapsamına giren mükellefler ve meslek mensupları için mücbir sebep ilan edilmiş ve bu mükellefler için katma değer vergisi ödemeleri 3 ay ertelenmiş, 31 Mart 2020 günü sonuna kadar verilmesi gereken 2019 takvim yılına ait yıllık gelir vergisi beyannamelerinin verilme süresi 30 Nisan 2020'ye uzatılmıştır.

Ülkemizde koronavirüse karşı alınan önlemler, mükelleflerin vergisel yükümlülüklerini hafifletme amacına yönelik olup, mükelleflere avantaj sağlayıcı yöndedir. Yaz döneminde koronavirüs vaka sayısı azalmış, ancak, koronavirüs salgını sonlanmamıştır. Günümüzde, Covid-19 artarak devam etmektedir. Yazın, beyanname verme ve vergiyi ödeme süresi ile ilgili bir erteleme olmamıştır. Ancak, son durumda, mükelleflerin vergi ödevlerini gerçekleştirememesi söz konusu olabilir. Bu durumda, koronavirüs yeniden mücbir sebep sayılabilir. Bu durumda, ne gibi vergisel önlemlerin alınacağı bilinmemektedir. Bu noktada vurgulanması gereken önemli bir husus bulunmaktadır ki bu da koronavirüs sebebiyle vergisel önlemlerin getirilmesinden çok vergisel politika değişikliklerinin uygulanması gerektiği gerçeğidir. Dolayısıyla, yapılacak değişiklikler, önlem şeklinde değil, politika şeklinde çözüm olarak uygulanmalıdır.

---

\* Muhtasar ve Prim Hizmet Beyannamesi verilmesine ilk olarak pilot illerin merkez ve ilçelerinde bulunan mükellefler/işverenler kapsama alınarak başlanılmış olup ülke genelinde yaygınlaştırılmasına kademeli olarak geçilmiştir. Ülke genelinde uygulama ise 01.07.2020 tarihinden itibaren başlamış olup Temmuz/2020 dönemine ait Muhtasar ve Prim Hizmet Beyannamesi 26 Ağustos 2020 tarihinde beyan edilmiştir

**KAYNAKÇA**

213 Sayılı Vergi Usul Kanunu.

24/03/2020 Tarihli Vergi Usul Kanunu 518 sıra nolu Tebliği.

European Commission. (2020). Policy measures taken against the spread and impact of the coronavirus. Europe: European Union.

European Union. (2020). *Jobs and economy during the coronavirus pandemic*. European Commission: [https://ec.europa.eu/info/live-work-travel-eu/coronavirus-response/jobs-and-economy-during-coronavirus-pandemic\\_en#coronavirusresponseinvestmentinitiative](https://ec.europa.eu/info/live-work-travel-eu/coronavirus-response/jobs-and-economy-during-coronavirus-pandemic_en#coronavirusresponseinvestmentinitiative) adresinden alındı

HMRC. (2020). *Deferral of reporting deadlines for DAC 6*. UK.gov: <https://www.gov.uk/hmrc-internal-manuals/international-exchange-of-information/ieim800010> adresinden alındı

OECD. (2020). *Emergency tax policy responses to the Covid-19 pandemic*. OECD: [https://oecd.dam-broadcast.com/pm\\_7379\\_119\\_119695-dj2g5d5oun.pdf](https://oecd.dam-broadcast.com/pm_7379_119_119695-dj2g5d5oun.pdf) adresinden alındı

Pwc. (2020). *COVID-19 Salgını Kapsamında Dünyada ve Türkiye'de Alınan Vergi Önlemleri*. Pwc Türkiye: <https://www.pwc.com.tr/tr/Hizmetlerimiz/vergi/covid-19-kapsaminda-dunyada-ve-turkiyede-alinan-vergi-onlemleri.pdf> adresinden alındı

Pwc. (2020). Mücbir Sebeplerle İlgili VUK Genel Tebliği (Sıra No: 518). *Vergi Bülteni*, <https://www.pwc.com.tr/tr/hizmetlerimiz/vergi/bultenler/2020/mucbir-sebeple-ilgili-vuk-genel-tebliği-sıra-no-518.html>.

Tosuner, M., & Arıkan, Z. (2019). *Vergi Usul Hukuku*. İzmir: Kanyılmaz Matbaası.

Worldometer. (2020, Kasım 15). *Coronavirus Cases*. Worldometer: <https://www.worldometers.info/coronavirus/country/turkey/> adresinden alındı



**EFFECT OF SOCIAL MEDIA MARKETING ON BRAND COGNIZANCE IN  
DURABLE GOODS-A CASE STUDY ON ELECTRONIC COMPANIES IN INDIA**

**Dr. Jyoti Kasana**  
Assistant professor  
Rajdhani College  
University of Delhi

**Abstract**

Social Media plays a very decisive role in today's scenario. This paper aims at social media marketing tools which are: Facebook, Youtube, Google+, linkedIn, Yahoo, Twitter, Corporate blogs, Gmail and others and their impact on durable goods. The meaning of the term 'social media' can be derived from two words which constitute it. Media generally refers to advertising and the communication of ideas or information through publications/channels. Social implies the interaction of individuals within a group or community. The proposed study will be conducted with the help of primary and secondary data to understand the impact of social media marketing on brand awareness in durable goods. The primary data for the study has been collected with the help of interviews, personal observation, pilot survey and questionnaire. Secondary data has been collected from the following sources: Books and journals, Research reports/proposal, Dealers, Magazines, Articles from newspapers, Websites. The complete primary data for the study has been collected through a questionnaire. Keeping in view the time factors for the completion of the present study only a sample of 200 consumers have been selected. The sample constituted proportionately all major durable goods sold by different electronic companies in Delhi (India). Further, designing a sample, due care has been taken to cover all demographic variables like age, sex, income, education, background of consumers, etc. in order to make the sample more representative Percentage Method, Diagram & Graphic Method, Chi- Square, Correlation, Factor Analysis, Multiple regression and other tools as per suitability of the objectives and the nature of the data. Multiple stage sampling method has been used for analysis of data. This study suggested some effective tools for marketers to create long term Brand Awareness through social media. Further the study helped to the manufacturers of durable goods to formulate their strategy. Study has also opened new dimension in the field of marketing in India.

**Keywords:** Effect of Social Media, Marketing On Brand Cognizance, In Durable Goods-A, Electronic Companies, India

**COVID-19 PANDEMİ SÜRECİNDE FUTBOLCULARDA YARDIM SEVERLİĞİN  
MUTLULUK ÜZERİNE ETKİSİ**

**İrfan KARA, Mehmet ACET, Engin ÇİNİBULAK, Binnur GÜLDALI, Yunus  
ŞAHİNLER**

Kütahya Dumlupınar Üniversitesi Spor Bilimler Fakültesi

**Özet**

Bu araştırmada; Covid-19 pandemi sürecinde futbol oyuncularında yardımseverliğin mutluluk üzerindeki etkisinin incelenmesi amaçlanmıştır. Araştırmanın örneklemini Sakarya’da yaşayan %52,0 erkek, %48,0 kadın olmak üzere toplam da 400 futbolcu oluşturmuştur. Araştırmada Hills ve Argyle (2002) tarafından geliştirilen “Oxford Mutluluk Ölçeği”, Demirci (2017) tarafından geliştirilen “Yardımseverlik Ölçeği” ve araştırmacı tarafından geliştirilen “Kişisel Bilgi Formu” kullanılmıştır. Elde edilen veriler SPSS 25.0 istatistik paket programında analiz edilmiştir. Verilerin normal dağılım göstermeleri nedeni ile parametrik testler uygulanmıştır. Verilerin istatistiğinde tanımlayıcı istatistikler, ikili grup karşılaştırmalarında bağımsız gruplar için t testi, çoklu grupları karşılaştırmada tek yönlü varyans analizi (ANOVA), frekans ve yüzde analizlerinden faydalanılmıştır. Ayrıca gruplar arasındaki farklılığı tespit etmek için de Tukey testinden faydalanılmıştır. Sonuçların yorumlanmasında ( $p < .05$ ) anlamlılık düzeyi kullanılmıştır.

Verilerin analizi sonucunda, günlük hayatta kendilerini nasıl hissettikleri değişkeninde mutluluk düzeylerinde, yaşlı bireylere yardım etme durumu ve cinsiyet değişkenlerinde de yardımseverlik düzeylerinde anlamlı farklılıklar görülmüştür.

Sonuç olarak; futbolcuların pandemi sürecinde yaşadıkları durumların yardımseverlik ve mutluluk üzerinde etkisinin olduğu tespit edilmiştir.

**Anahtar Kelimeler:** Futbol, covid-19, yardımseverlik, mutluluk.

**THE EFFECT OF HELPING FOOTBALL PLAYERS ON HAPPINESS DURING  
THE COVID-19 PANDEMIA**

**Abstract**

In this research; In the Covid-19 pandemic process, it was aimed to analyze the effect of benevolence on happiness in football players.

The sample of the study was composed of a total of 400 footballers, 52.0% men and 48.0% women living in Sakarya. "Oxford Happiness Scale" developed by Hills and Argyle (2002), "Benevolence Scale" developed by Demirci (2017) and "Personal Information Form" developed by the researcher were used in the research. The data obtained were analyzed in SPSS 25.0 statistics package program. Parametric tests were applied due to the normal distribution of the data. Descriptive statistics in data statistics, t test for independent groups in binary group comparisons, one-way variance analysis (ANOVA), frequency and percentage analyzes were used to compare multiple groups. In addition, Tukey test was used to detect the difference between the groups. Significance level was used in the interpretation of the results ( $p < .05$ ).

As a result of the analysis of the data, there were significant differences in the level of happiness in the variable of how they feel in daily life, the state of helping elderly individuals and the level of benevolence in gender variables.

As a result; It has been determined that the situations experienced by footballers during the pandemic have an effect on benevolence and happiness.

**Keywords:** Football, covid-19, benevolence, happiness

COVID-19 PANDEMİ SÜRECİNDE VOLEYBOLCULARDA YARDIM SEVERLİĞİN  
MUTLULUK ÜZERİNE ETKİSİ

Binnur GÜLDALI, Mehmet ACET, Yunus ŞAHİNLER, İrfan KARA,  
Engin ÇİNİBULAK

Kütahya Dumlupınar Üniversitesi Spor Bilimler Fakültesi

**Özet**

Bu araştırmada; Covid-19 pandemi sürecinde voleybol oyuncularında yardımseverliğin mutluluk üzerindeki etkisinin incelenmesi amaçlanmıştır. Araştırmanın örneklemini İstanbul'da yaşayan 287 erkek 218 bayan toplamda 505 sporcu oluşturmuştur. Araştırmada Hills ve Argyle (2002) tarafından geliştirilen "Oxford Mutluluk Ölçeği", Demirci (2017) tarafından geliştirilen "Yardımseverlik Ölçeği" ve araştırmacı tarafından geliştirilen "Kişisel Bilgi Formu" kullanılmıştır. Elde edilen veriler SPSS 25.0 istatistik paket programında analiz edilmiştir. Verilerin normal dağılım göstermeleri nedeni ile parametrik testler uygulanmıştır. Verilerin istatistiğinde tanımlayıcı istatistikler, ikili grup karşılaştırmalarında bağımsız gruplar için t testi, çoklu grupları karşılaştırmada tek yönlü varyans analizi (ANOVA), frekans ve yüzde analizlerinden faydalanılmıştır. Ayrıca gruplar arasındaki farklılığı tespit etmek için de Tukey testinden faydalanılmıştır. Sonuçların yorumlanmasında ( $p < ,05$ ) anlamlılık düzeyi kullanılmıştır. Verilerin analizi sonucunda, cinsiyet, korona virüsün hayatı etkileme durumu, psikolojik yardım alma durumu ve günlük hayatta kendilerini nasıl hissettikleri değişkenlerinde mutluluk düzeylerinde, yaşlı bireylere yardım etme durumu ve yaş değişkenlerinde de yardımseverlik düzeylerinde anlamlı farklılıklar görülmüştür. Sonuç olarak; voleybolcuların pandemi sürecinde yaşadıkları durumların yardımseverlik ve mutluluk üzerinde etkisinin olduğu tespit edilmiştir.

**Anahtar Kelimeler:** Voleybol, covid-19, yardımseverlik, mutluluk.

THE EFFECT OF HELPING VOLLEYBOARDERS ON HAPPINESS DURING COVID-19  
PANDEMIA

**Abstract**

In this research; In the Covid-19 pandemic process, it was aimed to examine the effect of helpfulness on happiness in volleyball players. The sample of the study consisted of a total of 505 athletes, 287 males and 218 females living in Istanbul. "Oxford Happiness Scale" developed by Hills and Argyle (2002), "Charity Scale" developed by Demirci (2017) and "Personal Information Form" developed by the researcher were used in the research. The data obtained were analyzed in SPSS 25.0 statistics package program. Parametric tests were applied due to the normal distribution of the data. Descriptive statistics in data statistics, t test for independent groups in binary group comparisons, one-way analysis of variance (ANOVA) in comparing multiple groups, frequency and percentage analyzes were used. In addition, Tukey test was used to detect the difference between the groups. Significance level was used in the interpretation of the results ( $p < ,05$ ).

As a result of the analysis of the data, there were significant differences in the levels of happiness in the variables of gender, the state of affecting the life of the virus, psychological help, and how they felt in daily life. Significant differences were observed in the status of helping elderly individuals and levels of helpfulness in age variables. As a result; It was determined that the situations experienced by volleyball players during the pandemic had an effect on helpfulness and happiness.

**Key Words:** Volleyball, covid-19, helpfulness, happiness.

**THE EFFECTIVENESS OF THE SINGLE AND MULTIPLE FREQUENCY SPEED  
OF KICK TEST AT DISTINGUISH THE EXPERIENCED AND NOVICE JUNIOR  
TAEKWONDO PLAYERS**

**Süleyman Ulupınar<sup>1</sup>, Serhat Özbay<sup>2</sup>, Cebrail Gençoğlu<sup>2</sup>**

<sup>1</sup>Ministry of Education, Ermenek District National Education Directorate, Karaman,  
Turkey

<sup>2</sup>Erzurum Technical University, Sport Sciences Faculty, Erzurum, Turkey

<sup>1</sup> ORCID: 0000-0002-9466-5278

<sup>2</sup> ORCID: 0000-0001-6424-8871

<sup>3</sup> ORCID: 0000-0002-0990-9224

**Abstract**

**Background/Objective:** In the literature, the number of studies specific to combat sports is limited. However, since it includes the dynamics of taekwondo sport, the Frequency Speed of Kick Test (FSKT) seems to reflect to specify to this sport. Therefore, this study was designed to show the effectiveness of single (FSKT<sub>10s</sub>) and multiple (FSKT<sub>mult</sub>) FSKT tests in distinguishing experienced and novice athletes in junior taekwondo players and to determine which test can discriminate groups better.

**Material and Methods:** Twenty-two male taekwondo players voluntarily participated in the study. The participants were divided into two groups as experienced (EG, n=11, age: 16.1 ± 0.9, height: 171.4 ± 3.7 cm, body mass: 58.0 ± 3.0 kg, body mass index [BMI]: 19.7 ± 0.7, training experience: 7.7 ± 1.7 years) and novice (NG, n=11, age: 15.9 ± 0.8, height: 169.5 ± 3.2 cm, body mass: 57.5 ± 5.7 kg, body mass index [BMI]: 19.9 ± 1.3 training experience: 2.2 ± 0.6 years). Statistical analyzes were performed with SPSS 21 software.

**Results:** Height, body mass and BMI and Kick Decrement Index (KDI) did not significantly differ between the groups (p>0.05), while training experience, FSKT<sub>10s</sub>, FSKT<sub>mult</sub>, and all sets of the FSKT<sub>mult</sub> (FSKT<sub>1</sub>, FSKT<sub>2</sub>, FSKT<sub>3</sub>, FSKT<sub>4</sub>, FSKT<sub>5</sub>) significantly higher in the EG than NG (p<0.05). In addition, according to discriminant function analyzes, FSKT<sub>mult</sub> correctly classified to the groups at 95.5% while FSKT<sub>10s</sub> correctly classified to the groups at 81.8%. Furthermore, there was a strong significant correlation between training experience and FSKT<sub>10s</sub> in EG and NG (p < 0.001, r = 0.871, p < 0.001, r = 0.924, respectively) and between training experience and FSKT<sub>mult</sub> in EG and NG (p = 0.003, r = 0.797, p = 0.001, r = 0.853, respectively)

**Conclusion:** This study suggested that both sport-specific FSKT<sub>10s</sub> and FSKT<sub>mult</sub> can be used to determine the performance levels of EG and NG taekwondo players and to monitor the performance since they are both effective at distinguishing the groups. However, since FSKT<sub>mult</sub> is better at distinguishing to the groups than FSKT<sub>10s</sub>, it is recommended that FSKT<sub>mult</sub> can be selected for the better measurement of the performance levels in taekwondo players.

**Keywords:** The Effectiveness, Speed Of Kick Test, Taekwondo Players

**ŞIRNAK İLİNDE GÖREV YAPMAKTA OLAN ANTRENÖRLERİN MENTAL  
YETENEKLERİNİN DEĞERLENDİRİLMESİ**

**Selim BUĞA<sup>1</sup>, Nazmi DUYGU<sup>2</sup>, Assist. Prof. Dr. Meliha UZUN<sup>3</sup>**

<sup>1</sup>Mersin Üniversitesi, Eğitim Bilimleri Enstitüsü, Beden Eğitimi ve Spor Anabilim Dalı,  
Mersin, Türkiye

<sup>2</sup>Mersin Üniversitesi, Eğitim Bilimleri Enstitüsü, Beden Eğitimi ve Spor Anabilim Dalı,  
Mersin, Türkiye

<sup>3</sup>Şırnak Üniversitesi, Beden Eğitimi ve Spor Yüksekokulu, Antrenörlük Eğitimi  
Bölümü, Şırnak, Türkiye

**Özet**

Bu çalışmanın amacı, Şırnak ilinde görev yapmakta olan antrenörlerin mental yeteneklerinin değerlendirilmesidir. Araştırma, 132 erkek ve 38 kadın olmak üzere toplam 170 antrenörden oluşmaktadır. Araştırmada veri toplama aracı olarak araştırmacılar tarafından oluşturulan "Kişisel Bilgi Formu" ve Durand-Bush, Salmela ve Green-Demers (2001), tarafından geliştirilen ve Erhan, Güler, Ağduman ve Gerek tarafından güvenilirlik çalışmaları (2013) yapılan "Ottawa Mental Yetenek Değerlendirme-3 Ölçeği" kullanılmıştır. Verilerin istatistiksel analizinde; ikili karşılaştırmalarda t testi, çoklu karşılaştırmalar için ise Anova (Tek yönlü varyans analizi) testi kullanılmıştır. Antrenörlerin cinsiyet ve gelir düzeyi değişkenleri ile Ottawa mental yetenek değerlendirme ölçeği puan ortalamaları arasında istatistiksel olarak anlamlı bir farklılık olduğu tespit edilmiştir. Cinsiyet değişkeni incelendiğinde planlama alt boyutunda anlamlı fark oluşmuştur. Gelir düzeyine bakıldığında; planlama ve canlandırma alt boyutlarında istatistiksel olarak anlamlı farklılık meydana gelmiştir. Medeni durum açısından incelendiğinde ise herhangi bir farklılık saptanmamıştır. Araştırma sonucunda cinsiyet ve gelir düzeyinin mental yeteneği etkilediği; medeni durumun ise antrenörlerin mental yetenekleri üzerinde etkili olmadığı sonucuna varılmıştır.

**Anahtar Kelimeler:** Antrenör, Zihin, Mental yetenek

**Abstract**

The aim of this study is to evaluate the mental abilities of the trainers working in Şırnak. The research consists of 170 trainers, 132 men and 38 women. The "Personal Information Form" created by the researchers as the data collection tool in the study, and the "Ottawa Mental Ability Assessment" developed by Durand-Bush, Salmela and Green-Demers (2001) and whose reliability studies were conducted by Erhan, Güler, Ağduman and Require (2013). In the statistical analysis of the data, t test was used for paired comparisons and Anova (One-way analysis of variance) test was used for multiple comparisons. There was a statistically significant difference between the gender and income level variables of the trainers and the Ottawa mental ability assessment scale mean scores. When the gender variable was examined, there was a significant difference in the planning sub-dimension. level affects mental ability; It was concluded that marital status does not affect the mental abilities of the trainers.

**Keywords:** Coach, Mind, Mentalability

**GİRİŞ**

Spor; fiziksel, zihinsel, duygusal ve sosyal yönden bireylerin gelişimlerine katkı sağlayan, bilgi ve beceri gelişimlerinin yanında liderlik yönlerini geliştiren bir olgudur. Spor bireylerin kendisini disipline etmesini sağlayan aynı zamanda karşılaşacağı psikolojik ve fizyolojik sorunların çözümünde yardımcı olur. Sporda uluslararası kazanılan başarılar ülke prestijine ve ekonomisine büyük katkılar sağlar (Sunay & Salacaloğlu, 2003). Spor insanların her yaşta ve



kademesinden ve deęişik meslek gruplarından katılım veya izleyici olarak yer almaktadır (Öztürk, Koparan, Haşıl, Efe, & Özkaya, 2004).

Antrenör, Fransızca da entraîneur kelimesinden gelen sporcuların başarısı ve gelişimleri için spor yeteneklerini ve stratejilerini kullanarak bu yönde gelişimlerine katkı sağlayan kişi olmasının yanında teorik ve uygulamalı şekilde bilgi ve birikimlerini birleştirerek sporcuları kabiliyetlerine uygun şekilde yol gösteren, çalıştıran, müsabakalara hazırlayan ve sporculara liderlik yapan bir spor adamıdır (Yıldırım & Dinç, 2019). Antrenör sporcuların lideri durumundadır. Antrenör yapılan sporun kurallarından, müsabakada yapılacak ince taktiklere, sporcuların beslenme ve uyku düzeylerine, takımdaki sporcuların ilişkilerine, takım ruhunun sahaya yansıtılmasına ve buna baęlı olarak sporcuların davranış, tutum ve alışkanlıklarını yakından takip eder ve buna ilgili olmak zorundadır (Güllü, 2018). Spor ortamında antrenörün zihinsel ve duygusal olarak bulunduğu durum, göstereceęi performans ve takıma vereceęi katkı ile doğrudan ilişkilidir (Altıntaş & Akalan, 2008). Günümüz sporunda, antrenörlük mesleğinde antrenör ve sporcular arasında kurulan baę sporcuların fiziksel ve psiko sosyal gelişim yönünden önemli bir rol üstlenmektedir (Selaęzı & Çepikkurt, 2014). Sporda, antrenör ve sporcular arasında kurulan iletişim başarılı olmada ve istenilen performansa ulaşmada önemli bir etken olduęu söylenebilir (Selaęzı & Çepikkurt, 2014).

Günümüzde gerek medya organlarının spora bakış açısı gerekse bireylerin stresten kurtulma, vücutlarını formda tutabilme ve bunların ötesinde uluslararası kazanılan başarılar toplumun moral düzeyi açısından oldukça önem arz etmiş ve spora önemli bir nitelik kazandırmıştır (Sunay & İmamoęlu, 1996). Mental yetenek karşılaşılan bir takım olumsuzluklar sonucunda başarısızlık, çatışma ve artan sorumluluklar karşısında toparlanma ve eski haline dönebilmek için “geliştirilebilir pozitif psikolojik kapasite” olarak ifade edilmektedir (Demir & Çelebi, 2019). Mental yetenek; spor araştırmacılarının, antrenörlerin, sporcuların ve spor yöneticilerin son zamanlarda üzerinde durduęu önemli bir kavram olmuştur. Sportif başarılarda devamlılık için önemli bir ön şart olarak görülmeye başlanmıştır (Tekkurşun Demir & Türkeli, 2019). Yapılan bilimsel çalışmalara bakıldığında mental becerilere sahip olmayan antrenör ve sporcuların sporda başarılı olma ihtimallerin çok düşük olduęu görüşü hakimdir (Yarayan, Yıldız, & Gülşen, 2018). Mental yetenek, antrenörün üst seviye baskı altında ve yarışma esnasında ortaya çıkan stres durumuyla karşı etkili bir şekilde baş edebilme kabiliyetlerini tanımlayan bir terimdir. Mental yetenek kavramı antrenörler, sporcular ve spor psikologlarına göre üst seviyedeki müsabakalarda sonuca ve başarıya giden en önemli yetenektir. Mental yetenek antrenörlerin stresli durumlar karşısında zorluklara karşı başarıyı etkileyen en önemli özelliştir (Çaęlayan Tunç, Güçlü, & Günay, 2018). Bu bağlamda çalışmanın amacı, Şırnak ilinde görev yapmakta olan antrenörlerin mental yeteneklerinin değerlendirilmesidir.

## **YÖNTEM**

Bu bölümde araştırmının modeli, evren ve örnekleme, veri toplama araçları ve verilerin analizi gibi ilgili alanlar incelenmektedir.

### **Araştırmının Modeli**

Araştırmada, mevcut durumu ortaya çıkarmak için betimsel tarama (survey) araştırma modeli kullanılmıştır. Bu model araştırmaya konu olan olay, birey ya da nesne, kendi koşulları içinde ve olduęu gibi tanımlamaya çalışır. Onları, herhangi bir şekilde deęiştirme, etkileme çabası gösterilmez (Karasar, 2007).

### **Evren ve Örnekleme**

Araştırmının evrenini, Şırnak ilinde görev yapmakta olan antrenörlerden oluşmaktadır.

Örneklemini ise 2019-2020 sezonunda Şırnak ilinde görev yapmakta olan ve araştırmaya gönüllü olarak katılan 132'si erkek ve 38'i kadın olmak üzere toplam 170 antrenör oluşturmaktadır.

### Veri Toplama Aracı

Antrenörlere Kişisel Bilgi Formuna ilaveten Ottawa Mental Yetenek Değerlendirme-3 Ölçeği uygulanmıştır.

**Ottawa Mental Yetenek Değerlendirme-3 Ölçeği:** Antrenörlerin mental yetenek düzeylerini belirlemek için Durand-Bush, Salmela ve Green-Demers (2001), tarafından geliştirilen ve Erhan ve ark, (2015) tarafından güvenilirlik çalışmaları yapılan "Ottawa Mental Yetenek Değerlendirme-3 Ölçeği" kullanılmıştır. Ölçek 48 madde, 12 alt boyut 4 madde ve 7'li likert tipinden oluşmaktadır. Bunlar: Hedef Belirleme; amaca doğru motivasyon ve programları hedefler ile ilişkili olan, Özgüven; hedef ve beceriye olan inancı ifade etmekle ilgili olan, Kararlılık; amaca yoğunlaşma ile ilgili Stres; taleplere verilen tepkileri ilgili olan, Korku Kontrolü; düşünce, kaygıya sebep olan ve başa çıkmak kabiliyeti ile ilgili olan, Rahatlama; huzursuzluk ve kaygı düzeyini azaltmasıyla ilişkili olan, Canlandırma; enerji, fizyolojik ve zihinsel durumu yükselten süreç ile ilgili olan, Odaklanma; amaca uygun dikkatlice yönlendirebilme ve sürdürebilme yeteneğini ile ilgili olan, Yeniden Odaklanma; zihnin dağıldığı zaman odaklanmayı tekrar kazanmakla ilişkili olan, Hayal Gücü; zihinde canlandırmak için duygu ve fikirlerin kullanılmasını ile ilişkili olan, Zihinde Canlandırma; vücudu hareket ettirmeksizin fiziksel becerilerini, faaliyetin zihninde prova etmek ile ilişkili olan ve Mücadele Planı; yarışma esnasında, hisleri ve hareketlerine rehberlik ederek amacına ulaşma ile ilgili 12 temel zihinsel beceri özelliğini analiz etmektedir. Hedef belirleme alt ölçeği (1., 10., 23., 41. soru), Özgüven alt ölçeği (2., 12., 28., 48. soru), Kararlılık alt ölçeği (39., 17., 30., 7. soru) Stres alt ölçeği (36., 14., 32., 6. soru) Rahatlama alt ölçeği (3., 19., 29., 42. soru) Korku kontrolü alt ölçeği (24., 43., 4., 16. soru) Canlandırma alt ölçeği (37., 5., 20., 46. soru) Odaklanma alt ölçeği (31., 38., 15., 8. soru) Yeniden odaklanma alt ölçeği (34., 27., 22., 44. soru) Hayal gücü alt ölçeği (26., 9., 18., 33. soru), Zihinde Canlandırma alt ölçeği (45., 13., 21., 35. soru) ve Planlama alt ölçeği (47., 40., 11., 25. soru) şeklinde verilmiştir. Ölçekteki her maddeye katılımcılar; (1) Kesinlikle katılmıyorum, (2) Katılmıyorum, (3) Biraz katılıyorum, (4) Kararsızım (5) Biraz katılıyorum (6) Katılıyorum, (7) Kesinlikle katılıyorum şeklinde cevap verilmiştir.

### Verilerin Analizi

Çalışmada SPSS 23,00 paket programı kullanılmıştır. İkili karşılaştırmalarda Bağımsız t- testi, Çoklu karşılaştırmalarda tek yönlü varyans analizi (ANOVA) testleri uygulanmıştır. Farklılığın hangi gruptan kaynaklandığını belirlemek amacıyla Tukey testi kullanılmıştır.

### BULGULAR

Bu bölümde araştırmada elde edilen bulgular ve bulguların yorumlanması yer almaktadır.

**Tablo 1.** Cinsiyete göre mental yetenek puanlarının karşılaştırılması

	Cinsiyet	N	Ort.	SS	t testi	p
Hedef Belirleme	Erkek	132	23,05	4,50	0,13	0,90
	Kadın	38	22,95	4,23		
Özgüven	Erkek	132	23,73	3,71	-0,32	0,75
	Kadın	38	23,95	3,39		
Kararlılık	Erkek	132	22,45	4,13	-0,11	0,91

**3rd INTERNATIONAL NEW YORK CONFERENCE ON EVOLVING TRENDS IN  
INTERDISCIPLINARY RESEARCH & PRACTICES**

	Kadın	38	22,53	3,47		
<b>Stres</b>	Erkek	132	14,83	4,83	-1,64	0,10
	Kadın	38	16,24	4,05		
<b>Rahatlama</b>	Erkek	132	21,17	4,03	0,70	0,48
	Kadın	38	20,66	3,87		
<b>Korku kontrolü</b>	Erkek	132	12,77	4,86	0,36	0,72
	Kadın	38	12,45	4,41		
<b>Canlandırma</b>	Erkek	132	22,30	3,70	0,76	0,45
	Kadın	38	21,79	3,34		
<b>Odaklanma</b>	Erkek	132	12,48	5,12	0,30	0,77
	Kadın	38	12,21	4,59		
<b>Yeniden odaklanma</b>	Erkek	132	17,20	4,37	0,79	0,43
	Kadın	38	16,58	3,70		
<b>Hayal gücü</b>	Erkek	132	22,18	3,83	-0,47	0,64
	Kadın	38	22,50	2,98		
<b>Zihinde canlandırma</b>	Erkek	132	22,71	4,25	0,81	0,42
	Kadın	38	22,08	4,17		
<b>Planlama</b>	Erkek	132	22,43	4,23	<b>2,533*</b>	<b>0,01</b>
	Kadın	38	20,39	4,83		
<b>Toplam</b>	Erkek	132	231,70	29,77	0,59	0,56
	Kadın	38	228,63	23,40		

**\*p<0,05**

Tablo 1'e göre planlama alt boyutunda istatistiksel olarak anlamlı fark tespit edilmiştir (p<0,05). Farkın erkekler lehinde olduğu görülmektedir.

**Tablo 2.** Medeni duruma göre mental yetenek puanlarının karşılaştırılması

	<b>Medeni durum</b>	<b>N</b>	<b>Ort.</b>	<b>SS</b>	<b>t testi</b>	<b>p</b>
<b>Hedef belirleme</b>	Evli	73	22,49	5,23	-1,373	,172
	Bekar	97	23,43	3,70		
<b>Özgüven</b>	Evli	73	23,79	3,93	,038	,970
	Bekar	97	23,77	3,41		
<b>Kararlılık</b>	Evli	73	21,84	4,14	-1,799	,074
	Bekar	97	22,94	3,81		
<b>Stres</b>	Evli	73	14,34	4,53	-1,940	,054
	Bekar	97	15,74	4,75		
<b>Rahatlama</b>	Evli	73	20,73	4,18	-,943	,347
	Bekar	97	21,31	3,84		
<b>Korku kontrolü</b>	Evli	73	12,84	4,96	,336	,737
	Bekar	97	12,59	4,62		
<b>Canlandırma</b>	Evli	73	22,11	3,70	-,227	,821
	Bekar	97	22,24	3,58		
<b>Odaklanma</b>	Evli	73	12,05	5,19	-,835	,405
	Bekar	97	12,70	4,85		
<b>Yeniden odaklanma</b>	Evli	73	16,37	4,53	-1,858	,065
	Bekar	97	17,58	3,92		
<b>Hayal gücü</b>	Evli	73	22,33	3,86	,234	,815
	Bekar	97	22,20	3,51		
<b>Zihinde canlandırma</b>	Evli	73	22,26	4,65	-,829	,408
	Bekar	97	22,80	3,89		
<b>Planlama</b>	Evli	73	22,15	4,46	,443	,658

**3rd INTERNATIONAL NEW YORK CONFERENCE ON EVOLVING TRENDS IN  
INTERDISCIPLINARY RESEARCH & PRACTICES**

	Bekar	97	21,85	4,44		
<b>Toplam</b>	Evli	73	227,81	31,35	-1,279	,203
	Bekar	97	233,43	25,93		

**p>0,05**

Tablo 2’de medeni duruma göre antrenörlerin mental yetenek sonuçları verilmiştir. Bu bulgulara göre alt boyutlarda ve toplam puanda istatistiksel olarak anlamlı fark tespit edilmemiştir (p>0,05).

**Tablo 3.** Gelir duruma göre mental yetenek puanlarının karşılaştırılması

	<b>Gelir durumu</b>	<b>N</b>	<b>Ort.</b>	<b>SS</b>	<b>Min.</b>	<b>Mak.</b>	<b>F</b>	<b>p</b>
<b>Hedef belirleme</b>	İyi (1)	32	22,00	5,88	6,00	28,00	2,795	,064
	Orta (2)	109	23,62	3,77	9,00	28,00		
	Käü (3)	29	21,93	4,64	13,00	28,00		
	Toplam	170	23,03	4,43	6,00	28,00		
<b>Özgüven</b>	İyi (1)	32	22,59	4,59	10,00	28,00	2,747	,067
	Orta (2)	109	24,23	3,44	15,00	28,00		
	Käü (3)	29	23,41	2,82	17,00	28,00		
	Total	170	23,78	3,63	10,00	28,00		
<b>Kararlılık</b>	İyi (1)	32	21,38	5,02	8,00	28,00	2,435	,091
	Orta (2)	109	22,95	3,67	10,00	28,00		
	Käü (3)	29	21,83	3,63	10,00	28,00		
	Total	170	22,46	3,98	8,00	28,00		
<b>Stres</b>	İyi (1)	32	14,88	4,74	7,00	25,00	,144	,866
	Orta (2)	109	15,12	4,42	6,00	28,00		
	Käü (3)	29	15,52	5,71	4,00	26,00		
	Total	170	15,14	4,70	4,00	28,00		
<b>Rahatlama</b>	İyi (1)	32	19,81	5,01	7,00	28,00	3,627 *	<b>,029 2/1</b>
	Orta (2)	109	21,66	3,33	11,00	28,00		
	Käü (3)	29	20,17	4,64	6,00	27,00		
	Total	170	21,06	3,99	6,00	28,00		
<b>Korku kontrolü</b>	İyi (1)	32	12,69	5,04	4,00	24,00	,858	,426
	Orta (2)	109	12,42	4,80	5,00	28,00		
	Käü (3)	29	13,72	4,24	5,00	20,00		
	Total	170	12,69	4,75	4,00	28,00		
<b>Canlandırma</b>	İyi (1)	32	21,16	4,29	10,00	28,00	4,600 *	<b>,011 2/3</b>
	Orta (2)	109	22,80	3,25	11,00	28,00		
	Käü (3)	29	21,00	3,71	14,00	28,00		
	Total	170	22,18	3,62	10,00	28,00		
<b>Odaklanma</b>	İyi (1)	32	12,19	5,35	4,00	23,00	,785	,458
	Orta (2)	109	12,21	4,91	4,00	28,00		
	Käü (3)	29	13,48	4,95	5,00	22,00		
	Total	170	12,42	4,99	4,00	28,00		
<b>Yeniden odaklanma</b>	İyi (1)	32	16,94	4,01	7,00	22,00	,307	,736
	Orta (2)	109	16,95	4,29	9,00	28,00		

**3rd INTERNATIONAL NEW YORK CONFERENCE ON EVOLVING TRENDS IN  
INTERDISCIPLINARY RESEARCH & PRACTICES**

	K ü (3)	29	17,62	4,29	11,00	26,00		
	Total	170	17,06	4,22	7,00	28,00		
<b>Hayal gücü</b>	İyi (1)	32	21,78	3,82	13,00	28,00	,887	,414
	Orta (2)	109	22,53	3,34	11,00	28,00		
	K ü (3)	29	21,72	4,54	10,00	28,00		
	Total	170	22,25	3,66	10,00	28,00		
<b>Zihinde canlandırma</b>	İyi (1)	32	22,00	4,12	10,00	28,00	,970	,381
	Orta (2)	109	22,91	3,91	8,00	28,00		
	K ü (3)	29	21,93	5,37	5,00	28,00		
	Total	170	22,57	4,23	5,00	28,00		
<b>Planlama</b>	İyi (1)	32	20,53	5,48	8,00	28,00	3,910 *	<b>,022 2/1</b>
	Orta (2)	109	22,67	3,62	11,00	28,00		
	K ü (3)	29	20,97	5,46	4,00	28,00		
	Total	170	21,98	4,44	4,00	28,00		
<b>Toplam</b>	İyi (1)	32	222,41	34,10	119,00	261,00	2,426	,091
	Orta (2)	109	234,36	25,21	142,00	329,00		
	K ü (3)	29	227,97	31,69	152,00	287,00		
	Total	170	231,02	28,44	119,00	329,00		

**\*p<0,05**

Tablo 3'te gelir durumuna göre antrenörlerin mental yetenek sonuçları verilmiştir. Buna göre; rahatlama, canlandırma ve planlama alt boyutlarındaki farkın istatistiksel olarak anlamlı olduğu saptanmıştır (p<0,05). Diğer alt boyutlarda ve toplam puanda farkın anlamlı olmadığı belirlenmiştir (p>0,05).

**Tablo 4.** Eğitim duruma göre mental yetenek puanlarının karşılaştırılması

	<b>Eğitim durumu</b>	<b>N</b>	<b>Ort.</b>	<b>SS</b>	<b>Min.</b>	<b>Mak.</b>	<b>F</b>	<b>p</b>
<b>Hedef belirleme</b>	İlkokul-ortaokul (1)	3	19,00	11,27	6,00	26,00	1,064	,366
	Lise (2)	18	23,89	4,74	10,00	28,00		
	Üniversite (3)	141	22,99	4,28	6,00	28,00		
	Lisans üst ü (4)	8	23,25	2,71	20,00	28,00		
	Total	170	23,03	4,43	6,00	28,00		
<b>Özgüven</b>	İlkokul-ortaokul (1)	3	23,33	4,62	18,00	26,00	,104	,958
	Lise (2)	18	23,94	3,95	15,00	28,00		
	Üniversite (3)	141	23,74	3,67	10,00	28,00		
	Lisans üst ü (4)	8	24,38	1,92	22,00	28,00		
	Total	170	23,78	3,63	10,00	28,00		
<b>Kararlılık</b>	İlkokul-ortaokul (1)	3	19,67	9,24	9,00	25,00	1,127	,340
	Lise (2)	18	23,72	3,36	16,00	28,00		
	Üniversite (3)	141	22,36	3,95	8,00	28,00		
	Lisans üst ü (4)	8	22,50	3,34	18,00	28,00		
	Total	170	22,46	3,98	8,00	28,00		



**3rd INTERNATIONAL NEW YORK CONFERENCE ON EVOLVING TRENDS IN  
INTERDISCIPLINARY RESEARCH & PRACTICES**

<b>Stres</b>	İlkokul-ortaokul (1)	3	13,00	2,65	11,00	16,00	,595	,619
	Lise (2)	18	14,22	6,16	4,00	28,00		
	Üniversite (3)	141	15,35	4,55	6,00	26,00		
	Lisans üst ü (4)	8	14,38	4,37	7,00	19,00		
	Total	170	15,14	4,70	4,00	28,00		
<b>Rahatlama</b>	İlkokul-ortaokul (1)	3	18,33	7,23	10,00	23,00	,723	,539
	Lise (2)	18	21,28	3,68	14,00	28,00		
	Üniversite (3)	141	21,02	4,01	6,00	28,00		
	Lisans üst ü (4)	8	22,25	3,11	18,00	28,00		
	Total	170	21,06	3,99	6,00	28,00		
<b>Korku kontrolü</b>	İlkokul-ortaokul (1)	3	9,33	6,66	5,00	17,00	,551	,648
	Lise (2)	18	12,50	5,60	6,00	28,00		
	Üniversite (3)	141	12,76	4,62	5,00	24,00		
	Lisans üst ü (4)	8	13,25	5,04	4,00	20,00		
	Total	170	12,69	4,75	4,00	28,00		
<b>Canlandırma</b>	İlkokul-ortaokul (1)	3	20,33	6,43	13,00	25,00	,324	,808
	Lise (2)	18	22,50	4,55	11,00	28,00		
	Üniversite (3)	141	22,20	3,50	10,00	28,00		
	Lisans üst ü (4)	8	21,88	2,80	20,00	28,00		
	Total	170	22,18	3,62	10,00	28,00		
<b>Odaklanma</b>	İlkokul-ortaokul (1)	3	7,33	1,53	6,00	9,00	2,351	,074
	Lise (2)	18	11,17	5,63	5,00	28,00		
	Üniversite (3)	141	12,53	4,89	4,00	24,00		
	Lisans üst ü (4)	8	15,25	4,71	4,00	19,00		
	Total	170	12,42	4,99	4,00	28,00		
<b>Yeniden odaklanma</b>	İlkokul-ortaokul (1)	3	14,33	2,89	11,00	16,00	2,147	,096
	Lise (2)	18	17,06	4,52	12,00	28,00		
	Üniversite (3)	141	16,93	4,19	7,00	26,00		
	Lisans üst ü (4)	8	20,38	3,50	16,00	27,00		
	Total	170	17,06	4,22	7,00	28,00		
<b>Hayal gücü</b>	İlkokul-ortaokul (1)	3	22,00	3,61	18,00	25,00	,244	,866
	Lise (2)	18	22,89	3,92	12,00	28,00		
	Üniversite (3)	141	22,16	3,67	10,00	28,00		
	Lisans üst ü (4)	8	22,63	3,38	16,00	28,00		
	Total	170	22,25	3,66	10,00	28,00		
<b>Zihinde canlandırma</b>	İlkokul-ortaokul (1)	3	21,67	4,16	17,00	25,00	,422	,737
	Lise (2)	18	23,50	3,96	11,00	28,00		
	Üniversite (3)	141	22,44	4,34	5,00	28,00		
	Lisans üst ü (4)	8	23,13	2,80	20,00	28,00		

	Total	170	22,57	4,23	5,00	28,00		
<b>Planlama</b>	İlkokul-ortaokul (1)	3	19,67	6,66	12,00	24,00	,876	,455
	Lise (2)	18	22,94	3,89	11,00	28,00		
	Üniversite (3)	141	21,82	4,52	4,00	28,00		
	Lisans üst ü (4)	8	23,38	3,20	19,00	28,00		
	Total	170	21,98	4,44	4,00	28,00		
<b>Toplam</b>	İlkokul-ortaokul (1)	3	203,33	39,72	158,00	232,00	1,328	,267
	Lise (2)	18	233,72	36,90	142,00	329,00		
	Üniversite (3)	141	230,71	27,47	119,00	294,00		
	Lisans üst ü (4)	8	240,75	14,82	223,00	267,00		
	Total	170	231,02	28,44	119,00	329,00		

**p>0,05**

Tablo 4'te eğitim durumuna göre antrenörlerin mental yetenek sonuçları verilmiştir. Bu sonuçlara göre alt boyutlarda ve toplam puanda istatistiksel olarak anlamlı fark tespit edilmemiştir (p>0,05).

### TARTIŞMA VE SONUÇ

Çalışmanın bu bölümünde elde edilen bulgular ışığında yorumlamalara yer verilmiştir. Tablo 1'de cinsiyete göre antrenörlerin mental yetenek sonuçları verilmiştir. Bu bulgulara göre planlama alt boyutunda istatistiksel olarak anlamlı fark tespit edilmiştir (p<0,05). Farkın erkekler lehinde olduğu görülmektedir. Yani, cinsiyet değişkenine göre kadınlara göre erkeklerin planlama alt boyutunda daha iyi oldukları tespit edilmiştir. Ceylan ve İmamoğlu (2019) çalışmalarında cinsiyete göre mental yetenek ölçeğinde plan, zihinde canlandırma, hayal gücü, yeniden odaklanma, odaklanma, rahatlama, stres, hedef, kararlılık alt boyutlarında anlamlı farklılık bulmuştur. Başka bir çalışmada erkeklerin zihinsel dayanıklılık becerileri kadınlara göre daha yüksek olduğu ve kadınlar özgüven ve kaygı konusunda düşük puan almışlardır (Nicholls ve ark., 2009). Uzun Dönmez ve İmamoğlu (2020) çalışmalarında cinsiyete göre mental yetenek durumlarının karşılaştırılmasında planlama, zihinde canlandırma, hayal gücü, yeniden odaklanma, odaklanma, rahatlama, stres, hedef, kararlılık alt boyutlarında anlamlı farklılık bulmuşlardır. Bir diğer araştırmacı yaptığı çalışmada sporcu erkek ve kadınların zihinsel beceri puanlarının birbirlerinden istatistiksel olarak anlamlı bir farklılık gösterdiğini belirtmiştir (Shokoufeh, 2018).

Tablo 2'de medeni duruma göre antrenörlerin mental yetenek sonuçları verilmiştir. Bu bulgulara göre alt boyutlarda ve toplam puanda istatistiksel olarak anlamlı fark tespit edilmemiştir (p>0,05). Güler (2015) yapmış olduğu araştırmada medeni durum değişkenine göre mental yetenek alt boyutlarının karşılaştırılması sonucunda, evli ve bekar olma durumlarına göre istatistiksel olarak anlamlı fark tespit etmemiştir. Uçar ve Kaplan (2020) yapmış oldukları araştırmada, medeni değişken durumuna göre futbolcuların zihinsel dayanıklılıklarında anlamlı fark tespit etmemişlerdir.

Tablo 3'te gelir durumuna göre antrenörlerin mental yetenek sonuçları verilmiştir. Buna göre; rahatlama, canlandırma ve planlama alt boyutlarındaki farkın istatistiksel olarak anlamlı olduğu saptanmıştır (p<0,05). Kabadayı (2019) tarafından yapılan araştırmada, aylık gelir durumu ile mental yetenek durumunun karşılaştırılmasında kararlılık, korku kontrolü, odaklama, yeniden odaklama, hayal gücü, alt boyutlarında anlamlı farklılık görülmüştür. Canlandırma, rahatlama, zihinden canlandırma, plan, hedef, özgüven, stres alt boyutlarında ise anlamlı farklılık görülmemiştir. Şahinler ve Ersoy (2015) yapmış oldukları araştırmada,

sporcuların gelir düzeyine göre zihinsel dayanıklılıklarını incelemişlerdir. Gelir düzeyi değişkeninde herhangi bir farklılık saptamamışlardır.

Tablo 4’te eğitim durumuna göre antrenörlerin mental yetenek sonuçları verilmiştir. Bu sonuçlara göre alt boyutlarda ve toplam puanda istatistiksel olarak anlamlı fark tespit edilmemiştir ( $p>0,05$ ). Yapılan bir araştırmada, eğitim düzeyine göre mental yetenek alt boyutları incelendiğinde, ortaokul, lise, üniversite ve lisansüstü düzeyde alt boyutlar açısından anlamlı farklılık bulunamamıştır (Güler, 2015). Şahinler ve Ersoy (2015) yapmış oldukları araştırmada, sporcuların eğitim durumlarına göre zihinsel dayanıklılıklarını incelemişlerdir. Eğitim durumuna göre istatistiksel olarak anlamlı fark tespit edilmiştir.

Bulgular çerçevesinde incelendiğinde; cinsiyet ve gelir düzeyinin mental yetenek üzerine etkisinin olduğu tespit edilmiştir. Cinsiyet bağlamında incelendiğinde erkeklerin planlama konusunda kadınlara göre daha iyi oldukları söylenebilir. Antrenörlerin eğitim ve medeni durumlarının ise mental yetenekleri üzerinde bir etkiye sahip olmadığı sonucuna varılmıştır. Antrenörlere mental yeteneği geliştirmeye yönelik aktiviteler yaptırılması önerilir.

### KAYNAKÇA

Altıntaş, A., & Akalan, C. (2008). Zihinsel Antrenman ve Yüksek Performans. *Spor metre Beden Eğitimi ve Spor Bilimleri Dergisi*, VI (1), 39-43.

Ceylan, L., İmamoğlu, G. (2019). The Effect of Fine Arts Education and Sports Education on Mental Ability, 5th International Eurasian Congress on Natural Nutrition, Healthy Life & Sport, Proceedings Book, 1880-1885.

Çağlayan Tunç, A., Güçlü, M., & Günay, M. (2018). Konya'daki Amatör Sporcuların Mental Dayanıklılıklarının Kesitsel Çalışma İle Değerlendirilmesi. *Uluslararası Hakemli Akademik Spor ve Tıp Bilimleri Dergisi*, 1-16.

Demir, P., & Çelebi, M. (2019). Spor Bilimleri Fakültesinde Eğitim Gören Mücadele Sporcularının Zihinsel Dayanıklılıklarının İncelenmesi. *Uluslararası Güncel Eğitim Araştırmaları Dergisi*, 5(2), 188-199.

Erhan, E., Güler, M.Ş., Ağduman, F., Gerek, Z. (2015). Ottawa Mental Yetenek Değerlendirme Ölçeği - 3’ ün Türkçe Geçerlilik Güvenirlik Çalışması, *Kafkas Üniversitesi, e – Kafkas Eğitim Araştırmaları Dergisi*, 2(2), 33-39.

Güler, M.Ş. (2015). Farklı Branşlarda Spor Yapan Bireylerin Mental Yeteneklerinin Değerlendirilmesi. Atatürk Üniversitesi, Sosyal Bilimler Enstitüsü, Yüksek Lisans Tezi.

Güllü, S. (2018). Sporcuların Antrenör-Sporcu İlişkileri İle Sportmenlik Yönelimleri Üzerine Bir Araştırma. *SPORMETRE*, 16(4), 190-204.

Kabadayı, M. (2019). Yetenek Sınavı İle Üniversite Kazanan Öğrencilerin Mental Yeteneklerinin Yaşam Kalitelerine Etkisi. Ondokuz Mayıs Üniversitesi, Sağlık Bilimleri Enstitüsü, Yüksek Lisans Tezi.

Karasar, N.(2007). Bilimsel Araştırma Yöntemi. Nobel Yayın Dağıtım.

Nicholls, A.R., Polman, R.C., Levy, A.R., Backhouse, S.H. (2009). Mental toughness in sport: Achievement level, gender, age, experience, and sport type. *Personality & Individual Differences* 47(1), 73-75.

Öztürk, F., Koparan, Ş., Haşıl, N., Efe, M., & Özkaya, G. (2004). Antrenör ve Hakemlerin Empati Durumlarının Araştırılması. *SPORMETRE Beden Eğitimi ve Spor Bilimleri Dergisi*, II(1), 19-25.

Shokoufeh, S. (2018). Türkiye’de Elit Erkek Ve Bayan Güreşçiler İle Spor Yapmayan Bireylerin Zihinsel Yetenek, Liderlik Ve Saldırganlık Düzeylerinin İncelenmesi. Ondokuz Mayıs Üniversitesi, Sağlık Bilimleri Enstitüsü, Doktora Tezi.

Selağzı, S., & Çepikkurt, F. (2014). Antrenör ve Sporcu İletişim Düzeylerinin Belirlenmesi. *CBÜ Beden Eğitimi ve Spor Dergisi*, 9(1), 11-18.

Sunay, H., & İmamoğlu, A. F. (1995). Türkiye'de Antrenör Eğitim Programlarının Etkinliği. *Gazi Beden Eğitimi Ve Spor Bilimleri Dergisi*, 1(3), 66-84.

Sunay, H., & Salacaloğlu, A. S. (2003). Türk sporcusunun spordan beklentileri ile spora yönelten unsurlar. *Spormetre Beden Eğitimi ve Spor Bilimleri Dergisi*, 1(1), 43-48.

Şahinler, Y., & Ersoy, A. (2015). Sporcuların zihinsel dayanıklılıklarının farklı değişkenlere göre incelenmesi. *International Journal of Social Sciences and Education Research*, 5(2), 168-177.

Tekkurşun Demir, G., & Türkeli, A. (2019). Spor Bilimleri Fakültesi Öğrencilerinin Egzersiz Bağımlılığı ve Zihinsel Dayanıklılık Düzeylerinin İncelenmesi. *Spor Bilimleri Araştırmaları Dergisi*, 4(1), 10-24.

Uçar, U. M., & Kaplan, T. (2020). Konya Amatör Lig Futbolcularında Zihinsel Dayanıklılığın İncelenmesi. *Beden Eğitimi Ve Spor Bilimleri Dergisi*, 14(2), 145-157.

Uzun Dönmez, M., & Imamoglu, O. (2020). Examining Effects of Physical Education and Fine Arts Education on Mental Skills. *Journal of Education and e-Learning Research*, 7(2), 110-115.

Yarayan, Y. E., Yıldız, A. B., & Gülşen, D. B. (2018). Elit Düzeyde Bireysel ve Takım Sporu Yapan Sporcuların Zihinsel Dayanıklılık Düzeylerinin Çeşitli Değişkenlere Göre İncelenmesi. *Uluslararası Sosyal Araştırmalar Dergisi*, 11(57), 992-999.

Yıldırım, A., & Dinç, Z. F. (2019). Hokey Antrenörlerinin Liderlik Tarzlarının İncelenmesi. *İnönü Üniversitesi, Beden Eğitimi ve Spor Bilimleri Dergisi*, 6(2), 27-37.

**ANTRENÖRLERİN YAŞAM DOYUMU DÜZEYLERİNİN İNCELENMESİ:  
ŞIRNAK İLİ ÖRNEĞİ**

**Nazmi DUYGU<sup>1</sup>, Selim BUĞA<sup>2</sup>, Assist. Prof. Dr. Meliha UZUN<sup>3</sup>**

<sup>1</sup>Mersin Üniversitesi, Eğitim Bilimleri Enstitüsü, Beden Eğitimi ve Spor Anabilim Dalı,  
Mersin, Türkiye

<sup>2</sup>Mersin Üniversitesi, Eğitim Bilimleri Enstitüsü, Beden Eğitimi ve Spor Anabilim Dalı,  
Mersin, Türkiye

<sup>3</sup>Şırnak Üniversitesi, Beden Eğitimi ve Spor Yüksekokulu, Antrenörlük Eğitimi  
Bölümü, Şırnak, Türkiye

**Özet**

Bu çalışma, Şırnak ilinde görev yapmakta olan antrenörlerin yaşam doyumu düzeylerinin incelenmesi amacıyla yapılmıştır. Araştırmaya, 132'si erkek ve 38'i kadın olmak üzere toplam 170 antrenör gönüllü olarak katılmıştır. Araştırmada araştırmacı tarafından hazırlanmış kişisel bilgi formuna ilave olarak Diener, Griffin, Larsen ve Emmons tarafından geliştirilen ve Köker tarafından Türkçeye uyarlanan "Yaşam Doyumu Ölçeği" kullanılmıştır. Verilerin istatistiksel analizinde; ikili karşılaştırmalarda t testi, çoklu karşılaştırmalar için ise Anova (Tek yönlü varyans analizi) testi kullanılmıştır. Antrenörlerin cinsiyet, medeni durum, gelir düzeyi ve eğitim durumu değişkenleri ile yaşam doyumu ölçeği puan ortalamaları arasında istatistiksel olarak anlamlı bir farklılık olmadığı tespit edilmiştir ( $p>0.05$ ). Araştırma sonucunda cinsiyet, medeni durum, gelir düzeyi ve eğitim durumu değişkenlerinin Şırnak'ta görev yapan antrenörlerin yaşam doyumu üzerinde etkili olmadığı sonucuna varılmıştır.

**Anahtar Kelimeler:** Antrenör, Doyum, Yaşam doyumu

**Abstract**

This study was conducted to examine the life satisfaction levels of the trainers working in Şırnak province. A total of 170 trainers, 132 men and 38 women, voluntarily participated in the study. In addition to the personal information form prepared by the researcher, "Satisfaction with Life Scale" developed by Diener, Griffin, Larsen and Emmons and adapted to Turkish by Köker was used in the research. In the statistical analysis of the data, T-test was used for binary comparisons, and Anova (one-way analysis of variance) test was used for multiple comparisons. It was determined that there was no statistically significant difference between the variables of gender, marital status, income level and educational status and the life satisfaction scale score averages of the trainers ( $p>0.05$ ). As a result of the research, it was concluded that the variables of gender, marital status, income level and educational status do not affect the life satisfaction of the trainers working in Şırnak.

**Keywords:** Coach, Satisfaction, Life satisfaction

**GİRİŞ**

Spor kelimesi İngilizce sayesinde yayılmış olsa bile, İngilizce kökenli bir kelime değildir. Latince kökenli bir kelime olup, zamanla değişip en son sport olarak kullanılmıştır. Dilimizde ise; dillerin etkileşimi sonucunda spor olarak kullanılmaktadır. Sporun tanımı ile ilgili birçok tanım yapılmıştır bazıları şunlardır; Spor bireysel ve takım halinde oynanan kendine has kuralları olan genellikle kazanmaya yönelik olup, bedensel ve zihinsel gelişimi sağlayan bir uğraştır. Spor araçlı ve araçsız olarak yarı zamanlı ya da tam zamanlı olarak meslekleştirerek yapılan faaliyettir (Atasoy & Öztürk Kuter, 2005).

Spor eğitmeni olarak sporun vazgeçilmez bir parçası olan Antrenör, sporda başarıya direkt etki etmektedir (Atav, 2020). Antrenör çalıştırdığı sporcuları fiziksel, fizyolojik, zihinsel,



duygusal (psikolojik) ve sosyal alanlarında geliştirmek için bilimsel olarak kanıtlanmış çalışmaları yerine getiren özel eğitim almış kişidir (Kırımoğlu, Filazoğlu Çokluk, & Yıldırım, 2012).

İlk kez yaşam doyumu kavramı, Neugarten, Havinghurst ve Tobin (1961) kişinin istekleri ile elinde olanın kıyaslanmasıyla elde edilen durum ya da sonu çür. Doyum; bireyin hayal edilen ile olmasını istediği beklentilerin yerine gelmesi olarak açıklanır. Bireyin yaşam doyumuna ulaşması kişiden kişiye değişmektedir. Örneğin doğa yürüyüşü, akademik başarı, kitap okumak vb. gibi. Yaşam doyumu ile ilgili literatüre bakıldığında, çok sayıda yayın ve akademik çalışma olmasına rağmen, bireysel, dinamik ve çok yönlü özellikler taşımasından dolayı tanımlanması zordur. Bir bütün olarak bakıldığında “iyi oluş” anlamına gelen yaşam doyumu, aslında sosyolojik, psikolojik, ekonomik ve kültürel etmenleri kapsamaktadır. Yaşam doyumu, İnsanın İsteddiği ile sahip olduğunun karşılaştırmasıyla ortaya çıkan durum veya sonuçtur. Aslında bireyin isteklerinin, gerçek durumla karşılaştırmasıyla ortaya çıkan sonucu belirtir. Yani moral, motivasyon, mutluluk vb. gibi farklı açılardan iyi halini ifade eder (Altay & Avcı Aydın, 2009; Yaşartürk & Bilgin, 2018). Yaşam doyumu bireyin yaşamdan beklentilerine, isteklerine ve amaçlarına ne kadar ulaşıp ulaşmadığını belirler. Yani hayatın her alanını kapsamaktadır. Yaşam doyumu ile ilgili yapılan çalışmalar incelendiğinde cinsiyet, ırk ve gelir durumu gibi demografik değişkenlerin yaşam doyumuna etkisinin az olduğu, psikolojik değişkenliğin yaşam doyumunu açıklamada daha etkili olduğu görülmektedir. Bununla beraber yaşam doyumu fazla olan kişiler günlük hayatlarından daha zevk aldıkları, daha iyimser oldukları ve kendilerini daha değerli hissettikleri belirtilmektedir (Sarı & Tel, 2016). Bu bağlamda çalışmanın amacı, Şırnak'ta görev yapmakta olan antrenörlerin yaşam doyumu düzeylerinin incelenmesidir.

## YÖNTEM

Bu bölümde araştırmanın modeli, evren ve örnekleme, veri toplama araçları ve verilerin analizi gibi ilgili alanlar incelenmektedir.

### Araştırmanın Modeli

Araştırmada, mevcut durumu ortaya çıkarmak için betimsel tarama (survey) araştırma modeli kullanılmıştır. Bu model araştırmaya konu olan olay, birey ya da nesne, kendi koşulları içinde ve olduğu gibi tanımlamaya çalışır. Onları, herhangi bir şekilde değiştirme, etkileme çabası gösterilmez (Karasar, 2007).

### Evren ve Örneklem

Araştırmanın evrenini, Şırnak ilinde görev yapmakta olan antrenörler, örneklemini ise 2019-2020 sezonunda Şırnak ilinde görev yapmakta olan 132'si erkek ve 38'i kadın olmak üzere toplam 170 antrenör oluşturmaktadır.

### Veri Toplama Aracı

Antrenörlere Kişisel Bilgi Formu ile Yaşam Doyumu Ölçeği uygulanmıştır. Yaşam Doyumu Ölçeği, Diener ve arkadaşları (1985) tarafından yaşam doyumunun ölçülmesi amacıyla ortaya çıkarılmıştır. Ölçek Türkçe'ye Köker (1991) tarafından uyarlanmıştır. 5 ölçek maddesi şeklinde oluşturulmuştur. Her beş madde için 7 farklı yanıt seçeneği mevcuttur.

### Verilerin Analizi

Çalışmada SPSS 23,00 paket programı kullanılmıştır. İkili karşılaştırmalarda Bağımsız t- testi, Çoklu karşılaştırmalarda tek yönlü varyans analizi (ANOVA) testleri uygulanmıştır. Farklılığın hangi gruptan kaynaklandığını belirlemek amacıyla Tukey testi kullanılmıştır.

## BULGULAR

Bu bölümde çalışmada elde edilen bulgular ve bulguların yorumlanması yer almaktadır. Tablo 1. Katılımcıların cinsiyetlerine göre yaşam doyum ölçeği t testi sonuçları

	Cinsiyet	N	Ort.	SS	t testi	p
Yaşam Doyumu	Erkek	132	21,08	6,47	,094	,925
	Kadın	38	20,97	5,94		

$p>0,05$

Tablo 2. Katılımcıların medeni durumlarına göre yaşam doyum ölçeği t testi sonuçları

	Medeni durum	N	Ort.	SS	t testi	p
Yaşam Doyumu	Evli	73	21,75	6,20	1,241	,216
	Bekar	97	20,54	6,43		

$p>0,05$

Tablo 3. Katılımcıların gelir düzeyine göre yaşam doyum ölçeği ANOVA testi sonuçları

	N	Ort.	SS	Min.	Max.	F	p
İyi	32	21,91	6,43	7,00	32,00	1,270	,284
Orta	109	21,24	6,45	6,00	35,00		
Kötü	29	19,45	5,72	6,00	32,00		
Toplam	170	21,06	6,34	6,00	35,00		

$p>0,05$

Tablo 4. Katılımcıların eğitim durumuna göre yaşam doyum ölçeği ANOVA testi sonuçları

	N	Ort.	SS	Min.	Max.	F	p
İlkokul-Ortaokul	3	20,00	11,36	7,00	28,00	1,757	,157
Lise	18	19,61	7,28	6,00	33,00		
Üniversite	141	21,50	5,97	6,00	35,00		
Lisans üstü	8	16,88	7,83	6,00	28,00		
Toplam	170	21,06	6,34	6,00	35,00		

$p>0,05$

## TARTIŞMA VE SONUÇ

Çalışma verilerinden elde edilen bulgular çerçevesinde aşağıdaki yorumlamalara yer verilmiştir.

Tablo 1’de Katılımcıların cinsiyetlerine göre yaşam doyum ölçeği t testi sonuçları verilmiştir. Bu bulgular ışığında incelendiğinde çalışmada antrenörlerin cinsiyete göre yaşam doyum durumlarında herhangi bir farklılık tespit edilmemiştir. Çalışmamızın sonucuna benzer olarak, Kılıç ve arkadaşları (2016) yapmış oldukları araştırmada, cinsiyet değişkenine göre anlamlı bir farklılık tespit etmemişlerdir. Akandere (2007) tarafından yapılan araştırmada da yaşam doyum ölçeğinde cinsiyet değişkeni açısından anlamlı fark belirlenmemiştir. Yine, Baştuğ (2009) tarafından yapılan bir diğer araştırmada da cinsiyet değişkeni bakımından farka rastlanmamıştır. Bir diğer araştırmacılar da cinsiyete göre inceleme yapmıştır ve herhangi bir farklılık tespit etmemişlerdir (Otacıoğlu, 2008; Kumartaşlı, 2010). Gandelman ve Piani (2013) ve Zappulla ve arkadaşları (2013) tarafından yapılan çalışmalarda ise erkeklerin daha yüksek yaşam doyum düzeyine sahip olduğu tespit edilmiştir. Bazı yapılan araştırmalarda da yaşam doyumunun cinsiyet değişkenine göre kadınların lehine farklılaştığı tespit edilmiştir (Aydiner, 2011; Gençay, 2009; Keser, 2005; Ulucan ve ark., 2011). Literatürdeki çalışmalar incelendiğinde kadınların erkeklere oranla daha fazla yaşam doyumuna sahip oldukları da belirtilmektedir (Yetim, 1991). Yine Ersöz ve arkadaşlarının (2015) elde ettikleri bulgulara göre, kadınlar erkeklere göre yaşam doyumunu açısından daha yüksek puanlar elde etmişlerdir.

Tablo 2’de antrenörlerin medeni durumlarına göre yaşam doyumunu durumları

incelenmiştir. Medeni durum değişkenine göre bakıldığında herhangi bir farklılık tespit edilmemiştir. Çalışmamıza paralel olarak yapılan bir araştırmada, kano antrenörlerinin medeni durum değişkenine göre yaşam doyumu düzeylerinde anlamlı bir farkın olmadığı görülmektedir (Demir ve Kabakçı, 2020). Yine, Şahin (2008) tarafından yapılan araştırmada, yaşam doyumu ile medeni durum değişkenine ilişkin bulgular incelendiğinde, evli ve bekar beden eğitimi öğretmenleri arasındaki farkın anlamlı olmadığı görülmüştür. Benzer şekilde Barut ve arkadaşları (2019) tarafından yapılan bir diğer araştırmada da, medeni durum değişkenine göre yaşam doyumu ortalama puanlarında istatistiksel olarak anlamlılık bulunamamıştır. Literatürde konuyla ilgili yapılan bir çalışmada evli olan bireylerin yaşam doyumu puanlarının bekar olanlara oranla daha yüksek olduğu yönünde bulguya rastlanmaktadır (Dikmen, 1995). Yapılan bir araştırmada, bekarlara oranla evli bireylerin yaşam doyumu puanları daha yüksektir (Vara, 1999). Ünal ve arkadaşları (2001) ile Çetinkaya (2004) yapmış oldukları çalışmada, evli bireylerin yaşam doyumu puanlarını daha yüksek bulmuşlardır.

Tablo 3'te gelir düzeylerine göre yaşam doyum durumları incelenmiştir. Bu bağlamda bakıldığında gelir düzeyleri açısından herhangi bir farklılık tespit edilmemiştir. Tümkiye ve arkadaşları (2011) yapmış oldukları araştırmada, gelir düzeyine göre yaşam doyumunda orta gelirli öğrenciler lehine anlamlı farklılık olduğunu belirlemişlerdir. Yaşartürk ve arkadaşları (2017) tarafından yapılan araştırmada yaşam doyumu ölçeği puanlarında istatistiksel olarak anlamlı farklılık bulunmamıştır.

Tablo 4'te eğitim durumlarına göre yaşam doyumları incelenmiştir. Bu değişken açısından bakıldığında eğitim durumları bakımından herhangi bir farklılık tespit edilmemiştir. Barut ve arkadaşları (2019) tarafından yapılan bir araştırmada eğitim durumu değişkenine göre yaşam doyumu puanlarında istatistiksel olarak anlamlılık bulunamamıştır. Barut ve arkadaşlarının bulguları ile çalışmamızın sonuçları örtüşmektedir. Dikmen (1995) yapmış olduğu araştırmada yaşam doyum düzeyinin eğitim durumu faktöründen etkilendiğini belirtmiştir. Bir diğer araştırmada da, eğitim durumu değişkeninin yaşam doyumunu etkilediği sonucuna varılmıştır (Baştuğ ve Duman, 2010). Dağdelen (2008) araştırmasında, eğitim düzeyinin yaşam doyumunda etken olduğunu tespit etmiştir. Yine Şahin (2008) yapmış olduğu araştırmada, yaşam doyumu düzeyi üzerinde eğitim durumunun etkili olduğunu saptamıştır.

Antrenörlerin yaşam doyumu düzeyleri erkek ya da kadın olmak durumlarına göre farklılaşmamaktadır. Ayrıca, medeni durum, gelir düzeyi ve eğitim durumu gibi çeşitli faktörlerin yaşam doyumu düzeyi üzerinde bir etkiye sahip olmadığı sonucuna varılmıştır.

#### **KAYNAKÇA**

Akandere, M. (2007). Huzurevinde kalan yaşlılarda fiziksel aktivitelerin yaşam doyum düzeylerine etkisi. Selçuk Üniversitesi Sosyal Bilimler Enstitüsü Dergisi, (18), 1-9.

Altay, B., & Avcı Aydın, İ. (2009). Huzurevinde Yaşayan Yaşlılarda Özbakım Gücü Ve Yaşam Doyumu. Dicle Tıp Dergisi, 36(4), 275-282.

Atasoy, B., & Kuter, F. Ö. (2005). Küreselleşme ve spor. Uludağ Üniversitesi Eğitim Fakültesi Dergisi, 18(1), 11-22.

Atav, S. (2020). Türkiye'de uygulanan Master Coach Hentbol Antrenör Eğitim Programının antrenör görüşlerine göre değerlendirilmesi. Ankara Üniversitesi, Eğitim Bilimleri Enstitüsü, Yüksek Lisans Tezi.

Aydiner, B.B. (2011). Üniversite Öğrencilerinin Yaşam Amaçlarının Alt Boyutlarının Genel Öz-Yeterlik Yaşam Doyumu Ve Çeşitli Değişkenlere Göre İncelenmesi. Sakarya Üniversitesi, Yüksek Lisans Tezi.

Barut, A. İ., Demir, A., Ballıkaya, E., & Çifçi, F. (2019). Doğa Yürüyüşü Ve Yamaç Paraşütü Sporunu Yapan Bireylerin Yaşam Doyumu Ve Özyeterliliklerinin İncelenmesi. Spor Eğitim Dergisi, 3(2), 137-145.

Baştuğ, G. (2009). Voleybol Antrenör Adaylarının Empatik Becerileri İle Yaşam Doyumları Arasındaki İlişkinin İncelenmesi. Niğde Üniversitesi Beden Eğitimi Ve Spor Bilimleri Dergisi, 3(3), 222- 227.

Baştuğ, G., & Duman, S. (2010). Examining Life Satisfaction Level Depending On Physical Activity In Turkish And German Societies. Procedia-Social And Behavioral Sciences, 2(2), 4892-4895.

Çetinkaya, H. (2004). Beden İmgesi, Beden Organlarından Memnuniyet, Benlik Saygısı, Yaşam Doyumu Ve Sosyal Karşılaştırma Düzeylerinin Demografik Değişkenlere Göre Farklılaşması. Mersin Üniversitesi, Yüksek Lisans Tezi.

Dağdelen, M. (2008). Üretim Ve Hizmet Sektöründe Çalışan İşçilerde Ruhsal Sağlık Düzeyi, Ruhsal Belirti Dağılımı, Algılanan Sağlık, İş Doyumu, Yaşam Doyumu Ve Sosyo Demografik Özelliklerinin Karşılaştırılması. İnönü Üniversitesi, Tıp Fakültesi Uzmanlık Tezi.

Demir, A., & Kabakçı, A.C. (2020). Kano antrenörlerinin psikolojik sağlamlıkları, algılanan öz-yeterlilikleri ve yaşam doyumu arasındaki ilişkinin incelenmesi. IntJourExerPsyc, 2(1), 21-28.

Dikmen, A.A. (1995). Kamu Çalışanlarında İş Doyumu Ve Yaşam Doyumu. Ankara Üniversitesi, Yüksek Lisans Tezi.

Ersöz, G., Çetinkalp, Z., & Eklund, R. (2015). Kadın Ve Erkek Sporcularda Başarı Hedeflerini Öngörmede Kendini Fiziksel Algılama Ve Yaşam Doyumunun Rolü. Spor Bilimleri Dergisi, 26(2), 65-76.

Gandelman, N., & Piani, G. (2013). Quality of life satisfaction among workers and non-workers in Uruguay. Social indicators research, 111(1), 97-115.

Gençay, S. (2009). Beden Eğitimi Öğretmeni Adaylarının Umutsuzluk Ve Yaşam Doyumlarının Bazı Değişkenler Açısından İncelenmesi. Elektronik Sosyal Bilimler Dergisi, 8(27), 380-388.

Karasar, N.(2007). Bilimsel Araştırma Yöntemi. Nobel Yayın Dağıtım.

Keser, A. (2005). İş Doyumu Ve Yaşam Doyumu İlişkisi: Otomotiv Sektöründe Bir Uygulama. Çalışma Ve Toplum, 4, 77-96.

Kılıç, S.K., Atasoy, K.L., Gürbüz, B., & Öncü, E. (2013). Rekreasyonel Tatmin Ve Yaşam Doyumu Arasındaki İlişkinin İncelenmesi. İstanbul Üniversitesi Spor Bilimleri Dergisi, 6(3), 56-70.

Kırımoğlu, H., Çokluk, G.F., & Yıldırım, Y. (2012). Türk Antrenörlerin Yılmazlık Düzeylerinin İncelenmesi. Elektronik Sosyal Bilimler Dergisi, 11(39), 115-127.

Kumartaşlı, M. (2010). İlköğretim İkinci Kademe Öğrencilerinin Beden Eğitimi Dersine Yönelik Tutumlarının Ve Yaşam Doyum Düzeylerinin İncelenmesi. Gazi Üniversitesi, Doktora Tezi.

Otacıoğlu, S.G. (2008). Analysis Of Job And Life Satisfaction Of Music Teachers (Job And Life Satisfaction Of Music Teachers). Turkish Journal Music Education, 1(1), 36-45.

Özgür, G., Gümüüş, A. B., & Durdu, B. (2010). Evde ve yurttan kalan üniversite öğrencilerinde yaşam doyumu. Psikiyatri Hemşireliği Dergisi, 1(1), 25-32.

Şahin, Ş. (2008). Beden Eğitimi Öğretmenlerinin Tükenmişlik Ve Yaşam Doyumu Düzeyleri. Mersin Üniversitesi Sağlık Bilimleri Enstitüsü, Yüksek Lisans Tezi.

Tel, F.D. & Sarı, T. (2016). Üniversite Öğrencilerinde Öz-Duyarlık Ve Yaşam. Abant İzzet Baysal Üniversitesi Eğitim Fakültesi Dergisi, 16 (1), 292-304.

Tümkiye, S., Çelik, M., & Aybek, B. (2011). Lise Öğrencilerinde Boyun Eğici Davranışlar, Otomatik Düşünceler, Umutsuzluk Ve Yaşam Doyumunun İncelenmesi. *Journal Of The Cukurova University Institute Of Social Sciences*, 20(2), 77-94.

Ulucan, H., Kılınc, M., Kaya, K. Ve Türkçapar, Ü. (2011). Beden Eğitimi Spor Yüksekokullarında Öğrenimlerine Devam Eden Öğrencilerin Umutsuzluk Ve Yaşam Doyum Düzeylerinin İncelenmesi. *Selçuk Üniversitesi Beden Eğitimi Ve Spor Bilim Dergisi*, 13(3), 349-356.

Ünal, S., Karlıdağ, R., Yoloğlu, R. (2001). Hekimlerde Tükenmişlik Ve İş Doyumu Düzeylerinin Yaşam Doyumu Düzeyleri İle İlişkisi. *Klinik Psikiyatri Dergisi*, 4(2) 113-118.

Vara, Ş. (1999). Yoğun Bakım Hemşirelerinde İş Doyumu Ve Genel Yaşam Doyumu Arasındaki İlişkinin İncelenmesi. *Ege Üniversitesi, Yüksek Lisans Tezi*.

Yaşartürk, F., Akyüz, H., & Karataş, İ. (2017). Rekreatif Etkinliklere Katılan Üniversite Öğrencilerinin Serbest Zamanda Sıkılma Algısı İle Yaşam Doyum Düzeyleri Arasındaki İlişkinin İncelenmesi. *Uluslararası Kültürel Ve Sosyal Araştırmalar Dergisi (Uksad)*, 3(Special Issue 2), 239-252.

Yaşartürk, F., & Bilgin, B. (2018). Üniversitede Öğrenim Gören Hentbolcuların Serbest Zaman Tatmin Ve Yaşam Doyum Düzeylerinin İncelenmesi. *Uluslararası Güncel Eğitim Araştırmaları Dergisi (Ugead)*, 4(2), 50-60.

Yetim, Ü. (1991). Kişisel Projelerin Organizasyonu ve Örüntüsü Açısından Yaşam Doyumu, *Ege Üniversitesi, Doktora Tezi*.

Zappulla, C., Pace, U., Cascio, V. L., Guzzo, G. And Huebner, E. S. (2013). Factor Structure And Convergent Validity Of The Long And Abbreviated Versions Of The Multidimensional Students' Life Satisfaction Scale In An Italian Sample. *Social Indicators Research*.



**TRANSCENDING THE PHILIPPINE EDUCATIONAL CULTURE THROUGH  
VIRTUAL AND AUGMENTED REALITY WITH THE INTEGRATION OF THE  
LEARNING MANAGEMENT SYSTEMS**

**Dr. Froilan D. Mobo**

Assistant Director, Department of Research and Development  
Philippine Merchant Marine Academy  
Philippines

**Abstract**

Amidst the current pandemic situation right now, the Department of Education and the Commission on Higher Education are facing a lot of challenges that will take place this coming opening of classes, and part of their initiative is to adopt the mode of flexible learning. In the case of other Higher Education and other educational sectors which caters to practical and situation cases either scientific or technical approaches in facing the real-time situation. The Researcher is proposing a new alternative flexible learning that will ease up the situations of the current pandemic in all education levels, which is the integration of Virtual Reality, Augmented Reality, and Learning Management Systems. In this case, the critical thinking skills of the students will still be prioritized and develop further. The use of Augmented Reality (AR) that offers great learning opportunities and challenges for educators with the integration of the Learning Management Systems (LMS) with different libraries and frameworks have been proposed for the development of AR learning content as part of the educational authoring tools, a web-based platform for the development of AR educational content, the distribution of which is accomplished through standard Learning Management Systems (LMS) using SCORM packages library, (Coma-Tatay, Casas-Yrurzum, Casanova-Salas, & Fernández-Marín, 2018). Furthermore, a collaborative framework solves the problem of standard integration of Augmented and Virtual Reality applications in education offering a distributed framework which is the Learning Management System platform, (Barbadillo, Barnera, Goñi, & Sánchez, 2014). Upon the implementation of this interactive and immersive technology platforms, higher-order thinking or critical thinking skills will develop further.

**Keywords:** Learning Management Systems, Augmented Reality, Virtual Reality

ANALYSIS OF RESEARCHES IN THE VALUE LITERATURE IN TERMS OF  
VARIOUS VARIABLES

<sup>1</sup>Fatmanur ÇİMEN, <sup>2</sup>M. Çağrı KANDEMİR, <sup>3</sup>Büşra ÇAKIR, <sup>4</sup>Gökhan IZGAR

<sup>1</sup>Graduate Student, Necmettin Erbakan University, Institute of Education Sciences, Guidance and Psychological Counseling Program, Konya, Turkey

<sup>2</sup>Graduate Student, Necmettin Erbakan University, Institute of Education Sciences, Guidance and Psychological Counseling Program, Konya, Turkey

<sup>3</sup>Graduate Student, Necmettin Erbakan University, Institute of Education Sciences, Guidance and Psychological Counseling Program, Konya, Turkey

<sup>4</sup>Assist. Prof. Dr. Necmettin Erbakan University, Ereğli College of Education, Educational Sciences Department, Konya, Turkey

**Abstract**

The main purpose of this research is to analyze the articles published in the value literature in terms of various variables. The research was carried out according to the qualitative research method. The data were collected through document review. The data consists of articles published in the Journal of Values Education between 2014 and 2019. The data were analyzed using the descriptive analysis technique. The data were interpreted by using percentages and frequencies. The categorical distribution of the articles includes descriptive studies with approximately 70%, literature reviews with 16%, and experimental studies with 6%. According to the subject distribution of the articles, 35% value education, 24% value definition, 15% religious education were examined. When data collection tools were examined, data were collected mostly through documents (37%), while observation (4%) method was the least preferred. When the sample levels of the studies are examined, it is seen that the sample groups mostly include undergraduate students, teachers and adults (46%). However, it is seen that the sample groups for secondary school students are less preferred (12%), and the sample groups for pre-school and primary school students (5%) are the least preferred. When the results of the studies are considered, it is seen that mostly descriptive researches are conducted. It can be said that experimental research, case studies, applications and observations are needed in order to enrich the value education literature. In addition, it was observed in the studies that the sample group was mostly about adults. However, it is known that learning affective domains such as value are acquired at an early age. It may be suggested to give priority to conducting studies with younger age groups.

**Keywords:** Value, value research, article analysis

DEĞER ALANYAZININDA YAPILAN ARAŞTIRMALARIN ÇEŞİTLİ DEĞİŞKENLERE

**Özet**

Bu araştırmanın temel amacı değer alanyazınında yayımlanmış makalelerin çeşitli değişkenler açısından incelenmesidir. Nitel araştırma deseninde gerçekleştirilen bu çalışmada veriler doküman incelemesi yoluyla toplanmıştır. Çalışma grubunu Değerler Eğitimi Dergisi'nde 2014- 2019 yılları arasında yayımlanan makaleler oluşturmaktadır. Veriler betimsel analiz tekniği kullanılarak çözümlenmiştir. Veriler yüzde ve frekans tabloları ile yorumlanmıştır. Araştırma bulgularına göre yayımlanan makalenin kategorik dağılımını yaklaşık olarak % 70 ile betimsel çalışmalar, % 16 ile alanyazın çalışmaları ve % 6 ile deneysel çalışmalar oluşturmaktadır. Makalelerin konu dağılımlarına göre % 35 civarında değer eğitimi, % 24 civarında değer tanımlama ve değer yönelimi, % 15 civarında din eğitimi konuları incelenmişlerdir. Veri toplama araçları incelendiğinde en çok dokümanlar (% 37) aracılığı ile veri toplanırken en az gözlem (% 4) yolu tercih edilmiştir. Araştırmaların örneklem düzeyleri

incelendiğinde ise örneklem gruplarında çoğunlukla lisans öğrencileri, öğretmenler ve yetişkinlerin (% 46) yer aldığı görülmektedir. Ancak ortaokul öğrencilerine yönelik örneklem gruplarının az düzeyde (% 12) ve okul öncesi (% 3) ile ilkokul (% 2) öğrencilerine yönelik örneklem gruplarının en az düzeyde tercih edildiği görülmektedir. Araştırma sonuçları göz önüne alındığında çoğunlukla betimsel araştırmaların yapıldığı, özellikle değer eğitimi alanyazının zenginleştirilmesi açısından deneysel araştırmalara, örnek olay incelemelerine, uygulamalara ve gözlemlere ihtiyaç duyulduğu söylenebilir. Ayrıca yapılan araştırmalarda örneklem grubunun çoğunlukla yetişkinler üzerine olduğu ancak değer gibi duyuşsal alan öğrenmelerin küçük yaşlarda kazanıldığı göz önüne alındığında daha küçük yaş grupları ile araştırmaların gerçekleştirilmesine öncelik verilmesi önerilebilir.

**Anahtar kelimeler:** Değer, değer araştırmaları, makale incelemesi

**THE RELATIONSHIP BETWEEN THE PATERNALIST LEADERSHIP BEHAVIOR  
OF SCHOOL MANAGERS AND THE JOB SATISFACTION OF TEACHERS**

**Tayfur SARI Graduate Student<sup>1</sup>, Yüksel GÜNDÜZ Assoc. Dr.<sup>2</sup>**

<sup>1</sup>Graduate School Of Educational Institute, Faculty of Education, Educational Sciences  
Department, Samsun, Türkiye

<sup>2</sup>Graduate School Of Educational Institute, Faculty of Education, Educational Sciences  
Department, Samsun, Türkiye

**Abstract**

The purpose of this study is to determine the relationship between the paternalistic behaviors of administrators and teachers' job satisfaction. For this, the relational scanning model was used. Res climbed the universe, Sinop province of all who served in 2517 Total constitute teacher. The sample consists of 717 teachers chosen from the universe by random sampling. In the study, "Paternalist Leadership Behaviors Scale of School Principals" and teachers were used to determine the paternalist leadership behaviors of administrators. To determine the most job satisfaction for the 'Minnesota Job Satisfaction Scale' is used. For data analysis, frequency, percentage distribution, arithmetic mean, "t" test, t- additional directional variance analysis (ANOVA), correlation, regression techniques were used. The teachers found the paternalist leadership behaviors of administrators at a "moderate" level. No differences were found between teachers' administrators' perceptions of paternalistic leadership behaviors according to the variables of gender, marital, educational status. However, a significant difference was found between the opinions of teachers according to the variables of professional seniority, branch and school type. The perceptions of teachers with a professional seniority of 1-5 years are higher than those of 11-15 years. According to the branch variable of the teachers and school type, the paternalistic leadership behaviors of secondary school teachers were higher than primary and high school teachers. Teachers' job satisfaction doesn't differ in terms of gender, marital status, education level, seniority variables. However, according to the branch variable, teachers' job satisfaction is higher than classroom teachers. The satisfaction of secondary / high school teachers is higher than primary school teachers. The total score of the paternalist scale was positively correlated with job satisfaction scores. As teachers' perceptions of their administrators' paternalist characteristics increase, their job satisfaction levels increase.

**Keywords:** Teacher, Manager, Paternalist Leadership, Job Satisfaction

## WHICH EXTRA-CURRICULAR ACTIVITIES AM I IN?

Funda Uysal<sup>1</sup>, İmgehan Özkan Elgün<sup>2</sup>

\*<sup>1</sup>Burdur Mehmet Akif Ersoy University, Educational Sciences, Burdur, Türkiye

<sup>2</sup>Başkent University, Educational Sciences, Ankara, Türkiye

### Abstract

Extra-curricular activities which are planned out of in class time and subjects help increase academic success, self-esteem, problem solving skills, socializing, thinking skills and etc. They do not only help improve academic performance, they also help develop values, care for health, make use of extra time out of school and support personal development. The aim of this study is to classify extra-curricular activities by analyzing related literature. It is conducted as a literature review. In literature extra-curricular activities also called out of school activities have both similar and different classifications. In this regard, according to Marsh and Kleitman (2002), extra-curricular activities consist of sports such as basketball and swimming, or performance arts, academic events such as scientific fairs and academy clubs, and they also considered student newspapers or annuals, student assemblies, professional clubs, hobby clubs as extracurricular activities. On the other hand, Csikszentmihalyi and Kleiber (1991: cited Eccles and Barber, 1999) mentioned that pro-community events, team sports, performing arts, school engagement events, and academic clubs are extra-curricular activities. Besides, Köse (2013) called "extra-curricular activities" that complete formal education (homework and projects, computer-aided activities, training courses, celebration of certain days and weeks, school trips), extra-curricular social activities (sports events, arts events, cultural events, meetings / ceremonies, student clubs) and out-of-school activities (home and street activities, religious holiday activities). Poyraz (1999) states that "extra-curricular activities" include many activities such as painting, music, sports, folk dances, photography, theater, health and cleaning branches. According to Özgündüz (2006) "extra-curricular education activities" are not only sportive activities, but also activities they are related to fine arts, plastic arts, phonetic arts and dramatic arts are within the scope of extra-curricular activities. Considering these similar and different aspects of classifications, in this research, the classification of extra-curricular activities in the literature will be get together.

**Keywords:** Extracurricular activities, out of school activities, classification.

## HANGİ PROGRAM DIŞI ETKİNLİĞE DAHİLİM?

### Özet

Sınıf/ders zamanının, sınıf içi ders konularının dışında planlanan yaşantılardan oluşan program dışı etkinlikler; akademik başarıyı artırmayı, özgüveni, problem çözme, karar verme, sosyalleşme, düşünme vb. becerileri geliştirmeyi sağlar. Sadece okuldaki performansı tamamlamayı değil, değerlerin gelişmesini, sağlığı önemsemeyi, ders dışı zamanı değerlendirmeyi ve kişisel gelişimi desteklemektedir. Bu araştırma literatürden yararlanarak program dışı etkinlikleri sınıflandırmayı amaçlamaktadır. Araştırma literatür taraması şeklinde yürütülmektedir. Literatürde "ders dışı etkinlikler" olarak da isimlendirilen program dışı etkinlikler, birbirine benzeyen ve farklılaşan yönleri olmakla beraber, çeşitli şekillerde ele alınmıştır. Örneğin, Marsh ve Kleitman (2002) için program dışı etkinlikler; basketbol ve yüzme gibi sporlar, sahne sanatları, bilimsel fuarlar ve akademi kulüpleri gibi akademik etkinlikler, öğrenci gazeteleri ya da yıllıklar, öğrenci meclisleri, meslek kulüpleri, hobi kulüpleri gibi etkinlikler altında toplanmaktadır. Csikszentmihalyi ve Kleiber (1991: Akt. Eccles ve Barber, 1999) ise program dışı etkinlikleri; toplum yanlısı etkinlikler, takım sporları, performans sanatları, okula katılım etkinlikleri ve akademik kulüpler altında yansıtmaktadır.



Köse (2013) “ders dışı etkinlikler” adı altında formal eğitimi tamamlayan etkinlikler (ev ödevleri ve projeler, bilgisayar destekli etkinlikler, yetiştirme kursları, belirli gün ve haftaların kutlanması, çevre-okul gezileri), ders dışı sosyal etkinlikler (sportif etkinlikler, sanat etkinlikleri, kültürel etkinlikler, toplantılar/törenler, öğrenci kulüpleri) ve okul dışı etkinliklerden (ev ve sokak etkinlikleri, dini bayram etkinlikleri, meslek kazanmak için yapılan işler) bahsetmektedir. Poyraz (1999) da “ders dışı etkinlikler”in resim, müzik, spor, halk oyunları, fotoğrafçılık, tiyatro, sağlık ve temizlik kolları gibi birçok faaliyeti kapsadığını ifade etmektedir. Özgündüz (2006) ise “ders dışı eğitim çalışmaları” başlığı altında sadece sportif faaliyetlerin olmadığını, güzel sanatlar, plastik sanatlar, fonetik sanatlar ve dramatik sanatlarla ilişkin etkinliklerin de bu gruba dahil olduğunu belirtmektedir. Bu çalışmada da literatürde yer alan program dışı etkinlik sınıflandırmalarını bütünleştirme yoluna gidilecektir.

**Anahtar Kelimeler:** Program dışı etkinlik, ders dışı etkinlik, sınıflandırma.

## GİRİŞ

Öğrenciler yazılı ve resmi olan programın yanı sıra yazılı olmayan programdan da etkilenmekte (Yüksel, 2002); bu bağlamda örtük, gizli, saklı ya da yazılı olmayan programa, informal olarak okulun örgütsel düzenlemeleriyle, sınıf iklimi ve okul-çevre etkileşimiyle (Yüksel, 2004), sosyal ve psikolojik etkileşimle kazanılan davranışlar girebilmektedir (Erden, 1998). Eğitim sürecinde program dışı etkinliklere yer vermek de okul ortamında ve dışında informal öğrenmeyi sağlama yollarından biri olabilir (Brooks, 2007: Akt., Keser, Akar ve Yıldırım, 2011).

Sınıf/ders zamanının, sınıf içi ders konularının dışında planlanan yaşantılardan oluşan program dışı etkinlikler (Posner, 1992: Akt. Kocayigit ve Ekinci, 2020); akademik başarıyı artırmayı, özgüveni, problem çözme, karar verme, sosyalleşme, düşünme vb. becerileri geliştirmeyi sağlamaktadır. Sadece okuldaki performansı tamamlamayı değil, değerlerin gelişmesini, sağlığı önemsemeyi, ders dışı zamanı değerlendirmeyi ve kişisel gelişimi desteklemektedir (Morian, Alos, Alcalá, Pino, Herruzo ve Ruiz, 2006). Bu bağlamda program dışı etkinlikler, belirli tutum ve değerler hakkında farkındalık kazanmanın bir yolu olabildiği söylenebilir. Okullarda katılım ve eleştirel düşünme gibi aktif vatandaşlık becerilerini geliştirmek için program dışı etkinlikler kullanılabilir. Uygulamaya ya da uygulamalı alıştırmalara, üst düzey düşünme becerilerine, iletişime ve yaratıcılığa dayalı olan program dışı etkinlikler; yaşam boyu öğrenme becerilerinin kazanılmasında, mevcut ve geleceğin aktif vatandaşlarının gelişiminde önemli bir yere sahiptir (Keser, Akar ve Yıldırım, 2011).

Program dışı etkinlikler, okulun gözetimi altında yürütülen ancak normal ders saatleri dışında gerçekleşen ve programın bir parçası olmayan, akademik veya akademik olmayan etkinlikler olarak tanımlanabilir. Ayrıca, notlandırma söz konusu olmayıp, öğrenci tarafından katılım isteğe bağlıdır (Bartkus, Nemelka, Nemelka ve Gardner, 2012).

Milli Eğitim Bakanlığı Eğitim Kurumları Sosyal Etkinlikler Yönetmeliği (MEB, 2017) ve 2018 yılında güncellenen öğretmen yetiştirme programlarında seçmeli ders olarak “Eğitimde Program Dışı Etkinlikler” dersine yer verilmesi, program dışı etkinliklere verilen önemin birer göstergesidir. Öğrencilerin program dışı etkinliklere katılımının, eğitimsel tecrübe kazanmada önemli bir rolü bulunmaktadır (Cole, Rubin, Feild ve Giles, 2007: Akt. Bartkus, Nemelka, Nemelka ve Gardner, 2012). Diğer taraftan program dışı etkinlikler için genel kabul görmüş bir tanımın varlığının açık bir eksikliği söz konusudur (Bartkus, Nemelka, Nemelka ve Gardner, 2012). Bu durum program dışı etkinlikleri sınıflandırma bağlamında da farklı görüşlerin olduğu anlamına gelebilmektedir. Bu çalışma ile de literatürde yer verilen açıklamalar dikkate alınarak program dışı etkinlikler ortaya konmaya çalışılmıştır.

### PROGRAM DIŐI ETKİNLİKLER İÇİN YAPILAN SINIFLANDIRMALAR

Program “dış” olarak ifade edilse de pek çok program dışı etkinlik akademik başarı ve performansla yakından bağlantılıdır. Örneğin matematik kulübü, Fransızca kulübü bunlar arasında sayılabilir. Bu kulüplere ve organizasyonlara katılımın, bu gelişimi sağlamasını beklemek makul görünmektedir. Futbol gibi diğer spor faaliyetlerinin akademik başarı ile oldukça az bir bağlantısı bulunmaktadır. Bu tür akademik olmayan ders dışı etkinliklere katılımın yine de faydalı olabileceği öne sürülmektedir. Bunlara katılım, örneğin, bir bireyin okul içindeki statüsünü yükseltebilir ya da okul topluluğundaki sosyal bağlarını genişletebilir (Csikszentmihalyi, Rathunde ve Whalen, 1993; Eder, 1985; Eder ve Parker, 1987; Kinney, 1993; Akt. Mahoney ve Cairns, 1997).

Program dışı etkinlikler, program tamamlayıcı etkinliklerle (co-curricular activity) karıştırılabilmektedir. Program tamamlayıcı etkinlikler, programın gereksinimini karşılamanın bir yolu olarak sınıf zamanı dışında katılımı gerektirir. Her ikisinin de normal sınıf zamanının dışında gerçekleşmesi ve her ikisinin de okulun gözetimi altında yürütülmesi, bu iki türün benzer yanlarıdır. Ancak, program tamamlayıcı etkinlikler gerekli olması ve program hedefleriyle uyumlu olması bakımından farklılık gösterirler. Bir etkinliğin hangisine girdiğine karar verirken bağlama bakılır. Örneğin, müzik eğitimi alan bir öğrencinin mezuniyet koşulu olarak program dışında bando gibi grup etkinliklerine katılması gerektiği düşünülürse, bu etkinlik programı destekleyen etkinlikler kapsamına girmektedir. Müzik dışında bir işletme alanında uzmanlaşan ve uzmanlık alanı olmayan bir bando grubuna katılan başka bir öğrenci düşünüldüğünde ise, bu öğrencinin program dışı bir etkinliğe dahil olduğu söylenebilir (Bartkus, Nemelka, Nemelka ve Gardner, 2012).

Tablo 1’de program dışı etkinlikler için alanyazında erişilebilen sınıflandırmalar yer almaktadır.

**Tablo 1.** Alanyazında program dışı etkinlikler

Referans	Program dışı etkinlikler
Elizabeth (2020)	<ul style="list-style-type: none"><li>• Spor,</li><li>• Fen ve matematik alanındaki etkinlikler,</li><li>• Yazma ve iletişim,</li><li>• Sanat,</li><li>• Topluma hizmet</li></ul>
Kocayığit ve Ekinci (2020)	<ul style="list-style-type: none"><li>• Bilimsel etkinlikler,</li><li>• Kültürel etkinlikler,</li><li>• Sanatsal etkinlikler,</li><li>• Sportif etkinlikler,</li><li>• Topluma hizmet çalışmaları</li></ul>
Köse (2013)	<ul style="list-style-type: none"><li>• Formal eğitimi tamamlayan etkinlikler,</li><li>• Ders dışı sosyal etkinlikler,</li><li>• Okul dışı etkinlikler</li></ul>
Bartkus, Nemelka, Nemelka ve Gardner (2012)	<ul style="list-style-type: none"><li>• Doğrudan program dışı etkinlik,</li><li>• Dolaylı program dışı etkinlik</li></ul>
Moriana, Alos, Alcalá, Pino, Hreuzo ve Ruiz (2006)	<ul style="list-style-type: none"><li>• Akademik etkinlikler,</li><li>• Sporla ilgili faaliyetler</li></ul>

**3rd INTERNATIONAL NEW YORK CONFERENCE ON EVOLVING TRENDS IN  
INTERDISCIPLINARY RESEARCH & PRACTICES**

Özgül (2006)	<ul style="list-style-type: none"><li>• Sadece sportif faaliyetler değil, güzel sanatlar, plastik sanatlar, fonetik sanatlar ve dramatik sanatlara ilişkin etkinlikler</li></ul>
Marsh ve Kleitman (2002)	<ul style="list-style-type: none"><li>• Basketbol ve yüzme gibi sporlar,</li><li>• Sahne sanatları,</li><li>• Bilimsel fuarlar ve akademi kulüpleri gibi akademik etkinlikler,</li><li>• Öğrenci gazeteleri ya da yıllıklar, öğrenci meclisleri, meslek kulüpleri, hobi kulüpleri gibi etkinlikler</li></ul>
Poyraz (1999)	<ul style="list-style-type: none"><li>• Resim, müzik, spor, halk oyunları, fotoğrafçılık, tiyatro, sağlık ve temizlik kolları gibi birçok faaliyet</li></ul>
Mahoney ve Cairns (1997)	<ul style="list-style-type: none"><li>• Spor,</li><li>• Akademi,</li><li>• Güzel sanatlar,</li><li>• Öğrenci yönetimi,</li><li>• Okul hizmeti etkinlikleri,</li><li>• Basın etkinlikleri,</li><li>• Okul asistanları,</li><li>• Mesleki etkinlikler,</li><li>• Telif/imtiyaz etkinlikleri</li></ul>
Csikszentmihalyi ve Kleiber, (1991: Akt. Eccles ve Barber, 1999)	<ul style="list-style-type: none"><li>• Toplum yanlısı etkinlikler,</li><li>• Takım sporları,</li><li>• Performans sanatları,</li><li>• Okula bağlılık etkinlikleri,</li><li>• Akademik kulüpler</li></ul>

Elizabeth (2020) için program dışı etkinlikler, okul gözetimi altında akademik faaliyetlere ekleme ve/veya akademik olmayan etkinliklere dahil olma fırsatlarıdır. Bütçe veya zamanlama kısıtlamaları da dikkate alınarak, okul günü içinde sunulacak deneyimler sağlayabilmektedirler. Tablo 1’de görüldüğü üzere Elizabeth (2020) için bu etkinlikler; spor, fen ve matematik alanındaki etkinlikler, yazma ve iletişim, sanat ve son olarak topluma hizmet şeklindedir. Program dışı etkinliklerin birçok çeşidi olmakla birlikte spor birçok okulda en yaygın olanıdır. Bazı okullarda futbol spor programlarının merkezinde yer almaktadır. Basketbol, yüzme, masa tenisi, voleybol, golf, buz pateni vb. de bu kategoriye girmekte olup etkinlikler yaşanan yere göre değişebilmektedirler. Fen ve matematik alanındaki etkinlikler ise genellikle astronomi, satranç bilgisayar programlama, robotik ve ekoloji gibi kulüpleri içermektedir. Bilim Olimpiyatı gibi yarışmalar buna örnek olarak verilebilir. Yazma ve iletişime ilgi duyan öğrenciler için, yayın, tartışma, yabancı dil, okul gazetesi ve okul yılına yönelik kulüpler olabilir. Sanat alanı için drama kulüpleri, gitar kulüpleri, korolar, gruplar ve orkestralar gibi topluluklar ve fotoğraf kulüpleri söz konusu olabilir. Topluma önem verme bağlamında topluma hizmet çalışmaları da yapılabilir (Elizabeth, 2020).

Tablo 1’deki gibi Kocayığıt ve İkinci (2020) araştırmalarında program dışı etkinliklere bilimsel etkinlikler, kültürel etkinlikler, sanatsal etkinlikler, sportif etkinlikler ve topluma hizmet çalışmaları olarak yer vermişlerdir. Köse (2013) ise “ders dışı etkinlikler” adı altında formal eğitimi tamamlayan etkinlikler (ev ödevleri ve projeler, bilgisayar destekli etkinlikler, yetiştirme kursları, sınavlara hazırlık çalışmaları, belirli gün ve haftaların kutlanması, çevre-okul gezileri), ders dışı sosyal etkinlikler (sportif etkinlikler, sanat etkinlikleri, kültürel etkinlikler, toplantılar/törenler, öğrenci kulüpleri) ve okul dışı etkinliklerden (ev ve sokak etkinlikleri, dini bayram etkinlikleri, aileye ekonomik katkı için yapılan işler, meslek kazanmak için yapılan işler) bahsetmektedir.

Bartkus, Nemelka, Nemelka ve Gardner (2012) için program dışı etkinlikler Tablo 1’de görüldüğü üzere doğrudan dolaylıya doğru ilerleyen bir döngüyle ele alınabilir. Doğrudan program dışı etkinlik, öğrencinin ana dalı veya programıyla daha yakından ilişkili olan bir etkinliktir. Dolaylı bir program dışı etkinlik, öğrencilerin ana dal veya müfredatıyla nispeten ilgisizdir. Bu bağlamda doğrudan program dışı etkinliklere, işletme alanına yönelik meslek kulüplerine ve derneklerine, yarışmalarına ve benzerlerine katılma dahil edilebilir. Okul bandında çalan bir işletme öğrencisi ise dolaylı bir program dışı etkinlikte bulunabilir (Bartkus, Nemelka, Nemelka ve Gardner, 2012).

Tablo 1’deki gibi Moriana, Alos, Alcalá, Pino, Hreuzo ve Ruiz (2006) program dışı etkinlikleri yabancı dil, konservatuar, bilgisayar, yazma gibi akademik etkinlikler ile judo, basketbol, futbol, tenis, hentbol, yüzme gibi sporla ilgili faaliyetler olarak ifade etmişlerdir. Özgündüz (2006) ise “ders dışı eğitim çalışmaları” başlığı altında sadece sportif faaliyetlerin olmadığını, güzel sanatlar, plastik sanatlar, fonetik sanatlar ve dramatik sanatlara ilişkin etkinliklerin de bu gruba dahil olduğunu belirtmektedir.

Tablo 1’de görüldüğü üzere Marsh ve Kleitman (2002) için program dışı etkinlikler; basketbol ve yüzme gibi sporlar, sahne sanatları, bilimsel fuarlar ve akademi kulüpleri gibi akademik etkinlikler, öğrenci gazeteleri ya da yıllıklar, öğrenci meclisleri, meslek kulüpleri, hobi kulüpleri gibi etkinlikler altında toplanmaktadır. Poyraz (1999) ise “ders dışı etkinlikler”in resim, müzik, spor, halk oyunları, fotoğrafçılık, tiyatro, sağlık ve temizlik kolları gibi birçok faaliyeti kapsadığını ifade etmiştir.

Mahoney ve Cairns (1997) Tablo 1’de yer aldığı üzere program dışı etkinlikleri; spor, akademi, güzel sanatlar, öğrenci yönetimi, okul hizmeti etkinlikleri, basın etkinlikleri, okul asistanları, mesleki etkinlikler ve ürün satış etkinlikleri olarak sınıflandırmaktadır. Spor için beyzbol, basketbol, futbol, amigo grubu, tenis, futbol, voleybol vb.; akademi için fen kulübü, tarih kulübü, dil kulübü, meslek kulübü vd.; güzel sanatlar için sanat kulübü, koro, drama, bando vb.; öğrenci yönetimi için sınıf yetkilisi, öğrenci konseyi vb.; okul hizmeti etkinlikleri için ekoloji kurulu, sağlıkla meşguliyet öğrencileri, alkole karşı öğrenciler, gençlik danışma kurulu vb.; basın etkinlikleri için gazetecilik kulübü, okul gazetesi, fotoğraf kulübü, yıllık vb.; okul asistanları için bayrak görevlisi, yemek servisi, laboratuvar asistanı, kütüphane asistanı, ofis asistanı vb.; mesleki etkinlikler için otomobil kulübü, kariyer kulübü, meslek liderliği, çiftçilik vb.; ürün satış etkinlikleri için yıllık mezun toplantısı, balo vb. sıralanabilmektedir.

Eccles ve Barber (1999) ise Tablo 1’de görüldüğü üzere program dışı etkinlikleri; toplum yanlısı etkinlikler, takım sporları, performans sanatları, okula katılım etkinlikleri ve akademik kulüpler altında yansıtmaktadır. Toplum yanlısı etkinlikler için gönüllü faaliyetler; takım sporları için herhangi bir okul takımı; performans sanatları için drama, bando; okula bağlılık etkinlikleri için enerji kulübü (pep club), öğrenci konseyi; akademik kulüpler için bilim kulübü, yabancı dil kulübü sıralanabilmektedir.

Tablo 1 genel olarak incelendiğinde;

• Hemen hemen tüm sınıflamalarda sportif etkinliklere yer verildiği gözlenmektedir. Basketbol, yüzme, masa tenisi, voleybol, golf, buz pateni, judo, futbol, tenis, hentbol, beyzbol, amigo grubu şeklinde bu faaliyetler sıralanmaktadır. İçinde yaşanan çevrenin, toplumun bu çeşitliliği değiştirdiği söylenebilir. Bu etkinlikler “ders dışı sosyal etkinlikler” olarak da adlandırılmıştır.

• Kimilerinde “bilimsel etkinlikler” ismine yer verilirken, bu sınıflama “akademik etkinlikler”, “fen ve matematik ile ilgili etkinlikler” gibi isimlerle de karşımıza çıkmaktadır. Bu etkinliklerin; astronomi, satranç bilgisayar programlama, robotik, fen, dil, tarih, meslek ve ekoloji gibi akademik kulüpleri, bilimsel fuarları içerdiği söylenebilir.

• “Sanat etkinlikleri”nin ise güzel sanatlar, plastik sanatlar, fonetik sanatlar, dramatik sanatlara ilişkin etkinlikler, sahne sanatları ve performans sanatları şeklinde sıralandığı

gözlenmektedir. Bu etkinlikler sportif etkinliklerde olduğu gibi “ders dışı sosyal etkinlikler” olarak da adlandırılmıştır. Ders dışı sosyal etkinliklere ayrıca kültürel etkinlikler, toplantılar/törenler ve öğrenci kulüplerinin de dahil edildiği gözlenmektedir.

• “Topluma hizmet etkinlikleri”, “toplum yanlısı etkinlikler” ya da “okul hizmeti etkinlikleri” olarak da isimlendirilmiş, ekoloji kurulu, sağlıkla meşguliyet öğrencileri, alkole karşı öğrenciler, gençlik danışma kurulu şeklinde örneklendirilmiştir. Aileye katkı için yapılan işler “okul dışı etkinlikler” olarak da isimlendirilmiştir. Okul dışı etkinliklere ayrıca ev ve sokak etkinlikleri, dini bayram etkinlikleri, meslek kazanmak için yapılan işlerin de eklendiği gözlenmektedir.

• “Formal eğitimi tamamlayan etkinlikler” bağlamında da ev ödevleri ve projeler, bilgisayar destekli etkinlikler, yetiştirme kursları, sınavlara hazırlık çalışmaları, belirli gün ve haftaların kutlanması ve çevre-okul gezileri gibi etkinliklere yer verildiği gözlenmektedir.

• Ayrıca yazma ve iletişim, öğrenci gazeteleri ya da yıllıklar, öğrenci meclisleri, hobi kulüpleri gibi etkinlikler, resim, müzik, halk oyunları, fotoğrafçılık, tiyatro, öğrenci konseyi, okul asistanlığı, yıllık mezun toplantısı, balo gibi etkinliklerin de yer aldığı söylenebilir.

### SONUÇ

Alanyazın da dikkate alınarak bu çalışmada program dışı etkinliklerin sınıflandırılmasına yönelik Şekil 1’deki gibi bir öneri getirilebilir;

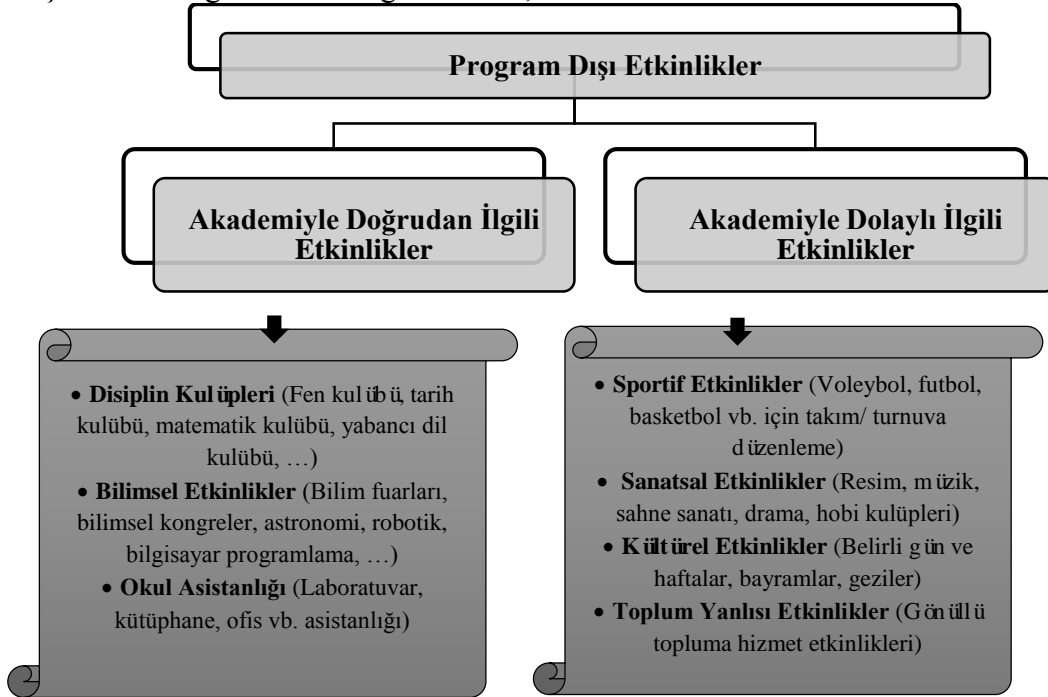

Şekil 1. Program dışı etkinlikler için bir sınıflandırma

Alanyazında program dışı etkinliklere yapılan vurgular bağlamında bu etkinliklerin hem doğrudan akademiyle ilgili hem de daha az ilgili etkinliklere karşılık geldiği söylenebilir. Diğer taraftan ilgili alanla doğrudandan, daha dolaylıya doğru bir ilginin olduğu da belirtilebilir. Bu bağlamda sınıflandırma önerisinde bulunurken öncelikle akademiyle doğrudan ilgili ve dolaylı ilgili etkinlikler şeklinde ikili bir gruplandırma yapılmıştır. Şekil 1’de görüldüğü üzere bu gruplandırma ışığında şunlar söylenebilir;

• Akademiyle doğrudan ilgili etkinlikler; disiplin kulüpleri, bilimsel etkinlikler ve okul asistanlığı olarak ele alınmaktadır. Fen kulübü, tarih kulübü, matematik kulübü, yabancı dil kulübü vb. disiplin kulüpleri arasında yer alabilir. Bilim fuarları, bilimsel kongreler, astronomi,



robotik, bilgisayar programlama vb. bilimsel etkinlikler arasında bulunabilir. Laboratuvar, kütüphane, ofis vb. asistanlığı okul asistanlığı içinde yer alabilir.

• Akademiyle dolaylı ilgili etkinlikler; sportif etkinlikler, sanatsal etkinlikler, kültürel etkinlikler ve toplum yanlısı etkinlikler olarak ele alınmaktadır. Voleybol, futbol, basketbol vb. için takım/turnuva düzenleme birer sportif etkinlik olabilir. Resim, müzik, sahne sanatı, drama, hobi kulüpleri sanatsal etkinlikler arasında sayılabilir. Belirli gün ve haftalar, bayramlar, geziler vb. kültürel etkinlik olabilirler. Gönüllü topluma hizmet çalışmaları da toplum yanlısı etkinlikler olabilir.

### KAYNAKÇA

Bartkus, K. R., Nemelka, B., Nemelka, M. ve Gardner, P. (2012). Clarifying the meaning of extracurricular activity: a literature review of definitions. *American Journal of Business Education*, 5(6), 693-703.

Eccles, J. S., & Barber, B. L. (1999). Student council, volunteering, basketball, or marching band: what kind of extracurricular involvement matters? *Journal of Adolescent Research*, 14, 10-43.

Elizabeth, M. (2020, October). What are extracurricular activities? <https://www.wisegeek.com/what-are-extracurricular-activities.htm> adresinden 27.10.2020 tarihinde alınmıştır.

Erden, M. (1998). *Eğitimde program değerlendirme*. Ankara: Anı Yayıncılık.

Karasar, N. (2014). *Bilimsel araştırma yöntemi kavramlar, ilkeler, teknikler*. Ankara: Nobel Yayın Dağıtım.

Keser, F., Akar, H. ve Yıldırım, A. (2011). The role of extracurricular activities in active citizenship education. *Journal of Curriculum Studies*, 43(6), 809-837.

Kocayığıt, A. ve Ekinci, N. (2020). Ortaöğretim okullarında uygulanan program dışı etkinliklerin öğretmen görüşlerine göre değerlendirilmesi. *Uluslararası Toplum Araştırmaları Dergisi*, 16(29), 1810-1848.

Köse, E. (2013). Eğitim kurumlarında gerçekleştirilen ders dışı etkinliklerin sınıflandırılmasına yönelik bir öneri. *Uluslararası Türkçe Edebiyat Kültür Eğitim Dergisi*, 2(2), 336-353.

Mahoney, J. L., ve Cairns, R. B. (1997). Do Extracurricular activities protect against early school dropout? *Developmental Psychology*, 33(2), 241-253.

Mahoney, J., L., Cairns, B. D. ve Farmer, T. W. (2003). Promoting interpersonal competence and educational success through extracurricular activity participation. *Journal of Educational Psychology*, 95(2), 409-418.

Marsh ve Kleitman (2002). Extracurricular school activities: the good, the bad, and the nonlinear. *Harvard Educational Review*, 72(2), 464-515.

Morino, J. A., Alos, F., Alcalá, R., Pino, M., J., Hreuzo, J. ve Ruiz, R. (2006). Extra-curricular activities and academic performance in secondary students. *Electronic Journal of Research in Educational Psychology*, 4(1), 35- 46.

Özğündüz, G. (2006). *Yatılı ilköğretim bölge okullarındaki öğrenci velilerinin ders dışı etkinliklere yaklaşımları (Ankara ili örneği)*. Yayımlanmamış Yüksek Lisans Tezi, Gazi Üniversitesi Eğitim Bilimleri Enstitüsü, Beden Eğitimi ve Spor Anabilim Dalı, Ankara.

Poyraz, A. (1999). *Ortaöğretim kurumlarında ders dışı sportif faaliyetlerin organizasyonu katılım sorunları ve çözüm yolları üzerine bir araştırma (Afyon il örneği)*. Yayımlanmamış Yüksek Lisans Tezi, Gazi Üniversitesi Sağlık Bilimleri Enstitüsü, Beden Eğitimi ve Spor Anabilim Dalı, Ankara.

Yüksel, S. (2002). Yükseköğretimde eğitim öğretim faaliyetleri ve örtük program, *Uludağ Üniversitesi Eğitim Fakültesi Dergisi*, 15(1), 361-370.

Yüksel, S. (2004). *Örtük program eğitimde saklı uygulamalar*. Ankara: Nobel Yayın Dağıtım.

**EXAMINATION OF SECONDARY SCHOOL WEB PAGES IN THE CONTEXT OF  
EXTRA CURRICULUM ACTIVITIES: CASE OF BURDUR**

**Funda Uysal<sup>1</sup>, Nuray Kısa<sup>2</sup>**

<sup>1</sup>Burdur Mehmet Akif Ersoy University, Educational Sciences, Burdur, Türkiye

<sup>2</sup>Niğde Ömer Halisdemir University, Educational Sciences, Niğde, Türkiye

**Abstract**

Extra-curricular activities organized outside the classroom / lesson time, students can participate if they want and can take place under the supervision of the school; completes formal education by bringing academic success with. Extra-curricular activities that is conducted as controlled and planned, support student's development in their extra-curricular time. Aim of this study is to examine the web pages of secondary schools in the context of extra-curriculum activities in 2019-2020 academic year in Burdur. The research was carried out using documentary review. Content analysis applied. The web pages of 65 secondary schools, including 62 official secondary schools, one secondary school for the low level mentally disabled and two private secondary schools included in the Ministry of National Education Information Systems list of institutions, were examined. The "news" and "announcements" were investigated. Two official and one private secondary school because of there is no news and announcement; ten private school because the news and announcement are before or later the decided time range; one private school because there is not a web page are not included. 50 official secondary school's and one low level mentally disabled school's all activities that takes place in news and announcement are written to an excel page. To classify the activities, the categories in study Kocayiğit and Ekinci's (2020) are used. These categories are scientific, cultural, art, sports and community service activities. Two experts coded the data, the codes which the experts are not agreed are discussed and the last code is decided. Data was analyzed with frequency. According to result, there were 121 cultural, 70 scientific, 61 community service, 42 arts and 25 sports activities. In the context of extra-curricular activities, it can be said that there were mostly cultural activities; they were followed by science, community service, art and sports activities.

**Keywords:** extra-curricular activities, cultural activities, scientific activities, community service activities, arts activities, sports activities.

**ORTAOKUL WEB SAYFALARININ PROGRAM DIŐI ETKİNLİKLER BAĞLAMINDA  
İNCELENMESİ: BURDUR İLİ ÖRNEĞİ**

**Özet**

Sınıf/ders zamanının dışında organize edilen, öğrencilerin isteklerine bağlı olarak katılabildiği ve okulun gözetiminde gerçekleşebilen program dışı etkinlikler; akademik başarıyı da beraberinde getirerek formal eğitimi tamamlamaktadır. Kontrollü ve planlı gerçekleştirilen program dışı etkinlikler, öğrencilerin gelişimlerini destekleyecek şekilde ders dışı zamanlarını geçirmelerini sağlamaktadır. Bu araştırmanın amacı 2019-2020 eğitim-öğretim yılı için Burdur ilinde yer alan ortaokulların web sayfalarını program dışı etkinlikler bağlamında incelemektir. Araştırma belge taramasından yararlanılarak yürütülmüştür. İçerik çözümlemesi yoluyla sayısallaştırmaya gidilmiştir. Milli Eğitim Bakanlığı Bilişim Sistemleri kurum listesinde yer verilen resmi 62 ortaokul, bir hafif düzeyde zihinsel engelliler ortaokulu ve iki özel ortaokul olmak üzere toplam 65 ortaokulun web sayfası incelenmiştir. İnceleme gerçekleştirilirken 2019-2020 eğitim-öğretim yılı esas alınmıştır. Yapılan incelemelerde ilgili web sayfalarının "haberler" ve "duyurular" başlıkları ele alınmıştır. İlgili ölçütler bağlamında; iki resmi ve bir özel ortaokul, haberler ve duyurulara hiç yer verilmediği için, 10 resmi ortaokul

haber ve duyurulara ya ilgili tarih aralığından önce ya da sonra yer verildiği için, bir özel ise ortaokul web sayfası yer almadığı için çalışma kapsamı dışında bırakılmıştır. Geriye kalan resmi 50 ortaokulun ve bir hafif düzeyde zihinsel engelliler ortaokulunun öncelikle “haberler” ve “duyurular” başlıklarında yer alan tüm etkinliklerin excel aracılığıyla dökümü yapılmıştır. Etkinlikler sınıflandırılırken Kocayığit ve Ekinci'nin (2020) çalışmalarında elde ettikleri kategorilerden yararlanılmıştır. Bu kategoriler; bilimsel etkinlikler, kültürel etkinlikler, sanatsal etkinlikler, sportif etkinlikler ve topluma hizmet çalışmaları şeklindedir. Bu kategoriler dikkate alınarak excele girilen etkinliklerin hangi kapsama girdiği işaretlenmiştir. Kodlama iki uzman tarafından gerçekleştirilmiş, uzlaşılamayan kodlamalarda ortak karar varılmış ve son hali verilmiştir. Elde edilen verilerin analizinde frekanstan yararlanılmıştır. Yapılan taramada toplamda 121 kültür etkinliği, 70 bilim etkinliği, 61 topluma hizmet etkinliği, 42 sanat etkinliği ve 25 spor etkinliği olduğu gözlenmektedir. Program dışı etkinlikler bağlamında en çok kültür etkinliğine, ardından sırasıyla bilim etkinliği, topluma hizmet etkinliği, sanat etkinliği ve spor etkinliğine yer verildiği söylenebilir. Etkinliklere homojen yer verecek şekilde planlamalar yapılması önerilebilir.

**Anahtar Kelimeler:** Program dışı etkinlik, kültürel etkinlikler, bilimsel etkinlikler, topluma hizmet çalışmaları, sanatsal etkinlikler, sportif etkinlikler.

## GİRİŞ

Sınıf/ders zamanının dışında organize edilen, öğrencilerin isteklerine bağlı olarak katılabildiği ve okulun gözetiminde gerçekleşebilen program dışı etkinlikler; akademik başarıyı da beraberinde getirerek formal eğitimi tamamlamaktadır. Kontrollü ve planlı gerçekleştirilen program dışı etkinlikler, öğrencilerin gelişimlerini destekleyecek şekilde ders dışı zamanlarını geçirmelerini sağlamaktadır (Köse, 2013). Birzea vd. (2004) için program dışı etkinlikler resmi olmayan programın (non-formal curriculum) bir parçası olup, farklı ortam ve kurumlara ziyaretlerden okul değişimlerine, gönüllü çalışmalara ve öğrenci organizasyonlarından öğrenci kulüplerine ve okul dışındaki projelere kadar uzanmaktadır (Akt., Keser, Akar ve Yıldırım, 2011).

Rubin, Bommer ve Baldwin (2002) için program dışı etkinlikler öğrencilerin kişilerarası becerilerinden yararlanmak ve belki de onları işleyip geliştirmek istedikleri bir alandır (Akt. Bartkus, Nemelka, Nemelka ve Gardner, 2012). Program dışı etkinliğe katılım, ergenlerin kişilerarası yeterliliğini geliştirmek, zorlu yaşam hedeflerine ilham vermek ve eğitim başarısını teşvik etmek için fırsatlar sağlar. Bu fırsatlardan biri, sınıf dışında akranlar ve yetişkinlerle olumlu ilişkiler kurmak, bir diğeri girişimciliği geliştirmesidir (Mahoney, Cairns ve Farmer, 2003).

Program dışı etkinlikler için kabul gören ortak bir tanım olmamakla beraber (Bartkus, Nemelka, Nemelka ve Gardner, 2012), bu etkinliklerin sınıflandırılmasında da farklı bakış açılarının söz konusu olduğu söylenebilir. Örneğin, program dışı etkinlikleri Moriana vd. (2006) akademik etkinlikler (yabancı dil, konservatuar, bilgisayar, yazma gibi) ile sporla ilgili etkinlikler (judo, basketbol, futbol, tenis, hentbol, yüzme gibi) şeklinde belirtmiştir. Diğer taraftan Marsh ve Kleitman (2002) için bu etkinlikler; sporlar (basketbol ve yüzme gibi), sahne sanatları, akademik etkinlikler (bilimsel fuarlar ve akademi kulüpleri gibi), öğrenci gazeteleri ya da yıllıklar, öğrenci meclisleri, meslek kulüpleri, hobi kulüpleri gibi etkinlikler altında toplanmaktadır. Köse (2013) ise ders dışı etkinlikler adı altında formal eğitimi tamamlayan etkinlikler, ders dışı sosyal etkinlikler ve okul dışı etkinlikler şeklinde bir gruplandırma yapmıştır. Bu çalışmada ise ortaokullardaki program dışı etkinlikler incelenmiş ve Kocayığit ve Ekinci'nin (2020) çalışmalarındaki sınıflandırmadan yararlanılmıştır. Bu sınıflandırma; bilimsel etkinlikler, kültürel etkinlikler, sanatsal etkinlikler, sportif etkinlikler ve topluma hizmet çalışmaları şeklindedir.

Demir (2019) de program dışı etkinliklerin gelişmiş ülkelerde sık gözlemlendiğini, PISA sonuçları incelendiğinde, bu etkinliklere daha çok yer veren Finlandiya’da okulların yaşam kalitesini artıran, süreci zevkli kılan, ödevin yanında farklı program dışı etkinliklere de yer vererek, akademik başarıyı artırabildiğini ifade etmektedir (Akt. Kocayiğit ve Ekinci, 2020). Diğer taraftan hem Milli Eğitim Bakanlığı Eğitim Kurumları Sosyal Etkinlikler Yönetmeliği (MEB, 2017) hem de 2018’de yenilenen lisans programlarında program dışı etkinliklere vurgu yapılmaktadır. Bu araştırmanın amacı da 2019-2020 eğitim-öğretim yılı için Burdur ilinde yer alan ortaokulların web sayfalarını program dışı etkinlikler bağlamında incelemektir. Bu bağlamda dağılımın ilçelere göre nasıl olduğu ortaya konmaya çalışılmıştır.

## YÖNTEM

Araştırma belge taramasından yararlanılarak yürütülmüştür. Var olan belgelerin incelendiği belge taramasının içerik çözümlemesi türünde ilgili özelliklerin sayısallaştırılmasına gidilir. Böylece belli bakış açılarının belli ölçütler bağlamında ortaya konması sağlanır (Karasar, 2014). 2019-2020 eğitim-öğretim yılı için Burdur ilinde yer alan ortaokulların web sayfalarını program dışı etkinlikler bağlamında ele almak üzere sayısallaştırmanın gerçekleştirildiği ve sonuçların ortaya konduğu bu çalışmada da içerik çözümlemesi niteliğini taşımaktadır.

Araştırmada Milli Eğitim Bakanlığı Bilişim Sistemleri kurum listesinde yer verilen resmi 62 ortaokul, bir hafif düzeyde zihinsel engelliler ortaokulu ve iki özel ortaokul olmak üzere toplam 65 ortaokulun web sayfası incelenmiştir. İnceleme gerçekleştirilirken 2019-2020 eğitim-öğretim yılı esas alınmıştır.

**Tablo 1.** MEB bünyesindeki ortaokullar

İlçe	Resmi ortaokul	Resmi zihinsel engelliler ortaokulu	Özel ortaokul
Ağlasun	3	0	0
Altınyayla	1	0	0
Bucak	19	0	1
Çavdır	5	0	0
Çeltikçi	2	0	0
Göhlhisar	6	0	0
Karamanlı	2	0	0
Kemer	1	0	0
Merkez	20	1	1
Tefenni	1	0	0
Yeşilova	2	0	0
<b>Toplam</b>	<b>62</b>	<b>1</b>	<b>2</b>
<b>Genel Toplam</b>		<b>65</b>	

Yapılan incelemelerde ilgili web sayfalarının “haberler” ve “duyurular” başlıkları ele alınmıştır. İlgili ölçütler bağlamında;

- Altınyayla ve Bucak’taki birer resmi ortaokul ve merkezdeki bir özel okul olmak üzere toplam üç ortaokul, haberler ve duyurulara hiç yer verilmediği için,
- Merkezdeki üç, Göhlhisar’daki bir, Çeltikçi’deki bir, Çavdır’daki bir ve Bucak’taki dört resmi ortaokul olmak üzere toplam 10 resmi ortaokul haber ve duyurulara ya ilgili tarih aralığından önce ya da sonra yer verildiği için,

• Bucak'taki bir özel okul ise ortaokul web sayfası yer almadığı için çalışma kapsamı dışında bırakılmıştır.

Bu bağlamda geriye kalan 50 resmi ve bir hafif düzeyde zihinsel engelliler olmak üzere toplam 51 ortaokulun öncelikle “haberler” ve “duyurular” başlıklarında yer alan tüm etkinliklerin excel aracılığıyla dökümü yapılmıştır.

Etkinlikler sınıflandırılırken Kocayiğit ve Ekinci'nin (2020) çalışmalarında elde ettikleri kategorilerden yararlanılmıştır. Bu kategoriler; bilimsel etkinlikler, kültürel etkinlikler, sanatsal etkinlikler, sportif etkinlikler ve topluma hizmet çalışmaları şeklindedir. Bu kategoriler dikkate alınarak excele girilen etkinliklerin hangi kapsama girdiği işaretlenmiştir. Kodlama iki uzman tarafından gerçekleştirilmiş, uzlaşılmalı kodlamalarda ortak karara varılmış ve son hali verilmiştir. Elde edilen verilerin analizinde frekanstan yararlanılmıştır.

### BULGULAR

2019-2020 eğitim-öğretim yılı için web sayfaları aracılığıyla Burdur ilinde yer alan ortaokullarda düzenlenen program dışı etkinliklerin dağılımının nasıl olduğunu incelemek üzere yapılan taramada ilçe düzeyinde frekans değerleri hesaplanmıştır. Bu bağlamda Tablo 2'de ilçelere göre dağılım yer almaktadır.

**Tablo 2.** 2019-2020 eğitim-öğretim yılı için ortaokullardaki program dışı etkinlik dağılımı

İlçe	Okul	Program dışı etkinlik					Toplam
		Bilim etkinliği	Kültür etkinliği	Sanat etkinliği	Spor etkinliği	Topluma hizmet etkinliği	
Ağlasun	3	2	4	0	0	2	8
Bucak	15	26	40	18	6	22	112
Çavdır	4	4	9	1	0	5	19
Çeltikçi	1	3	1	3	1	1	9
Gölpazarı	5	2	19	5	5	10	41
Karamanlı	2	4	3	5	0	6	18
Kemer	1	0	3	1	0	2	6
Merkez	17	27	40	8	12	13	100
Tefenni	1	0	2	0	0	0	2
Yeşilova	2	2	0	1	1	0	4
Toplam	51	70	121	42	25	61	319

Tablo 2'ye göre;

• Ağlasun'daki üç okulda iki bilim etkinliği, dört kültür etkinliği, iki topluma hizmet etkinliği yer alırken hiç spor ve sanat etkinliği bulunmamaktadır.

• Bucak'taki 15 okulda 26 bilim etkinliği, 40 kültür etkinliği, 18 sanat etkinliği, altı spor etkinliği ve 22 topluma hizmet etkinliği yer almaktadır.

• Çavdır'daki dört okulda 4 bilim etkinliği, 9 kültür etkinliği, bir sanat etkinliği, beş topluma hizmet etkinliği yer alırken spor etkinliği yoktur.



• Çeltikçi'deki bir okulda üç bilim etkinliği, bir kültür etkinliği, üç sanat etkinliği, bir spor etkinliği ve bir topluma hizmet etkinliği yer almaktadır.

• Gölhisar'daki beş okulda 2 bilim etkinliği, 19 kültür etkinliği, beş sanat etkinliği, beş spor etkinliği ve 10 topluma hizmet etkinliği yer almaktadır.

• Karamanlı'daki iki okulda dört bilim etkinliği, üç kültür etkinliği, beş sanat etkinliği ve altı topluma hizmet etkinliği bulunurken spor etkinliği bulunmamaktadır.

• Kemer'deki bir okulda üç kültür etkinliği, bir sanat etkinliği ve iki topluma hizmet etkinliği yer alırken bilim ve spor etkinliği yoktur.

• Merkez'deki 17 okulda 27 bilim etkinliği, 40 kültür etkinliği, 8 sanat etkinliği, 12 spor etkinliği ve 13 topluma hizmet etkinliği yer almaktadır.

• Tefenni'deki bir okulda sadece iki kültür etkinliği bulunmakta olup bilim, sanat, spor ve topluma hizmet etkinliği yer almamaktadır.

• Yeşilova'daki iki okulda iki bilim etkinliği, bir sanat etkinliği ve bir spor etkinliği yer alıp kültür ve topluma hizmet etkinliği bulunmamaktadır.

Genel toplama bakıldığında ise 121 kültür etkinliği, 70 bilim etkinliği, 61 topluma hizmet etkinliği, 42 sanat etkinliği ve 25 spor etkinliği olduğu gözlenmektedir. Genel olarak beş ilçede tüm etkinliklere yer verilirken, geriye kalan beş ilçede beş etkinlik türünün bir, iki ya da dördüne yer verilmediği belirlenmiştir. Bilim etkinliği, sanat etkinliği ve topluma hizmet etkinliği ikişer ilçede, kültür etkinliği bir ilçede, spor etkinliği ise beş ilçede yer almamıştır.

Program dışı etkinlik türlerine ilişkin sınıflandırma yaparken;

• Bilim etkinlikleri bağlamında proje, kongre, akıl ve zeka oyunu turnuvası, bilim şenliği, bilim fuarı, bilgi yarışması, pandemi döneminde evde yapılacak bilim ve deney etkinlikleri için web üzerinden paylaşımda bulunma, pi günü etkinliği, soru çözme köşeleri, kodlama etkinliği, mangala ve pentago turnuvası gibi etkinliklerin,

• Kültür etkinlikleri bağlamında Dünya çocuk hakları günü, Yeşilay haftası gibi belirli gün ve haftalar, 23 Nisan Ulusal Egemenlik ve Çocuk Bayramı ve 19 Mayıs Gençlik ve Spor Bayramı gibi bayramlar, 10 Kasım Atatürk'ü anma, kitap fuarı gezisi, kitap okuma etkinliği, tarihi yerler ve müze gezisi gibi geziler, konser, pandemi döneminde tarihi yerlere ilişkin afişler yoluyla bilgilendirme gibi etkinliklerin,

• Sanat etkinlikleri bağlamında şiir yazma, resim sergisi, sinema saati, el becerisi etkinlikleri, tiyatro, halk oyunu çalışmaları, resim yarışması, kısa film yarışması, yetenek yarışması, pandemi döneminde “evde kal” temalı resimler yapma, değerler ağacı yapma, müzik atölyesi gibi etkinliklerin,

• Spor etkinlikleri bağlamında voleybol, futbol, koşu yarışı, hentbol, güreş, tekvando, badminton, dart, basketbol, tenis, masa tenisi, pandemi döneminde hareket etmeye yönelik afişler yoluyla spor yapma gibi etkinliklerin,

• Topluma hizmet etkinlikleri bağlamında ise ağaç dikme, “sıfır atık” projesi, deprem tatbikatı, yardımlaşma, özel eğitim öğrencilerini ziyaret etme, bakım ve rehabilitasyon merkezini ziyaret etme, gazi ziyareti, meslek tanıtımı, ilk yardım, şehit ailesi ziyareti, gıda güvenliği ve ivil savunma vb. ile ilgili seminerler, görme engelliler empati parkuru, pandemi döneminde “maskemi takarım farkındalık yaratırım” temalı etkinlik, aileyle kitap okuma etkinliği gibi etkinliklerin yer aldığı olduğu gözlenmiştir.

Şekil 1'de ise okul sayıları dikkate alınarak yapılan merkez ilçe (n=17), Bucak ilçesi (n=15) ve diğer ilçeler (n=19) şeklindeki gruplandırma için program dışı etkinliklerin dağılımı verilmektedir.

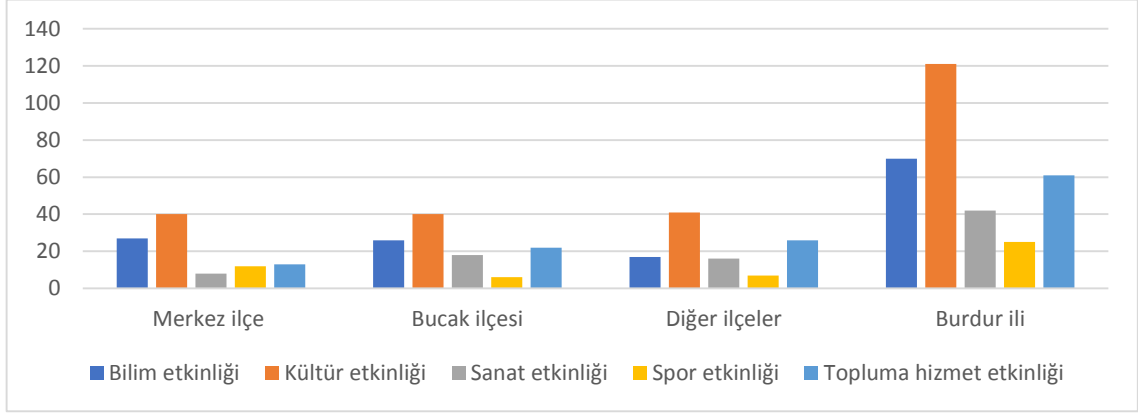

Şekil 1. Program dışı etkinliklerin ilçe gruplandırmasına göre dağılımı

Şekil 1’de görüldüğü üzere;

- Merkezde (f=40), Bucak’ta (f=40) ve diğer ilçelerde (f=41) birbirine çok yakın sayıda olmakla birlikte, en çok kültür etkinliği yer almaktadır.
- Bilim etkinliklerinin merkezde (f=27) ve Bucak’ta (f=26) benzerken diğer ilçelerde (f=17) biraz daha az olduğu gözlenmektedir.
- Sanat etkinliğinin merkezde (f=8) diğerlerine (Bucak: f=18 – diğer: f=16) göre daha az yer aldığı dikkat çekmektedir.
- Spor etkinliğine merkezde (f=12) diğerlerine (Bucak: f=6 – diğer: f=7) göre daha fazla yer verilmektedir.
- Sanat etkinliğine benzer şekilde topluma hizmet etkinliğine de merkezde (f=13) diğerlerine (Bucak: f=22 – diğer: f=26) göre daha az yer verildiği dikkat çekmektedir.
- Gruplar kendi içlerinde değerlendirildiğinde merkezde en az sanat etkinliğine (f=8) yer verilirken, Bucak’ta (f=6) ve diğer ilçelerde (f=7) en az spor etkinliğine yer verildiği gözlenmektedir.

## SONUÇ, TARTIŞMA VE ÖNERİLER

2019-2020 eğitim-öğretim yılı için Burdur ilinde yer alan ortaokulların web sayfaları incelenerek program dışı etkinlik türlerinin dağılımının ortaya konduğu bu çalışmada, program dışı etkinlikler bilim, kültür, sanat, spor ve topluma hizmet olmak üzere beş grup altında toplanmıştır. Araştırma bulgularına göre yapılan etkinliklerin gerçekleştirilme sıklığı sıralandığında kültür, bilim, topluma hizmet, sanat ve spor etkinliklerine yer verildiği belirlenmiştir. Ortaöğretim öğrencilerinin ders dışı etkinliklere katılım düzeyleri ile ilgili Sarı (2012: 79) tarafından yapılan çalışmada öğrencilerin %44’ünün sportif etkinliklere hiç katılmadıkları belirlenmiştir. Bu çalışmada da en az yer verilen etkinliğin spor etkinliğinin olması, öğrenci katılımının az olması ile açıklanabilir. Alan yazında program dışı ve ders dışı etkinliklerin gerçekleştirilme sıklığına dair çalışmalara da rastlanmaktadır. Karakaş Özür ve Şahin (2017) tarafından gerçekleştirilen çalışmada 6 ve 7. sınıf sosyal bilgiler derslerinde öğretmenlerin en az gezi etkinliğini gerçekleştirdikleri, en çok da performans görevini uyguladıkları belirlenmiştir. Doygune ve Köprülü (2020) tarafından gerçekleştirilen çalışmada ise ilköğretim öğrencilerinin en sık katıldıkları ders dışı etkinlikler "resim-el işi, sportif etkinlikler, halk dansları, müzik, modern dans, belirli günler ve haftalar" olmuştur.

Etkinliklere yer verilme sıklığı uygulama sürecindeki engellerden etkilenebileceği için yapılan etkinliklerin dağılımını yorumlarken bu konu üzerinde de düşünülmelidir. Kocayiğit ve Ekinci (2020: 1837) çalışmalarında okullarda yapılabilecek etkinliklerin fiziki altyapıdaki yetersizlikler, araç-gereç, materyal eksikliği, çevresel destek eksikliği gibi değişkenlerden etkilenebileceğine vurgu yapmışlardır. Köse’nin (2007:52) araştırmasında ise öğrencilerin %39,3’ü ders dışı etkinliklere katılmama nedenini ailelerinin istememesi olarak

ifade etmiştir. Yine Ekici, Bayrakdar ve Uğur (2009) tarafından yapılan çalışmada ders dışı etkinliklerin uygulanmasında velilerin güçlük çıkardığı vurgulanmıştır. Bu kapsamda gelecekte yapılacak araştırmaların okulların kendine özgü fiziksel özellikleri, bulunduğu sosyo-ekonomik çevrenin özellikleri gibi değişkenlerin de dikkate alınabileceği gözlem gibi yöntemlerle gerçekleştirilmesi önerilebilir.

Bu çalışmada bilim etkinlikleri bağlamında okullarda projelere yer verildiği, akıl ve zekâ oyunlarının yapıldığı, bilgi yarışması düzenlendiği, pandemi döneminde evde yapılacak bilim ve deney etkinlikleri için web sayfası aracılığıyla paylaşımda bulunduğu söylenebilir. Kültür etkinlikleri bağlamında belirli gün ve haftaların, bayramların kutlandığı, Atatürk'ü anmaya yönelik etkinlik düzenlendiği, kitap okuma etkinliklerinin yapıldığı ya da fuarlara gidildiği, geziler yapıldığı, pandemi döneminde tarihi yerlere ilişkin afişler yoluyla bilgilenme gibi etkinliklerin yapıldığı anlaşılmaktadır. Sanat etkinlikleri bağlamında ise şiir yazma, kısa film, yetenek ve resim yarışmalarının, resim sergilerinin, sinema saatinin, el becerisi etkinliklerinin yapıldığı, tiyatro ve halk oyunu çalışmalarının yürütüldüğü, pandemi döneminde “evde kal” temalı resimler yapıldığı, değerler ağacı yapıldığı ve müzik atölyesi kurulduğu söylenebilir. Spor etkinlikleri bağlamında voleybol, futbol, koşu yarışı, hentbol, güreş, tekvando, badminton, dart, basketbol, tenis ve masa tenisi etkinliklerinin düzenlendiği, pandemi döneminde hareket etmeye yönelik afişler yoluyla spor yapma gibi etkinliklere yer verildiği gözlenmektedir. Topluma hizmet etkinlikleri bağlamında ise fidan ve ağaç dikme etkinliklerinin yapıldığı, deprem tatbikatlarının düzenlendiği, özel eğitim öğrencilerinin, gazi ve şehit ailelerinin ziyaret edildiği, çeşitli seminerlerin düzenlendiği, görme engelliler empati parkuru etkinliğinin düzenlendiği, pandemi döneminde “maskemi takarım farkındalık yaratırım” temalı etkinliğin gerçekleştirildiği söylenebilir.

Bulgularda her bir ilçe ayrı ayrı dikkate alındığında etkinlik türlerinin dağılımının değişkenlik içerdiği söylenebilir. İlçelerin yarısında tüm etkinlik türlerine yer verilirken, kalan yarısında bir ya da daha fazla etkinlik türüne yer verilmemiştir. Örneğin sadece kültür etkinliğine yer veren bir ilçe bulunmaktadır. Genel olarak ise program dışı etkinlikler bağlamında en çok kültür etkinliğine, ardından sırasıyla bilim etkinliği, topluma hizmet etkinliği, sanat etkinliği ve spor etkinliğine yer verildiği söylenebilir. Etkinlik türlerine homojen bir şekilde yer verilmediği söylenebilir. Alan yazında kişilik gelişimi, meslek gelişimi (Köse, 2007), akademik gelişim, sosyal gelişim, demokratik gelişim (Sarı, 2012) gibi pek çok konuda faydaları vurgulanan program dışı etkinliklerin çok sayıda ve çeşitli biçimde gerçekleştirilmesi önemli görülmektedir. Bu bağlamda etkinliklerde dengeyi gözetecek şekilde planlamalar yapılması önerilebilir. Bu önerinin gerçekleştirilmesinde aday öğretmenlerin bu yönde yetiştirilmesinin katkı sağlayabileceği söylenebilir. Mertoğlu (2019) tarafından aday öğretmenlerle yapılan çalışmada katılımcılar, okul dışı etkinliklerin olumlu katkılarından bahsetmiş, “konu ile ilgili önyargı ve kaygılarının giderilmesi, alan bilgisi ve fen öğrenmelerine katkı sağlaması” gibi konulara değinmişlerdir.

Okul sayıları dikkate alındığında yapılan gruplandırmada kültür etkinliği yine en çok yer verilen etkinlik türü olarak karşımıza çıkmaktadır. En az yer verilen etkinlik türü ise değişkenlik göstermektedir. Merkezde en az sanata Bucak ve diğer ilçelerde ise en az spora yer verilmektedir. Diğer taraftan merkezin sanat ve topluma hizmet bağlamında diğerlerine göre daha geride olması dikkati çekmektedir. Diğer ilçelerdeki okul sayısı biraz daha az olmasına karşın, daha gelişmiş olan Bucak ile benzer sayılarda sanat ve spor etkinliğine yer verdiği ve topluma hizmet bağlamında merkez ve Bucak'ın önüne geçtiği söylenebilir.

Program dışı öğrenme etkinliklerinin dağılımına yönelik gerçekleştirilen bu araştırma, ilgili ortaokulların web sayfalarında yer verilen haberler ve duyurularla sınırlıdır. Hem ilgili etkinlik türlerine daha az ya da daha çok yer verilme nedenlerine ilişkin hem de sorunların neler olabileceği ve nasıl çözüm getirilebileceğine ilişkin daha derinlemesine bilgi edinmek

amacıyla okul yöneticileri ve öğretmenlerle görüşülebilir.

#### KAYNAKÇA

Bartkus, K. R., Nemelka, B., Nemelka, M. ve Gardner, P. (2012). Clarifying the meaning of extracurricular activity: a literature review of definitions. *American Journal of Business Education*, 5(6), 693-703.

Doygunel, A. ve Köprülü, F. (2020). İlköğretim öğrencilerinin ders dışı etkinliklere katılımının öğrencilere getirisine ilişkin öğretmen görüşleri. *ICIER Proceeding Book*. Erişim adresi: <https://icier2020.neu.edu.tr/wp-content/uploads/sites/38/2020/09/31/ICIER-2020-Proceeding-book-published-16.09.2020.pdf#page=37> (01.11.2020).

Ekici, S., Bayrakdar, A., Uğur, A., O. (2009). Ortaöğretim kurumlarındaki yöneticilerin ve öğrencilerin ders dışı etkinliklere bakış açılarının incelenmesi. *Uluslararası İnsan Bilimleri Dergisi*, 6 (1), 430-444.

Karasar, N. (2014). *Bilimsel araştırma yöntemi kavramlar, ilkeler, teknikler*. Ankara: Nobel Yayın Dağıtım.

Karakaş Özü, N., Şahin, S. (2017). Sosyal bilgiler dersinde sınıf dışı etkinliklerin öğrenci başarısına etkisi. *Kırşehir Eğitim Fakültesi Dergisi*, 18 (3), 324-345.

Keser, F., Akar, H. ve Yıldırım, A. (2011). The role of extracurricular activities in active citizenship education. *Journal of Curriculum Studies*, 43(6), 809-837.

Kocayığit, A. ve Ekinci, N. (2020). Ortaöğretim okullarında uygulanan program dışı etkinliklerin öğretmen görüşlerine göre değerlendirilmesi. *Uluslararası Toplum Araştırmaları Dergisi*, 16(29), 1810-1848.

Köse, E. (2007). İlköğretim öğrencilerinin ders dışı etkinliklerini tercih etme nedenleri. *Atatürk Üniversitesi Bayburt Eğitim Fakültesi Dergisi*, 2 (3), 46-61. Köse, E. (2013). Eğitim kurumlarında gerçekleştirilen ders dışı etkinliklerin sınıflandırılmasına yönelik bir öneri. *Uluslararası Türkçe Edebiyat Kültür Eğitim Dergisi*, 2(2), 336-353.

Mahoney, J., L., Cairns, B. D. ve Farmer, T. W. (2003). Promoting interpersonal competence and educational success through extracurricular activity participation. *Journal of Educational Psychology*, 95(2), 409-418.

Marsh ve Kleitman (2002). Extracurricular school activities: the good, the bad, and the nonlinear. *Harvard Educational Review*, 72(2), 464-515.

Mertoğlu, H. (2019). Fen bilgisi öğretmen adaylarının farklı öğrenme ortamlarında gerçekleştirdikleri okul dışı etkinliklere ilişkin görüşleri. *İnformal Ortamlarda Araştırmalar Dergisi*, 4(1), 37-60.

Morino, J. A., Alos, F., Alcalá, R., Pino, M., J., Hreuzo, J. ve Ruiz, R. (2006). *Extra-curricular activities and academic performance in secondary students*. *Electronic Journal of Research in Educational Psychology*, 4(1), 35- 46.

Sarı, M. (2012). Ortaöğretim öğrencilerinin ders dışı etkinliklere katılımının incelenmesi. *Kuramsal Eğitimbilim Dergisi – Journal of Theoretical Educational Science*, 5(1), 72-89.

**CONDITIONS FOR THE SUCCESSFUL IMPLEMENTATION OF ORTHOEPIC  
WORK IN PRIMARY GRADES**

**Lale Musayeva**

Azerbaijan State Pedagogical University, Philology faculty, Azerbaijani language and  
its teaching technology department, Baku, Azerbaijan

**Abstract**

The content of orthoepic work is determined by the goal of teaching orthoepy to schoolchildren, which consists in the practical assimilation of the norms of Azerbaijani literary pronunciation by children; the specificity of mastering orthoepic norms by primary school students, as well as the peculiarities of mastering norms in two types of speech activity - speaking and reading - require the specification of the named goal. The main goal of teaching spelling in primary grades is, first of all, to teach children to read orthoepically correctly written or printed.

If we are talking about teaching schoolchildren for whom Azerbaijani is their mother tongue since childhood, schoolchildren who grew up not in dialectal conditions, but in the conditions of ordinary literary dialect, then the inclusion of phonetic issues in orthoepic work is irrational for the following reasons. Firstly, primary school students have already mastered in their native Azerbaijani language the elementary and obligatory laws of pronunciation dictated by the phonetic system. Secondly, in the primary grades, there is work on literary pronunciation, determined by the phonetic system of the Azerbaijani language.

An important factor that determines the success of the development of sounding speech of children in primary grades is the fullest use of the program material in the native language, stable school textbooks of the Azerbaijan language and reading in order to improve the pronunciation literacy of younger students.

In this sense, the summary highlights the ways in which literary pronunciation skills are formed and developed in the primary grades and the importance of developing these skills at the primary level.

**Keywords:** language, orthoepic, skill, primary school

**INTRODUCTION**

Our task is to determine the pronunciation minimum for primary school students with a Azerbaijan mother tongue. When compiling the minimum, the following questions are resolved: what selection criteria should be followed and what should be included in the volume of the pronunciation minimum.

The first criterion is the relevance of the material to the communication process. Adherence to the named criterion, on the one hand, presupposes the selection of the most common, frequent and productive pronunciation material for speech communication. On the other hand, it is important to select not just communicatively significant linguistic phenomena, but precisely those that are characteristic of a given type of learner and for a certain stage of learning. Hence the second criterion - the specificity of the volume of linguistic material and the forms of its presentation in the process of increasing the culture of speech of children. In accordance with the second criterion, the pronunciation minimum should be accessible for learning by children of primary school age and include: cases that present the greatest difficulty in independent practical mastery; available educational material (texts of exercises of the textbook of the Azerbaijan language, works of books for reading).

If we are talking about teaching schoolchildren for whom Azerbaijan is their native language since childhood, schoolchildren who grew up not in dialectal conditions, but in the



conditions of ordinary literary dialect, then the inclusion of phonetic issues in orthoepic work is irrational for the following reasons. Firstly, elementary school students have already mastered in their native Azerbaijan the elementary and mandatory laws of pronunciation dictated by the phonetic system. The deviations from phonetic norms that arise in the process of reading by primary schoolchildren are a temporary phenomenon, which disappears by itself as the children develop fluency reading skills. Secondly, in the primary grades, there is work on literary pronunciation, determined by the phonetic system of the Azerbaijan language. Such work is called phonetic and is carried out during the period of literacy training, when studying the section "Sounds and Letters", as well as during the formation of literate writing skills among younger students.

### **Writing and reading are the core of literary pronunciation**

Reading and writing, being the core link in the education of students' pronunciation culture, is included in the chain of all speech processes in this way: listening (listening) - reading and writing - speaking. The first place is taken by listening, since it is from the perception of the exemplary pronunciation, presented mainly by the teacher, that mastery of pronunciation norms begins. Further, mastering literate reading, children learn to follow the pronunciation rules known to them in their speech. Consequently, the path to achieving orthoepically literate oral speech of primary schoolchildren lies through the organization of correct reading.

The formation and development of the listed skills in junior schoolchildren determines the content of orthoepic work in primary grades, the minimum that is mandatory for the acquisition of the Azerbaijan language by younger students. It includes the orthoepic rules of the modern Azerbaijan literary language, as well as words and grammatical forms that are significant in terms of literary pronunciation and stress. There are no universal recipes for making the pronunciation minimum. The minimum should be specific to each type of trainee, for example: foreigners mastering literary pronunciation; students of national schools; schoolchildren for whom Azerbaijan is their native language (here we can talk about children who grew up in dialectal and non-dialectal conditions), for each stage of education (primary, secondary, senior, university).

For the successful mastering of literary pronunciation by students, it is necessary to develop and consolidate a whole complex of skills:

- the ability to listen to sounding speech;
- the ability to hear what is spoken, to find deviations from orthoepic and accentological norms in someone else's and own speech;
- the ability to correctly reproduce what was heard on the basis of a sample;
- the ability to clearly articulate sounds, sound combinations, words of native speech;
- the ability to correlate the heard and spoken word with the visible: to determine the correspondence of the sound and letter composition, to find a contradiction between literary pronunciation and spelling of a word;
- the ability to independently use orthoepic and accentological patterns in their own oral speech and reading.

### **Rules for using variants of literary pronunciation**

Taking into account the pronunciation mistakes of younger students makes it possible to determine the following rules of literary pronunciation, which should be the focus of attention when teaching orthoepy in primary grades.

Thus, the identified minimum consists of a number of orthoepic rules, and as an illustration, only those words and grammatical forms are selected that are distinguished by their

stability, stability of pronunciation in the modern Azerbaijan literary language. It is precisely these words and forms that do not allow fluctuations in the speech of the speakers, and should become the subject of assimilation in primary school age.

The exclusion from the minimum of the rules for the use of variants of literary pronunciation also needs justification. The decision of the question of whether it is necessary to choose one of the pronunciation variants of the Azerbaijan literary language in order to recommend it for assimilation also depends on the type of learner. When teaching Azerbaijan pronunciation to foreigners, the technique should take into account the shift in norms and choose the educational option from the two coexisting ones. The problem is solved in a similar way when the students of national schools master the Azerbaijan literary pronunciation.

Sometimes the choice of the option can be justified when teaching literary pronunciation to schoolchildren who grew up in dialectal conditions. Another thing is teaching children with Azerbaijan as their mother tongue, not in dialectal conditions. For younger schoolchildren, as for all literary speakers, a common, natural phenomenon of oral speech will be the presence in it of equally literate orthoepically equally competent and able to pronounce one instead of the other in the same style of pronunciation options. Variants representing newly developing orthoepic phenomena, especially if they coincide with the spelling of a word, are more characteristic of the pronunciation of primary school students.

In the methodological literature, there is an opinion that it is necessary to scientifically prove which pronunciation to teach schoolchildren: the old, Azerbaijani, which is now cultivated mainly on the stage, or the new, based largely on the tendency to converge pronunciation with writing. In my opinion, this question is not an alternative for the methodology of teaching Azerbaijan as a native language. Since both options are typical for the pronunciation of literary speakers, both are normative, correct, then there is no need to choose one of them as an educational one. The teacher should not even prohibit one of the variants of literary pronunciation, recommending another, usually characteristic of himself. Here is exactly the situation when a teacher can “not notice” discrepancies in the equally competent pronunciation of younger students, giving them complete freedom: pronounce it as you want, as taught to pronounce. Finally, the most acceptable position of a teacher in school is to try to use the coexistence of orthoepic variants, which are, in essence, stylistic variants, in order to improve the pronunciation culture of students.

The pronunciation minimum, in addition to the orthoepic rules, includes a list of specific words, the correct pronunciation and stress of which is the subject of assimilation at the initial stage of learning. First of all, these are words and grammatical forms that obey the selected orthoepic rules. Taking into account various kinds of pronunciation errors of younger schoolchildren makes it necessary to introduce at a minimum words that are not related to the selected rules, but are widely used by children and cause many deviations from the norm in their oral speech. When choosing words, the vocabulary of the educational complex for primary grades ("ABC", "Native speech", "The world around us"), as well as the frequency of the use of words in Azerbaijan, were taken into account. The lexico-pronouncing minimum is designed in the form of a dictionary for students of the first - fourth grades "Pronounce it correctly." The dictionary contains words of different parts of speech: nouns, adjectives, verbs, prepositions, adverbs, numbers. Also, at the lessons of the Azerbaijan language and literary reading, the guys are happy to work with other, ready-made dictionaries.

However, it is impossible to strictly limit the content of work on the literary pronunciation of students by the framework of only those words that are included in the minimum, and precisely in the elementary grades. If the elementary school does not lay a solid and solid foundation of pronunciation culture, further work on the development of the sound side of children's speech will be not only ineffective, but also useless, wasting the strength and

time of both teachers and students. Finally, we must admit this without any reservations, without shifting the task of bringing up the pronunciation culture of children onto the shoulders of language teachers.

During the preparation for work on the culture of the living word, as well as during its implementation, it is important to provide conditions conducive to the effective teaching of children in Azerbaijan literary pronunciation and stress. Success in the development of the sonic aspect of speech of primary schoolchildren depends mainly on two circumstances: on the teacher's speech and on a certain level of formation of the pupils' pronunciation-auditory culture.

It is generally accepted that the rise in the pronunciation culture of students is primarily determined by the state of speech of the primary school teacher. "Good — rich, correct and beautiful — speech occurs among those who, before school and in the lower grades of school, were brought up on good speech patterns," emphasizes (Fedorenko, 1978) Indeed, an elementary school teacher compared to a middle school language teacher has great advantages in improving the sound side of the speech of children. This is due to at least two reasons. The first is the enormous, indisputable authority of the teacher in the eyes of younger students, especially first-graders. The authority of the teacher sometimes exceeds the authority of the family members surrounding the child, which means that the pronunciation patterns presented by the teacher will be mastered by children especially carefully, even zealously.

The second circumstance that explains the tremendous possibilities of the primary school teacher in improving the pronunciation culture of students is the very specificity of the teaching process. Almost all subjects (Azerbaijan language, mathematics, natural history, literary reading, labor training, visual arts) are taught by one teacher, therefore, in the primary grades, the orthoepic regime is easily implemented, provided that the teacher knows the norms of the Azerbaijan literary language.

Of particular concern is the tendency of primary school teachers, often noted in the methodological literature, to pronounce words as they are written. "Spelling", as a rule, are pronounced by teachers the words intended by the program for assimilation by younger students. This is easily revealed in the lessons of the Azerbaijan language when conducting various kinds of dictations, especially control ones. Teachers also find justification for the elements of "bookishness" in their speech: such pronunciation, in their opinion, helps students write down words correctly, while adherence to orthoepic norms can negatively affect children's writing.

A similar approach took place in the Azerbaijan school of the early 20th century. At that time, the question of the nature of sound dictation and the methods of working with words, the spelling and pronunciation of which do not coincide, caused fundamental disagreements in the methods of teaching the native language. Some researchers considered it compulsory to adhere to the norms of generally accepted literary pronunciation during dictation (V: I. Chernyshev.), Others defended the exact opposite: dictate should be "according to the outline" (M. Brodovsky.), While others made a compromise, recognizing the teacher's right pronounce words in accordance with spelling during all dictations, except for control ones. Now the question of how to dictate is considered to be finally resolved: it is necessary to dictate orthoepically, but the echoes of disputes are still alive in primary school practice.

Especially steadfastly "relic" is held in the lessons of teaching children to read and write. The recommendation to introduce two ways of reading - the original one - spelling and the next one - orthoepic - is simply not fulfilled by many teachers, and the importance of repeated, live reading is often disputed.

**Responsibility of the teacher for the culture of his own speech**

The responsibility of the teacher for the culture of his own speech is extremely great. The living word of the teacher still remains the main means of teaching at school, therefore it is the teacher who has the right to demonstrate to the children examples of correct pronunciation. Constantly having a model in front of him, the child involuntarily begins to imitate him, thereby spontaneously assimilating the norm of the literary language. It is known what an enormous role imitation plays in the formation of the sound side of children's speech.

Reliance on the well-developed ability of younger students to imitate the teacher's speech patterns perceived by ear is mandatory when organizing work on the pronunciation culture of children in primary grades. However, it is difficult to agree with the statements found in the methodological literature that the assimilation of the norms of orthoepy and accentology at the initial level of education is possible only through imitation. The main difference between literary speaking and ordinary, natural, is the conscious use of linguistic means. "In general, the culture of speech," he emphasizes, "begins where linguistic self-awareness begins, when people not only speak, but also think about how they speak, when they begin to consciously check their subconscious linguistic instinct" (Kostomarov, 1980).

Conscious work of students on the sound design of their own speech requires a clear distinction between them correct and incorrect pronunciation. Since junior schoolchildren are not always able to independently determine which pronunciation is correct, literary, and which is incorrect, non-literary, skillful consultation of the teacher is also necessary here. It is important to create an atmosphere of struggle for a high culture of speech in the classroom. Such an atmosphere is not created by loud calls to speak correctly and not by endless corrections of student mistakes. It is especially dangerous, in the opinion, to turn the struggle for the culture of speech into "petty hunting for mistakes. Younger schoolchildren often make incorrect expressions, and too frequent and harsh remarks can lead to the opposite result - the student will develop distrust of himself, he may "shut up" (Lvov, 1976).

The child's interest in improving his sounding speech appears and grows as he acquires certain knowledge and skills that are part of the concept of pronunciation and auditory culture. The formation of the pronunciation and auditory culture of students is the second essential condition that determines the success of the development of oral speech in children in primary grades. Pronunciation-auditory culture is understood as "the distinctness and clarity of pronunciation, the ability to dismember words into separate sounds, to compare them with letters, the skill to easily and quickly find lexical stress, adherence to the correct literary pronunciation" (Firsov, 1957) The leading component of the pronunciation-auditory culture of a student classes is, in our opinion, the ability to correctly correlate the visible and audible word.

The effectiveness of the development of not only oral, but also written speech of primary schoolchildren directly depends on the formation of this skill. The development of an accurate understanding of the relationship between sound and spelling in Azerbaijan is based on the differentiation of sound and letter in the mind of the child.

Younger schoolchildren learn about the difference between sound and letter from the very first steps of learning: "sounds are pronounced (ie, spoken) and heard, and letters are written and read." True, easily assimilating this theoretical proposition, children constantly contradict it with their practical activities. In various cases of mixing sounds and letters, students are "offended", as a rule, sounds. For more than a decade, the "fear" of sound and "admiration" for the letter have been spoken about for more than a decade, and thus the persistence of this phenomenon in school practice is recognized. He also compared the fear of sounds with the fear of dizziness in a rope dancer: "Yes, indeed, having learned to balance on a letter rope and looking for a moment into the abyss of sounds, you can lose your head. But the question is, which is better: to wear a blindfold over your eyes all your life, or to accustom

yourself to look into this abyss? The first method is very quick and easy (the bandage is worn on the first page of every textbook and it is for the whole life), the second requires time and labor "(Peshkovsky, 1926)

Overcoming the "fear of sounds", while maintaining due respect for the letter, is a quite feasible task if the solution is approached not formally, but with an understanding of the enormous role played by the distinction between sound and letter in mastering the correct oral and written speech. "The confusion between sound and letter is not harmless," rightly believes (Panov, 1979). It leads to the fact that children are unlearning to listen and hear spoken speech, to correlate it with written speech, which, in turn, gives rise to both non-literary pronunciation and spelling illiterate writing.

Observations show that younger schoolchildren (and often teachers) do not have a correct idea of the relationship between sound and letter. The evidence is a variety of formulations (not correct enough, and more often just incorrect), revealing the named ratio: "the sound is expressed by the letter", "the letter has (does not have) sound (sound)", "the letter forms a sound", "the letter is read by sound", etc. The following definition accurately and correctly expresses the nature of the relationship between sound and letter: a letter denotes a sound, a sound is designated (designated) by a letter. The wording reflects the functional aspect of the letter: the letter acts as a "graphic sign ..., serving to designate sounds (phonemes) in writing ..." (Telenkova, 1985).

### **Results**

The ability to differentiate the sound and letter composition of a word is initially developed in younger schoolchildren on cases of complete coincidence of sound and spelling. Then - through the establishment of phonetic and spelling correspondences in words - the students observe and analyze cases of the relationship between the sound of words and their written image (for example, a mountain, a knife, a boat, etc.), typical for the Azerbaijan pronunciation system. The discrepancy between the sound and graphic composition of words in such examples is associated with the positional phonetic alternations of sounds that are not recorded in writing, which, according to the researchers of the phonetics of the Azerbaijan language, are not recognized by the speakers, they are simply not noticed by them and the break in pronunciation and spelling remains outside their field of vision. Primary schools have to make a lot of efforts to make this gap a fact of children's awareness.

One of the real means that can help students understand the regular relationships between oral speech and its written form is to work on the establishment of orthoepic-orthographic correspondences in words. It is the orthoepy that deals, in particular, with the study of cases of discoordination of literary pronunciation and writing, which are atypical for the Azerbaijan pronunciation system, where the contradiction of the sound and letter composition is so clear that it cannot be overlooked and not realized by younger students.

Conducting, along with phonetic-graphic orthoepic-orthographic comparisons, will increase the success of students' formation of accurate ideas about the relationship between sound and spelling in Azerbaijan and, thus, will create a solid basis for mastering both literary pronunciation and spelling.

### **Discussion**

An important factor determining the success of the development of children's sounding speech in primary grades is the fullest use of the material of the Azerbaijan language program, stable school textbooks of the Azerbaijan language and reading in order to increase the pronunciation literacy of younger students.

The use of program material on the Azerbaijan language is of decisive importance. The



current programs in the Azerbaijan language for primary grades require work on the correct pronunciation of students, but they do not provide for a special section "Orthoepy" (the term "orthoepy" has been introduced into the program for an eleven-year school in the section "Sound culture of speech"), and therefore do not assign a special study time for the formation of pronunciation skills of younger students. And although, according to a fair remark, this work does not require special hours, nevertheless, teaching the norms of literary pronunciation and stress, naturally, requires a certain amount of time in the lesson. The way out of this controversial position lies in the practical assimilation of orthoepic and accentological norms along with the study of program material in the Azerbaijan language. The development of the sound side of the speech of children is purposefully carried out in the lessons of teaching literacy, grammar and spelling, class and extracurricular reading, in fact, it does not stop in lessons in all other subjects.

### **Conclusion**

The effectiveness of improving the pronunciation culture of students largely depends on the maximum reliance on existing textbooks. Analysis of the vocabulary of the ABC, exercises of the Azerbaijan language and works of the textbooks "Native Speech", "The World Around Us" convinces: the textual material of textbooks can be widely used to teach children the norms of literary pronunciation and stress. The textbooks contain lexemes for all the rules of the pronunciation minimum, as well as almost all words from the dictionary for students, and the repetition of many of them is quite large (for example, the word fun in the textbook of the Azerbaijan language for grade 2 is used more than 10 times, the word, of course, in Native speech "- more than 40 times). The undoubted advantage of the Azerbaijan language textbook is the introduction of the dictionary "Pronounce words correctly". Many exercises of the textbook contain tasks aimed at mastering the orthoepic and accentological norms of the Azerbaijan language: "Put an accent over the words", "Pronounce the names of birds correctly", "Check if you pronounce the words correctly", etc. The development of the sound side of the speech of children can serve literally every page of the "ABC" and every text of a work of art from "Native speech".

Thus, the existing textbooks may well be used as the main means of improving the pronunciation culture of primary schoolchildren, around which additional teaching aids should be concentrated. Additional means include: a system of pronunciation exercises (in the form of additional assignments to textbook texts, as well as exercises on specially selected didactic material); pronunciation tables and posters; cards for individual work with students.

### **References**

- Fedorenko L.P. 1978. The principle of developing a sense of language in teaching by practical methods // Russian language at school. No. 3. P. 47.
- Firsov G.P. 1957. The study of phonetics in grade 5. Part I, p. 10.
- Kostomarov V.G. 1980. Questions of the culture of speech in the training of teachers of Russian studies // Theory and practice of teaching the Russian language I. Literature: The role of the teacher in the learning process. M., p. 11
- Lvov M.R. 1976. Methodology for the development of students' speech in grammar lessons // Primary school. No. 7 P. 7.
- Panov M.V. 1979. Modern Russian: Phonetics. M., p. 6.
- Peshkovsky A. M. 1926. Our language: A book for a teacher. M.; L., p. 21.
- Telenkova M.A. Reference book of linguistic terms. M., 1985. p. 31.

## ALİ MƏKTƏBLƏRDƏ TƏHSİL MENECMENTİNİN FORMALAŞDIRILMASI İSTİQAMƏTLƏRİ

**Zülfüqarova Şəfiqə Veys qızı**  
Azərbaycan Dövlət Pedaqoji Universiteti  
pedaqogika üzrə fəlsəfə doktoru, baş müəllim

### **Xülasə**

Elmi məqalədə ali məktəblərdə təhsil menecmentinin formalaşdırılması istiqamətləri, pedaqoji kadrlar, onların hazırlanması, bu anlayışların mahiyyəti açıqlanmışdır. Bu məqsədlə Azərbaycan Respublikasında Təhsil Menecerləri Hazırlığının Konsepsiyasının ümumi müddəaları, Azərbaycan Respublikasının Təhsil sahəsində İslahat Proqramı, Təhsil qanunu, pedaqoji aspektdə yazılan ədəbiyyatlar nəzərdən keçirilərək öyrənilmişdir. Burada təhsil sistemində idarəetmənin bazar iqtisadiyyatının tələblərinə və demokratikləşmə prosesinə uyğun qurulmasından, planlaşdırma, əlaqələndirmə, tənzimləmə, nəzarət və s. funksiyaların yeni məzmun və formalarda təqdim olunmasından söhbət gedir. Təhsil müəssisələrinin aşkarlıq, şəffaflıq və demokratiklik prinsipləri əsasında idarə olunduğu bir daha nəzərə çatdırılır. Eləcə də burada peşəkarlıq dərəcəsinin qiymətləndirilməsi, metodiki məsələlərin həlli məsələlərinə toxunulmuş, qiymətləndirmə, monitoring kimi anlayışların mahiyyətinə aydınlıq gətirilmiş, onların həyata keçirilməsi mərhələləri aşkara çıxarılmışdır. Ali təhsildə kadr hazırlığı məqsədi ilə elmi, elmi-pedaqoji və pedaqoji kadrların attestasiyasının keçirilməsinin vacibliyi önə çəkilərək, müəllim fəaliyyətinə başlamaq üçün sertifikatlaşdırma mexanizmlərinin, ali təhsil müəssisələrində keyfiyyəti təmin edən menecment sisteminin, əmək bazarının monitoringinin və işədüzəltmə mərkəzlərinin, professor – müəllim heyətinin ölkə daxilində və xaricdə treninqlərinin təmin olunma sistemlərinin yaradılması amilləri bir tələb olaraq qarşıya qoyulur. İxtisasartırma və yenidən hazırlanma təhsilini müasir tələblər baxımından təşkil etmək üçün başqa təhsil sahələrində (ümum orta, orta ixtisas və ali təhsil) olduğu kimi dövlət təhsil standartları və kurikulum tələblərini tətbiq etmənin önəmliliyi göz önünə gətirilmişdir.

**Açar sözlər:** menecment, kadr, təhsil, pedaqoji, elmi

## DIRECTIONS OF FORMATION OF EDUCATIONAL MANAGEMENT IN HIGHER SCHOOLS

### **Summary**

The scientific article describes the directions of formation of educational management in universities, pedagogical staff, their training, the essence of these concepts. For this purpose, the general provisions of the Concept of Training of Education Managers in the Republic of Azerbaijan, the Education Reform Program of the Republic of Azerbaijan, the Education Law, the literature written in the pedagogical aspect were considered and studied. Here, the management of the education system in accordance with the requirements of a market economy and the process of democratization, planning, coordination, regulation, control, etc. We are talking about the introduction of functions in new content and forms. It is reiterated that educational institutions are governed by the principles of openness, transparency and democracy. It also touched upon the issues of professional level assessment, solution of methodological issues, clarified the essence of such concepts as assessment, monitoring, and revealed the stages of their implementation. Emphasizing the importance of attestation of scientific, scientific-pedagogical and pedagogical staff for the purpose of personnel training in higher education, certification mechanisms for starting teaching activities, quality management system in higher education institutions, labor market monitoring and employment centers,

teaching staff in the country and Factors for the establishment of training systems abroad are set as a requirement. In order to organize in-service and retraining education in terms of modern requirements, the importance of applying state educational standards and curriculum requirements, as in other areas of education (general secondary, secondary specialization and higher education), was considered.

**Keywords:** management, personnel, education, pedagogical, scientific

Ölkəmizdə kadrların necə hazırlandığını bimbək üçün “elmi kadr”, “pedaqoji kadr”, “elmi-pedaqoji kadr” və “yüksək ixtisaslı elmi-pedaqoji kadr” anlayışlarının mahiyyətinə nəzər salmaq faydalıdır. Nə üçün? İlk növbədə öna görə ki, kadr hazırlığı müxtəlif sahələr üzrə həyata keçirilir. Buna görə də ədəbiyyatda məsələn elmi kadr, pedaqoji kadr, elmi-pedaqoji kadr və yüksək ixtisaslı kadr anlayışları istiqamətində şərh olunur. Fikrimizcə, bu məfhumların izahını professor N. Kazımovun dərslərində tapmaq olar. Dərslərdə elmi kadr barədə belə yazılır: “Elmi kadrlar sırf elmi tədqiqatla məşğul olan müəssisələrdə fəaliyyət göstərir. Bu müəssisələr elmi-tədqiqat institutları da, konstruktör büroları da ola bilər.

Beləliklə, “Sırf elmi işlə məşğul olan kadrlar elmi kadrlar adlanır”. (9, s.10)

İndi isə pedaqoji kadr anlayışını nəzərdən keçirək: pedaqoji kadrın əsas xüsusiyyəti onun pedaqoji fəaliyyətlə məşğul olması ilə müəyyən edilir: “Sırf pedaqoji işlə məşğul olan pedaqoji təhsilli kadrlara pedaqoji kadrlar deyilir” (9, s. 316). Əlbəttə, pedaqoji kadrlar da kadr sayılır. Lakin onlar bilavasitə peşə təhsili dövründə tədris müəssisələrində çalışmaq üçün hazırlanmışlarından müəyyən fərdi xüsusiyyətlərə, keyfiyyətlərə yiyələnirlər. Bu keyfiyyətlər özünü daha çox pedaqoji hazırlıqda, psixoloji biliklərə yiyələnmədə göstərir. Azərbaycanda elmin, səhiyyənin, təhsilin, istehsalın müxtəlif sahələri üçün kadrlar ilk peşə-ixtisas məktəblərində, orta ixtisas məktəblərində, ali təhsil verən universitetlərdə, institutlarda, akademiyalarda hazırlanır. Bildiyimiz kimi, tabeçiliyinə görə tədris müəssisələri dövlət və özəl olmaqla 2 qrupa bölünür. Pedaqoji kadrlar pedaqoji təmayüllü məktəblərdə, o cümlədən, müxtəlif ixtisaslar verən məktəblərin pedaqoji fakültələrində (pedaqoji şöbələrində) təhsil alırlar.

Ədəbiyyatlarda bu məfhumlardan əlavə, elmi-pedaqoji kadr ifadəsi də işlədilir. Elmi-pedaqoji kadr dedikdə “... ali məktəblərin ikinci pilləsini, yəni magistraturanı bitirib magistr elmi adı və elmi dərəcəsi alan müəssisələr, başqa sözlə, həm tədris işində, həm də elmi-tədqiqat işində eyni dərəcədə yaradıcı fəaliyyət göstərən müəssisələr elmi-pedaqoji kadr hesab edilir”. Elmi-pedaqoji kadrların hazırlanmasında fəaliyyət göstərən elmlər doktorları, professorlar, fəlsəfə doktorları, dosentlər yüksək ixtisaslı elmi-pedaqoji kadrlardır” (9, s.317)

İntevsiv olaraq dəyişən sosial-iqtisadi məsələlər cəmiyyətin təhsil sahəsində tələbələrin ödənilməsi planlı, strajı idarəetmə tələb etdiyi kimi, idarəetmə korpusunda əsaslı, çevik, sistemli hazırlığını tələb edir. Bu məqsədlə təhsil meneceri hazırlığı üzrə işin sistemli təhsili və aparılması AR Təhsil Nazirliyi 04.02.2004-cü il tarixli 84 nömrəli kollegiya qərarının 13.6-cı bəndinin tələbləri əsasında tərtib edilmiş konsepsiya layihəsi və nazirliyin 10.02.2004-cü il tarixli 111 nömrəli əmri əsasında Azərbaycan Respublikasında Təhsil Menecerləri Hazırlığının Konsepsiyası, ümumi müddəaları tərtib edilmişdir. Sənəddə müxtəlif təhsil pillələrində təhsil meneceri hazırlığı bu sahədə fasiləsiz təhsilin reallaşdırılması üçün vahid mərkəz Təhsil menecerlərinin hazırlığı Mərkəzinin yaradılması ixtisasının xüsusiyyətləri nəzərə alınmaqla müvafiq blok, ixtisaslaşma fənlərinin daxil olduğu bazis tədris planı, təhsil menecerinin təqdim olunan professioqramında isə ümumi və xüsusi tələblər öz əksini tapır. Bu sahədə pedaqoji kadrların hazırlanması, müvafiq təhsil modelinin qurulması, vacib resus təminatı və onun müəhkəmləndirilməsi, nəhayət bu Konsepsiyanın müddəalarının reallaşdırılması üçün hazırlanan normativ-hüquqi baza ötən 10 il ərzində mərhələ-yenilənməkdədir. Konsepsiya imzalandığı tarixdən bu günədək mövcud normativ-hüquqi bazanın xronologiyasının izlədikcə

mərhələlərlə görülən işin məzmunu haqqında fikirlər aydınlaşır. Təhsil sahəsində idarəedici korpusun – təhsil menecerlərinin hazırlanması, yenidən hazırlanması və ixtisasının artırılmasını müasir tələblər səviyyəsində təşkil etmək üçün əsas sənəd “Azərbaycan Respublikasının Təhsil sahəsində İslahat Proqramı” hesab olunur. Təhsilin idarə olunmasında inzibati –amirlik prinsiplərinin üstünlük təşkil etdiyi islahataqədərki üçün real vəziyyət təhlil edilmiş, proqramın əsas konseptual idea və təməl prinsipləri müəyyənləşdirilmişdir. Bu, idarəetmənin dövlət, ictimai xarakterinin gücləndirilməsi, inhisarsızlaşdırma, funksiyaların yuxarıdan aşağı paylanması ağırlıq mərkəzinin aparatdan sinifə -auditoriyaya keçməsi, əsas hədəfin təhsil verənə və alana yönəlməsi istiqamətində məqsədyönlü tədbirlərin həyata keçirilməsi idi. Proqram qəbul olunduğu tarixdən etibarən bir neçə il müddətində təhsilin idarəedilməsi sahəsində perspektiv inkişafı nəzərdə tutan 3 əsas mərhələni əhatə edirdi. Müasir idarəetmə prinsiplərinin və funksiyalarının tətbiqinin təşkil edilməsi, bunları həyata keçirmək üçün təhsilin idarə edilməsi sahəsində təhsil menecerlərinin yenidən hazırlanması və ixtisaslarının artırılmasını təmin edən təhsil menecerlərinin hazırlanması mərkəzinin yaradılması proqramın prioritetidir. Sənəddə təhsil sistemində idarəetmənin bazar iqtisadiyyatının tələblərinə və demokratikləşmə prosesinə uyğun qurulmasından, planlaşdırma, əlaqələndirmə, tənzimləmə, nəzarət və s. funksiyaların yeni məzmun və formalarda tətbiq olunmasından bəhs olunur. Yeni idarəetmə modeli dövlət siyasətinin və strategiyasının həyata keçirilməsini, təhsil sisteminin fəaliyyəti hüquqi tənzimlənməsinin təhsilin maliyyələşdirilməsi yeni mexanizmlərinin yaradılmasının tələb edir. Azərbaycan Respublikasının Təhsil sahəsində İslahat Proqramında təhsil sisteminin idarəetmə orqanlarının dövlət, qeyri-dövlət və digər təşkilatlarla əlaqələndirilməsini təmin etmək vurğulanır.

Təhsil islahatlarının nəzərdə tutulan zaman və resurs imkanları ilə müvəffəqiyyətlə həyata keçirilməsi üçün hazırlanmış tədbirlər planının tərkib hissəsi olaraq Azərbaycan Respublikasında Təhsil Menecerlərinin Hazırlanması Konsepsiyası bu sahədə əsas sənəddir. Təhsil menecerləri hazırlığının ümumi müddəaları blokların (idarəetmə, pedaqoji, iqtisadiyat, hüquqi), təhsil pillələrinin (bakalavr, magistratura, elmi-pedaqoji kadr hazırlığı, yenidən hazırlanma və ixtisasartırma təhsili) və ixtisaslaşma fənlərinin (təhsilin iqtisadiyyatı, sosiologiya, valeologiya, pedaqoji menecment, sosial sahədə marketing, maliyyə-pul dövriyyəsi və kredit, təhsil müəssisələrinin maliyyə-təssərufat fəaliyyətinin təşkili, mühasibat uçotu, sosial psixologiya, idarəetmənin psixologiyası inzibati və mülki hüququn əsasları, təhsilin idarə olunmasının hüquqi əsasları, əmək hüququ, idarəetmə sisteminin təhlili və modelləşdirilməsi, təhsil sisteminin idarə olunmasının nəzəri əsasları, şəxsi həyatın idarə olunması, innovasiya menecmenti, işgüzar münasibətlər, təhsil müəssisələrində dəftərxana işinin təşkili, təhsildə idarəetmənin informasiya texnologiyaları, təhsildə statistika, ixtisasartırma fənləri, seçmə kursları, təcrübə, diplom işi və onun müdafiəsi, dövlət attestasiyası və s.) təsnifatında əksini tapmışdır.

Müxtəlif təhsil pillələrində təhsil menecerlərinin hazırlanmasında aşağıdakı nəticələrin əldə olunması gözlənilir:

-Təhsil sistemində çalışan rəhbər kadrların fəaliyyət nəticələri-keyfiyyət göstəriciləri yüksəlir, rəhbər kadrlar ən müasir metod və texnologiyalara yiyələnir, onları idarəetmə prosesinə tətbiq edir, yaranan təhsil menecerlərinin hazırlıq mərkəzində rəhbər strukturların əməkdaşları idarəetmə elminin əsasları və nailiyyətləri ilə tanış olur, müasir idarəetmə mexanizmlərinə keçid təmin edilir, təhsil menecerlərinin yüksək səviyyəli fasiləsiz təhsilə cəlbə tam təmin edilir, rəhbər işçilərin əməyinin qiymətləndirilməsi prosesində istifadə olunan meyarlar müasirləşdirilir, fasiləsiz təhsilin menecer hazırlığı üzrə ixtisasartırma və yenidən hazırlama pilləsində məzmun və formaca dünya standartları səviyyəsində yeni plan və proqramlar tətbiq olunur, xüsusi proqramların tətbiqi nəticəsində təhsil menecerləri direktiv sənədləri, mövcud rəqlamentləri öyrənir, qanunvericilik aktlarını, maliyyə əməliyyatlarını və



s. mənimsəyirlər, yeni təyin olunmuş rəhbər kadrlar fəaliyyətlərinə hazırlıqlı şəkildə başlayır, yüksək hazırlıqlı menecer korpusunun yaranması idarəetmə funksiyalarının aşağı ötürülməsi prosesini mümkün edir. M.Kazımov yazır: "Ümumiyyətlə, pedaqoji kadrların rəhbər işçilərin yenidən hazırlanması və ixtisasının artırılması ilə məşğul olan təhsil müəssisələrinin fəaliyyətinə nəzarət edilməsi əsas məsələlərdən biridir."(9, s.316)

Prezidentin 2009 cu il 22 may tarixli 295 nömrəli sərəncamına əsasən 2009-2013-cü illərdə Azərbaycan Respublikasının ali təhsil sistemində islahatlar üzrə Dövlət Proqramının icra olunmasının əsas istiqamətlərindən bir qismi aşağıdakı kimi öz əksini tapmışdır

- ali təhsildə kadr hazırlığı məqsədi ilə elmi, elmi-pedaqoji və pedaqoji kadrların attestasiyasının müəllim fəaliyyətinə başlamaq üçün sertifikatlaşdırma mexanizmlərinin, ali təhsil müəssisələrində keyfiyyəti təmin edən menecment sisteminin əmək bazarının monitorinqinin və işədüzəltmə mərkəzlərinin, professor – müəllim heyətinin ölkə daxilində və xaricdə treninqlərinin təmin olunma sistemlərinin yaradılması nəzərdə tutulmalıdır.(17) Yerli idarəetmə orqanları və təhsil müəssisəsi rəhbərlərinin ixtisasartırma və yenidən hazırlanma təliminin keyfiyyəti çoxsahəli və mürəkkəb funksiya ilə xarakterizə olunduğundan nəticələrin qiymətləndirilməsi üçün variantlar yaradılarkən sistemli yanaşmalardan istifadə edilməsi ən vacib çərçələrdən biri hesab olunur. İxtisasartırma, yenidən hazırlama və təlim kursları fəaliyyət göstərən təhsil müəssisələrində müdavimlərin nailiyyətlərinin və ixtisası üzrə qazandıqları biliklərin qiymətləndirilməsinin təhlili göstərir ki, eyni qrupda ixtisasını artıran müdavimlərin fəaliyyətinin müxtəlif öyrədənlər tərəfindən ölcülməsi və qazanılan biliklərə verilən qiymətlər bir-biri ilə ziddiyyət təşkil edir. Bu prosesdə subyektivlik özünü göstərir. Öyrədənin bacarığı ondan ibarət olmalıdır ki, nəzarət və qiymətləndirmə zamanı araşdırmalar apararaq subyektivliyi aradan qaldırmağa nail ola bilsin. Qarşıya qoyulan məqsədlərin reallaşdırılması üçün əsas komponentlər Azərbaycan Respublikasında təhsil menecerlərinin hazırlanması Konsepsiyasında əsas komponentlər aşağıdakılar göstərilmişdir:

-Təhsil menecerlərinin hazırlıq mərkəzinin yaradılması, menecer hazırlığı ilə əlaqədar müasir tələblərə cavab verən tədris planı və proqramların hazırlanması, təhsil menecerinin professioqramı, xidməti vəzifə və ixtisas tələblərinin tərtib edilməsi, ixtisas proqramı üzrə təhsilini başa çatdıran və fəaliyyətə başlayan şəxslərin hazırlıq səviyyəsinə qoyulan tələblərin müəyyənləşdirilməsi və onlara əsasən attestasiyanın keçirilməsi. ( 2)

Konsepsiyada əksini tapan məqamlardan əlavə hazırda diqqət qonşu ölkələrin müvafiq təcrübəsi fonunda mübadilə, sınaq və səhvlər metodu ilə işin aparılmasının ləngiməsinin qarşısını alacaq. Buna misal Azərbaycan Respublikasının Təhsil Nazirliyi Qafqaz Universiteti ilə ( indi Bakı Mühəndislik Universiteti) ilə əməkdaşlıq çərçivəsində məktəb direktorları və ümumiyyətlə rəhbər orqanlarda çalışmaq istəyən pedaqoji kadrlar üçün təlimlər olmuşdur. İki aya yaxın davam edən təlimlər pilot xarakter daşmışdır.

Əlaqədar normativ-hüquqi akt olaraq Azərbaycan Respublikasında fasiləsiz pedaqoji təhsil və müəllim hazırlığının konsepsiya və strategiyası Azərbaycan Respublikası Nazirlər Kabinetinin 102 nömrəli qərarı (2007- ci il 25 iyun) ilə təsdiq olunmuşdur. Müəllim (pedaqoji işçi) hazırlığı kurikulumunun məzmunu baxımından strateji tədbir fənlərin məzmununun (müəllimin fəaliyyəti üçün çox vaxt faydalı olmadığından) yenidən nəzərdən keçirilməsi və düzəlişlər edilməsidir. Fasiləsiz pedaqoji təhsil və müəllim hazırlığı sisteminin səmərəli idarə olunması üçün rəhbər pedaqoji kadr (menecer) hazırlığı fasiləsiz pedaqoji təhsil və müəllim hazırlığı proqramının vacib tərkib hissəsi kimi təşkil edilir. Bu vəzifənin həyata keçirilməsi üçün fasiləsiz pedaqoji təhsil və müəllim hazırlığı sistemində təhsil təminatı üstünlükləri, dəqiqliyi və təhlil keyfiyyətinə görə 2007-ci ilin Avropanın Dövlət mükafatının (Government Awards 2007) "Müsbət təcrübə nişanı" "Good practice label" almışdır), Məktəb İdarəetmə proqramı, GSM odul və "Məktəb xəritəsi" proqramı Azərbaycanın təhsil sektorunda Milli



Təhsil Sisteminin idarə edilməsi və dövlət –ictimai xarakterinin təmin olunması səciyyəsi daşıyır. (2) "Təhsil haqqında" Azərbaycan Respublikasının Qanununda (2009-cü il 19 iyun tarixli 833-III Q) 30-cu maddə bütünlüklə təhsil müəssisəsinin idarə olunmasından təhsil müəssisəsinə rəhbərliyin şərtlərindən bəhs edir. (1, s. 47) Təhsil müəssisəsi aşkarlıq, şəffafliq və demokratiklik prinsipləri əsasında bu Qanuna, digər normativ hüquqi aktlara və öz nizamnaməsinə uyğun idarə edilməsi göstərilir. Qanunda dövlət, bələdiyyə, özəl təhsil müəssisələrinə rəhbərliyin necə həyata keçirildiyi təsbit edilmişdir. Təhsil müəssisəsinin idarə olunmasının demokratikliyi və şəffaflığını təmin etmək məqsədi ilə təhsil müəssisələrində idarə və özünüidarə orqanları yaradıla bilər. Bu qurumların yaradılması qaydaları və səlahiyyətləri təhsil müəssisələrinin nizamnaməsi ilə müəyyən edilir. İxtisasartırma və yenidən hazırlanma ilə məşğul olan təhsil müəssisələrinin tədrisin keyfiyyətini yüksəldilməsinə yeni mövqedən yanaşmalarından biri də burada çalışan metodistlərin kurikulum tələblərinə uyğun hazırlığı və ixtisası üzrə keyfiyyətin yüksəldilməsindən bu məqsədlə pedaqoji kadrların ixtisasartırma və yenidən hazırlanmalarında fəaliyyət göstərən metodist –müəllimlərin vaxtaşırı attestasiyalarının keçirilməsi, onların əmək və pedaqoji stajını nəzərə almaqla işə qəbul edilməsi məsələsi ilə həyata keçirilməsi və ixtisasartırma təhsil müəssisələrində çalışan metodist –müəllimlərin özlərinin ixtisaslarının artırılması və müəyyən sertifikat verən kurslarda iştirak edərək kurslarda keçmələri zəruri hal kimi ön plan çəkilə bilər. Yerli idarəetmə orqanları rəhbərlərinin və təhsil müəssisəsi direktorlarının digər pedaqoji işçilərin ixtisasının artırılması və yenidən hazırlanması təhsilindən sonra keyfiyyət göstəricilərinin səviyyəsinin yoxlanılması və bu işə nəzarətin vaxtında aparılması vacib məsələ kimi həmişə diqqət mərkəzində olmalıdır. Bu proses təkcə dinləyicilərin deyil həm də ixtisasartırma apararı və əlavə təhsil verən tədris müəssisələrinin məsuliyyətini artmasına və ixtisasartırma üzrə təhsilin keyfiyyətli təşkil edilməsinə əsaslı zəmin yaradır.

İxtisasartırma və yenidən hazırlanma təhsilini müasir tələblər baxımından təşkil etmək üçün başqa təhsil sahələrində (ümumi orta, orta ixtisas və ali təhsil) olduğu kimi dövlət təhsil standartları və kurikulum tələblərini tətbiq etmək lazımdır. Belə ki, kurs dinləyiciləri ilə dərslər apararkən ayrı-fənlər üzrə məzmun standartlarının tələblərini ön plana çəkmək məqsədi uyğun olardı, çünki bu fənlər üzrə məzmun standartları dinləyiciləri bilik və bacarıqlarına qoyulan ümumi dövlət tələbidir. Məzmun standartları interaktiv təlim nəticələri olub müəyyən mərhələdə şagirdin əldə etməli olduğu bilik, bacarıq və vərdişlərin ümumi şəkildə ifadə etdiyi üçün dinləyicilər (müdərinlər) məzmun standartlarını dərindən öyrənməlidirlər ki, onlarda çalışdığı tədris müəssisələrində həmin məzmun standartlarını həm fənn müəllimlərinə və həm də dərslər dediyi şagirdlərə öyrədə bilsinlər.

Məlumdur ki, pedaqoji kadrlarla bağlı fəaliyyətdə ən zəif yeri bəzən subyektivizm halları ilə müşayiət olunan kadrların qiymətləndirilməsi prosesi və həmçinin də onları xarakterizə edən sənədlərin (xasiyyətnamə, attestasiya, zəmanətlər və s.) aşağı səviyyəsi təşkil edir. Aşağıda göstərilən peşəkarlıq səviyyəsinin qiymətləndirilməsi üzrə metod və üsullar təhsil sisteminin bir sıra struktur bölmələri və müəssisələrində sınaqdan keçirilmişdir. Bu halda "peşəkarlıq dərəcəsinin qiymətləndirilməsi metodikasını təklif edənlər, ilk növbədə aşağıdakı məsələlərin həllinə nail olmalıdırlar.

- tətbiq olunan metodun sadəliyi və prosesə asan yolla tətbiqi ;
- qarşıya qoyulan tələblərə uyğunluğu və rəhbərlərlə kadrların əlaqəli fəaliyyətində praktik əhəmiyyəti ;
- əməkdaşların qiymətləndirilməsi zamanı əldə olunan pozitiv nəticələrin aradan qaldırılması üçün münasibliyi.

Aydın məsələdir ki, qiymətləndirmə ardıcıl hərəkətdə olan metoddur və bu işə praktiki işçilərin (peşəkar ekspert rolunda çıxış edən mütəxəssislərin də ) cəlbə və müvafiq tədqiqat

üsullarından düzgün istifadə m övcud problemlərin həllinə nail olmaq üçün real zəmin yaradır. Bu nəticə etibarı ilə təqdim olunacaq tövsiyələrin hazırlanması üçün əsas şərtədir. Qiymətləndirmə metodikasının tətbiqi xüsusi qaydalara, prinsiplər və ardıcılıqlara riayət etməyi tələb edir. Əsas məqsəd kadr potensialının real imkanlarının üzə çıxarılması və onlardan səmərəli istifadə, işçilərin peşəkalıq səviyyəsinin düzgün qiymətləndirilməsinə zəmanətin verilməsi və gələcək fəaliyyət üçün inkişaf proqramının təklif olunmasından ibarətdir. Ədalətli, hərtərəfli qiymətləndirməyə olan tələbat bütün işçilər üçün eynidir. Rəhbər işçilərinin ədalətli qiymətləndirilməsinə ehtiyac isə tabe çilikdə işləyən əməkdaşlarından qat-qat üstündür. Rəhbər sanki iki mövqedən- kollektivə rəhbər və şəxsiyyət kimi qiymətləndirilir. Rəhbərin fəaliyyətini qiymətləndirmək, ona tabe olan idarə heyətinin əməyini qiymətləndirmək, kollektivin inkişaf tendensiyasını, uğurlarını və nöqsanların səbəblərini düzgün təhlil etmək deməkdir. Güclü rəhbər özünün və rəhbəri olduğu kollektivin fəaliyyətinin obyektiv qiymətləndirilməsinə meyilli olmalı, buna güclü maraq göstərməlidir.

Qiymətləndirmə iki səviyyəli xarakter: aşağı və yuxarı (asan və mürəkkəb) variantlarda aparılır. Qiymətləndirmənin asan variantı dedikdə, yəni hamı üçün sadə qəbul olunan) rəhbər tərəfindən əməkdaşların qiymətləndirilməsi üzrə adi vəzifə nəzərdə tutulur. Buraya hamıya məlum olan ənənəvi attestasiyaların keçirilməsi, xasiyyətnmə və təqdimatların verilməsi və s. daxildir. İşçilərin peşəkar və şəxsi keyfiyyətlərə görə qiymətləndirilməsi, sistemi, onun təşkil olunması və mexanizmi ənənəvi üsullara malikdir. İşçini qiymətləndirmək üçün informasiya almağın aşağıdakı əsas üsulları qeyd olunur:

- rəhbərin şəxsi müşahidəsi;
- xaricdən olan zəmanət;
- xarakterizə edən sənədlərin öyrənilməsi;
- testləşdirmə;
- müəssisə;
- attestasiya.

Lakin insanı xarakterizə edən bəzi sənədlər (attestasiya, xasiyyətnmə və s.) öz amorfluğu, ifadələrinin yaygınlığı nəticəsində kadr təyinatı məsələlərinin həlli zamanı ən əsas faktor kimi götürülmür. Əksər hallarda attestasiyalar formal ke çirilən kompaniyalara çevrilirlər ki, sırf bunun nəticəsində də qiymətləndirmə tam məqbul hesab edilmir. Ona görə də məsələyə yuxarıda göstərilən üsullarla yanaşdıqda bir çox neqativ halların aradan götürülməsinə, qiymətləndirmə prosesinin asanlaşdırılmasına, sadələşdirilməsinə, müəssisələşdirilməsinə, analitik fəaliyyətdə kadr strukturlarının potensial imkanlarının genişləndirilməsinə qiymətləndirilmənin düzgün aparılmasına, qiymətləndirilənlərin inamının artmasına real şərait yaradılır. Bu məsələnin müvəffəqiyyətli həllinin iki variantı təqdim edilə bilər. Əsas variant rəhbər və attestasiya komissiyalarının üzvləri üçün kadrların qiymətləndirilməsinin sadə mexanizmini yaratmaqla, digəri- daha çətin olan variantı isə yalnız buna hazırlıqlı olan ekspertlər, müəssisələr və ən başlıcası isə modelləşdirmənin riyazi üsullarından geniş istifadə edən ixtisaslaşdırılmış Monitoring Qiymətləndirmə Mərkəzləri- strukturları həyata ke çirə bilər. Monitoring isə latınca monitor xatırladan, izləyən, müşahidə aparan deməkdir. Təhsildə monitoring –didaktik proseslərin arzuolunan nəticələrə, yaxud ilkin müəssisələrə uyğun olub-olmamasının aşkarlanması məqsədilə aparılan müntəzəm nəzarətdir) və qiymətləndirmə (dəyərləndirmə)-pedaqoji prosesin və onun bütün komponentlərinin işi barədə məlumatları əldə etmək və səmərəliliyini müəyyənləşdirmək deməkdir (təlim prosesinin durumu, nəticələrinin göstəriciləri və proqnoz). Monitoring təkcə qiymətləndirmə ilə bağlı deyil. O, üç əsas sütün-diaqnostika, proqnozlaşdırma və korreksiya üzərində dayanır. Pedaqoji prosesin müxtəlif mərhələlərində monitoringin pedaqoji, sosioloji, psixoloji, iqtisadi və demografik formalarından istifadə olunur. Müəssisələrdə bu cür ilkin qiymətləndirməni (kadrların attestasiyasının) –rəhbərlər, Monitoring Qiymətləndirmə Mərkəzlərində isə müəssisələr,

ekspertlər həyata keçirirlər. Bu halda əsas məsələ işin təşkil olunmasından, elmi yanaşmanın dərəcəindən, müasir metodlardan istifadədən və nəticələrin əsaslandırılması səviyyəsindən asılıdır. Mərkəzlərin işi prinsiplərdə aşağıdakı kimi təşkil oluna bilər: Bu cür mərkəzlərin yaradılması son dərəcə zəruridir. Monitoring Qiymətləndirmə Mərkəzləri qiymətləndirmə prosesində neytral mövqedən çıxış edərək kadr strukturlarının nəzdində də fəaliyyət göstərə bilərlər. Buraya ödənişli əsaslarla neytral mütəxəssislər, ekspertlər cəlb olunurlar. MQM-in əsas vəzifəsi bütün üst üsulun ixtisaslaşdırılmış qiymətləndirilməsi ilə yanaşı daim monitorinqlər aparmaq, müşahidələrin nəticələrini əsaslandırmaq, son məqsədlərə çatmaq üçün perspektiv planlar tərtib etməkdən ibarət olmalıdır. Lazım olduqda, MQM –in mütəxəssisləri üçün differensiallaşdırılmış proqramlarla xüsusi kurslar təşkil edilir. Mərkəzlər yalnız qiymətləndirilən müəllimlərə deyil, hətta metodik və praktiki tövsiyələri işləyib hazırlaya bilən „peşəkar – öyrədənlərlə“ də komplektləşdirilməlidirlər. Mərkəzin strukturu əhatə kontingentinin sayından, mərkəzi yaradan təşkilatın real imkanlarından asılıdır. MQM -in ştatına öyrədən metodistlərin psixodiagnostiki, sosioloqun kompüter təminatçılarının və ən nəhayət mütəxəssis- ekspertlərin daxil edilməsi zəruridir. Mərkəzin minimal tərkibi rəhbər, trener metodist, psixodiagnostik tədqiqatçı və operatorlardan ibarətdir. Qiymətləndirmə mərkəzində ştat tərkibinin olması daha məqsədəuyğundur. MQM-in statusu vəzifələri və hüquqları, müvafiq qaydada təsdiq olunmuş şəxslərin hüquq və vəzifələri Əsasnamədə öz əksini tapmalıdır.

#### **Ədəbiyyat siyahısı**

1. Azərbaycan Respublikasının Təhsil Haqqında Qanunu. Bakı, Qanun, 2009, 108 səh.
2. Azərbaycan Respublikasında fasiləsiz pedaqoji təhsil və müəllim hazırlığının konsepsiya və strategiyası. [www.sociosfera.com](http://www.sociosfera.com)
3. Azərbaycan Respublikasında təhsilin inkişafı üzrə Dövlət Strategiyası. <http://www.president.az/articles/9779>
4. Ali təhsil müəssisələrinin Əsasnaməsinin təsdiq edilməsi haqqında [https://az.wikipedia.org/w/index.php?title=Ali\\_məktəb&oldid=387705](https://az.wikipedia.org/w/index.php?title=Ali_məktəb&oldid=387705)
5. Azərbaycan Respublikasının ali təhsil müəssisələrinin Avropa ali təhsil məkanına inteqrasiyası ilə bağlı bəzi tədbirlər haqqında. <http://www.portal.edu/.az>
6. Həmidov H. Heydər Əliyev və Azərbaycanda təhsil siyasəti. Bakı, Gənclik, 2007, 102 səh.
7. Haqverdiyev B. İdarəetmə psixologiyası. Bakı, “Elm”, 2008, 304səh.
8. İsmixanov M. Pedaqogikanın ümumi əsasları. Bakı, Bakı Universiteti, 2008, 234səh.
9. Kazımov N. Məktəb pedaqogikası. Bakı, Çarşıoğlu, 2002, 44 s.əh.
10. Kazımov N. Ali məktəb pedaqogikası. Bakı, Çıraq, 2011, 392 səh.
11. Kəlbəliyev Ə. Pedaqoji əməyin elmi təşkili. Bakı, Maarif, 1996, 112 səh.
12. Kəlbəliyev Ə.A. Təhsili idarəetmənin əsasları (Məktəbşünaslıq). Bakı, Nurlan, 2006, 88 səh.
13. Məmmədzadə R. İxtisasartırma təhsili (yeni problemlər-yeni münasibətlər). Bakı, 2001, 140 səh.
14. Məmmədzadə R., Abdullayev A., Kərimov F., Cabbarov R., Rəsulov S., Quliyev Ə. Təhsili idarəedilməsinin bəzi məsələləri. Bakı, Müəllim, 2008, 237 səh.
15. Məmmədzadə R., Abdullayev A., Kərimova F., Cabbarov R., Rəsulov S. Təhsilin idarəedilməsinin bəzi problemləri. Bakı, 2008, 232 səh.
16. Mərdanov M., Ağamaliyev R., Mehrabov A., Qardaşov T. Təhsil sistemində monitorinq və qiymətləndirmə. Çarşıoğlu, Bakı, 2003, 416 səh.
17. 2009-2013-cü illərdə Azərbaycan Respublikasının ali təhsil sistemində islahatlar üzrə Dövlət Proqramı. <http://edu.gov.az/page/299/639>

## İBTİDAİ SİNİFLƏRDƏ MÖVZU ÜZRƏ RƏSM MƏŞĞLƏLƏRİNİN TƏDRİSİ TEKNOLOGİYALARI

**Təhminə Mərdan qızı Rüstəmov**  
Azərbaycan Dövlət Pedaqoji Universiteti

### **X ülasə**

Elmi məqalədə kompozisiya qanunauyğunluqlar, prespektiv qaydalar, rəng münasibətləri və s. haqqında ətraflı məlumat verilərək, bu amillərin şagirdin təsəvvür təxəyyülünün, yaddaşının, bədii-estetik hisslərinin, zövqünün və təfəkkür kimi yüksək insani keyfiyyətlərin formalaşmasında və inkişafında əhəmiyyəti açıqlanır. Mövzu üzrə rəsm dərslərinin məqsədi, məzmunu, süjetli kompozisiyalar, mətnlər, müəllimin bu zaman pedaqoji ustalığı, bədii təsvir vasitələri üzə çıxarılır. Hadisəni, süjet xəttini inkişaf etdirən əsas və əlavə obrazlar, onların bir-birinə münasibəti, obrazların qarşılaşdırılması və onların rənglərdən asılılığı ortaya qoyulur. Təlim üsulları təlim prosesinin səmərəliliyini təmin edən faktorlardan biri olaraq əsas götürülür və nəzərdə tutulan bacarıqların formalaşdırılmasında əsas vasitələrdən biri olaraq sayılır. Təlim prosesinin əsasında, fəal təlim üsullarından istifadəni əsas götürərək, fəal təlim texnologiyalarını şagirdlərin idrak fəaliyyətinin, onlar arasında əməkdaşlıq münasibətinin qurulmasında, tənqidi və yaradıcı təfəkkürün inkişafında önəmli hesab edir. Təsviri sənətlə musiqi arasında çoxtərəfli əlaqənin olduğunu diqqətə çatdıraraq, şagirdlərin bədii təxəyyülünün, fantaziyasının eyni dərəcədə inkişaf etdirilməsində, emosional aktivliyin artırılmasında, bir sözlə, şagirdin daxili aləminin zənginliyinə gətirib çıxarmasına sərbəstlik verir. Bədii əsərlərdən seçilmiş parçalara illüstrasiyalar çəkmək və sözün təsvirlə ifadə etmək həm fənlərarası əlaqə, həm də mövzu üzrə rəsm baxımından daha səmərəli nəticələr verdiyinə sübut olaraq nümunə göstərilir.

**Açar sözlər:** rəsm, süjet, mövzu, fəal, təlim

## TECHNIQUES OF TEACHING DRAWING LESSONS ON THE SUBJECT IN PRIMARY SCHOOL

### **Summary**

The scientific article deals with compositional regularities, perspective rules, color relationships, etc. The importance of these factors in the formation and development of high human qualities such as imagination, memory, artistic and aesthetic feelings, taste and thinking of the student is explained in detail. The purpose, content, plot compositions, texts, teacher's pedagogical skills, means of artistic description on the subject are revealed. The main and additional images that develop the event, the plot line, their relationship to each other, the comparison of images and their dependence on colors are revealed. Training methods are considered as one of the factors ensuring the effectiveness of the learning process and are considered as one of the main tools in the formation of the intended skills. Based on the learning process, based on the use of active learning methods, considers active learning technologies important in the formation of students' cognitive activity, cooperation between them, the development of critical and creative thinking. Emphasizing the multifaceted connection between fine arts and music, it proves that the development of students' artistic imagination, imagination, emotional activity, in short, leads to the richness of the student's inner world. Drawing illustrations on selected passages from works of art and expressing the word with descriptions is shown as an example of more effective results in terms of both interdisciplinary communication and drawing on the subject.

**Keywords:** drawing, plot, theme, active, training



Təsviri incəsənət fənni şagirdləri təsvirin dili, növü, janrı, kompozisiya qanunauyğunluqları, prespektiv qaydaları, rəng münasibətləri və s. ilə tanış edir. Onlarda təsəvvür təxəyyülü, yaddaş, bədii-estetik hiss, zövq və təfəkkür kimi yüksək insani keyfiyyətlərin formalaşmasında və inkişafda mühüm rol oynayır.

Təsviri incəsənətin tədrisi ilə əlaqədar sinifdən xaric işlər - dərnəklər, muzeylər, tarixi memarlıq abidələri, rəssamların emalatxanalrı, sərgi salonlar, ekskurisiyalar; təbiət qoynunda rəsmlərin çəkilməsi və s. şagirdlərin estetik zövqünün, bədii estetik fəaliyyətlərinin inkişafında mühüm rol oynayır. Proqramda bütün siniflərdə naturadan rəsm daha çox yer tutur. Naturadan rəsm dərsləri şagirdlərdə canlı və ya cansız əşyaların forması, rəngi, fəza vəziyyəti, konstruksiyası, işıq-kölgə münasibəti, ölçü və nisbətlər və s. aydın təsəvvür yaradır. Naturadan rəsm dərsləri şagirdlərin görmə qabiliyyəti, yaddaşın təsəvvürünün obrazlı təxəyyülünün hərtərəfli inkişafında mühüm rol oynayır. Bu şagirdlərdə bədii-estetik zövq təsviri incəsənətə maraq və məhəbbət hissini tərbiyə edir. Təsviri incəsənət dərsləri tədris vəsaiti, əyani vəsaitlər və təlimin texniki vəsaitləri ilə təchiz edilməlidir. Bu vasitələrlə yanaşı, müəllim yazı taxtasında sərbəst pedoqoji rəsmlər çəkməli, müxtəlif qurma qaydaları və texniki vərdişlər nümayiş etdirməlidir.

Təsviri sənətin məktəblərdə tədris olunan digər növü mövzu üzrə rəsmdir. S. Atayev yazır: "Mövzu üzrə rəsm dərslərinin məzmununu real həyat hadisələrindən müxtəlif səhnələrin, ədəbi əsərlərə illüstrasiyaların təsviri təşkil edir. Mövzu üzrə rəsm dərsləri ayrı-ayrı təbiət hadisələrinin, nağıl olunan əhvalatların, şagirdin tərtib etdiyi səhnələrin bitkin süjet əsasında bədii sənət dilində təsvir olunmasından ibarətdir. Bu dərs növündə şagirdlər təbiətdə fəsillərin dəyişməsinə, hər bir fəslin xüsusiyyətlərinə dair süjetli kompozisiyalar qurmaqla illüstrasiyalar çəkir." (1, s. 100)

Deməli, mövzu üzrə rəsm dərsləri təsviri incəsənətin təsvirində şagirdlərdə hadisə, obyektlərə estetik-emosional münasibəti, bədii qabiliyyətləri inkişaf etdirməklə bərabər müşahidə etmək, görmək, yadda saxlamaq kimi bacarıqları inkişaf etdirir, məntiqi təfəkkürü formalaşdırır. Mövzu üzrə rəsm əsərləri geniş məzmunlu olduğu üçün bu kateqoriyaya tarixi, hərb və məişət səhnələri, insan həyatında gündəlik baş verənlər və ən aktual hadisələr, insanlara və təbiətə ümumiləşdirilmiş fəlsəfi baxışlar təsvir olunmuş əsərlər aid edilir. Bəzən bütün bu hadisələr bir əsərdə də cəmləşir.

Onda belə bir sual ortaya çıxır? –Mövzu üzrə rəsm dərslərinin əsas məqsədi nədir? Əlbəttə ki, məqsəd şagirdlərdə öz fikirlərini, ətraf aləmi dərk etmə xüsusiyyətlərini bədii təsvir vasitələri və obrazlar vasitəsilə ifadə etməkdir. Bu dərs növü şagirdlərin yaradıcılıq qabiliyyətlərinin tətbiqinə geniş meydan açır, onlarda sərbəstliyi və müstəqilliyi inkişaf etdirir.

Mövzu üzrə rəsm dərslərinin xüsusilə ibtidai siniflərdə təşkili müəllimin pedaqoji ustalığından çox asılıdır. İstər rəsm üzrə mövzuların seçilməsi, istərsə də şagirdlərin seçdikləri mövzunun kompozisiya həlli müəllimin rəhbərliyi ilə həyata keçirilir. Mövzu rəsm dərslərində kompozisiyanın məzmununun açılmasına xüsusi diqqət yetirilir. Buna görə də hər hansı bir mövzuya müvafiq olaraq onun məzmununu, habelə ifadə edəcək süjet xəttinin tərtibi, uyğun obrazlar və bədii təsvir vasitələri seçilməlidir. Məzmunu uyğun tərtib olunmuş süjet xətti təsvir olunan hadisənin real və inandırıcı olmasını təmin edir. Hər hansı bir süjetin əsasında müvafiq bir nəql olunma xarakterinə malik hadisə, dramatik hərəkət dayanır. Odur ki, hadisəni, süjet xəttini inkişaf etdirən əsas və əlavə obrazlar, onların bir-birinə münasibəti, obrazların qarşılaşdırılması rənglərlə verilməlidir.

Təlim üsulları təlim prosesinin səmərəliliyini təmin edən faktorlardan biridir. Nəzərdə tutulan bacarıqların formalaşdırılmasının ən real rolu təlim prosesinin əsasında, fəal təlim üsullarından istifadə etməklə təşkil etməkdir. Fəal təlim şagirdlərin idrak fəaliyyətinə əsaslanan və təhsil prosesinin digər iştirakçıları ilə əməkdaşlıq şəraitində həyata keçirilən təlimi nəzərdə tutur. Fəal təlimin iş formalarından istifadə etməklə şagirdlərdə məntiqi, tənqidi və yaradıcı təfəkkürün inkişafı, işgüzar iş mühiti, əməkdaşlıq şəraiti təmin olunur.



Təsviri sənətlə musiqi arasında çoxtərəfli əlaqə var. Qeyd edilməlidir ki, onlar bədii təxəyyülü, fantaziyanı eyni dərəcədə inkişaf etdirir, emosional aktivliyi artırır, bir sözlə, insanın daxili aləminin zənginliyinə gətirib çıxarır. Müəllim nəzərə almalıdır ki, musiqinin səslənməsi gərmə obrazlarına xüsusi ahəng və qabarıqlıq verir. Şübhəsiz, belə coşqun qavrama şagirdin yaradıcı fəaliyyətinə stimullaşdırıcı təsir göstərir. Musiqi fraqmentinin optimal səslənmə müddəti konkret şəraitdən asılı olaraq 20–40 saniyədir.

Mövzu üzrə rəsm dərslərində fəal müşahidə, ətraf aləm hadisələrini dəzgün gərmək üçün gərmə yaddaşının inkişafına xüsusi fikir vermək lazımdır. Bu məqsədlə ilkin müşahidələrin təşkili, kompozisiyanın mümkün variantlarının təhlili, naturadan mövzu ilə əlaqədar ilkin eskiz və qaralamaların aparılması, mövzunun şagirdlər və müəllim tərəfindən nağıl olunması, təsvirin ilkin və son variantlarının dəqiq müəyyənləşdirilməsi vacibdir. Təsvir olunacaq mövzunun xarakterindən asılı olaraq müəllim əvvəlcədən rəsmi aparılması üçün obyekt seçir, obrazların, naturanın ilkin eskizlərini tərtib etdirir və bunları vahid süjet xəttinə uyğun təsvir etməyin, münasib rəng tərtibatının yollarını göstərir.

Şagirdlərin il ərzində öyrəndikləri bildiklərindən qiymətləndirməyə qədər əhatə olunur. Bilik – eşidildiyi formada informasiyanı təkrar çatdırmaq qabiliyyəti. Şagirdlərə il ərzində nə öyrəndiklərinə aid suallar vermək və cavabları ümumiləşdirmək lazımdır. Anlama– müəyyən bir fikri öz sözlərinlə və ya hansısa başqa bir yolla yenidən söyləmək bacarığı. Tətbiq – yenidən öyrənilmiş üsuldən istifadə etməklə yeni bir tapşırığın həlli. Təhlil – müəkkəb bir ideyanın səbəb, nəticə və digər tərkib hissələrini tapmaq qabiliyyəti. Sintez– bir neçə ideyanın vahid yeni ideya halında birləşdirilməsi, köhnə ideyanın yeni variantının yaradılması. Qiymətləndirmə – konkret ideyanın, yaxud mənbənin hansısa tezis izahı üçün tam uyğun gəldiyini qiymətləndirmək qabiliyyəti.

Bədii əsərlərdən seçilmiş parçalara illüstrasiyalar çəkmək və sözü təsvirlə ifadə etmək həm fənlərarası əlaqə, həm də mövzu üzrə rəsm baxımından daha səmərəli nəticələr verir. Bu məqsədlə müəllim şagirdlərə tanış olan nəşr və nəzm parçalarından istifadə edir. Rəsm üçün seçilən ədəbi nümunələr süjet və ideyanın aydınlığı, obrazların xarakterik əlamətləri baxımından zəngin olmalıdır. Orta məktəbdə öyrədilən bir çox bədii mətnlər mövzu üzrə rəsm üçün əlverişli materiallar verir. Belə ki, təbiət təsvirləri, insanın zahiri görünüşü və daxili əhval-ruhiyyəsi, real gerçəklikdəki predmetlərin əlamətləri bədii əsərlərdə qabarıq təsvir olunur. Bədii əsərlərdəki bu və ya digər təsviri mövzu seçən müəllim Ə. Əzimzadənin “Hophopnamə”yə çəkdiyi illüstrasiyalardan, kitab miniatürələrindən, qrafika nümunələrindən söz açmaqla şagirdləri mövzu üzrə rəsmə həvəsləndirə, mətn seçməyə istiqamətləndirə bilər. İlk dərslərdə sözlə təsviri daha qabarıq verilən əsərlərdən parçalar oxumaq, təhlillər aparmaq olar. Bu baxımdan böyük yazıçı C. Məmmədquluzadə “Danabaş kəndinin əhvalatları” əsərində qəhrəmanın mənfiliyini qabarıq göstərmək üçün zahiri portretini belə təsvir etmişdir: “Xudayar bəyin ancaq otuz yeddi-otuz səkkiz sinni olar; artıq olmaz. Bəlkə əskik olar... Boyu ucadı, saqqalı, gözləri lap qaradı, bir tikə ağ yoxdu gözlərində. Belə ki, bəzi vaxt Xudayar bəy papağını basır gözlərinin önünə: papaq qara, gözlər qara, üz qara. Papağın altından gözlər belə işarır ki, adamın canına vahimə düşür. Pəs deyəsən ki, çim altından qurbağa baxır. Bunlar hamısı ölər. Xudayar bəyin bir böyük qüsuru var. Burnu əyridi, amma pis əyridi. Mən çox gözəllər görmüşəm ki, burunları əyridi, amma Xudayar bəyin burnu pis əyridi. Burnunun yuxarı tərəfindən bir sümük dikəlib. Sümük düzdü, amma aşağısının əti xoruz pipiyi kimi düşüb sol yana”.

Nümunədən göründüyü kimi, yazıçı mənfəi obrazın zahiri əlamətini o qədər qabarıq və bədii təsvir etmişdir ki, rəssam buraya əlavələr etmədən, süjetdə ixtisar aparmadan obrazın portretini cizgilərlə ifadə edə bilər. VI sinifdə tədris olunan bu əsərdən mövzu üzrə rəsm məşğələlərində mütləq istifadə etmək lazımdır. Digər bədii əsərlərdən də mövzu üzrə rəsm məşğələlərində mütləq istifadə etmək lazımdır. Digər bədii əsərlərdən də mövzu üzrə rəsm

üçün belə s üjetli par çalar seçmək, onları təsvir etməklə həm ədəbi materialları, həm də təsviri sənətin müstəqil tapşırıqlarını səmərəli öyrətmək olar. Bu zaman müəllim çalışmalıdır ki, şagird süjeti, təsvir olunacaq obrazları, onların xarakterik əlamətlərini yaxşı mənimsəsin ki, rəsm zamanı ciddi çətinliklərlə üzləşməsin. Rəsmə başlamazdan əvvəl müəllim müvzuya dair sual-cavab aparır, süjetin tam mənimsənildiyinə əmin olduqdan sonra çəkiləcək əsərin kompozisiya, perspektiv və rəng həllini izah edir və şagirdlərə müstəqil işləməyi tapşırır. Bu məqsədlə seçilmiş mətnlərin şerdən ibarət olması daha məqsədəuyğundur. Çünki şeir tez əzbərlənir, lazım gəldikdə şagird oradakı obrazları asanlıqla bərpa edir.

Ədəbi-bədii əsərlərdən s üjet seçmək rəsm zənginliyinə nail olmaq məqsədilə müxtəlif obrazlara və təbiət lövhələrinə müvaciət olunmalıdır. Aşağıdakı mətnlər bu baxımdan əlverişli və xarakterikdir.

- a) İlin fəsilləri əks olunacaq rəsmlər üçün süjetli materiallar
- b) əsərdəki obrazların təsvirinə dair mətnlər
- c) təbiət lövhələrinə dair mətnlər müvzu üzrə rəsm obyektinə ola bilər.

Müvzu üzrə rəsm naturadan çəkilirsə, rəsm obyektinə müvaciətdə hansı nöqtədən başlanıbsa, həmin yerdə də tamamlanmalıdır. Rəsm yerini obyektə tez-tez yaxınlaşdırmaq və uzaqlaşdırmaq olmaz. Rəsm yerini dəyişdikdə həcm və işıq-kölgəyə görə əvvəlcə bir cür görünən mənzərə sonra başqa cür görünür. Buna görə də ekskursiya zamanı eskiz və qaralamalar aparanda müəllim bunu uşaqlara praktik şəkildə başa salmalıdır.

Müvzu üzrə rəsm dərslərində rəsm vərəqini elə yerləşdirmək lazımdır ki, işıq sol tərəfdən düşsün. Çəkiliş prosesində vərəqin vəziyyətini dəyişmək, müxtəlif istiqamətlərə qeyri-müvafiq olmaqla olmaz. Təsviri hissə olunacaq yüngül cizgilərlə apararaq karandaşla təzyiqlə basmamaq. Təsvir zamanı ümumidən xüsusiyyətlərini istiqamətində getmək, formaları hissələrlə təsvir etmək, sonra ümumiləşdirmək məsləhətdir. Yol verilən səhvləri yerində düzəltmək, işin sonuna saxlamamaq. Predmetin birini tam çəkildən sonra digərini başlamaq. Predmetlərin forma və rəng müvaciətlərini, proporsiyasının rəsm vərəqində yerləşməsinə görə həll etmək. Ayrılıqda hər hansı bir detallı natura ilə müvafiq deyil, rəsm vərəqinin həcminə görə səthdə yerləşdirmək.

Şagirdlərin bilik, bacarıq və vərdislərinin qiymətləndirərkən təsviri incəsənət dərslərinin fərqli xüsusiyyətləri, təsviri savad, rəsm çəkmə qabiliyyəti, işə yaradıcı müvaciət, bədii sənət əsərlərinə sadə və estetik baxımdan təhlil etmək ona müvaciət bildirmək kimi nəzəri və praktik bilikləri nəzərə almaq lazımdır.

Qiymətləndirmə həm praktik fəalliyətlə, həm də şifahi cavablarla aparılır və aşağıdakı tələblər qoyulmalıdır.

1. Təlim tapşırığı tam yerinə yetirilsin.
2. Obraz və məzmunun ifadəli verilməsi üçün bədii vasitələrdən bacarıqla istifadə edilsin.
3. Alət və materiallara işləmək üçün lazımı texniki vərdislərə yiyələnmək.
4. Səliqə və texniki təhlükəsizliyi nəzərə almaq.
5. Cavabın dolğunluğunu nəzərə almaq.
6. Termin və anlayışların şüurlu istifadə etmək.
7. Nitqin bədii obrazlılığına ifadəliyin nəzərə almaq.
8. Cavabların verilməsində müstəqillik, yeni nümunələrin göstərilməsi, fənlərarası və fənlərdaxili əlaqənin verilməsi nəzərə alınmalıdır.

Müvzu rəsm dərslərinin tərbiyəvi əhəmiyyəti çox böyükdür. Belə dərslər vasitəsilə incəsənətə malik yüksək mədəniyyətli, vətənpərvər insanlar tərbiyə etmək, vətənin gələcəklərini sevən və onu qoruyan gələcək nəsilləri yetişdirmək işinə təsiredici vasitədir.

## Ədəbiyyat

**3rd INTERNATIONAL NEW YORK CONFERENCE ON EVOLVING TRENDS IN  
INTERDISCIPLINARY RESEARCH & PRACTICES**

---

1. Atayev S. İbtidai siniflərdə təsviri sənətin tədrisi metodikası. Bakı, Nurlan, 2011
2. Azərbaycan Milli Ensiklopediyası. Elmlər Akademiyası, Bakı, 2007.
3. Kərimov Y.Ş. “Təlim metodları”. Bakı, 2007. 3. Z.Veysova. “Fəal/interaktiv təlim”. Müəllimlər üçün vəsait, UNICEF, Bakı, 2007.
4. Təsviri incəsənət proqramı. Ümumtəhsil məktəblərinin I–VII sinifləri üçün. “Kövsər” nəşriyyatı, Bakı, 2007 .
5. <http://www.artprojekt.ru/Menu.html> – Всемирная энциклопедия искусства
6. [http://www.artap.ru/cult/iart\\_p.htm](http://www.artap.ru/cult/iart_p.htm) – Культура и культурология
7. [http://www.krugosvet.ru/enc/kultura\\_i\\_obrazovanie/religiya/ZIKKURAT.html](http://www.krugosvet.ru/enc/kultura_i_obrazovanie/religiya/ZIKKURAT.html) – Кругосвет. Универсальная научно-популярная онлайн-энциклопедия

**THE EFFECT OF HEALTH AT SCHOOL ON SCHOOL LIFE SATISFACTION:  
TURKEY AND THE US COMPARISON**

**Semiha Şahin**

Assoc. Prof. Dokuz Eylül University, Izmir, Turkey.

ORCID: 0000-0002-1135-0327

**Abstract**

Schools are places of production and transformation. They play an important role in preventing or improving students' physiological, bodily, social and psychological development and academic achievement. Their development motivates the students to learn, and provides rich learning opportunities. New types of schools increase the effectiveness of education by improving physical and emotional health and quality and satisfaction of life. Research show us that there could be some connection between satisfaction of life and health in school. In this study, "the effect of health at school on school life satisfaction" was examined as a comparative study between Turkey and the USA and quantitative research method was used. The sample of the study was selected by stratified and random sampling. "Health Scale in School" and "School Life Satisfaction Scale Short Form" have been used as data collection tools. A total of 204 scales in Turkey and 170 scales in USA were used in the research. According to a study in Turkey, the effect of the emotional health dimensions on the school life satisfaction scale was statistically significant ( $p < 0.05$ ). It is seen that 16.3% of the change on the school life satisfaction is explained by the model (edited  $R^2=0.163$ ). According to US research results when the significance level corresponding to the F value is examined, it is seen that the established model is not statistically significant ( $F = 0.732$ ;  $p > 0.05$ ). Accordingly, the results obtained in Turkey are more consistent with the literature. While these results may differ according to the cultural context of the two countries, the US results may also be affected by the limitations of quantitative research.

**Keywords:** Health in school, life satisfaction, teacher

**OKULDA SAĞLIĞIN OKUL YAŞAM DOYUMUNA ETKİSİ: TÜRKİYE ABD  
KARŞILAŞTIRMASI**

**Özet**

Yeniden üretim ve dönüşüm yerleri" (Fine, Burns, Payne ve Torre, 2004) olarak okullar, öğrencilerin biyolojik, fiziksel, sosyal ve psikolojik gelişimini ve yaşam doyumunu engellemek veya iyileştirmekte önemli rol oynarlar. Okul ortamı öğrenciler için sadece kapalı, korunaklı bir bina değil, onların gelişimlerini destekleyen, öğrenmeye teşvik eden, zengin öğrenim olanakları sunan bir ortam olmalıdır. Yeni tip okullar okulda kaliteli sağlıklı ortam ve yaşam doyumunu sunarak eğitimin kalitesini artırır. Araştırmalar okulda sağlık sorunları ve okul yaşam doyumunu arasındaki ilişkiye işaret eder. Bu çalışmada okulda sağlığın okul yaşam doyumuna etkisi ABD ile Türkiye karşılaştırması olarak incelenmektedir. Nicel yöntemle yapılan çalışmada tabakalı ve seçkisiz örneklem yöntemi kullanılmıştır. Çalışmada veri toplama aracı olarak "Okulda Sağlık Ölçeği" ve "Okul Yaşam Doyumu Ölçeği-Kısa Formu" kullanılmıştır. Çalışmada Türkiye'de 204, ABD'de 170 ölçek kullanılmıştır. Veri analizinde temel istatistiklerle birlikte çoklu regresyon testi yapılmıştır. Türkiye'deki çalışma sonuçlarına göre, duygusal sağlık boyutu okul yaşam doyumunu ölçeği üzerinde istatistiksel olarak anlamlı bir etkisinin olduğu ( $p < 0.05$ ) görülmektedir. Model okul yaşam doyumunu ölçeği üzerindeki değişimin %16.3'ünün açıklandığı görülmektedir (düzenlenmiş  $R^2=0.163$ ). ABD çalışma sonuçlarına göre, F değerine karşılık gelen anlamlılık seviyesine bakıldığında kurulan modelin istatistiksel olarak anlamlı olmadığı görülmektedir ( $F=0.732$ ;  $p > 0.05$ ). Buna

göre Türkiye'de elde edilen sonuçlar literatür ile daha uyumludur. Bu sonuçlar iki ülkenin kültürel bağlamına göre farklılık gösterebilirken, ABD sonuçları da nicel araştırmanın sınırlamalarından etkilenebilir.

**Anahtar kelimeler:** Okulda sağlık, yaşam doyumu, öğretmen

## GİRİŞ

Okul sağlığı hizmetleri; ağız-diş sağlığı, beslenme, çevre sağlığı, okul mimari standartları, okul ergonomisi, ruh sağlığının korunması ve şiddetin önlenmesi, hastalıkların erken tanı ve tedavisi ve sağlık eğitimi konularını içeren geniş bir alandır. Türkiye'de ilk kez 1930 yılında yürürlüğe giren Umumi Hıfzıssıhha Kanunu ile okul sağlığı hizmetlerinden devlet yükümlü tutulmuştur (Akbaba, 2012). Okul sağlığı toplumsal, fiziksel ve ruhsal sağlık alanlarını içeren geniş kapsamlı bir konudur. Bu çalışmada okul sağlığı okul mimari standartları (akustik, havalandırma, ışık kalitesi, okulların termal özellikleri ile fiziksel hareket ve öğrenme alanları, ortam koşulları ve temizliğin-temiz su ve hava, fiziksel temizlik, tuvaletler vb.) kişiler üzerinde yarattığı fiziksel ve sosyal-ruhsal (fizyolojik-biyolojik sağlık, ruh sağlığı-stres) sağlığa etkilerine indirgenerek sınırlandırılacaktır. Yani burada okul sağlığı gerçek anlamıyla kullanılmış, alanyazında metefor olarak kullanılan örgüt-okul sağlığı bağlamında ele alınmamıştır. Çalışan, çocuk ve gençleri yaşamının önemli bir bölümünün okullarda geçmesi (ortalama 4-22 yaş; günde 6-8 saat arası) konunun önemini göstermektedir. Okul binaları okul sağlığı etkenlerini içine alan kültür sosyal çevreden etkilenmektedir (Kara, 2012; Özcebe, 2012; Tekbaş, 2012).

Hasta bina sendromu adı zaten konuyu açıklamaya yetmektedir (Baker ve Bernstein, 2012). Okul sağlığı uzmanlarının da ortaklaştığı gerçeklik, okul binalarının koşullarının okul sağlığına etkilemesidir (Akyol vd., 2008a, b; Blackmore, 2004; Özcebe, 2012). Okul sağlığı konusunda sevindirici olan durum, elverişsiz okul binalarında bilinmeyen kimyasallar, sentetik ve plastikler, sağlıksız teknolojiler, gürültü veya düşük spektrumlu floresan aydınlatması gibi koşullara uzun süre maruz kalmanın öğrenci ve çalışan sağlığına potansiyel zararlarına ilişkin bilinenler giderek artmaktadır (Baker, 2010; Baker ve Bernstein, 2012; Berg vd., 1996; Csobod vd., 2014; DES and CABE, 2005; EPAR ve ANTHC, 2012). Hatta halk sağlığı uzmanları konunun önemime dayalı olarak bu konuda periyodik “okul binaları ve okul sağlığı sempozyumu” düzenlemektedirler (2. Ulusal Okul Sağlığı Sempozyumu, 2012). Bunun yanında yeni binalar ve uygun yenileme çalışmaları sonrası okullardan gelen astım raporlarında düşüş oluşu OYB ve okul sağlığı ilişkisini ortaya koyan spesifik ancak önemli bir sonuçtur (Baker ve Bernstein, 2012). Bilimsel olarak sağlık problemlerine neden olan etkileri bulmak düşünüldüğünden daha zor olduğunu okul sağlığı uzmanları da belirlemektedirler (Akyol vd., 2008a,b; Blackmore, 2004; Özcebe, 2012). Fakat Baker ve Bernstein (2012) ve Csobod vd. (2014) göre de deneyimli yönetici, öğretmen ve veliler OYB'nin okul sağlığı ve öğrenme üzerindeki bazı etkilerini tahminleyebilmeleri olanaklıdır. Kaldı ki bazı açılardan (ısı, ışık, havalandırma vb.), okul binalarının öğrenci sağlığını ve öğrenmesini etkilediğine dair araştırma sonuçları vardır (Baker, 2010; Berg vd., 1996; Csobod vd., 2014; Evans ve Maxwell, 1997; Figueiro ve Rea, 2010; Hescong Mahone Group, 2003; Knecht vd., 2002; Kuller ve Lindsten, 1992; Zuraimi vd., 2007). Asıl belirlenmek istenen bu etkileri olumluya çevirecek okul binası tasarımlarını keşfetmek ve okulları buna göre yenileyebilmektir. Örneğin sınıfta ortam gürültüsünü minimize etmek ve konuşmaları açık ve net duyabilmek için önlem almak önemlidir. Günün gelişmiş inşaat teknolojilerinin buna müsait olduğunu bilmek bu gibi araştırmaların yapılması gereğini güçlendirmektedir. Buna göre olumsuz OYBFDK etkisi ile oluşan ve bu araştırmanın okul sağlığı kapsamında boyutlarını oluşturan etkenler aşağıda sıralanmaktadır.

Okul yaşam doyumu öğretmen ve öğrencilerin okullarına ilişkin duygularının bir



reaksiyonu olarak tanımlanabilir. Yaşam doyumu, yaşam kalitesi ve mutlulukla doğrudan ilişkili bir kavramdır ve yaşam kalitesi arttıkça yaşam doyumu ve mutluluk düzeyi de artar (Üngüren vd., 2010). Benzer şekilde iş doyumu genel yaşam doyumu ile özdeşleşmektedir. Pozitif psikolojinin odak noktası sağlığı geliştirme ile ilgilidir. Sağlığın geliştirilmesinin temelinde ise yaşam kalitesinin geliştirilmesi yatmaktadır. Yaşam doyumu, yaşam kalitesinin başlıca bileşeni olup bireyin, aile ve arkadaşlar gibi spesifik yaşam alanlarına özgü bilişsel ve genel değerlendirmelerine işaret etmektedir (Diener ve Diener, 1995).

OYBFKD, okul sağlığı ve öğrenci başarısına EPAR ve ANTHC (2002) ile Csobod vd. (2014), Baker ve Bernstein (2012) ilgili birimlere sundukları raporlarda ve Woolner vd. (2005) ise kuramsal çalışmasında şekil 1’de görüldüğü gibi dikkat çekmişlerdir.

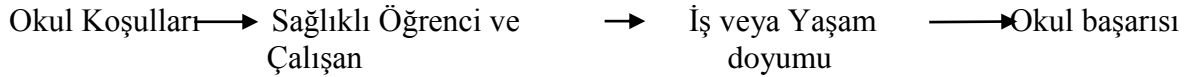

Şekil 1. OYBFKD, okul sağlığı ve okul başarısı ilişkisi

Diagram iş ve yaşam doyumunu Woolner vd. (2005) eklemiştir. Destekleyici bir görüşle Öksüz ve Malhan (2005) kişilerinin sağlıklı olma durumlarının yaşam doyumlarını etkileyen önemli bir değişken olduğunu belirtmektedirler. Fakat ilgili neden-sonuç ilişkisi zinciri kavramsal olarak ileri sürülmüş, araştırmacılar tarafından test edilmemiştir.

**Araştırmanın amacı ve alt problemi:** Bu çalışmada “okulda sağlık sorunları okul yaşam doyumunu yordama düzeyi” incelenmiştir. Araştırmanın problemi ise “Öğretmen algılarına göre okulda sağlık sorunları okul yaşam doyumunu yordamakta mıdır? şeklindedir.

### ARAŞTIRMANIN YÖNTEMİ

Araştırma, tarama modelinde betimsel (ilişkisel) bir çalışmadır ve nicel yöntemle yürütülmüştür. Araştırmanın bağımlı değişkeni okul yaşam doyumu, bağımsız değişkeni ise okulda sağlık sorunlarıdır.

### Araştırmanın Evren ve Örneklemi

Araştırmanın evreni 2018-2019 eğitim-öğretim yılında İzmir ili Buca, Karşıyaka ve Konak ilçesidir. Araştırmanın katılımcıları tabakalı ve seçkisiz örnekleme yöntemiyle seçilmiş; örnekleme 6 resmi ilk ve ortaöğretim okulunda görev yapmakta olan 204 öğretmen oluşturmuştur. Veri toplamada etik ilkelere uyulmuş ve öğretmenlerin gönüllü olmasına dikkat edilmiştir. Eksik doldurulan ölçekler analize dahil edilmemiştir.

### Veri Toplama Araçları

Bu çalışmada Choi vd. (2013) tarafından geliştirilen Kaliteli Okul Binaları Ölçeği ve Zullig, Huebner ve Patton’ın (2011) Huebner’dan (1994) adapte ettiği Okul Yaşam Doyumu Ölçeği Öğretmen Formu kullanılmıştır.

### Okulda Sağlık Ölçeği

Şahin (2016-2019) tarafından geliştirilen ve Türkçe’ye uyarlanan ölçek 10 kişiden oluşan ve lisan üstü eğitim alan öğretmen ile okul müdürüyle ölçeğin kültürel ve dilsel uyumu üzerine çalışılmış ve görüş birliğine varılmıştır. Ölçek 10 maddeden ve 2 boyuttan oluşmaktadır. 204 öğretmene uygulanan ölçeğin geçerlilik güvenirlik analizi aşağıdaki gibidir: Doğrulayıcı faktör analizine göre okulda sağlık ölçeğinin yapısal denklem model sonucu (Structural Equation Modeling Results)  $p=0.000$  düzeyinde anlamlı olduğu görülmektedir. Uyum indisi hesaplamalarında uyum indisleri için kabul edilen değerlerin sağlandığı tabloda gösterilmiştir. Birinci düzey çok faktörlü model doğrulayıcı faktör analizi sonuçlarına göre ölçeğinin uyum iyiliği indekslerine bakıldığında; RMSEA 0.091; GFI 0.932; AGFI 0.871; CFI 0.956;  $\chi^2$  ise 2.668 ( $p=.000$ ) değerleri ile kabul edilebilir düzeyde olduğu söylenebilmektedir (Doğan, 2015).

Faktör yükleri 0.465 ile 0.913 arasında değişkenlik göstermektedir. 0.30'un altında madde bulunmamaktadır. Okulda sağlık ölçeğinin Chronbach Alfa değerleri Fiziksel boyutta  $\alpha=0.89$  ve psikolojik boyutta  $\alpha=0.79$  ve ölçeğin toplamında  $\alpha=0.864$  olarak bulunmuştur.

#### Okul Yaşam Doyumu Ölçeği

Doğrulayıcı faktör analizine göre öğretmen okul yaşam doyumu ölçeğinin yapısal denklem model sonucu (Structural Equation Modeling Results)  $p=0.000$  düzeyinde anlamlı olduğu görülmektedir. Uyum indisi hesaplamalarında uyum indisleri için kabul edilen değerlerin sağlandığı tabloda gösterilmiştir. Birinci düzey çok faktörlü model doğrulayıcı faktör analizi sonuçlarına göre ölçeğinin uyum iyiliği indekslerine bakıldığında; RMSEA 0.061; GFI 0.977; AGFI 0.936; CFI 0.990;  $\chi^2$  ise 1.754 ( $p=.000$ ) değerleri ile kabul edilebilir düzeyde olduğu söylenebilmektedir (Doğan, 2015).

Chronbach Alfa değerlerinin 0.60'tan büyük olması, kullanılan ölçeklerin güvenilir olduğunu göstermektedir. Bu da çalışmada kullanılan ölçeğin içsel tutarlılıklarının iyi olduğunu göstermektedir. Ölçeğin toplam güvenilirlik katsayısı  $\alpha=0.862$  olarak bulunmuştur

#### Araştırmanın Veri Analizi

Araştırmada elde edilen veriler SPSS (Statistical Package for Social Sciences) for Windows 25.00 ile analiz edilmiştir. Verileri değerlendirilirken tanımlayıcı istatistiksel metotları (sayı, yüzde, ortalama, standart sapma) kullanılmıştır. Likert tipi ölçek kullanılan anketlerde, veriler normal dağılmaktadır. Normal dağılıma uygunluk Q-Q Plot çizimi ile incelenebilir (Chan, 2003). Ayrıca, kullanılan verilerin normal dağılım göstermesi çarpıklık ve basıklık değerlerinin  $\pm 3$  arasında olmasına bağlıdır (Shao, 2002). Aykırı değerler, hata varyansının değerini arttırdığından istatistiksel testlerin güçleri üzerinde de etkili olmaktadır. Bu nedenle istatistiksel testlerden önce aykırı değerlerin incelenen veri setlerinde mevcut olup olmadığına bakılmıştır. Veri analizinde çoklu regresyon analizleri kullanılmıştır. Asıl modele ulaşabilmek için geriye doğru eleme metodu kullanılmıştır (Stepwise).

### ARAŞTIRMANIN BULGULARI

**Tablo 1.** Okulda sağlık ölçeğinin “fiziksel ve duygusal” alt boyutunun, öğretmen okul yaşam doyumu ölçeği üzerinde etkisinin regresyon analizi sonuçları

Bağımlı Değişken	Bağımsız Değişken	$\beta$	t	p	Beta	VIF	F	Model (p)	Adjusted R <sup>2</sup>	Durbin Watson
Öğretmen Okul Yaşam Doyumu Ölçeği	Sabit	7.233	22.303	0.000*			19.687	0.000*	0.155	1.241
	Fiziksel	-0.037	-0.319	0.750	-0.023	1.247				
	Duygusal	0.761	-5.485	0.000*	0.394	1.247				

Tablo 1’de görüldüğü gibi araştırmaya katılanların okul sağlık ölçeğinin alt boyutlarının okul yaşam doyumu üzerindeki etkisini açıklamak üzere çoklu regresyon analizi yapılmıştır. F değerine karşılık gelen anlamlılık seviyesine bakıldığında kurulan modelin istatistiksel olarak anlamlı olduğu görülmektedir ( $F=19.687$ ;  $p<0.05$ ). Bağımsız değişkenlere ait Beta katsayılarına t değeri ve anlamlılık seviyelerine bakıldığında; duygusal alt boyutunun okul yaşam doyumu üzerinde istatistiksel olarak anlamlı bir etkisinin olduğu ( $p<0.05$ ), fiziksel alt boyutunun ise istatistiksel olarak anlamlı bir etkisinin olmadığı görülmektedir ( $p>0.05$ ). Okul doyumu ölçeği üzerindeki değişimin %15.5’inin bu model ile açıklandığı görülmektedir (Düzenlenmiş  $R^2=0.155$ ). Asıl modele ulaşabilmek için geriye doğru eleme metodu kullanılmıştır (Stepwise). Buna göre elde edilen modelin son hali aşağıdaki gibidir.

**Tablo 2.** Okulda sağlık ölçeğinin “duygusal” alt boyutunun, öğretmen okul yaşam doyumu ölçeği üzerinde etkisinin regresyon analizi sonuçları

Bağımlı Değişken	Bağımsız Değişken	$\beta$	t	p	Beta	F	Model (p)	R <sup>2</sup>
Okul İklimi Ölçeği	Sabit	7.179	26.087	0.000*		39.447	0.000	0.163
	Duygusal	-0.781	-6.281	0.000*	-0.404			

\*p<0.05

Tablo 2’de görüldüğü gibi elde edilen nihai modelin F değerine karşılık gelen anlamlılık seviyesine bakıldığında kurulan modelin istatistiksel olarak anlamlı olduğu görülmektedir (F=39.447; p<0.05). Bağımsız değişkenlere ait Beta katsayılarına t değeri ve anlamlılık seviyelerine bakıldığında; duygusal alt boyutu okul yaşam doyumu ölçeği üzerinde istatistiksel olarak anlamlı bir etkisinin olduğu (p<0.05) görülmektedir. Model okul yaşam doyumu ölçeği üzerindeki değişimin %16.3’ünün açıklandığı görülmektedir (düzenlenmiş R<sup>2</sup>=0.163). Ayrıca duygusal alt boyutundaki bir birimlik artış okul yaşam doyumu ölçeğinde -0.781’lik bir azalışa neden olduğu görülmektedir.

**Tablo 3.** Araştırmada Kullanılan Okulda Sağlık Ölçeğinin Alt Boyutlarının Okul Yaşam Doyum Üzerinde Etkisini Açıklamak Üzere Çoklu Regresyon Analizi Sonuçları

Bağımlı Değişken	Bağımsız Değişken	$\beta$	t	p	Beta	VIF	F	Model (p)	Adjusted R <sup>2</sup>	Durbin Watson
Okul yaşam doyumu	Sabit	4.350	43.684	0.000			0.732	0.483	0.009	1.878
	Fiziksel	-0.031	-0.651	0.516	-0.057	1.289				
	Duygusal	0.054	1.206	0.229	0.106	1.289				

Tablo 3’de görüldüğü gibi araştırmada okul sağlık ölçeğinin alt boyutlarının okul yaşam doyumu üzerindeki etkisini açıklamak üzere çoklu regresyon analizi yapılmıştır. F değerine karşılık gelen anlamlılık seviyesine bakıldığında kurulan modelin istatistiksel olarak anlamlı olmadığı görülmektedir (F=0.732; p>0.05).

### SONUÇ, TARTIŞMA, ÖNERİLER

Bağımsız değişkenlerden “duygusal” alt boyutunun okul yaşam doyumu üzerinde anlamlı bir etkisi vardır, fakat fiziksel boyutta etkinin anlamlı olmadığı tespit edilmiştir. Aslında fiziksel boyutunda da anlamlılık beklenirdi. Çünkü fiziksel sağlık sorunları daha somuttur ve kişilerin yaşamsal doyum alma duygularını etkilemesi beklenir. Fakat burada öğretmenler fiziksel sağlık sorunlarını ya oku koşullarına bağlamıyor olabilirler ya da bu tür sorunlarını gündelik hayatın bir parçası sayarak normalleştirmiş olabilirler.

Modelde “duygusal sağlık” boyutu okul yaşam doyumu üzerindeki değişimin yüzde on altı gibi önem arz eden kısmını açıklamaktadır. Bu bütünsel açıdan düşük düzeyde kalsa bile anlam itibarıyla önemlidir. Bu araştırmayla tutarlı olarak Woolner vd. (2005) ise kuramsal çalışmasında okul bina koşullarının okul sağlığına okulda sağlığın ise okul yaşam doyumuna etkisi olabileceğini ileri sürmüştür.

Buna göre şu söylenebilir ki okul yaşam doyumunun yüzde seksen beşini açıklayan, etkileyen başka unsurlar var ki bu da araştırmacılar tarafından incelenebilir.

ABD veilerine göre ise kurulan modelin istatistiksel olarak anlamlı olmadığı görülmektedir. Buna göre öğretmenlerin yaşam doyumunu etkileyen daha farklı ve güçlü değişkenler var denebilir. Ya da öğretmenler duygusal ve fiziksel sağlık sorunlarının kaynağını yeterince okul koşullarına bağlamayabilirler ya da bu sorunların üstesinden yaşam algılarını etkilemeyecek şekilde geliyor olabilirler. Profesyonellik anlayışları baskın olduğundan

okullarında doyumunu başka değişkenler üzerinden sağlıyor olabilirler. İki ülke sonuçlarında benzerlik olmamasını kültürel farklılıklardan kaynaklı algılar ve yaşam biçimlerine bağlayabiliriz.

#### **Kaynakça**

Akbaba, M. (2012). Önsöz. *Halk Sağlığı Günleri 2. Ulusal Okul Sağlığı Sempozyumu (17-18 Mayıs)* Adana: Çukurova Üniversitesi.

Akyol, U., Ataş, A., **Özcebe, E.**, Çağlar, A. ve Kayıkcı M. (2008a). Okul sağlığında izleme-okul sağlığına izlenim, *İşitme Sağlığı, T.C. Sağlık Bakanlığı, Sağlık Hizmetlerinde Okul Sağlığı Kitabı*, Ed. Özcebe H, Ulukol, B, Mollahaliloğlu S, Yardım N, Karaman F, Bölüm 1, s.26-34, T.C. Sağlık Bakanlığı Refik Saydam Hıfzısıhha Merkezi Başkanlığı Hıfzısıhha Mektebi Müdürlüğü, Ankara: Yücel Ofset Matbaacılık.

Baker, L. & Bernstein, H. (2012). The Impact of school buildings on student health and performance: A Call for Research, *McGraw-Hill Research Foundation*, [www.mcgraw-hillresearchfoundation.org](http://www.mcgraw-hillresearchfoundation.org).

Baker, L. (2010). *What school buildings can teach us: post-occupancy evaluation surveys in K-12 learning environments*. Masters Thesis, Department of Architecture, University of California at Berkeley, Berkeley, CA.

Berg, F., Blair, J., Benson, P. (1996). Classroom acoustics: The problem, impact and solution. *Lang Speech Hear Serv Schools* 27: 16-20.

Blackmore, J. (2004). Education as a determinant of health and well-being. Eds: H. Keleher and B. Murpy. *Understanding health: A determinants approach*, 218-228, South Melbourne: Oxford University Press.

Chan, Y. H. (2003). Biostatistics 101: data presentation. *Singapore medical journal*, 44(6), 280-285.

Choi, S. M., Guerin, D. A., Kim, H. Y., Brigham, J. K. & Bauer, T. (2013). Indoor environmental quality of classrooms and student outcomes: A Path Analysis Approach. *Journal of Learning Spaces*, 2 (2), 14.

Csobod, E., Annesi-Maesano, I., Carrer, P., Kephelopoulos, S., Madureira, J., Rudnai, P. & Fernandes, E. O. (2014). Schools indoor pollution ve health observatory network in Europe, *European Commission Finally Report*, Luxembourg: Publications Office of the European Union, doi: 10.2788/99220.

DES & CABA (2005), Picturing school design. A visual guide to secondary school buildings and their surroundings using the design quality indicators for schools, Report, CABA, London.

Diener, E. & Diener, M. (1995). Cross-cultural correlates of life satisfaction and self-esteem, *Journal of Personality and Social Psychology*, 68, 653-663.

Doğan İ. (2015). Farklı veri yapısı ve örneklem büyüklüklerinde yapısal eşitlik modellerinin geçerliği ve güvenilirliğinin değerlendirilmesi (Yayınlanmamış Doktora Tezi). Eskişehir: Eskişehir Osmangazi Üniversitesi.

EPAR (The US Environmental Protection Agency Region 10) & ANTHC (the Alaska Native Tribal Health Consortium (2002). Environmental assessment checklist for healthy schools, [http://www.epa.gov/region10/pdf/childrenshealth/schools\\_assessment\\_checklist\\_110812.pdf](http://www.epa.gov/region10/pdf/childrenshealth/schools_assessment_checklist_110812.pdf).

Evans, G. W., & Maxwell, L. (1997). Chronic noise exposure and reading deficits: The mediating effects of language acquisition. *Environment and Behavior*, 29(5), 638-656.

Figueiro, M.G. & Rea M.S. (2010). Lack of short-wavelength light during the school day delays dim light melatonin onset (DLMO) in middle school students.

*NeuroEndocrinology Letters*, 31 (1), 92-96.

Heschong Mahone Group (2003). Windows and classrooms: A Study of student performance and the indoor environment. *California Energy Commission* (P500-03-082-A-7).

Huebner, E. S. (1994). Preliminary development and validation of a multi dimensional life Satisfaction scale for children. *Psychological Assessment*, 6, 149-158.

İkinci Ulusal Okul Sağlığı Sempozyumu (2012, 17-18 Mayıs.). Halk Sağlığı Günleri 2. Ulusal Okul Sağlığı Sempozyumu, Halk Sağlığı Uzmanları Derneği ve Çukurova Üniversitesi Tıp Fakültesi Halk Sağlığı Anabilim Dalı.  
[http://halksagligiokulu.org/anasayfa/components/com\\_booklibrary/ebooks](http://halksagligiokulu.org/anasayfa/components/com_booklibrary/ebooks)

Kara, E. (2012). Okullarda şiddetin önlenme. Halk Sağlığı Günleri 2. Ulusal Okul Sağlığı Sempozyumu (17-18 Mayıs) Adana: Çukurova Üniversitesi.

Knecht, H., Nelson, F., Whitelaw, G., & Feth, L. (2002). Structural variables and their relationship to background noise levels and reverberation times in unoccupied classrooms. *American Journal of Audiology*, 11, 1, 2.

Kuller, R., & Lindsten, C. (1992). Health and behavior of children in classrooms with and without windows. *Journal of Environmental Psychology*, 12, 305-317.

Özcebe, H. (2012). Okul sağlığı hizmetlerinde mevcut durum ve model beklentisi, Halk Sağlığı Günleri 2. Ulusal Okul Sağlığı Sempozyumu (17-18 Mayıs) Adana: Çukurova Üniversitesi.

Shao, A. T. (2002). *Marketing Research: An Aid to Decision Making*, Cincinnati, Ohio: South-Western/Thomson Learning.

Tekbaş, Ö. F. (2012). Sağlıklı okul ve okul çevre sağlığı. Halk Sağlığı Günleri 2. Ulusal Okul Sağlığı Sempozyumu (17-18 Mayıs). Adana: Çukurova Üniversitesi.

Üngüren, E., Doğan, H., Özmen, M. ve Tekin, Ö. A. (2010). Otel çalışanlarının tükenmişlik ve iş tatmin düzeyleri ilişkisi. *Journal of Yasar University*, 17(5), 2922 - 2937.

Woolner, P., Hall, E., Wall, K., Higgins, S., Blake, A & McCaughey, C. (2005) *School building programmes: motivations consequences and implications* (Reading, CfBT).

Zullig, K. J., Huebner, E. S. ve Patton, J. M. (2011). Relationships among school climate domains and school satisfaction. *Psychology in the Schools*, 48(2), 133-145.

Zuraimi, M. S., Tham, K. W., Chew, F. T. & Ooi, P. L. (2007). The effect of ventilation strategies of child care centers on indoor air quality and respiratory health of children in Singapore. *Indoor Air*, 17(4), 317-327.



**THE EFFECT OF SCHOOL CLIMATE ON SCHOOL LIFE SATISFACTION:  
TURKEY AND THE US COMPARISON**

**Semiha Şahin**

Assoc. Prof. Dokuz Eylül University, Izmir, Turkey

ORCID: 0000-0002-1135-0327

**Abstract**

This research studied school climate, which is about relationships among personnel and students, and all of them with each other. It's the atmosphere that emerges from relationships. Life satisfaction, on the other hand, is defined as one of the three elements of the concept of goodness and the cognitive assessment of one's quality of life and happiness (Diener and Diener, 1995). In this study, "the effect of school climate on school life satisfaction" were examined as a comparative study between Turkey and the US. Quantitative research method was used and the research was conducted with primary and secondary school teachers in Izmir (204) and Midwest (170). The sample of the study was selected by stratified and random sampling. "School Climate Scale-Teacher Form" and "SLS Scale Short Form" have been used as data collection tools. Multiple regression testing were performed together with basic statistics in data analysis. As Turkey data, it is seen that school climate with employee relations, bullying, loving school and taking responsibility, and respect has a statistically significant effect ( $p < 0.05$ ) on school life satisfaction. It is seen that 28.4% of the change in school life satisfaction is explained (edited  $R^2 = 0.284$ ). According to US data, when the significance level corresponding to the F value is examined, it is seen that the established model is not statistically significant ( $F = 0.798$ ;  $p > 0.05$ ). Accordingly, the results obtained in Turkey are more consistent with the literature. While these results may differ according to the cultural context of the two countries, the US results may also be affected by the limitations of quantitative research.

**Keywords:** School climate, life satisfaction, school, teacher

**OKUL İKLİMİNİN OKUL YAŞAM DOYUMUNA ETKİSİ: TÜRKİYE VE ABD  
KARŞILAŞTIRMASI**

**Özet**

Bu araştırma, personel ve öğrenciler arasındaki ve hepsinin birbirleriyle olan ilişkileriyle ilgili ve ilişkilerden ortaya çıkan atmosfer olan okul iklimini incelemiştir. Yaşam doyumu ise iyilik kavramının üç unsurundan biridir ve kişinin yaşam kalitesi ve mutluluğunun bilişsel değerlendirmesi olarak tanımlanmaktadır (Diener ve Diener, 1995). Bu çalışmada, "okul ikliminin okul yaşam doyumu üzerindeki etkisi" Türkiye ile ABD arasında karşılaştırmalı bir çalışma olarak incelenmiştir. Nicel araştırma yöntemi kullanılmış ve araştırma İzmir (204) ve Midwest-ABD'deki (170) ilkökul ve ortaokul öğretmenleri ile yürütülmüştür. Araştırmanın örnekleme tabakalı ve tesadüfi örnekleme ile seçilmiştir. Veri toplama araçları olarak "Okul İklimi Ölçeği-Öğretmen Formu" ve "SLS Ölçeği Kısa Formu" kullanılmış, veri analizinde temel istatistiklerle birlikte çoklu regresyon testi uygulanmıştır. Okul ikliminin çalışan ilişkileri, zorbalık, okulu sevme ve sorumluluk alma ve farklılığa saygı boyutları okul yaşam doyumu üzerinde istatistiksel olarak anlamlı bir etkisinin olduğu ( $p < 0.05$ ) görülmektedir. Modelin okul yaşam doyumu üzerindeki değişimin %28.4'ünün açıklandığı görülmektedir (düzenlenmiş  $R^2=0.284$ ). ABD verilerine göre ise, F değerine karşılık gelen anlamlılık seviyesine bakıldığında kurulan modelin istatistiksel olarak anlamlı olmadığı görülmektedir ( $F=0.798$ ;  $p > 0.05$ ). Buna göre Türkiye'de elde edilen sonuçlar literatür ile daha uyumludur. Bu sonuçlar iki ülkenin kültürel bağlamına göre farklılık gösterebilirken, ABD sonuçları da nicel araştırmanın sınırlamalarından etkilenebilir.

**Anahtar kelimeler:** Okul iklimi, yaşam doyumu, okul, öğretmen

## GİRİŞ

Okul iklimi okullarda öğrenci öğretmen, öğrenci öğrenci ve çalışan ilişkileri temelinde kurallar bakımından eşitlik, her türlü uygulama ve etkinliklerde netlik ve tutarlılık, ilişkinin kaynağının saygıya dayalılığı ya da zaman zaman şiddet içermesi gibi okulun genel havasını içerir. Okulda öğrenci-öğrenci ve öğrenci-öğretmen, yöneticiler ve diğer öğrenci ve öğretimi ilgilendiren veliler gibi yakın ve uzak paydaş ve topluluklar okul ikliminin olumlu ya da olumsuz olmasında rol oynarlar. Okul ikliminde başarı, buna ulaşmanın yolu olarak program materyalleri, öğretim stratejileri ve öğretmen başat öğelerdir (Doll, 2010). Buna göre okul iklimi doğrudan öğrenci başarısına dönük okul ve sınıftaki ilişkisel ve motivasyonel psikolojik havaya olan algıdır denebilir. Okul iklimi okuldaki olumlu ilişkiler, etkileşim, işbirliği, dayanışma ve karşılıklı destek gibi öğelerle pozitif nitelik taşıırken, negatif olma durumunda okula devamsızlık, yabancılaşma, rakabet, zorbalık ve şiddet (Brookmeyer vd., 2006; Çalık vd., 2009; Goldstein vd., 2008; Meyer-Adams ve Conner, 2008; Özdemir vd., 2010; Yoneyama ve Rigby, 2006) gibi sonuçlara yol açabilen okulun psikolojik ortamını ifade eden geniş kapsamlı bir kavramdır. Yabancılaşma, rakabet, zorbalık ve şiddetin yaşandığı ortamlardan doyum alınması da mümkün olmayacaktır. Okul iklimi olumlu olduğunda ise okullarda iyi iletişim, etkileşim ve destek bağlamında güvenli okul algısı artmakta (Çalık vd., 2011), öğrenci ve çalışanların iş ve yaşam doyum düzeyleri ve öğrenci başarısı olumlu etkilenmektedir (Cemalcılar, 2009; Özdemir vd., 2010). Kaldı ki Haynes vd. (1997) okul iklimi kavramının çok boyutlu olduğunu ileri sürmüşler ve okul iklimini, okul toplumunda yer alan bireyler arasında var olan ve çocukların bilişsel, sosyal ve psikolojik gelişmelerine etki eden kişilerarası ilişkilerin kalitesi ve tutarlılığı olarak tanımlamışlardır. Fiziksel-ortamsal ve psikolojik etkilerle birlikte bedensel sağlığın insan ilişkilerine etkisi de alanyazında dikkat çekilen konulardan biridir (Cheng vd., 2000; Durak-Batıgün vd., 2011; Lovallo, 2005; Schneiderman vd., 2005).

Okul yaşam doyumu okula aidiyet, sevme ve iyi hissetme gibi kavramlarla ilgilidir. Diener yaşam doyumunu, iyilik hali kavramının üç unsurundan biri ve kişinin yaşam kalitesini bilişsel açıdan değerlendirmesi olarak tanımlamaktadır. Yaşam doyumu bugün ve geleceğe ilişkin amaç ve isteklerle, bunlara ulaşmak için kişinin beklentileriyle ilişkilidir (Diener ve Diener, 1995). Okul yaşam doyumu öğretmen ve öğrencilerin okullarına ilişkin duygularının bir reaksiyonu olarak tanımlanabilir. Yaşam doyumu, yaşam kalitesi ve mutlulukla doğrudan ilişkili bir kavramdır ve yaşam kalitesi arttıkça yaşam doyumu ve mutluluk düzeyi de artar (Üngüren vd., 2010). Yaşam doyumu araştırmalarının sonuçları, yaşam doyumunun artan psikolojik sağlık ve sosyal etkileşimler gibi bazı uyuma yönelik davranışlarla ilişkili olduğunu göstermektedir. Düşük yaşam doyumu düzeyleri ise depresyon ve madde kullanımı gibi bir dizi içselleştirilmiş ve dışsallaştırılmış bozukluklarla ilişkilidir (Rel vd., 2001). Araştırmalardan bedensel ve ruhsal sağlığın insan ilişkilerini etkilediği anlaşılmaktadır (Cheng vd., 2000; Durak-Batıgün vd., 2011; Lovallo, 2005; Schneiderman vd., 2005).

**Araştırmanın amacı ve alt problemi:** Bu çalışmada “okul ikliminin okul yaşam doyumunu yordama düzeyi” incelenmiştir. Araştırmanın problemi ise “Öğretmen algılarına göre okul iklimi okul yaşam doyumunu yordamakta mıdır?” şeklindedir.

## ARAŞTIRMANIN YÖNTEMİ

Araştırma, tarama modelinde betimsel (ilişkisel) bir çalışmadır ve nicel yöntemle yürütülmüştür. Araştırmanın bağımlı değişkeni okul yaşam doyumu, bağımsız değişkeni ise okul iklimidir.

### Araştırmanın Evren ve Örneklemi

Araştırmanın evreni 2018-2019 eğitim-öğretim yılında İzmir ili Buca, Karşıyaka ve

Konak ilçesidir. Araştırmanın katılımcıları tabakalı ve seçkisiz örnekleme yöntemiyle seçilmiş; örnekleme ABD ve Türkiye’de 6 resmi ilk ve ortaöğretim okulunda görev yapmakta olan sırasıyla 170 ve 204 öğretmen oluşturmuştur. Veri toplamada etik ilkelere uyulmuş ve öğretmenlerin gönüllü olmasına dikkat edilmiştir. Eksik doldurulan ölçekler analize dahil edilmemiştir.

#### **Veri Toplama Araçları**

Bu araştırmada Choi vd. (2013) tarafından geliştirilen Kaliteli Okul Binaları Ölçeği ve Zullig, Huebner ve Patton’ın (2011) Huebner’dan (1994) adapte ettiği Okul Yaşam Doyumu Ölçeği Öğretmen Formu kullanılmıştır.

**Okul İklimi Ölçeği:** Bear vd. (2014) tarafından geliştirilen Kaliteli Okul Binaları Ölçeği Şahin (2019) tarafından Türkçe’ye çevrilmiş ve 10 kişiden oluşan ve lisan üstü eğitim alan öğretmen ile okul müdürüyle ölçeğin kültürel ve dilsel uyumu üzerine çalışmış ve görüş birliğine varılmıştır. Ölçek 43 madde ve 11 boyuttan oluşmaktadır. 204 öğretmene uygulanan ölçeğin geçerlilik güvenirlik analizi birinci düzey çok faktörlü model doğrulayıcı faktör analiziyle yapılmıştır. Doğrulayıcı faktör analizine göre okul ikliminin yapısal denklem model sonucu (Structural Equation Modeling Results)  $p=0.000$  düzeyinde anlamlı olduğu görülmektedir. Uyum indisi hesaplamalarında uyum indisleri için kabul edilen değerlerin sağlandığı tabloda gösterilmiştir. Birinci düzey çok faktörlü model doğrulayıcı faktör analizi sonuçlarına göre ölçeğin uyum iyiliği indekslerine bakıldığında; RMSEA 0.091; CFI 0.850; TLI 0.821;  $\chi^2$  ise 2.687 ( $p=.000$ ) değerleri ile kabul edilebilir düzeyde olduğu söylenebilmektedir (Doğan, 2015). Araştırmada kullanılan okul iklimi ölçeğine ait ifadelerin güvenirlik analizi sonuçları ve Cronbach Alfa güvenirlik katsayısı hesaplanmıştır. Cronbach Alfa değerlerinin 0.60’tan büyük olması, kullanılan ölçeklerin güvenilir olduğunu göstermektedir. Bu da çalışmada kullanılan ölçeğin içsel tutarlılıklarının iyi olduğunu göstermektedir. Ölçeğin toplam güvenirlik katsayısı  $\alpha=0.947$  olarak bulunmuştur.

**Okul Yaşam Doyumu Ölçeği:** Doğrulayıcı faktör analizine göre öğretmen okul yaşam doyumu ölçeğinin yapısal denklem model sonucu (Structural Equation Modeling Results)  $p=0.000$  düzeyinde anlamlı olduğu görülmektedir. Uyum indisi hesaplamalarında uyum indisleri için kabul edilen değerlerin sağlandığı tabloda gösterilmiştir. Birinci düzey çok faktörlü model doğrulayıcı faktör analizi sonuçlarına göre ölçeğinin uyum iyiliği indekslerine bakıldığında; RMSEA 0.061; GFI 0.977; AGFI 0.936; CFI 0.990;  $\chi^2$  ise 1.754 ( $p=.000$ ) değerleri ile kabul edilebilir düzeyde olduğu söylenebilmektedir (Doğan, 2015). Faktör yükleri 0.465 ile 0.913 arasında değişkenlik göstermektedir. 0.30’un altında madde bulunmamaktadır. Cronbach Alfa değerlerinin 0.60’tan büyük olması, kullanılan ölçeklerin güvenilir olduğunu göstermektedir. Bu da çalışmada kullanılan ölçeğin içsel tutarlılıklarının iyi olduğunu göstermektedir. Ölçeğin toplam güvenirlik katsayısı  $\alpha=0.862$  olarak bulunmuştur.

#### **Araştırmanın Veri Analizi**

Araştırmada elde edilen veriler SPSS (Statistical Package for Social Sciences) for Windows 25.00 ile analiz edilmiştir. Verileri değerlendirilirken tanımlayıcı istatistiksel metotları (sayı, yüzde, ortalama, standart sapma) kullanılmıştır. Likert tipi ölçek kullanılan anketlerde, veriler normal dağılmaktadır. Normal dağılıma uygunluk Q-Q Plot çizimi ile incelenebilir (Chan, 2003). Ayrıca, kullanılan verilerin normal dağılım göstermesi çarpıklık ve basıklık değerlerinin  $\pm 3$  arasında olmasına bağlıdır (Shao, 2002). Aykırı değerler, hata varyansının değerini arttırdığından istatistiksel testlerin güçleri üzerinde de etkili olmaktadır. Bu nedenle istatistiksel testlerden önce aykırı değerlerin incelenen veri setlerinde mevcut olup olmadığına bakılmıştır. Veri analizinde çoklu regresyon analizleri kullanılmıştır.

**ARAŞTIRMANIN BULGULARI**

**Tablo 1.** Okul iklimi ölçeğinin alt boyutlarının, öğretmen okul yaşam doyumu ölçeği üzerinde etkisinin regresyon analizi sonuçları

Bağımlı Değişken	Bağımsız Değişken	$\beta$	t	p	Beta	VIF	F	Model (p)	Adjusted R <sup>2</sup>	Durbin Watson
Öğretmen Okul Yaşam Doyumu	Sabit	1.633	2.720	0.007*			9.261	0.000*	0.289	1.634
	Öğretmen Öğrenci	0.478	1.859	0.064	0.204	3.435				
	Öğrenci Öğrenci	0.286	1.143	0.254	0.123	3.311				
	Öğretmen Veli i	-0.109	-0.443	0.658	-0.044	2.799				
	Güvenlik	0.288	1.321	0.188	0.123	2.481				
	Netlik	0.000	0.000	1.000	0.000	2.757				
	Kurallarda Adalet	-0.282	-1.119	0.264	-0.121	3.327				
	Farklılığa Saygı	-1.019	-3.554	0.000*	-0.386	3.365				
	Çalışan İlişkileri	0.558	3.253	0.001*	0.282	2.146				
	Ok.sevme sor. alma	0.620	1.966	0.050*	0.226	3.760				
Zorbalık	0.502	4.255	0.000*	0.277	1.213					

Tablo 1'e göre araştırmaya katılanların okul iklimi ölçeğinin alt boyutlarının okul yaşam doyumu üzerindeki etkisini açıklamak üzere çoklu regresyon analizi yapılmıştır. F değerine karşılık gelen anlamlılık seviyesine bakıldığında kurulan modelin istatistiksel olarak anlamlı olduğu görülmektedir (F=9.261; p<0.05). Bağımsız değişkenlere ait Beta katsayılarına t değeri ve anlamlılık seviyelerine bakıldığında; farklılığa saygı, çalışan ilişkileri, zorbalık ve okulu sevme sorumluluk alma alt boyutlarının okul yaşam doyumu üzerinde istatistiksel olarak anlamlı bir etkisinin olduğu (p<0.05), öğretmen öğrenci ilişkisi, öğrenci öğrenci ilişkisi, öğretmen veli ilişkisi, güvenlik, netlik, kurallarda adalet alt boyutlarının ise istatistiksel olarak anlamlı bir etkisinin olmadığı görülmektedir (p>0.05). Okul doyumu ölçeği üzerindeki değişimin %28.9'unun bu model ile açıklandığı görülmektedir (düzenlenmiş R<sup>2</sup>=0.289). Asıl modele ulaşabilmek için geriye doğru eleme metodu kullanılmıştır (Stepwise). Buna göre elde edilen modelin son hali aşağıdaki gibidir.

**Tablo 2.** Okulda iklim ölçeğinin alt boyutunun, öğretmen okul yaşam doyumu ölçeği üzerinde etkisinin regresyon analizi sonuçları

Bağımlı Değişken	Bağımsız Değişken	$\beta$	t	p	Beta	VIF	F	Model (p)	Adjusted R <sup>2</sup>	Durbin Watson
Öğretmen Okul Yaşam Doyumu	Sabit	1.693	3.003	0.003			21.113	0.000*	0.284	1.618
	Çalışan ilişkileri	0.593	4.082	0.000	0.299	1.526				
	Zorbalık	0.552	4.935	0.000	0.305	1.085				
	Okulu sevme-sorumluluk	0.823	3.335	0.001	0.299	2.279				
	Farklılığa saygı	-0.650	-3.003	0.003	-0.246	1.900				

\*p<0.05

Tablo 2'ye göre elde edilen nihai modelin F değerine karşılık gelen anlamlılık seviyesine bakıldığında kurulan modelin istatistiksel olarak anlamlı olduğu görülmektedir (F=21.113; p<0.05). Bağımsız değişkenlere ait Beta katsayılarına t değeri ve anlamlılık seviyelerine

bakıldığında; çalışan ilişkileri, zorbalık, okulu sevme ve sorumluluk alma ve farklılığa saygı okul yaşam doyumu ölçeği üzerinde istatistiksel olarak anlamlı bir etkisinin olduğu ( $p<0.05$ ) görülmektedir. Model okul yaşam doyumu ölçeği üzerindeki değişimin %28.4'ünün açıklandığı görülmektedir (düzenlenmiş  $R^2=0.284$ ). Ayrıca çalışan ilişkileri alt boyutundaki bir birimlik artışın okul yaşam doyumu ölçeğinde 0.593'lük bir artışa, zorbalık alt boyutundaki bir birimlik artışın okul yaşam doyumu ölçeğinde 0.552'lik bir artışa, okulu sevme sorumluluk alma alt boyutundaki bir birimlik artışın okul yaşam doyumu ölçeğinde 0.823'lük bir artışa, farklılığa saygı alt boyutundaki bir birimlik artışın okul yaşam doyumu ölçeğinde -0.650'lik bir azalışa neden olacağı tespit edilmiştir.

**Tablo 3.** Araştırmada Kullanılan Okul İklim Ölçeğinin Alt Boyutlarının Okul Yaşam Doymu Üzerinde Etkisini Açıklamak Üzere Çoklu Regresyon Analizi Sonuçları

Bağımlı Değişken	Bağımsız Değişken	$\beta$	t	p	Beta	VIF	F	Model (p)	Adjusted R <sup>2</sup>	Durbin Watson
Okul yaşam doymu	Sabit	4.371	17.666	0.000			0.798	0.631	0.048	1.919
	Öğretmen Öğrenci	0.026	0.375	0.708	0.054	3.508				
	Öğrenci Öğrenci	0.167	1.480	0.141	0.175	2.321				
	Öğretmen Veli i	0.044	0.636	0.526	0.092	3.466				
	Güvenlik	-0.099	-1.594	0.113	-0.205	2.772				
	Netlik	-0.003	-0.060	0.952	-0.007	2.385				
	Kurallarda Adalet	0.039	0.621	0.536	0.082	2.894				
	Farklılığa Saygı	-0.109	-1.223	0.223	-0.151	2.528				
	Çalışan İlişkileri	0.051	0.885	0.378	0.108	2.469				
	Ok.sevme-sorumluluk	-0.069	-0.840	0.402	-0.122	3.502				
	Zorbalık	-0.036	-0.482	0.630	-0.039	1.117				

\* $p<0.05$

Tablo 3'e göre araştırmada okul iklim ölçeğinin alt boyutlarının okul yaşam doyumu üzerindeki etkisini açıklamak üzere çoklu regresyon analizi yapılmıştır. F değerine karşılık gelen anlamlılık seviyesine bakıldığında kurulan modelin istatistiksel olarak anlamlı olmadığı görülmektedir ( $F=0.798$ ;  $p>0.05$ ).

### SONUÇ, TARTIŞMA, ÖNERİLER

Farklılığa saygı, çalışan ilişkileri, zorbalık ve okulu sevme sorumluluk alma alt boyutlarının okul yaşam doyumu üzerinde istatistiksel olarak anlamlı bir etkisinin olduğu ( $p<0.05$ ), öğretmen öğrenci ilişkisi, öğrenci öğrenci ilişkisi, öğretmen veli ilişkisi, güvenlik, netlik, kurallarda adalet alt boyutlarının ise istatistiksel olarak anlamlı bir etkisinin olmadığı görülmektedir. Değişimin %28.9'unun bu model ile açıklandığı görülmektedir

Geriye doğru eleme metodu-Stepwise kullanılarak yapılan analiz sonuçlarına göre çalışan ilişkileri, zorbalık, okulu sevme ve sorumluluk alma ve farklılığa saygı okul yaşam doyumu ölçeği üzerinde istatistiksel olarak anlamlı bir etkisinin olduğu ( $p<0.05$ ) görülmektedir. Model okul yaşam doyumu ölçeği üzerindeki değişimin %28.4'ünün açıklamaktadır.

Ayrıca çalışan ilişkileri, zorbalık ve farklılığa saygı alt boyutlarındaki bir birimlik artış okul yaşam doymuna yaklaşık 0.6'lık bir artışa, alt boyutundaki bir birimlik artışın okul yaşam doyumu ölçeğinde 0.552'lik bir artışa, okulu sevme ve sorumluluk alma alt boyutundaki bir birimlik artış ise okul yaşam doymuna 0.8'lik bir artışa neden olmaktadır.

Bu sonuçlar bize okul ikliminin okullarda olumlu olması için gerekenlerin yapılması gereğini hatırlatmaktadır. Kaldı ki okul iklimi akademik başarının artmasına aracılık eden bir değişkendir (Bosch, 2003; Uline ve Tschannen-Moran, 2008).



ABD veilerine göre ise kurulan modelin istatistiksel olarak anlamlı olmadığı görülmektedir. Bu sonuç daha önce Türkiye de ve ABD yapılan araştırmalarla örtüşmemektedir. Çünkü okul ikliminin yaşam doyumunu üzerine etkileri Bosch (2003), Bugay vd. (2015), Cemalcılar (2009), Kapıkıran-Acun ve Kapıkıran (2011), Şahin vd. (2010), Uline ve Tschannen-Moran (2008) ve Uz-Baş (2011) tarafından saptanmıştır. Başka araştırmacılarca gerek bu sonuçların örtüşmeme nedenleri gerek se özellikle ABD’de benzer çalışmalarla modelin doğruluğunun test edilmesi sağlanabilir.

Bu araştırma kapsamında ise öğretmenlerin yaşam doyumunu etkileyen daha farklı ve güçlü değişkenler var denebilir. Okul iklimi zaten böyle olmalı, sevgiye, saygıya ve eşitliğe dayalı olmalı ve benim okulu daha çok sevmem ve bağlılık hissetmem için başka bazı etkengenerler gerekli şekilde düşünüyor olabilirler. Ayrıca profesyonellik anlayışları baskın olduğundan okullarında doyumunu başka değişkenler üzerinden sağlıyor olabilirler. İki ülke sonuçlarında benzerlik olmamasını kültürel farklılıklardan kaynaklı algılar ve yaşam bi çimlerine bağlayabiliriz.

### KAYNAKÇA

Bosch, S. J. (2003). Identifying relevant variables for understanding how school facilities affect educational outcomes. Unpublished Doctoral Dissertation. USA: Georgia Institute of Technology.

Brookmeyer, K. A., Fanti, K. A., & Henrich, C. C. (2006). Schools, parents, and youth violence: A multilevel, ecological analysis. *Journal of Clinical Child and Adolescent Psychology*, 35(4), 504-514.

Bugay, A., Aşkar, A. Tuna, M. E., Çelik-Örücü, M. ve Çok, F. (2015). Psychometric Properties of the Turkish Version of the School Climate Questionnaire, *Elementary Education Online* 14(1), 334-345.

Cemalcılar, Z. (2009). Schools as socialisation contexts: Understanding the impact of school climate factors on students’ sense of school belonging. *Applied Psychology: An International Review*, 59, 243-272.

Chan, Y. H. (2003). Biostatistics 101: data presentation. *Singapore medical journal*, 44(6), 280-285.

Cheng, C., Hui, W., & Lam, S. (2000). Perceptual style and behavioral pattern of individuals with functional gastrointestinal disorders. *Health Psychol*, 19: 146-54.

Choi, S. M., Guerin, D. A., Kim, H. Y., Brigham, J. K. & Bauer, T. (2013). Indoor environmental quality of classrooms and student outcomes: A Path Analysis Approach. *Journal of Learning Spaces*, 2 (2), 14.

Çalık, T., Kurt, T. ve Çalık, C. (2011). Güvenli okulun oluşturulmasında okul iklim. *Pegem Eğitim ve Öğretim Dergisi*, 1(4), 73-84.

Çalık, T., Özbay, Y., Özer, A., Kurt, T. ve Kandemir, M. (2009). İlköğretim okulu öğrencilerinin zorbalık statülerinin okul iklimi, prososyal davranışlar, temel ihtiyaçlar ve cinsiyet değişkenlerine göre incelenmesi. *Kuram ve Uygulamada Eğitim Yönetimi*, 15(60), 555-576.

Diener, E. & Diener, M. (1995). Cross-cultural correlates of life satisfaction and self-esteem, *Journal of Personality and Social Psychology*, 68, 653-663.

Doğan İ. (2015). Farklı veri yapısı ve örneklem büyüklüklerinde yapısal eşitlik modellerinin geçerliği ve güvenilirliğinin değerlendirilmesi (Yayınlanmamış Doktora Tezi). Eskişehir: Eskişehir Osmangazi Üniversitesi.

Doll, B. (2010). Positive school climate, *Principal Leadership*.11, 12-16.

Durak-Batıgün, A., Hisli-Şahin, N. ve Karlı-Demirel, E. (2011). Bedensel Hastalıkları Olan Bireylerde Stres, Kendilik Algısı, Kişilerarası Tarz ve Öfke İlişkisi. *Türk Psikiyatri*

Dergisi , 22(4),245-254.

Goldstein, S. E., Young, A., & Boyd, C. (2008). Relational aggression at school: Associations with school safety and social climate. *Journal of Youth and Adolescence*, 37(6), 641-654.

Haynes, N. M., Emmons, C. & Ben-Avie, M. (1997). School climate as a factor in student adjustment and achievement. *Journal of Educational and Psychological Consultation*, 8, 321-29.

Kapıkıran-Acun, N., & Kapıkıran, Ş. (2011). School climate inventory: Exploratory and confirmatory factor analysis and reliability-validity. *Eurasian Journal of Educational Research*, 42, 117-134.

Lovallo, W. R. (2005). *Stress and health: Biological and psychological interactions* (2. Ed.), London: Sage Pub.

Meyer-Adams, N., & Conner, B. T. (2008). School violence: Bullying behaviors and the psychosocial school environment in middle schools. *Children & Schools*, 30(4), 211-221.

Özdemir, S., Sezgin, F., Şirin, H., Karip, E. ve Erkan S. (2010). İlköğretim okulu öğrencilerinin okul iklimine ilişkin algılarını yordayan değişkenlerin incelenmesi. *Hacettepe Üniversitesi Eğitim Fakültesi Dergisi*, 38, 213-224.

Schneiderman, N., Ironson, G., & Siegel, S.D. (2005). *Stress and health: Psychological, behavioral and biological determinants*. *Annu Rev Clin Psychol*, 1: 607-628.

Shao, A. T. (2002). *Marketing Research: An Aid to Decision Making*, Cincinnati, Ohio: South-Western/Thomson Learning.

Şahin, S., İra, N. ve Çek, F. (2010). İlköğretim müfettişlerine göre ilköğretim okullarının sorunları, 2. Uluslararası Katılımlı Eğitim Denetimi Kongresi (23-25 Haziran), Kütahya: Dumlupınar Üniversitesi.

Uline, C. & Tschannen-Moran, M. (2008). The walls speak: The interplay of quality of facilities, school climate, and student achievement. *Journal of Educational Administration*, 46 (1), 55-73.

Uz-Baş, A.(2011) Investigating levels and predictors of life satisfaction among prospective teachers. *Eurasian Journal of Educational Research*, 44, 71-88.

Üngüren, E., Doğan, H., Özmen, M. ve Tekin, Ö. A. (2010). Otel çalışanlarının tükenmişlik ve iş tatmin düzeyleri ilişkisi. *Journal of Yasar University*, 17(5), 2922 - 2937.

Yoneyama, S. & K. Rigby (2006). Bully/Victim students and classroom climate, *Youth Studies Australia*, 25 (3), 34-41.

Zullig, K. J., Huebner, E. S. ve Patton, J. M. (2011). Relationships among school climate domains and school satisfaction. *Psychology in the Schools*, 48(2), 133-145.

**AZERBAIJAN TERCÜME ANSİKLOPEDİSİ: KÜLTÜRLER ARASI DİALOG**

**Doç Dr. Leyla ALIYEVA**

Bakü Slavyan Üniversitesi

Suleyman Rustam 33, AZ 1014 Azərbaycan, Bakü

<https://orcid.org/0000-0002-5082-1697>

**Özet**

Modern dünyada kültürlerarası diyalog sorunları yaşamsal önem kazanmıştır. Ulusal ve kültürel başarıların, bilimsel, sanatsal ve diğer değerlerin değiş tokuşu, kamusal yaşamın her alanında halklar arasında işbirliği çeviri olmaksızın imkansızdır. Çeviri, toplumun belirli sosyal, kültürel, bilimsel, estetik ve diğer ihtiyaçlarını karşılar. Çeşitli engellerin üstesinden gelen çeviri, yaratıcı etkileşimi ve ulusal kültürlerin ve edebiyatların karşılıklı zenginleşmesini neden olur. Azerbaycan'da her zaman dünya edebiyatını Azerbaycan ve Azerbaycan edebiyatını diğer dillere çeviren değerli çeviri sanatı örnekleri yaratan tercümeçiler, yetenekli çevirmenler olmuştur ve halen de vardır .

Artık Sovyet döneminde var olan sıkı çerçeveler, standartlar ve tematik planlar yoktur. O yüzden de bütün bunlar Azerbaycan'da dünya edebiyatının yeni bir düzeyde tercümesi üzerine geniş çaplı bir çalışma başlatmayı mümkün kıldı.

2018 yılında Azerbaycan Slav Üniversitesi'nin (BSU) ilk rektörü, şimdi Azerbaycan Diller Üniversitesi (AUL) rektörü, Akademisyen K.M. Abdullayev'in girişimiyle ve onun liderliğinde Azerbaycan Çeviri Ansiklopedisi (AÇA) yayımlandı. Azerbaycan Çeviri Ansiklopedisi, "çeviriyle ilgili her şey" ilkesine göre oluşturulmuştur.

Eşsiz bir bilimsel referans yayınıdır. Şüphesiz, modern Azerbaycan tarihinin en önemli parçası olacak. Ansiklopedi, Azerbaycan çeviri okulunun gelişmesinde ve kültürler arası diyalogda önemli rol oynamaktadır.

**Anahtar kelimeler:** tercüme ansiklopedisi, kültür iletişimi, kültürlerarası

**AZERBAIJAN TRANSLATION ENCYCLOPEDIA: DIALOGUE OF CULTURES**

**Abstract**

In the modern world, the problems of intercultural dialogue have acquired vital importance. Exchange of national and cultural achievements, scientific, artistic and other values, cooperation between peoples in all areas of life - all this is impossible without the mediation of translation. Overcoming the most varied barriers, it stimulates creative interaction and mutual enrichment of national cultural and literatures.

In Azerbaijan at all times has had and still has talented translators who were able to create worthy examples of translation art, translating world literature into Azerbaijani and Azerbaijani literature into other languages of the world.

In the post-Soviet period, Azerbaijani translators no longer have the same framework, standards, and thematic plans that existed in the Soviet era. All this has been carried out large-scale work to translate world literature in Azerbaijan at a new level.

In 2018, the book "Azerbaijan Translation Encyclopedia" (ATE) was published, on the initiative and under the leadership of the first rector of Baku Slavic University (BSU), now the rector of the Azerbaijan University of Languages (AUL), academician K.M. Abdullayev. The book "Azerbaijan Translation Encyclopedia" was created on the principle of "all about translation." This is a unique scientific reference publication. Without any doubt, this was the most important fragment of the modern history of Azerbaijan. The encyclopedia plays an important role in the development of the Azerbaijani translation school and the dialogue of cultures.

**Keywords:** translation encyclopedia, dialogue of cultures, intercultural

Modern dünyada kültürlerarası diyalog sorunları yaşamsal önem kazanmıştır. Ulusal ve kültürel başarıların, bilimsel, sanatsal ve diğer değerlerin değış tokuşu, kamusal yaşamın her alanında halklar arasında işbirliği çeviri olmaksızın imkansızdır. Çeviri, toplumun belirli sosyal, kültürel, bilimsel, estetik ve diğer ihtiyaçlarını karşılar. Çeşitli engellerin üstesinden gelen çeviri, yaratıcı etkileşimi ve ulusal kültürlerin ve edebiyatların karşılıklı zenginleşmesini neden olur. Son yıllarda ortaya çıkan çeviri sorunları üzerine yapılan çok sayıda çalışmalarda, oldukça çok sayıdaki ve çeşitli çeviri faaliyetlerinden, çeviri edebiyatı türlerinden en zorunun edebi metnin çevirisi olduğu belirtilmiştir. L.F. Feodorov'un haklı olarak bu tür çevirinin karmaşıklığının, öncelikle eserlerin metinlerinin "birbirleriyle çeşitli ilişkilerinde, çeşitli kitap kombinasyonları, sözcüksel ve dilbilgisel dilin çeşitliliğinin olmasından, her ikisinin de edebi üslup çeşitlerinde yazılı ve sözlü konuşmadan kaynaklanmakta olduğunu... " yazar (3,244-245).

XX. yüzyılda dünyada meydana gelen radikal değışiklikler, küresel olaylar, özellikle etnik ilişkilerin ve çeşitli alanlardaki dilsel ilişkilerin genişlemesi, çeviri sanatını da etkilemiş, teorik konularının kapsamlı ve bilimsel bir şekilde geliştirilmesine olan ihtiyacı artırdı. Sonuç olarak çeviri çalışmaları bağımsız bir bilim alanı olarak şekillenmeye başladı. A.Komissarov, A.Fyodorov ve K.Chukovsky gibi Rus-Sovyet bilim adamları çeviri çalışmaları alanına önemli katkılarda bulundular.

Azerbaycan'a gelince, SSCB'nin bir parçası olan ülkemizde uzun bir süre diğer alanlarda olduğu gibi çeviri çalışmalarında da temel teorik konular Rus bilginlerinin görüşlerine dayanılarak, ağırlıklı olarak Rusça'dan yapılan çevirilerle şekillenmeye başlandı.

Çeviri ile ilgili teorik konularla ilgili ilk bağımsız bilimsel araştırma, 1954 yılında Cümşüd Azimov'un "Rusçadan Azerbaycança'ya çevirinin temel ilkeleri" tezini ve bir yıl sonra yayınlanan "Çevirinin Esasları" kitabıdır. H. Babayev ve M. Arif'in çeviri konularıyla ilgili makaleleri de Rus edebiyatının Azerice'ye tercümelerine dayanmaktadır.

Sovyet döneminde Azerbaycan'da çeviri çalışmalarında var olan ilkeler Rus-Sovyet çeviri okuluna dayansa da, önceki doğu gelenekleri bir miktar etkisini sürdürdü.

Azerbaycan'da her zaman yetenekli çevirmenler olmuştur ve halen de vardır - M.F. Ahundov, A.Bakıhanov, Mamed Arif, Enver Mammadhanli, Mikail Rzakuluzade, Beydulla Musaev, Vladimir Kafarov, Siyavuş Mamedzade, Elmira Ahundova, Alla Ahundova, dünya edebiyatını Azerbaycan ve Azerbaycan edebiyatını diğer dillere çeviren değerli çeviri sanatı örnekleri yaratan tercümeçilerdir. Söz konusu çevirmenler tarafından çeviri için seçilen orijinaler, kural olarak, dünya edebiyatının seçkin temsilcilerine aitti - O. Balzac, V. Hugo, J. London, A.S. Puşkin, M. Y. Lermontov, F.M. Dostoevsky, L.N. Tolstoy, N.S. Leskov, I.A. Bunin, Ç.T. Aitmatov ve dünyaca bilinir diğer yazarlar olmuştur. Batı edebiyatının ezici çoğunluğunun Rus dili aracılığıyla Azerice'ye çevrildiğini de belirtmek gerekir.

Sovyetler, post sovyet döneminde, Azerbaycanlı tercümanlar ilk etapta tercüme edebilecekleri veya çevirmek isteyecekleri bir veya daha fazla edebiyatı seçme konusunda fırsata sahipti. Artık Sovyet döneminde var olan sıkı çerçeveler, standartlar ve tematik planlar yoktu. O yüzden de bütün bunlar Azerbaycan'da dünya edebiyatının yeni bir düzeyde tercümesi üzerine geniş çaplı bir çalışma başlatmayı mümkün kıldı.

2018 yılında Azerbaycan Slav Üniversitesi'nin (BSU) ilk rektörü, şimdi Azerbaycan Diller Üniversitesi (AUL) rektörü, Akademisyen K.M. Abdullayev'in girişimiyle ve onun liderliğinde Azerbaycan Çeviri Ansiklopedisi (AÇA) yayımlandı. Azerbaycan Çeviri Ansiklopedisi, "çeviriyle ilgili her şey" ilkesine göre oluşturulmuştur.

Ansiklopedi üzerine çalışmalar 2004 yılında "Çeviri Problemleri" araştırma laboratuvarında başladı. 13-14 yıl sürdü. Çalışmalar Devlet Arşivlerinde, kütüphanelerde,

Azerbaycan Yazarlar Birliđi'nde, bireysel çevirmenlerin kişisel arşivlerinde vb. araştırıldı.

Ansiklopedinin yapısı teorik ve pratik bölümlerden oluşmaktadır. Okurlara ilk kez sunulan "Azerbaycan Çeviri Ansiklopedisi" nin teorik kısmı, çeviri konusu ve sorunlarını, felsefi temellerini, Azerbaycan'da çeviri tarihinin önemli noktalarını, teorik ve pratik konularını içermektedir. İkinci pratik kısım, en büyük kısımdır ve buradaki personeli kapsar. Ansiklopedi hem Azerice'ye hem de Azerice'den çevirileri içermektedir.

Konunun tanımı ve çeviri sorunları, çeviri faaliyetinin doğasının analizine, çevirinin özünün aracılık edildiđi (çevirmen tarafından), tek yönlü (geri döndürülemez), iki aşamalı (yani, çeviri aşamalarının sürekli deđiştirildiđi bir aşamalı olarak) analizine dayanmaktadır: (birincil, kaynak OM metni ve ikincilin sentezi metin TM) diller arası ve kültürlerarası konuşma iletişimi sürecinden ibarettir .

Genel olarak, çeviri teorisinin konusu çevirinin özü meselesi, mekanizmaları, yöntemleri, biçimleri, türleri, faktörleri ve normlarını içerir. Çeviri sürecinin özü, çevirinin temel olasılığı veya imkansızlığı, asgari biriminin, sınırlarının, "dođruluğunun" veya "özgürlüğünün" belirlenmesi, çevrilen metinlerin deđerliliğinin tamlığı veya eksikliği açısından deđerlendirilmesi, eşdeđerlik ve yeterlilik kavramlarının yorumlanması, çeviri kararlarının strateji ve taktikleri, çeviri tipolojisi ve benzeri konular, genel çeviri teorisinin konusudur.

Çeviri, somut dilin materialitesi esasında özgün metin ile iki özel dilin materyalleri, kültürel-tarihsel faktörler ve normlar, çeviri yöntem ve biçimlerinin nesnel ve öznel bađımlılığı, orijinal tarihin yansıma derecesi, çevrilen metinde yeniden ifade edilme ulusal ve tür özellikleri temelinde karşılaştırılmasını içerir.

"Ansiklopedi"de XX. yüzyılın ortalarına ait olduđu belirtilen Azerbaycan dilinden ve Azerbaycan diline tercüme ve tercümenin oluşum tarihi hakkında geniş bilgi verilmektedir. Elbette çeviriye sadece XX. yüzyıl bađlarında bakmak yanlış olur. Bir meslek olarak çevirinin tarihi çok eskidir. Farklı dillere, kültürlere ve dünya görüşlerine sahip insanlar arasında etkileşim ve bilgi alışverişine ihtiyaç duyulduđu andan itibaren, çeviri bu ihtiyacı karşılamının en iyi yoludur.

Bu anlamda çevirmenler akım taşıyan tellere benzetilebilir. Bir tercüman, iki farklı kültür, iki farklı dil arasındaki bađlantıdır. Bir tercümanın hizmetleri bile benzer kültürlere sahip iki halk arasında bilgi alışverişinde kullanılmaktadır. Bunun açık bir örneđi, Türkçe'den Azerice'ye ve tam tersi çevirilerdir.

Görüldüđu gibi, XX. yüzyılın ortalarından itibaren çeviri çalışmaları araştırmacıların ilgisini çeken bir tür sınır bilimi olmuştur. Bu, hem şiirsel (imge, içerik, üslup, edebi dil, türler), estetik (algı ve ifade), dilbilim (fonetik, anlambilim, sözdizimi, onomastik) ve yaratıcı sürecin psikolojisini yansıtan kategorileri içerir.

Çeviri çalışmalarının kökleri birçok bilim dalına dayanmaktadır. Bugün, "çeviri sorunları hem geleneksel olarak çeviriye çalışmak (ve çalışmaya devam etmek) hem de karma ve karma olmayan bilimler için büyük önem taşımaktadır (2, 4).

Geçen yüzyılda, akademisyen A.N.Nesmeyanov, XX. yüzyılın en kapsamlı keşiflerinin kapsamlı bir yaklaşımla, çeşitli bilimlerin incelenmesiyle yapıldığını söyledi. Bu, çeviri teorisine yaklaşım olmalıdır.

Çeviri çalışmaları bađımsız bir bilimdir ve diđer bilimlerle yakından ilgilidir. Bu nedenle, bu bilimlerin her birinin çalışma konusu olan çeviri üzerinde bir etkisi vardır. Çeviride bu etkiler, dil, edebiyat, etik, estetik, psikolojik, felsefi, tarihsel, sosyolojik vb. faktörler de dikkate alınmalıdır.

Ansiklopedi, çeviri stratejisi ve taktikleri gibi önemli bir soruna da dikkat eder. Burada, en önemli devlet programları, çeviri faaliyetleri ve devlet yapılarının çeviriden çeviriye ilişkin konumu ile ilgili ayrı belgelerde, kararnamelerde, kararlarda vb. yansıtılır. Bu "Ansiklopedi" yer alan bireysel çeviri problemlerinin çözümü, kısa ve uzun vadede çeviri endüstrisinin yapısı



hakkındaki önerileri içerir. Egemen Azerbaycan'ın dünya sürecine entegrasyonundaki temel ve belirleyici faktörlerden biri çeviri olarak kabul ediliyor.

“Azerbaycan Tercüme Ansiklopedisi,"çeviriyle ilgili her şey" ilkesine göre oluşturulmuştur, modern çeviri bilgisini sistematize eden eşsiz bir bilimsel referans yayınıdır. “Ansiklopedi”, çok çeşitli çevrilmiş literatürü yansıtır. Burada, kurgu, bilim ve gazetecilik literatürünün çevirileri hakkında bilgiler de dahil olmak üzere, Azerice'ye ve Azerice'den farklı çeviri örnekleri verilmiştir.

Kurgusal edebiyat çevirilerinin çoğunun alınmış olması oldukça doğaldır, ancak diğer iki edebiyat türüne yeterince dikkat edilir. Bu tür çevrilmiş literatürün her birinin, Ansiklopediyi derleyenlerin dikkatini gerektiren kendine özgü özellikleri vardır. Bu farklılıkları hesaba katmak her zaman odak noktası olmuştur.

Hacim ve ağırlık bakımından en büyüğü olan “Ansiklopedi”nin en önemli kısmı çevirmen kişiliklerinden oluşuyor. Yukarıda belirtildiği gibi, kişiliklerle ilgili ansiklopedik makaleler çeşitli kaynaklardan toplanmıştır.

Biriken tüm materyaller, ansiklopedik makalelerin temelini oluşturduğu kişiliklerdir. Kitap her personanın hayat ve yaratıcılığıyla ilgili kısa biyografik not içerir. Çeviri faaliyetinin ana aşamalarının yanı sıra bu çevirmen tarafından çevrilen eserlerin listesi de ele alınmaktadır.

Ansiklopedi, çeviri çalışmalarının ana terim ve kavramlarını içeren terminolojik sözlükle kapanmaktadır.

Ansiklopedi, çevirmenler ve bu alanla ilgilenenlerin yanı sıra yazarlar, filologlar, genç edebiyat eleştirmenleri için faydalı olacaktır. Ansiklopedinin teorik ve pratik bölümleri olan personel, bilimsel çalışmalar için hem gerçek hem de teorik olarak çok ciddi ve sağlam bir rol oynayacağına eminiz.

Eşsiz bir bilimsel referans yayınıdır. Şüphesiz, modern Azerbaycan tarihinin en önemli parçası olacak. Ansiklopedi, Azerbaycan çeviri okulunun gelişmesinde ve kültürler arası diyalogda önemli rol oynamaktadır.

Şu anda “Ansiklopedi”nin ikinci basımı hazırlanmaktadır ve sonunda makaleyi Ansiklopedi'nin Genel Yayın Yönetmeni Akademik Kamal Abdulla'nın “Minnettar okur elbette değerini verecektir” cümlesiyle bitirmek isterdim (1, 6).

### **Kaynaklar**

1. Azerbaycan Tercüme Ansiklopedisi. Bakü, 2018, 584s.
2. Tairbekov B.G. Filosofskiye problemi nauki o peregode (Gnoseologičeskiy analiz). Bakü: izd-vo AGU, 1974.
3. Fedorov A.V. Osnovı obşey teorii peregode. M., Vısşaya şkola, 1983, c.244-245.

**ENRICHING THE CURRICULUM OF UNDERGRADUATE PRE-SCHOOL  
TEACHER TRAINING IN CONSIDERATION OF REQUIREMENTS OF PRE-  
SCHOOLS AND TEACHERS**

**Hülya Şenol**

Faculty of Education, Department of Elementary Education, Eastern Mediterranean  
University, Famagusta, North Cyprus via Mersin 10, Turkey  
ORCID ID =<https://orcid.org/0000-0003-1701-8103>

**Abstract**

A good pre-school education can be a predictor of lifelong academic achievement of students because quality pre-school education strengthens the social and emotional development of children, promotes their language and cognitive skills, and helps them to gain self-confidence. Thus, pre-school teachers need to receive a quality education at the universities to meet the requirements of their students. Also, continuous improvement in programs is the key principle of total quality management in education. The General Council of Higher Education in Turkey on 10 August 2020 authorized the relevant boards of higher education institutions in determining the courses, curricula, and credits in teaching programs. This research aimed to find out the ways to improve pre-school teacher training programs in considering the requirements of the pre-schools and suggestions of the teachers. In this light, a case study design of qualitative research methods is used and research with two steps is carried out. In the first step, 208 job advertisements of pre-schools implementing the National Turkish pre-school curriculum and 29 job advertisements of preschools implementing international programs for the 2020-2021 education year were examined to find out the teacher qualification requirements of pre-schools. These qualifications were categorized as demographic features, education level, soft and hard skills, and attitudes. As the second step, semi-structured interviews were conducted with 60 pre-school teachers selected by purposive sampling method. The data was analyzed through content analysis. Pre-school teachers suggested many courses that can be added to the undergraduate pre-school teacher training curriculum that can be taught as elective courses. It is believed that the results obtained from this research will contribute to the relevant literature. Also, data will help universities to enrich their undergraduate pre-school teacher training curriculum and to have graduated students equipped with the updated knowledge and skills sought by the pre-schools.

**Keywords:** Education planning, Pre-school Curriculum, Pre-school teacher skills

**ҰЛТТЫҚ ЖӘНЕ МӘДЕНИ СЫҢАРЛАРДЫҢ ӨЗАРА ӘРЕКЕТТЕСТІГІ**

**INTERACTION BETWEEN NATIONAL AND CULTURAL PARTNERS**

**Қайырбекова Ұ.С.- филол.ғ.к. Академик Ә.Қуатбеков атындағы Халықтар  
достығы университетінің доценті, Шымкент қаласы**  
**Аққөзов Ә.Ә.- филол.ғ.к. М.Тынышбаев атындағы ҚазККА Шымкент көлік  
колледжінің доценті**

**Резюме**

Определяется национально-культурная характеристика компаративных  
фразеологических единиц.

Қазіргі тіл білімінде қарастырылып жүрген мәселе – «тіл мен мәдениеттің» өзара қарым-қатынасы бірнеше күрделі сұрақтармен байланысты. Әрине бұл, ең алдымен, зерттеулердің терминологиялық аппараты мәселесімен тығыз байланысты, яғни зерттеулердің техникалық жақтарының айқындалуын меңзейді. Екінші жағынан мазмұндық тұстардың анықталуын қажет етеді, себебі қолданылатын терминология маңызының айқындылығы зерттеудің нақтылығы мен шынайылығының бірден бір көрінісі болып табылады. Өйткені жоғарыда айтылған мәселелер лингвомәдениеттану бағытындағы зерттеулердің нақты нысаны мен пәнін анықтауға мүмкіндік беріп, олардың нақты шеңберлерін айқындауға септігін тигізеді.

Көрсетілген мәселер тілдік бірліктердің мәдени немесе ұлттық, этно немесе мәдени-ұлттық және таза ұлттық сыңарларды белгілеу үшін қажет. Тілдік бірліктердегі мәдени және тілдік құбылыстардың өзара әрекеттестігін айқындау мәселесіне қатысты ғалым В.Г.Гак міндетті түрде ұлттық пен мәдени ерекшеліктердің ажыратылуы маңызды деп санайды. Мәселен, ғалымның пікірінше ұлттық ерекшеліктер тілдерді салғастыру барысында ғана айқындалып, екі бірдей фактордың негізінде анықталады: субъективтік және объективтік. Объективтік фактор бір ғана халықтың өмір сүру ерекшелігіне ғана тән және басқа халықтарға мүлдем келмейтін табиғи және мәдени реалийлерді белгілесе, ал субъективтік фактор түрлі тілдерде әрқалай берілген белгілі бір реалийлерді белгілейтін сөздер тобын анықтайды. Басқаша айтқанда, ұлттық ерекшелік мәдени себептерге байланысты да, тәуелді болмайтын да сипатта келетін барлық сәйкессіздіктерді қарастырады. Мәдени ерекшелік тілдік бірліктің сол бір белгілі қауымдастықтың рухани мәдениеті мен ділі, оның тарихи, наным-сенімі, салт-дәстүрлері және табиғи өмір сүру жағдайы элементтерімен сәйкестігін танытады [1].

Ұлттық және мәдени сыңарлар өзара әрекеттестігінің күрделі сипаты, олардың бір-бірінен ажыратылмас байланысының дәлелі деп санаймыз. Алайда, ұлттық және мәдени ерекшеліктердің ара жігін ажырату ең маңызды мәселелердің де бірі болып саналады. Бірақ ғалымдардың көбі осы аталған екі ерекшеліктерді бір қатарда қолданады: «Мәдениет әрқашанда ұлттық болып келеді» (Н.А.Бердяев) [2], «Бағалау терминдеріне қатыстының барлығы ұлттық мәдениетпен байланысты» (В.Н.Телия) [3], «Ұлттық ерекшелік дегеніміз – эксплицитті немесе имплицитті түрде белгілі бір ұлттық-мәдени бірлестіктің тіл тұтынушыларына тән интратілтанымдық та (фонетикалық, лексикалық, грамматикалық, стилистикалық), сондай-ақ, эктартілтанымдық та (әлеуметтік, тарихи, мәдени, психологиялық, этникалық) деректердің ерекше қасиеттерін белгілейтін тілдік бірліктер» (Н.М.Фирсова) [4].

Бұл мәселеге қатысты қазақ ғалымдарының пікірлері төмендегідей: «Мәдениетті танып-білудің құралы – тіл. Мәдениет жеке адамның басына тән қасиеттен басталып,

бүкіл ұлттық менталитетті, ғасырлар бойы қалыптасқан ұлттық сана, дүниетаным, салт-дәстүр, рухани-материалдық байлықтың бәрін түгел қамтитын өте күрделі ұғым. Бұл мәдениет – әрбір этносқа тән белгілі бір табиғи-әлеуметтік ортаға сәйкес қалыптасатын құбылыс. Өмір-тіршілік салты да, ортақ тіл, ортақ дүниетаным, ортақ психология т.т. – осының бәрін біз этнос мәдениетінен таба аламыз. Ал соның бәрін танып-білудің ең басты құралы – тіл екендігін мәдениеттанушы ғалымдардың бәрі мойындайды» (Ә.Т.Қайдар) [5]; «Тіл этностың бүкіл рухани, мәдени байлығының куәгері іспетте. Осымен байланысты қазіргі тіл білімінде ұлттың рухани-мәдени қазынасы ретіндегі тілдің мұрагерлік қызметін зерттеудің ауқымы кеңейе түсуде. Оның себебі әр тіл – өз бойында ұлт тарихын, төл мәдениетін, танымы мен тағамын, мінезі мен санасын, кәсібі мен салтын, дәстүрі мен даналығын тұтастықта сақтаған таңбалық жүйе. Осындай мазмұнды құрылымына сәйкес ол – жай таңбалық жүйе емес, ұлт болмысын сипаттайтын мәдениет» (Ж.А.Манкеева) [6].

Осыған орай ұлттық ерекшеліктер этноспен тығыз байланысты, яғни белгілі бір этносқа ғана тән болып келеді. Сондықтан да, белгілі бір этносқа тән ерекшелікті қисынды тұрғыдан ұлттық немесе этно-мәдени, ұлттық-мәдени немесе мәдени-тілдік деп атаған дұрыс. Сонымен, кез келген лингвомәдени зерттеу мәдени және тілдік ерекшеліктердің өзара әрекеттестіктерінде жүзеге асатын ұлттық сипаттағы құбылыстарды қарастырады. Дегенмен «этно/ұлттық-мәдени» және «мәдени-тілдік» ерекшелік терминдердің синонимдік қасиеттерімен бірге, кейбір жағдайларда олардың бір тұстарының басымдылық танытатын жағадяттары да болады. Мәселен, «этно/ұлттық-мәдени ерекшелік» термині мәдени-тілдік ерекшелігі әрекетін белгілі бір этнос шеңберінде ғана шектеп көрсетеді.

Осымен байланысты лингво-мәдени ерекшелік терминінің де қолданылу сипатын белгілеп алған жөн. Әрине, бұл терминге де қатысты «этнос» ұғымын қолдануға болады, бірақ оған нақты сәйкес келетіні этнографиялық зерттеулер болып табылады. Ал, лингвомәдениеттанымдық талдау, ең алдымен, лингво-мәдени бірлестік немесе лингво-мәдени қаумдыстық шеңберінде жүргізіледі.

Жалпы мәдениет ұғымының өзі негізгі үш құрылымдық бөліктерден тұрады: өркениеттік, әлеуметтік-психологиялық және модустық. Ұлттық ерекшелік мәдениеттің төмендегідей сыңарларында көрініс табады: *мәдениеттің «әлеуметтік-нормативтік» аясы* – салт-дәстүрлер, наным-сенім және т.б.; *тұрмыстық мәдениет* – қозғалыстық кодпен байланысты күнделікті тұрмыс-тіршілік (белгілі бір социумда қабылданған қарым-қатынас нормалары), *ұлттық ойлау ерекшеліктері*, *этностың мәдени дәстүрлерін айқындайтын көркем мәдениет*, *табиғи байлықтар мен географиялық ортаны игеріп көрсету тәсілдері*, *әлеуметтік-саяси құрылыс ерекшеліктері*, *ақиқат болмыс игерілуінің техникалық және технологиялық деңгейі* т.б.

Лингвомәдениеттанымдық зерттеулердің басты мақсаты мәдени-тілдік ерекшеліктерді айқындау болып табылады. Бұл бағыттағы зерттеулерде негізінен белгілі екі әдіс қолданылады. Біріншісі салыстырмалы әдіс болса, екіншісі интроспективтік деп аталады. Салыстырмалы әдіс арқылы бір тіл мен мәдениет басқа тілдер мен мәдениеттермен салыстырылып, оның жалпы және ерекше белгілері анықталатыны барша ғалымдарға мәлім. Ал, интроспективтік талдау тек бір тілдің ғана ұлттық-мәдени ерекшеліктерін ғана анықтауға бағытталады. Біздің зерттеуіміз интроспективтік талдауға негізделеді.

Лингвомәдениеттану бағытындағы зерттеулер үшін мәдени-тілдік ерекшеліктер және мәдени-тілдік әмбебап қасиеттер ұғымдарының да нақты ажыратылуы қажет, себебі бұл ұғымдар да тіл мен мәдениеттің өзара әрекеттестігінен туындайтын тілдік категориялар қатарына жатқызылады. Алайда, мәдени-тілдік ерекшеліктер мен мәдени-

тілдік әмбебап категорияларды бір-біріне қарама-қарсы келетін ұғымдар деп қабылдаған қате. Мәселен, ғалым Б.Расселдің пікірінше, біздің әлем және заттар туралы біліміміз: «білімнің екі түрінен тұрады, бірі заттардың нақтылығын айқындаса, екіншісі олардың әмбебаптығын дәлелдейді» [7].

Мәдени-тілдік әмбебап қасиеттердің болуы, әрине бірінші кезекте, адамның ойлау қабілетінің әмбебаптығымен, адамзат мәдениеті мен өркениеттің жалпы даму ұқсастығымен, болмыс пен танымның әмбебап заңдары мен категорияларымен түсіндіріледі. Ал, мәдени-тілдік ерекшеліктер қоршаған орта деректерін тілдік кодтау үдерісінің нәтижелері, сондай-ақ, белгілі бір тілдік ұжымының болмыстық және танымдық үлгілерінің ерекше белгілері, сол лингво-мәдени қауымдастықтың әлеуметтік-психологиялық ерекшеліктері ретінде айқындалады. Мысалы, тілдік бірліктердегі жағымды және жағымсыз коннотациялардың айқын бір көрінісі жақсылық пен жамандық категориясындағы жақсылық ұғымын алатын болсақ, онда әмбебаптық та, сонымен бірге, ұлттық ерекшелік те орын алады. Өйткені жақсылық этиканың категориясы ретінде мәдени әмбебап сипатқа ие ұғым болып табылады. Сондықтан да, ол жақсылық жалпы адамзаттық тұрғысынан әмбебаптық категория болып саналады.

Жақсылық адамзатқа тән философиялық маңызы бар, этиканың негізін құраушы әмбебап құндылық. Ал бұл философиялық категорияның әртүрлі тілдердегі тілдік кодталуы нақты тілдік сипатқа ие болады. Мысалы, қазақ тілінде *жақсылық* лексемасы арқылы нақтыланса, орыс тілінде *добро* тілдік бірлігі арқылы, ағылшын тілінде бұл категория *good* сөзімен беріледі. Тілдік кодтаудың нақтылығы мәдени-тілдік ерекшеліктерді айқындайды. Мәселен, орыс тілінде *жақсылық* дегеніміз: «*1. Все положительное, хорошее, полезное. Желать добра кому-н. От добра добра не ищут (посл.). Не к добру (предвещает дурное). Сделать много добра людям. Поминать добром (вспоминать с благодарностью, с хорошим чувством)*» [7]. Қазақ тілінде: «*1. Қайырымдылық, рақымдылық, мейірімділік. Туған-туыстың жақсылығын ұмытпа*» [9].

Сөздердің мағынасынан көріп отырғанымыздай, оларда әмбебаптылықпен қатар, ұлттық ерекшеліктер де бар. Орыс тіліндегі сөздік дефиницияда берілгендей, жақсылықтың қажетті және дұрыс, жағымды қасиеттері басымдылық танытып (*положительное, хорошее, полезное*), болмыс пен танымның әмбебап категориясы күнделікті-тұрмыстық, аталмыш мәдени-тілдік ұжымға тән ерекшелікке ие болады. Қазақ тілінде жақсылық категориясының *жақсы пейілділік, ниеттілік, ықыластық, туған-туыстың жақсылығы* ұғымдарына ерекше көңіл бөлінеді. Адамның ойлау қабілетінің әмбебап сипатына қарамастан, қоршаған ортаның игерілуі сол ұлттық-мәдени ұжымға тән ерекше тәсіл арқылы жүргізіледі. Ол өз кезегінде тілдік бірліктерде міндетті түрде орын алады. Яғни мәдени-тілдік ерекшеліктер ешбір мәдени-тілдік әмбебаптылыққа қарсы келмейді. Тілдік деректер әмбебаптық пен ұлттық ерекшеліктің өзара әрекеттестігінің гетерогендік сипатын айқындайды. Әмбебаптық пен мәдени ерекшеліктер тілдік жүйеде тұрақты орын алып, талдау барысында белгілі бір «ғаламның тілдік бейнесін» құрайды.

Кез келген лингвомәдениеттанымдық зерттеу «ғаламның тілдік бейнесі» терминінің анықтамасы мәселесімен түйіседі. Алғаш рет бұл ұғымды тілтанымдық әдебиеттерде ғалым В.фон Гумбольдт қолданған болатын және бұл терминнің қазіргі таңда кеңінен қолданылуы лингвомәдениеттанымдық зерттеулердің аса өзектілігімен айқындалады. Ғаламның тілдік бейнесінің әр этноста әртүрлі болуы, сол халықтың тәжірибесімен, білімімен байланысты, өйткені тілдік таңбаның таңбалау қызметі экстратілтанымдық факторлардың тікелей байланысында емес, адамның көрген-білгені, ойға түйгені білімінің негізі болып табылады. Әр ұлттың, халықтың өмірлік тәжірибесі әртүрлі болғандықтан, ғаламның тілдік бейнесі де, сол қоғамда өмір сүрген адамдардың



тәжірибесі де әртүрлі болады. Сондықтан тілдік тұлға ретінде олардың когнитивтік санасындағы ғаламның тілдік бейнесінде айырмашылықтар болады.

Ғалым Е.С.Кубрякованың пайымдауынша: «Тіл маманы объективтік шындық туралы түсінік соңында жеке, тілтанымдық тұлғалардың қандай жүйеде тұрғандығын ғана болжауда емес, сонымен қатар тілдік бірлік, іштей байланысты табиғи тұтастық, тілдік берілімдер, категориялар дүниені қабылдаумен қалай байланысқандығын және олардың танымды қалай бейнелейтіндігін білуі тиіс» [10]. Профессор Ж.Манкеева «тіл мен ой немесе таным, тіл мен ұлт т.б. мәселелер, сайып келгенде, ұлтты, ұлттың танымын өзінің терең құрылымдары арқылы тұтастырушы тілдің табиғатын анықтауға байланысты қазіргі тіл білімінде жаңа бағыттардың айқындалып, қалыптасып, дамып келе жатқаны байқалады. Оның көріністерін қазақ тіл білімінің даму күйінен де көріп отырмыз», – деген қорытынды жасайды [11].

Адам ақыл-ойының әмбебап қасиеті, адамның өзін қоршаған ортамен өзара әрекеттестігі нәтижесінде оның әлем, дүние туралы ой-тұжырымдары мен дүниенің белгілі бір үлгісі қалыптасады. Философиялық-тілтанымдық әдебиеттерде бұл үлгі ғаламның бейнесі деп аталады. «Ғаламның тілдік бейнесі» когнитивтік тілтанымның, лингвомәдениеттанудың басты термині болып табылады. Ғаламның бейнесі – қоршаған орта мен адам туралы ақпаратты қайта өңдеудің нәтижесі. Ғалам бейнесі дүниенің біртұтас ғаламдық образы, ол адамның бүкіл рухани белсенділігінің нәтижесі болып табылады, адамның ғаламмен жасайтын барлық байланыстары барысында пайда болады.

Ғаламның тілдік бейнесі – жаңа білімдерге ие болуы мен олардың жинақталуын айқындайтын танымдық қызметтің көрінісі. Тіл қызметі таным қажеттіліктерін өтеуге бағытталған, әрбір жаңа білімді белгілейтін жаңа таңбалар жасалуымен айқындалады, сонымен бірге тілдік бірліктердің реттелуін, олардың жасалу ерекшелігін, сондай-ақ материалдық дүниенің нақты құрылуын да көрсетеді. Сондықтан да, танымдық қызметтің тілдік сипаты ғаламының тілдік бейнесінде топтастырылып, ғалам бейнесінің тіл динамикасымен байланысы жинақтау іс-әрекетімен сипатталып, тілдің жалпы семантикалық кеңістігі ретінде тілдік және тілден тыс құбылыстар арасында жүргізілетін аралық қызметті атқарады.

Тілді дүниетаныммен байланыстыратын ғаламның тілдік бейнесі тілдік тәсілдер арқылы қоршаған ортаның концептаулдануын жүзеге асырады. Ғалам бейнесі тілдік жүйенің түрлі тілдік бірліктерінен құралады. Ал, концептосфера сөздік мүмкіндіктеріне негізделіп, тілдік жүйенің лексикалық қорын айқындайды. Яғни «ғалам бейнесі» тілдік жүйенің барлық амал-тәсілдерінің өзара әрекеттестігінің нәтижесінде пайда болса, «концептосфера» ұлттық ерекшеліктерді белгілейтін концептілердің қоршаған ортаны айқындауымен байланысты. Егер «ғаламның тілдік бейнесі» үшін құбылыстың тілтанымдық табиғаты маңызды болса, «концептосфера» үшін ең бірінші кезекте тілдік категориясы болады. Осы тұрғыдан келгенде, ғаламның тілдік бейнесі дегеніміз - түрлі деңгейдегі тілдік бірліктердің жүйелі қолданысы арқылы қоршаған орта байланыстарын көрсету. Концептосфера қызметтік аспекспен тығыз байланысты, себебі ол белгілі бір ұлттық-мәдени қауымдастық тіл иелерінің қатысымға түсетін мәдени ақпараттық кеңістігін білдіреді. Қатысымға қатысушылар ғаламның тілдік бейнесінің шеңберінде емес, концептосфера аясында тілдесімге түседі. Өйткені ғаламның тілдік бейнесі бұл жүйелі абстракт, яғни тіл, ал концептосфера қатысымды жүзеге асыратын қажетті шарттардың бірі. Концептосфера қатысымға қатысушылар арасында тиімді әрекеттестікті қамтамасыз ететін тілді-ақпараттық сала болып табылады.

Бұл мәселелердің барлығы сөйлеу әрекеті ұғымымен байланысты. Сөйлеуші айтылымның ішкі мазмұнын жүзеге асыру үшін қазақ қоғамында қалыптасқан

қатысымдық дағылар мен нормаларды ескере отырып, узуалды немесе окказионалды бірліктерді қолданады. Бұл ретте тек белгілі бір тілдік бірліктердің қолданылуы көбіне субъектінің нақты тілдік тұлға ерекшеліктерімен байланысты болады. Э.Сепирдің пайымдауынша: «Әрекеттер сөзден де қатты сөйлейді ... Адамның тілдік дағдылары оның жеке тұлғасының ең бір елеулі белгілерінің ойлаусыз (ессіз) индикаторлары ретінде аса маңызды. Сондықтан да, кез келген қарапайым адам нақты бір сөйлеушінің сөзін (ауызша не жазбаша болсын) қабылдау барысында қашанда болсын тек оның мазмұнымен ғана қанағаттанбайды, ол сөйлеу әрекетінің жасырын мәніне сезімтал келеді, яғни айтылым барысында қолданылған бірліктердің прагматикалық маңыздылығына аса мән береді» [12].

Ғалымдардың (Э.С.Азнаурова, Т.И.Ерофеева, Е.А.Земская, И.А.Стернин т.б) пікірінше, адам табиғатына тәуелді сөйлеу паспорты, оның биологиялық, психикалық, әлеуметтік және жеке тұлғалық (индивидуалдылық) сипаттарынан туындайды. Осымен байланысты, сөйлеу паспортының құрамында сөйлеуші жайлы субстанционалды ақпаратты беретін бірқатар компоненттерді ажыратып көрсетуге болады:

1. *Биологиялықсыңар:*

- сөйлеушінің жынысы;
- сөйлеушінің жасы.

2. *Психикалық сыңар* (сөйлеушінің сол сәттегі эмоционалдық жағдайы).

3. *Әлеуметтіксыңар:*

- сөйлеушінің ұлты;
- сөйлеушінің әлеуметтік мәртебесі;
- сөйлеушінің мамандығы, кәсібі;
- сөйлеушінің туған жері немесе тұрғылықты жері.

4. *Жеке тұлғалық сыңар* (сөйлеуші тілдік тұлғасының бірегейлігі, қайталанбайтын жеке басының ерекшеліктері және т.б.).

Бұл сыңарлардың әрқайсысы арнайы талдауды қажет етеді. Мысалы, сөйлеуші жайында *биологиялық ақпаратты* беруші сөздер мен фразеологизмдердің (мағынасында коннотаттық макросыңарлары бар) қолданысы, міндетті түрде сөйлеушінің жынысын айқындайды. Бұл ұлттық тілдерде көбіне тарихи қалыптасқан ерлер мен әйелдердің әлеуметтік рөлдерінің ажыратылуына байланысты айқындалады, сондай-ақ, адам жынысына қатысты еңбектің жіктелуі, ұлдар мен қыздарды тәрбиелеу ерекшелігі, діни ұстанымдар және т.б. әсер етеді. Е.А.Земскаяның пікірі бойынша, «... коннотаттық мағынасы бар сөздер ерлерге қарағанда әйелдердің сөйлеу әрекетінде жиі кездеседі. Өйткені әйелдер ерлерге қарағанда өздерінің көңіл-күйі мен сезімін, күйзелісі мен қуанышын т.б. білдіруге бейім келеді. Ерлердің сөйлеуі, керісінше «іскери бағыттылығымен» сипатталып, аталымдардың нақтылығын қамтамасыз етеді. Сол себепті де олар көп жағдайда сөйлеу барысында коннотациясы жоқ лексика мен фразеологияны қолданады» [13].

Мәселен, «әйелдер» сөйлеуінің ерекше белгілеріне коннотаттық мағынасы бар мынандай сөздер мен фразеологизмдер қатары жатқызылады: *жексұрын, оңбаған* – «жеккөрінішті адам», *керемет, тамаша, гажан* – «өте жақсы, зор, күшті»; фразеологизмдер *Аузыңа май!* – «бірін-бірі жұбатқанда, айтқаның келсін мағынасында», *Тіл-аузың тасқа!* – «көзі тимесін мағынасында»; ауызекі сөздер *мәссаған* – «таңдану кезінде айтылатын сөз», *бәле саған!* – «бір нәрсені бүлдірген адамға айтылатын сөз», *қойшы!* – «шын ба, рас па? Бір нәрсенің дұрыстығын күшейте түсу үшін қолданылатын сөз» және т.б.

Ерлерге мынандай сөздер мен фразеологизмдер тән келеді: *Әкесін таныттым!* – «сазайын бердім, аямадым, орнына қойдым мағынасында», *Әңгіме жоқ!* – «қолдау,

растау, уәде беру мағынасында», *Ыңқиттым!* – «оңдырмай, қатты соқтым мағынасында», *ыңқылдама!* – «бос сөйлей бермей, жөнінді айт мағынасында», *Еркек!* – «мықтысың, нағыз азаматсың деп тамсану, таңдану мағынасында» және т.б. Ерлер мен әйелдер сөйлеуіндегі айырмашылықтар сөйлеу этикетінің тұлғаларында да айқын көрінеді: сәлемдесу, қоштасу, ризашылық білдіру, кешірім сұрау т.б. Мысалы, *інішек, бауырым сұлуым, шешей, ләббай* сияқты сөздерді көбіне ерлер қолданады. Мысалы: - *Е-е бауырларым-ай!* – *енді Ысқақ ол екуін өзі құшағына алды;* - *Ләббай!* – *деп Сәлім қолымен кеудесін басып, басын иді* (Қ.И.). Ал әйелдер тіліне *балапан, қозым, боташым* секілді еркелету мәніндегі сөздер тән.

«Баға мен бағалауыштық – қазақ тіл біліміндегі аз зерттелген категориялар. Әлеуметтік бағалауыштық сөз семасында болатын компоненттердің бірі. Бірақ сөздің семантикалық құрылымындағы бағалауыштың орны әлі күнге дейін толық анықталмай отыр...» [13].

«Сонымен, бағалауыштық қатынастардың субъектісі – әрқашанда адам, тек қана адам. Адамдар жыныстық ерекшеліктеріне, жас ерекшеліктеріне, әлеуметтік жағдайларына, кәсібіне, қай дінге табынатындығына, ұлтына, саяси көзқарастарына, т.б. қарай топ-топқа жіктеледі» [1] деп талдайды ғалым Б.Момынова.

Түрлі коннотацияларды беруде, әсіресе, бағалауыштық, экспрессивтік және эмотивтік мағыналарды белгілеуде әйелдер түрлі интонационалық тәсілдерді (әуенді модуляциялар, жоғары регистрлердің ауысымы, дауысты дыбыстардың созылмалылығы) қолданса, ерлер интонациялық емес, лексикалық және грамматикалық тәсілдерді пайдаланғанды жөн көреді.

Мәселен, ерлер мен әйелдер сөйлеуінен үзінділер келтірейік:

1) *Ашулы қатал даусы алдымен Қалиманды кінәлап: - Қатын, менен бір көресіні көрмейін десең, қызыңды тыйып ал! Қызды адам сияқты өсіре алмасың бар, несіне таптың? Осының оңбай жүргені сенің асырауыңнан. Тәлімің құрғыр, көргенсіз, сенің тәлімің зой осыған жеткізіп отырған!* – деді.

2) *Әншейіндегі көнтерлі жүзіне ашу келіп, тамсанып: - Жаратқаны бар болғыр, не қыл дейді маған! Кімнің қызынан кем зылып өсірдім Ғазизаны? Жаманшылықтың бетін балама көрсеттім бе екен? Кімнің баласы менің баламдай болып өскен екен? Маған келіп ұрынғаны несі?! «Әке» деген атың бар емес пе, айт өзің ақылыңды! Мен білгенімді аяп жүр деймісің?* – деп жыламсырай бастады (М.Ә.).

Бұл мысалдардан байқағанымыз, интонациялық ерекшеліктермен бірге лексикалық айырмашылықтар да айқын көрінеді. Бірінші мысалда, әдетте ерлер тіліне тән стилі төмен, дөрекі сөздер мен қарғыс мәніндегі тіркестер орын алған: *қатын, тәлімің құрғыр, көргенсіз*. Ал, екінші мысалда, нағыз қазақ дәстүрінде қалыптасқан әйелге тән ұлттық мінез бен ұлттық сөйлеу әрекеті көрініс тапқан: *не жазығым бар, қандай кінәм бар, не істейін енді, не үшін айыптымын* т.б.

«Бағалауыштықтың құрылымын сызба (схема) түрінше былайша көрсетуге болады:

### Баға

Субъект -----объект

### Негіз (уәж)

Бағаның үш түрлі типі бар: 1. Салыстырмалы баға;

Абсолютті баға;

Жалпы және дара (жекелік) баға» [1] бағалауыштық жөніндегі сызбаны Б.Момынова көрсетіп берген.

«Баға – адам баласына тән логикалық категория. Табиғаттағы басқа кез келген

жанды-жансыз заттар ондай қасиеттен ада. Кез келген қарапайым затты қарапайым ғана адам оның практикалық жақтан тиімді-тиімсіздігіне қарай жақсы-жаман деп бағалай алады, мұндайда бағалаудың өзі адамның іс-әрекеті мен санасына тәуелді екені белгілі [1]».

Сөйлеушінің жасын айқындайтын коннотаттық сөздер мен фразеологизмдердің қолданысы мәселесіне келер болсақ, жалпы қоғам жас белгісіне қарай балаларға (8-9 жасқа дейін), жастарға (25-30 жасқа дейінгілер), орта және үлкен буындарға (60 жастан әрі қарай) бөлінеді. Әрбір жастық кезең өзіндік сөйлеу ерекшелігімен айқындалады. Мәселен, әдетте бала тілі коннотацияның окказионалды сыңарларына толы болып көрінгенімен, олар баланың субъективтік қарым-қатынасына емес аталымдық қызметіне қатысты туындайды. Себебі ең алдымен тілдің экспрессивтік емес, аталымдық қызметі игеріледі. Балалардың түсінігінде коннотация категориясы мектепке дейінгі кезеңнен бастап қалыптасады (5-7 жаста). Қазіргі таңда психологияда «балалар субмәдениеті» ұғымы енгізілген. Бұл «субмәдениеттің» ерекшеліктері балалар үшін узуалды бірліктердің окказионалды қолданысын жүзеге асырады, яғни узуалды бірліктерге «бала» семантикасын жүктейді. Бұндай семантика уақыт өте естен шығып, мағынаның «үлкендерге» тән семантикалық сыңарымен ауыстырылып, жалпықолданыстық семантикаға ие болады. Мысалы: *Қасым үлкейген кексе кісі айтатын зардың бәрін айтып, шешесінің үстіне жығылып, айрылғысы келмей құшақтап: - Әжетай, мені кімге тастап кеттің?! Мені неге ала кетпедің, менің қаңғып қалғаным ба? Менің шынымен сорлы, шынымен жетім болғаным ба? – деп зарлағанда, елдің сай-сүйегін босатып, кәрі-жастың жүрегін еріткен болатын (М.Ә.).*

Сөйлеушінің сол сәттегі эмоционалды күйін айқындайтын коннотаттық сөздер мен фразеологизмдер субъектінің психикалық күйзелісімен байланысты. Олар қуаныш, ашу, таңғалу, уайым, үрей, қорқыныш т.б. эмоциялар негізінде туындап, субъектінің сөйлеуінде көрініс табады. Сөйлеушінің эмоционалды көңіл күйін, оның сөйлеуінің түрлі сипаттамалары айқындауы мүмкін (дауыс ырғағының, қарқынының өзгеруі, айтылымның бөлек тұстарында дауыс қаттылығының құбылуы, тұтығу, буындар мен сөздердің, фразалардың семантикалық бейрелевантты қайталануы, сөздердің немесе сөйлемдердің аяқсыз қалуы, сөйлеушіге тән емес қазақ тілінің грамматикалық және синтаксистік нормаларын бұзу құбылысы, ым, ишара және т.б.).

Сондай-ақ, жоғарыда келтірілген сөйлеушінің эмоционалды көңіл күйін білдіретін әмбебап белгілермен қатар ұлттық-мәдени ерекшеліктерді айқындайтын лексика-семантикалық құралдардың маңыздылығын атап өткен жөн. Себебі нақты тіл иесінің лексиконы ақиқат болмысты айқындау үдерісінде пайда болатын оның кез келген эмоциясын белгілеуге мүмкіндік туғызады. Бұл ретте тілдік құралдардың тек қана сезім мен күйді емес, сондай-ақ, өз тұтынушыларының ойын да белгілей алатын қасиеттерін ескере отырып, өзінің сөйлеу барысындағы субъектінің эмоционалды қалпын анықтаудың екі тәсілін атап көрсетуге болады: эксплицитті және жасырынды.

Эксплицитті тәсіл арқылы эмотивтілігі бар немесе жоқ коннотаттық сөздер мен фразеологизмдер де қолданыла береді. Алайда, мұндай жағдайда қалып сипаты міндетті түрде әрқилы болып келеді. Өйткені эмотивтілік категориясын білдірмейтін сөздер мен фразеологизмдер эмоцияны білдіруден гөрі, оны атайды, яғни субъектінің белгілі бір күйзелісі мен сезім-күйін сипаттауымен ерекшеленеді. Мысалы:

*- Бірақ менің білетіндерімнің көбі, өкінішке қарай, оқулықтарда жазылмаған, - деді қыздың стаканына сыра құйып жатып. – Алыңыз. Күн ыстық қой, шөлдеген шығарсыз... Ал бақыт жөніне келсек, өмірде кілең жақсылық пен рақатқа заказ беріп қойған ешкім жоқ. Тіршіліктің өз ағысы, өз заңы бар. Ол сенің қалағаныңша пайдаланатын кассадағы ақша емес. Рақаттың дәмін алған екенсің, бейнеттің де*



зарын татып көр. Рас, өмірде алмаса да болатын тәжірибелер болады. Бірақ осы сапар өз еркімнен тыс соның бірталайын жинап қайтқан секілдімін, - Жәнібек өзін кекетіп отырғандай жымыиып қойды.

- Кім білсін, жайшылықта түкке мән бермейміз. Біреу сотталып, еркінен айрылды десе, аза бойым қаза болады (Қ.Ж.).

Мұндай бірліктерді субъекті басқа біреудің эмоционалдық жай-күйі туралы айтқанда немесе өз басынан өткен, өзінің субъективтік психикалық тәжірибесінде орын алған эмоциялар жайында сөз болғанда жиі пайдаланады. Сондықтан да, жоғарыда келтірілген бірліктердің узуалды қолданысы сөйлеушінің сол сәттегі сабырлы, байсалды хал-жайын көрсетеді. Керісінше, эмоционалдық коннотациялары бар сөздер мен фразеологизмдер эмоционалдық қозу кезінде қолданылып, түрлі эмоцияларды білдіреді. Мысалы:

*Дудар жақындап төне түседі.*

- Соғысуын соғыстық қой... Елден сұра нанбасаң. Сақтанып жүрсең соғыс қайтушы еді, тәйірі?..

- Ха-ха-ха! Айтып отырған сөзін көрдің бе? – Дудар ішегін басып, бүк түсіп жатып қалды. Бір уақытта басын көтеріп, көзінен жасын сұртті де, - отырған жеріңде мойныңды иіліше бұрап алайын ба, қоян жүрек қорқақ? Кәне, сақтанып көрші, жаныңды жаһаннамға жіберейін! – деп тұра ұмтылды (Қ.Ж.).

Ғалымдардың пікірінше, эмоционалдық шиелініс кезінде ауызекі стиліне тән, әсіресе одағай, әдепсіз сөздер, стереотиптік фразалардың (фразеологизмдердің) қолданыс саны арта түседі (А.А.Леонтьев, А.М.Шахнарович, В.И.Шаховский т.б.).

Сонымен, сөйлеу субъектісінің биологиялық, психикалық, әлеуметтік және индивидуалдық сипаттарының арасында міндетті түрде байланыс бар. Сөздер мен фразеологизмдердің семантикасындағы адам факторы коннотация құбылысы арқылы айқындалады. Лексикалық (фразеологиялық) мағынаның коннотаттық сыңары тіл иесінің аталым заттары мен құбылыстарына қатысты субъективтік көзқарасын білдіреді. Коннотаттық бірліктердің басым көпшілігі прагматикалық маңызға ие болып, сөйлеушінің жеке тұлғасы туралы және оның өз қатысымға қатысушысына деген қарым-қатынасы жайындағы ақпараттарды беруімен ерекшеленеді.

#### **ПАЙДАЛАНЫЛҒАН ӘДЕБИЕТТЕР:**

1. Гак В.Г. Национально-языковая специфика меронимических фразеологизмов // Фразеология в контексте культуры. – М.: «Языки русской культуры», 1999. – С.260-268.
2. Бердяев Н.А. Судьба России. Самосознание. – Ростов н/Д: Феникс, 1997. - 544 с.
3. Телия В.Н. Коннотативный аспект семантики номинативных единиц. – М., Наука, 1986. – 144 с.
4. Фирсова В.Н. Испанский речевой этикет. - М.:ИНФРА-М, 2001. – 183 с.
5. Қайдар Ә. Қазақ тілінің өзекті мәселелері: Актуальные вопросы казахского языка.- Алматы: Ана тілі, 1998, - 304 б.
6. Манкеева Ж.А. Ұлт тұғыры – тілде //Этнос және тіл. Академик Ә.Т.Қайдардың 85 жылдығына арналған халықаралық ғылыми-теориялық конференция материалдары. – Алматы: «Кие» лингвоелтану инновациялық орталығы, 2009. – Б.15-19.
7. Рассел Б. Проблемы философии. – Новосибирск: Наука, 2001. – 111 с.
8. Ожегов С.И. Словарь русского языка.- М.: Рус.яз., 1984. – 797 с.
9. Қазақ тілінің түсіндірме сөздігі. – Алматы: «Дайк-Пресс», 2008. – 968 б
10. Кубрякова Е.С. Начальные этапы становления когнитивизма: Лингвистика – психология – когнитивная наука // Вопросы языкознания. – деМ.: Наука, 1994. – С.34-37.



**3rd INTERNATIONAL NEW YORK CONFERENCE ON EVOLVING TRENDS IN  
INTERDISCIPLINARY RESEARCH & PRACTICES**

---

11. Манкеева Ж. Қазақ тілін зерттеудің когнитивтік негіздері // Тілтаным. – 2006. – №4. – Б. 40-46.

12. Сепир Э. Избранные труды по языкознанию и культурологии. – М.: Прогресс, Универс, 1993. – 654 с.

13. Момынова Б.Қ. Қазақ тіліндегі қоғамдық-саяси лексика: әлеуметтік-бағалауыштық сөзжасам // Алматы: «Қазақ университеті», 2005. – 140 б.

**ҚАРАМА-ҚАРСЫЛЫҚ – ЛОГИКО-ЛИНГВИСТИКАЛЫҚ ҰҒЫМ**

**CONTRADICTION IS A LOGICAL-LINGUISTIC CONCEPT**

**Аққөзов Ә.Ә.**

филол.ғ.к. М.Тынышбаев атындағы ҚазККА Шымкент көлік колледжінің доценті,  
Шымкент қаласы

**Қайырбекова Ұ.С.**

филол.ғ.к. Академик Ә.Қуатбеков атындағы Халықтар достығы университетінің  
доценті, Шымкент қаласы

**Айтенов Е.Е.**

магистр, аға оқытушы, Академик Ә.Қуатбеков атындағы Халықтар достығы  
университеті, Шымкент қаласы

**Резюме**

В данной статье рассматриваются различные подходы к методу противостояния на казахском языке, которым проводится классификация белых и черных антиномических единиц.

**Summary**

This article discusses various approaches to the confrontation method in the Kazakh language, which classifies the white and black antinomic units.

Заттар мен құбылыстардың ішкі қарама-қайшылықтары адам санасына қатыссыз болатындықтан объективті болып табылады. Барлық заттар мен құбылыстардың оң (жақсы) және теріс (жаман) жақтары, өткені мен болашағы, дамуын тоқтатқан және дамушы, ескі және жаңа қалыптары болады. Диалектика қарастыратын қарама-қарсылық жалпыға ортақ әмбебап сипатта болады. Табиғат, қоғамда орын алған қарама-қарсылықтар адам санасында сәулеленеді. Сөйтіп, санада бейнеленген қарама-қарсылық тілден көрініс табады. Басқалай айтқанда, болмыстағы қарама-қарсылық ойда және тілде «әрекет етеді». Зат пен құбылыстардың дамуындағы күрделілік және диалектикалық қарама-қайшылық адам санасында орын алады. Ойлау тарихы әдетте, ұғымдардың жұп болып туындайтынын көрсетеді. Мәселен, ішкі ұғым сыртқы ұғыммен, оң ұғымы сол ұғымымен, жарық ұғымы қараңғылық ұғымымен, қалып ұғымы қозғалыс ұғымымен және т.б. қатар туындайды [1].

Ғылыми танымның дамуы барысында бір-бірімен байланысты, бірақ қарама-қарсы ұғымдар: жеке және жалпы, ақырғы және шексіз, үзілетін және үздіксіз, бөлік және тұтастық, қатысты және абсолютті, кездейсоқ және қажетті, форма және мазмұн, мүмкіндік және нақты болмыс, жаңа және ескі, дерексіз бен нақты және т.б. пайда болды.

Қарама-қарсылық – ойлаудың нәтижесі. Ақиқат дүниедегі кез келген затты қарама-қарсы қоюға болады немесе оған қарама-қарсы болатын екінші затты табуға болады. Бұл – ойлау әрекетіндегі заңдылық. Демек, қарама-қарсылық ұғымы – логика ғылымының негізгі нысаны. Логикада қарама-қарсылық екі дүниені салыстыру, бірінен екіншісін ажырататын белгілерін, қасиеттерін іздеу мақсатында терістеу, жоққа шығару (А – А емес) тәсілдері негізінде, ал философияда қайшылықтың даму сатыларының бірін білдіретін категория ретінде түсіндіріледі. Тіл білімінде өзара ішкі (мағынасы) және сыртқы (пішіні) жағынан адам санасында қарсы ұғымда түсілінетін тіл бірліктерін зерттеу негізінде айқындалады. Лингвистикада нағыз қарама-қарсылық көрсеткіші

болып антоним сөздер есептеледі. Дегенмен адамның ойлау желісінде айтылмақ ойды терістеу, қарсы шығару мақсатында қарама-қарсы мағыналар қолданыс табады. Бұл жөнінде А.С.Пардаевтың пікірі мынадай: «Язык так же древен, как и сознание, и противоположность является одной из первичных ассоциаций, присущих человеческому сознанию. Человек ежедневно, ежечасно в своей практической деятельности встречается с разными противоположностями, которые требуют быстрой концентрации мысли и быстрого перехода от одного хода мыслей к другому, полностью противоположенному. Познавая эти противоположности, мышление и познание человека развиваются» [3].

Осындай объективті шындықтағы қарама-қарсы заттар мен құбылыстар тілден көрініс тауып, тілде белгілі бір міндеттерді атқаруға бейімделген. Мәселен, кез келген тілдік бірлік қарама-қарсыластардың диалектикалық бірлігімен сипатталады. Таратып айтар болсақ, бір мезгілде жеке зат пен құбылысқа да, жалпы зат пен құбылысқа да қатысты да болуы мүмкін. Мысалы: *Арықтың шетіндегі ағаш бүршік атып қалыпты* деген сөйлем мен *Ағаш - өсімдіктер әлеміне жататын жасыл-желек* деген сөйлемдегі *ағаш* сөзін салыстырыңыз. Бірінші жағдайда *ағаш* жалқы, екінші жағдайда жалпылық сипат иеленіп тұр.

Белгілі бір дерексіз құрылым ретінде тілдің бүкіл жүйесі қарама-қарсы екі заң негізінде құрылады. Біріншісі, тілде барлығы бірін-бірі алмастырады және араласады; екіншісі, тілде барлығы қарама-қарсы қоюға негізделеді. Бір қарағанда осы екі заң бірін-бірі жоққа шығаратын сияқты. Алайда осы қарама-қайшылық шындықтың өзі болып табылады. Кез келген уақытта тілдің кез келген бөлігінде екі мүмкіндікте: қарама-қарсылық (оппозиция) мүмкіндігі де, араласу мүмкіндігі де болады және тек нақты жағдай (ситуация) ғана осы екі қарама-қарсы фактордың қайсысы қолданылатынын шешеді [2].

Қарама-қарсылық – заттардың, нәрселердің ішкі айырмашылығынан туындайтын, бірін-бірі жоққа шығаратын, сонымен қатар бірімен-бірі байланысып жататынын көрсететін философиялық категория. Философия ғылымы о бастан оң мен теріс, жұп пен тақ, шектілік пен шексіздік, үздіктілік пен үздіксіздік, тұрақтылық пен өзгеріс, өмір мен өлім, бүтін мен бөлек секілді қарама-қарсылықтарға мән беріп, олардың қарым-қатынасының заңдылығын зерттеген. Қарама-қарсылықтың жақтары бір-біріне тәуелді болып, бірін-бірі толықтырып, тұтасып отырады. Олардың осы өзара тұтастығында, байланысында, өзара әсерленуінде, бірлігінде ғана қарама-қарсылықты құрай алады. Қарама-қарсылықтан барып қайшылық туындайды.

Қарама-қайшылық – тепе-теңдікті мойындамау, теріске шығару, ескінің орнына жаңалық әкелу арасындағы өзгерістерден пайда болады. Философиялық сөздікте қайшылық – бұл екі жақтың бірін-бірі мүлде теріске шығарып, бір-біріне қарсы шығу емес, бір дүниені тануда бір-бірінен өзгеше түсініктер ретінде екі жақтылықты тудыру деп түсіндіріледі.

Ал қазақ тілінің түсіндірме сөздігінен қарама-қарсы ұғымын танытатын бес түрлі мағына қолданыс тапқанын байқауға болады: 1. Ерсілі-қарсылы. Екі жақтан қарама-қарсы атылған оқ. 2. Бетпе-бет, жүзбе-жүз. Мағышқа тура қарама-қарсы қарап, үйге кіріп келе жатқан Абай көрінді. 3. Бір нәрсенің қарсы беті. Операция бөлмесі біз жатқан бөлмеге қарама-қарсы орналасқан. 4. Бір-біріне қайшы, кереғар. Қарама-қарсы дүниетаным қашан да ымыраға келген емес. 5. Керісінше, кері, сәйкес емес. Қарсылықты сабақтастарда жай сөйлемдер бір-біріне қарама-қарсы болып келеді.

Қарама-қарсы сөзін танытатын осы бес мағынаның ішіндегі төртінші мағынасы, яғни бір-біріне қайшы кереғарлықты білдіретін мағынасы қарама-қайшылықтың мәнін айқын ашып тұр. Демек қарама-қайшылық та қарама-қарсылықтың бір формасы. Тек ол

терістеу, жоққа шығару мазмұны арқылы қарама-қарсылық тудыруды көздейді. Сонымен қатар, қарама-қайшылық белгілі бір ой қорыту немесе белгілі бір дүниеге көзқарас туралы адамдардың пікірін ортаға салу барысында жүзеге асатын, яғни абстрактілі ұғымдардың арасындағы қарама-қарсылықты білдіруді мақсат етеді. Сондықтан да бұл ұғым философия мен логикаға жақын келеді де, тіл білімінде қарама-қарсылық ұғымы тұрақты қолданылу керек сияқты. Себебі қарама-қарсылық белгілі бір заттар мен құбылыстардың өз қасиетіне қарай қарама-қарсы екі жағының өзара тәуелді қатынасы деп ұғынылады. Мысалы, көңіл күйге қатысты қарама-қарсылықтың екі шеткі жағы – *қуаныш пен мұң; күлу мен жылау; ақ пен қара, бақыт пен сор/қайғы*; температураға қатысты қарама-қарсылықтың екі шеткі жағы – *ыстық пен суық; жылы мен салқын*; заттың салмағына қатысты қарама-қарсылықтың екі шеткі жағы – *ауыр мен жеңіл*; көлеміне қатысты – *кең мен тар; биік пен аласа* т.б.

Тілдік жүйеде сондай-ақ қарама-қайшылықтың, яғни терістеу, жоққа шығару мағынасын таныту арқылы қарама-қарсылықты жүзеге асыратын грамматикалық формалар бар екені белгілі. Олар болымсыз етістіктің жұрнағы –*ма, -ме, -ба, -бе, па, -пе* және *емес* көмекші сөзі мен –*сыз, -сіз* жұрнақтары болып табылады. Демек, тілдік жүйеде қарама-қарсылық та, қарама-қайшылық та өзіндік реңктерімен қатар қолданылып, қарама-қарсы мағына тудыруда қызмет атқарады.

Туынды антонимдер деп танылып жүрген (сулы-сусыз, малды-малсыз) болымсыздық категориясы мен антонимия ара жігін мәселелері ертеректе қолға алынған болатын. Түркі тілдерінде туынды антонимдер бар деген пікірді жақтаушылар бұл мәселеде тіліміздегі -лы, -лі, -сыз, -сіз қосымшалары қосылу арқылы жасалған сөздер арасындағы мағына қайшылығына сүйенеді. Тілдік фактілер бұндай қайшы мәндес мағынаның антонимдік қарама-қарсылықпен тең емес екендігін көрсетеді.

Ж.Мусин сыйыспайтын ұғымдардың – қайшылықты ұғымдар мен қарама-қарсы ұғымдар деп екіге бөлінетіндігін айтады. Қайшылықты ұғымдар (противоречашие понятия) бірін-бірі тікелей жоққа шығарады. Мысалы, А – А емес. Бұлардың арасында ешқандай аралық мүше болмайды. Тілдегі, жер – жер емес, бар – барма, малды – малсыз деген сөздердің білдіретін ұғымы қайшылықты ұғымдарға сай келеді. Тіл білімінде бұны болымсыздық категориясы деп атайды. Ал қарама-қарсы ұғымдар белгілі бір логикалық қатардың ең шеткі екі мүшесі болып табылады.

Тіл білімінде қарама-қарсылықты нақты белгілейтін лексикалық бірліктер – антоним болғандықтан, осы негізде зерттеген тілші-ғалымдарының еңбегінде жан-жақты қарастырылды. Алғашқы тіл білімі оқулықтарында «мағынасы бір-біріне қарама-қарсы сөздер антоним деп аталады» деген анықтама өз мазмұнын өзгерткен жоқ (мәселенің зерттелу жайы алда айтылады). Ал бүгінгі күні тіл біліміндегі антонимия психолингвистикалық, прагматикалық, когнитивтік аспектілерде зерттелу үстінде. Антонимдер шегін нақтылау, лексикографияда белгіленуі, антонимиялық қарым-қатынастарының қалыптасуы сияқты мәселелер өз шешімін толық тапты деуге де болмайды.

А.К.Жұмабекова еңбегінде антонимдік құбылыстар функционалдық аспектіде зерттеліп, антонимдердің жіктелімі жасалды. Узуалды антонимиялық оппозиция және контекстуалды антонимиялық оппозиция ұғымдарының айырым белгілері айқындалды. «Антонимияға логикалық-танымдық ерекшелік тән. Алайда логикалық қарама-қарсылық пен тілдік қарама – қарсылық түсініктерінің ауқымы белгілі бір шеңберде ғана бір-біріне сәйкес келеді» [5].

Қарама-қарсылық – логикалық-танымдық ойлау нәтижесінде қалыптасатын логикалық құбылыс. Кез келген дүние адамның когнициялық қабілеттері (бес сезім мүшелері: көру, есту, дәм сезу, иіс сезу арқылы, одан ассоциативтік түсінік алу,

стереотипті қабылдау, т.б.) арқылы танылады. Осыған орай адамзаттың жағымды/жағымсыз баға беру немесе әсер алу негізінде санада қарама-қарсылық туындайды, демек екі түрлі жікке сұрыптау немесе екі түрлі жаққа саралау әрекеттері, яғни санада категориялау процесстері жүргізіле бастайды. Осындай екі жаққа бөлінген нысандардың ең шеткі қарама-қарсы нүктелерін репрезентациялайтын тілдік бірліктер антоним аталып жүр. Сондықтан қарама-қарсылық – логико-лингвистикалық ұғым болса, антонимия – таза лингвистикалық ұғым. Осы пікірімізді Ш.Э.Алибейли тұжырымымен дәйектеуге болады: «Противоположное начало существует в характере человеческого мышления и в самом мире, окружающем нас, а следовательно и антонимы, слова, связанные с такой первичной ассоциацией, можно отнести к начальному периоду развития языка» [4].

Бірақ қарама-қарсылық мағына білдіре алмайтын тілдік бірліктерді антонимдер деп айта алмаймыз. Ал тілдік жүйедегі немесе антонимдер сөздігіндегі жұп сөздер адамзаттың таным-түсінігіне терең сіңіп, жаттанды, константалық сипат алған сөздер деп танылады. Дегенмен бұл сөздікте тіркелмеген, бірақ мәтін бойында қарама-қарсылық мағына тудырып тұратын жұп сөздер де кездеседі. Олар белгілі бір стильдік мақсатта қарама-қарсылық тудырып тұрған бірліктер деп түсініліп жүр. Олай болса, қарама-қарсылық мағына тек антоним сөздер арқылы көрініс таппайды, кез келген бірлікті адам санасында қарама-қарсы деп таныса, мәтін арқылы қарсы мән тудыра алады.

Қарама-қарсылық екі жақты сипатта көрініс табады: біріншісі, қарама-қарсылықтың өзара шарттастығы. Ол логикалық қайшылықтарда және контрастық құбылыстарда кездеседі; екіншісі, қарама-қайшылықтың өзара бірін-бірі терістеуі және бір-бірінен өзара алшақтау сипатында көрініс табуы.

Осы шарттар орындалғанда ғана қарама-қарсылық бірлігі арасында «күрес» орнап, нысандар арасында қарсылықты мән қалыптасады. Басқалай айтқанда, заттар мен құбылыстар арасындағы қарым-қатынастың бірі - қарама-қарсылық.

Сонымен, ақиқат болмыс, оның ішінде қарама-қарсылық та адам санасында пайымдалып, тіл жүйесі арқылы көрініс табады. Қазіргі кезде тіл білімінде тіл мен ақиқат шындықтың, сондай-ақ тіл мен ойлаудың арақатынасын, өзара байланысын тереңірек қарастыру жолындағы тілдің танымдық қызметін айқындауға бағытталған саласы қарқын алып келе жатыр. Бұл бағытта жүргізілген зерттеулер нысанды болмыс – сана – тіл үштігінде қарастыра отырып, оның тілдік табиғатын (біздің жағдайымызда қарама-қарсылық қатынас) терең тануға жол ашады.

Болмыстағы қарама-қарсылық тіл жүйесінде антонимдер және қарама-қарсы мағынаны білдіретін басқа тілдік бірліктер арқылы беріледі десек, тілдік бірліктердің бойындағы бұл қарама-қарсылықтар логикадағы екі ұғымға сәйкес келеді. Бірі – «тікелей» қарама-қарсылық; екіншісі – қайшылық немесе өзара үйлеспеушілік. Осының негізінде қарама-қарсылықты екіге ажыратуға болады: бір зат пен құбылыстың бойындағы өзара қарама-қарсылық; екі түрлі зат пен құбылыстың арасындағы қарама-қарсылық. Осының негізінде ақиқаттың өзара ішкі және сыртқы қарама-қарсылығы мынадай түрде көрініс табатындығына көз жеткізуге болады:

- **терістеуші қарсылықтар** – ақиқат дүниенің (зат немесе құбылыс) болмысын толықтай терістеп, «анти» тұрғысында қарсы тұратын оппозициялық екінші жағы, мысалы: *бар – жоқ, жалғыздық – көпшілік;*

- **шарттасушы қарсылықтар** – ақиқат дүниенің қарама-қарсылық мәнін белгілі бір шарттық қатынастарда ғана танытуды негіздейтін, сонымен қатар «егер, ... онда» және «бірақ» формасына сай құрылған бүтін ойдың бірінші нысанды екіншісіне қарсы мәнде жұмсалатын қарсылықтың шарттасқан көрінісі, мысалы: *Егер елдің әлеуметтік-*



*тұрмыстық жағдайын көтермесе, мемлекеттік экономикалық деңгейі төмендейді. Мені бар деп есепте, бірақ маған арқа сүйеме, өз күніңді өзің көр;*

- **контрасты қарсылықтар** – кез келген заттың немесе құбылыстың түрленген, өзгерген, өзіне ұқсамайтын және сәйкес келмейтін екінші жағын таныту арқылы оған қарсы түсінік тудыратын қарсылықтың баламаланған көрінісі, мысалы: *көкпеңбек – көгілдір, ашық қызыл – қып-қызыл. Бүгін от менің денем, ертең көмір* (М.Мақатаев). Соңғы мысалдағы *от/көмір* ұғымы белгілі бір стильдік мақсатта *өмір/өлім* ұғымын түсіндіруге арналған контрастық жұп деп танылады. Ал *от* пен *көмірді* жеке алып салыстыратын болсақ, олар қарама-қарсылық мән бере алмайды. Осы айтылғандарды жинақтасақ, терістеуші қарсылықтар логикада қарама-қарсылық заңына негізделе отырып, тілдік жүйеде антонимдер тұрғысында зерттеледі.

Шарттасушы қарсылықтар жай және құрмалас сөйлемдер бойындағы қарсылық мағынаны таныту мақсатында жиі қолданыс табады және сол тұрғыдан айқындалады.

**Пайдаланылған әдебиеттер тізімі:**

- 1 Ал-Фараби А. Социально-этические трактаты. –Алма-Ата: Наука, 2013. – 399 с.
- 2 Розенталь М.М. Принципы диалектической логики. – М.: Соцэкгиз, 1960. – 478 с.
- 3 Деборин А.М. Заметки о происхождении и эволюции научных понятий и терминов. // Вопросы языкознания. 2000. №4. с. 36-45.
- 4 Пардаев А.С. Антонимия в современном русском языке. – Ташкент 2018. с. 16-17.
- 7 Жумабекова А.К. Оппозитивный анализ антономических единиц в казахского и русского языков: автореф.дисс... кан. Фил. Наук. – Алматы, 2015. - 28 б.

**AN ASSESSMENT ON FAILURE OF DOWRY PROHIBITION LAWS IN INDIA  
AND ITS INEFFICACY ON SEGREGATING CRIMES AGAINST WOMEN**

**Dr. Niteesh Kumar Upadhyay**

Research Advisor South Ural State University, Russia and Faculty of Law, Galgotias  
University, India

**Abhilasha Sisodia**

Assistant Professor of Law, Galgotias University, India

**Abstract**

Dowry Prohibition Act was passed decades ago and failed miserably to impact the acceptance of dowry in our society. One of the biggest social evils of modern India is the "dowry system", whereby the bride's family pays an excessive amount of money and gifts to the groom or his family at the time of wedding. Dowry has played great mischief in India, no region be it rural or urban has been untouched with this problem. This problem is so alarming that around 8,455 dowry death cases have been registered in the year 2014 and 7634 in the year 2015. If we look at the number of cases, we may notice that though there is a slight decrease in the number of cases, the practice rate is still very high. There are around 10,050 registered cases under dowry prohibition act in the year 2014 and 9894 number in the year 2015<sup>1</sup>. Dowry and crimes related to dowry are also the cause of female feticide in India and female feticide is the reason for bride trafficking in Haryana. Parents of girls are always worried about the problem of exorbitant amount of dowry they will have to give. To add to it, there is always the fear of facing dowry related harassment and various kinds of cruelties being inflicted on girls by their husbands and their families. Number of crimes registered against the husbands and their families/relatives is also very high in India. National Crime Records Bureau statistics reveals that in the year 2014, there were 1,22,877 number of cases registered against the husbands and their families for cruelty and 1,13,403 numbers in the year 2015<sup>2</sup>. It is beyond doubt that there is a direct relationship of these crimes with the status and desirability of girl child in India. These crimes increase the discrimination against girls or women and make them more unacceptable in the society. Discrimination between girl and boy starts right at the time of the birth of the girl child because the parents know that they will have to pay a huge dowry for her marriage. The whole societal attitude towards women changes because of such crimes. Not only crimes related to dowry but overall crimes against women are also very high according to NCRB data of 2017. According to the report, a total of 3,59,849 cases were reported against women in 2017. In comparison, in 2016, 3.38 lakh cases of crime were registered against women, while 3.2 lakh cases were recorded in 2015. The large number of these crimes puts a question mark on the safety and security of a girls in the country and which ultimately leads to large number of female feticides, infanticide, Human Trafficking etc.

---

<sup>1</sup> National Crime Records Bureau, Crime in India 2017 Compendium, (Nov. 02, 2019, 3:40 PM), <http://ncrb.gov.in/StatPublications/CII/CII2017/pdfs/CII2017-Full.pdf>.

<sup>2</sup> National Crime Records Bureau, Crime in India 2017 Compendium, (Nov. 02, 2019, 3:40 PM), <http://ncrb.gov.in/StatPublications/CII/CII2017/pdfs/CII2017-Full.pdf>.

**3D PRODUCTS IN DIGITAL TRADE AND ELECTRONIC TRANSMISSION  
UNDER WTO: A CONUNDRUM OF APPLICABILITY OF GATT VS GATS**

**Deepak Kaushik**

Ph.D. Scholar, Faculty of Law, Delhi University, New Delhi, India

**Abstract**

Emergence of technology has brought along with it various complex aspects of legal issues which needs special attention to bring about certainty in the area. E-commerce being one such area eloped with Artificial Intelligence, 3D Printing, 3D Scanning and transfer of digital content raises the debate of categorization of these products as goods or services. Categorization and classification of digital goods and services being the most important issues in this research work, without which no other issue can be dealt with, the researcher has prominently focused on the said issues first. Another subsequent issue which will hinders the implementation of such a law, if brought to life, is the technical and infrastructural difficulty in its enforceability as to how such a law can be practically used with the current knowledge and systems of available technology. At the International level this area of work is under the purview of The Working Committee established by WTO in its 2<sup>nd</sup> Ministerial Conference, Geneva, 1998. The Working Committee along with its 4 subsidiary councils i.e. GATT council, GATS Council, TRIPS Council and CTD have been working in their own respective field in relation to various issues of E-commerce. Since its inception till date it has failed to provide much clarification as to the applicability of International Trade Law Principles and commitments over this emerging arena. Further a temporary moratorium has been followed without giving any justification and binding obligation for the same. Thus this study will focus on existing principles and commitments under the International Trade law regime and how far will these be equally applicable to Electronic transactions and transmissions. The study will be limited to International Trade Law principles and commitments mainly under WTO, although UNCITRAL Laws and Information Technology Agreements have also been referred to substantiate the arguments.

**Keyword:** Artificial Intelligence, 3D Printing, Digital Trade, International Trade Principles.

**A STUDY OF WINGED ORNAMENTATION IN TRADITIONAL TEXTILES OF  
INDIA**

**Dr. Jyoti Bhasin Chaudhry**

Jr. Consultant, Faculty, School of Retail & Fashion merchandise  
FDDI (Footwear Design & Development Institute), Noida, U.P., India

**Abstract**

The universe is the panorama of astounding and inspiring marvels of nature. Since ancient times, mankind has been captivated by witnessing the wide and the powerful portrayals of birds, the most colorful and beautiful amongst the realm of fauna in varied works of the arts. One of the major forms is traditional Indian textiles. Due to their aesthetic appeal, they are repeatedly used in various shapes and sizes in the embroidered, woven, printed/painted fabrics of India.

The present study was undertaken to attain ample insight about bird motifs and their amalgamation in traditional textiles by using Form analysis, a variation of the content analysis method. The foremost objective of the study was to understand the depiction of the bird motifs and to create a catalogue by collecting data through individual observation of specimens in various museums, emporiums, handloom fairs. The research methodology was qualitative and to derive data pertaining to this aspect was gathered from books, articles, magazines, and online articles of traditional textiles of India. The documentation of motifs is very vital as it will be an assemblage of the bird motifs used by expert craftsmen of numerous traditional textiles of India through various generations under one roof. Furthermore, the database of these motifs is in the minds and at the fingertips of the artisans and they cannot afford to withstand resources close at hand and hence they have never seen what their forefathers used to make. There is a real risk of motifs, designs and traditions dying out due to change, under use, or even the death of an expert artisan or craft person group or family. The fact that abundant of these craft traditions are only verbal traditions makes documentation even more critical. There is excessive need to research, analyze, categorize, and document craft traditions so that this knowledge will be available to an extensive user. Through documentation, this collective variety of bird motifs will be valuable resource for students, designers, professionals, artisans, academician and others who wish to learn about peacock motifs. It's a way to conserve traditional craft for the future.

**Keywords:** Documentation, Traditional Indian Textiles

**INFLUENCE OF CULTURE ON BRANDS IN INDIAN CONSUMER MARKET**

**DR. Ritu**  
Prof. NDIM  
INDIA

**Abstract**

Culture is a collaboration of patterns or behaviour of people of particular region over a period of time. This pattern may include their intellect, belief, art, morals, laws and customs and traditions. In other words, it can be summed up as the way of living of people of an area in a particular time frame. Culture provides a wireframe of an individual behaviour. It plays a major role in influencing people and captivating them to pursue to follow a particular brand. Hence, it is indispensable for the organizations to instil the cultural blend of the specific region, in order to continue their momentum to get hold of the target end users.

Culture plays a pivotal role in consumption pattern of individual or institutions and depending on underlying cultural philosophies, the consumption pattern of consumers fluctuates. Culture has very strong influence on founding many brands. Successful brands have been able to adopt their branding strategies in line with this dominant cultural philosophy and integrating their brands into the specific cultural fiber. In Indian scenario, the alluring face of the Indian business landscape has highly sensitive and demanding customers. Also there are increasing numbers of Indian brands that are offering superior quality of products to consumers at affordable prices. In such a scenario, global brands can win only if they attune themselves to the local conditions and culture. When a brand is introduced in the market, it is very important that it analyses the taste and the flavours of the particular region in order to adapt the same in their product. In India, there is a diversified environment, where every region and area has its own set of colors. Since, this is the very basis of the identity or origin of an individual, and is deep rooted in the lifestyle of people which is very evident in the food habits, the fashion, morals or beliefs hence it gets crucial in terms of sentimental values. It is therefore imperative for an organization to mold themselves with the influence of the place in order to strengthen their underlying base on which they want to build the pyramid of the brand. Most of the organization follows the tried and tested method while expanding themselves beyond their home region. However, a presumption of selling the brand just by the pedigree or genuinely is not enough. An organization should make an attempt to understand the target audience, analyse the needs, consider the feedbacks and shortcomings in the available products to set its foot right and minimize the risks. The cultural blending hence comes as a mitigation pointer as it deals with the ethnicity and ethicality of people residing there. The biggest example is the evolution of Indian market in terms globalization. Many international brands attuned themselves to the cultural blends to firm their grip in the era of cut throat competition in both rural and urban areas.

**Key words:** Culture, Brand, Values



**CAUSES AND CONSEQUENCES OF LATE MARRIAGES IN DISTRICT  
FAISALABAD, PAKISTAN**

**Aneela Shaheen**

**Dr. Saira Akthar**

**Tehrim Iqbal**

University of agriculture Faisalabad, PAKISTAN

**Abstract**

Marriage is basic institution and foundation of family. Marriage plays vital role in the life of human beings because the survival of human is difficult without partner. Marriage has its various patterns according to specific culture but it considered remain important in all over the world. Late marriage is growing trend in all over the world. The purpose of this research to identify the reasons behind the late marriage. There are many factors which is cause of the late marriages like ideal life partner, cast system, higher education, professional life, dowry and also the social status of family. The objective of this study to investigate the impact of late marriage on female social life. This Study was conducted in tehsil samundri of district Faisalabad. Data was collected through questionnaire. 120 respondents were selected through simple random technique. In first step two union councils were selected randomly no. 109 and 117 then one, one villages were selected from both union council no.109(217), 117 (468GB). Data was analysis through statistical package for social sciences (SPSS). Simple percentage was used to investigate the causes and consequences of late marriage. The analysis portrays that majority of respondent were age group of 31-35. The majority of respondent had degree of master and above. The majority of respondent were belonged to Arian. The majority of respondent were middle class. The majority of respondent were lived in nuclear family. The majority of respondent were student. The majority of respondent had above 5 member's family size. The majority of the respondent had owned residence. The majority of respondent's family head was their father. The majority of respondent had monthly income of household from 40-60k. Late marriages are the major problem of Pakistan. It should be discuss on the all social forums.

## POPULYASIYA DINAMİKASININ İMİTASİON MODELƏŞDİRİLMƏSİ

GÜLARƏ ƏLİ qızı RƏHİMOVA

i.f.d., dosent

Bakı Dövlət Universiteti

### Abstract

Mathematical models in ecology have been used almost since the advent of this science. Although the behavior of organisms in living nature is much more difficult to adequately describe using mathematical methods than the most complex physical processes, models help establish some patterns and general trends in the development of individual populations, as well as communities. It seems surprising that people involved in wildlife recreate it in an artificial mathematical form, but there are good reasons that stimulate these activities.

You can discuss several classic mathematical models in ecology. There are many others that can be found in books and articles of popular science journals.

The use of mathematical models based on differential equations or their discrete analogues is far from the only way in computer modeling of population dynamics. Another interesting group consists of purely stochastic models or dynamic models with stochastic elements. We will describe two possible models of this class: one without details that we recommend thinking through independently, and the other in all details, including the program that implements it.

It should be noted, however, that a mathematical model itself cannot serve as an absolute proof of the correctness of a particular hypothesis, since it may turn out that different hypotheses lead to similar results, but it does serve. one of the ways to analyze reality. Computational methods, in the case of a correctly constructed model, help to see what is difficult or impossible to verify in experiment, allow reproducing such processes, the observation of which in nature would require a lot of effort and long periods of time.

**Keywords:** Computer modeling, modeling of ecological processes, modeling of population dynamics, stochastic models, simulation modeling

Ключевые слова: Компьютерное моделирование, моделирование экологических процессов, моделирование динамики популяции, стохастические модели, имитационное моделирование

### Xülasə

XX-ci əsrin ortalarından başlayaraq kompüterlərin sürətli inkişafı, ekoloqlara ekoloji proseslərin təsvirini qeyri-xətti tənliklər sistemi vasitəsilə tədqiq etmək və prosesi ədədi üsullarla həll etməyə imkan verdi. Beləliklə, bir-birilə qarşılıqlı əlaqədə olan, xüsusən də, dayanıqlı dəyişmələrə məruz qalan populyasiyaların davranışının müəyyən xüsusiyyətlərini, hansı modelin təsvir edə biləcəyini müəyyən etmək üçün ümumi meyarların inkişafına həsr olunmuş populyasiya dinamikası istiqaməti inkişaf etməyə başladı. Lakin aparılan tədqiqatların nəticələri göstərdi ki, diferensial tənliklər və ya diskret analoqlar əsasında qurulmuş riyazi modellərdən istifadə, populyasiya dinamikasının kompüter modelləşdirilməsi üçün yeganə yol deyil və digər maraqlı metod təmiz stoxastik modellər və ya stoxastik elementli dinamik modellər hesab olundu [3]. Biz məqalədə bu sinfin iki mümkün modelini təsvir edəcəyik: birincini qısa, digərini isə bütün detalları ilə, realizə proqramları da daxil olmaq şərtlə verəcəyik.

**Açar sözlər:** Kompüter modelləşdirməsi, ekoloji proseslərin modelləşdirməsi, populyasiya dinamikasının modelləşdirilməsi, stoxastik modellər, imitasiya modelləşdirməsi

*Birinci model.* “Yırtıcı- qurban” münasibətində iki populyasiya vardır. Bəzi damalı sahələrdə (hansı ki, əyani görünür – bütünlüklə və ya hissə-hissə displeydə əks olunur) qurdlar yerləşir (bəzilərində) və digərlərində isə dovşanlar (əksəriyyətində). Dovşanlar nizamsız yerdəyişməni icra edir, hansı ki, uzunluğu və istiqaməti - təsadüfi kəmiyyətlərdir və bu kəmiyyətlər ehtimalın paylanma qanununa tabedir, hər bir qurd isə hər anda yaxındakı dovşana istiqamətlənir və məhdud sayda sıçrayışı yerinə yetirə bilər. Əgər qurd bir neçə, əvvəlcədən müəyyən olunmuş, zaman müddətində qənimətsiz qalırsa (b.s. dovşanın yerləşdiyi damaya düşmür), onda o məhv olur. Dovşanlar və qurdlar müəyyən momentdən sonra artırlar, məsələn, hər iki dovşandan biri iki nəsil dünyaya gətirir, hər ikinci qurd bir nəsil gətirir, beləki, qurdların artma sürəti dovşanların artma sürətindən iki dəfə aşağıdır. Bütün bunlar ekranda çox aydın şəkildə təsvir olunur, ekranın vəziyyəti zamanın fiksə olunmuş momentlərində dəyişir [2].

Bu təmiz imitasiya modelləşdirməsidir, burada son məqsəd, təsviri modellərdə olduğu kimi, modelə daxil olan bir çox faktorlardan asılı olan populyasiyanın taleyinin müəyyən olunmasıdır.

Burada diferensial tənliklər yoxdur, lakin, bütünlüklə stoxastika, təsadüfi proseslərin modelləşdirilməsi baş verir. Belə modelin realizasiyası ehtimallı təsvirlərin təşkili xüsusiyyətləri üçün nəhəng proqramist yaradıcılığı tələb edir [1].

Dinamik-stoxastik modellər də mümkündür. Məsələn, Lotki-Volterra tənliyində parametrlərdən biri – məlum paylanma qanunu ilə paylanmış təsadüfi kəmiyyətdir.

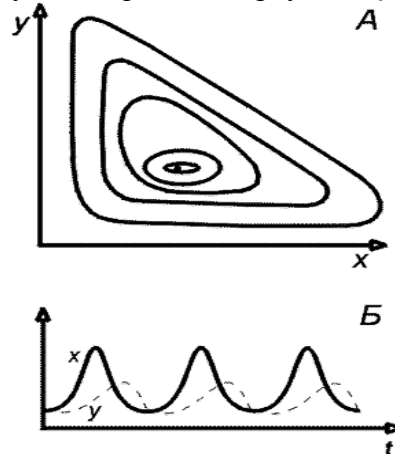

Şəkil 1. Volterin yırtıcı-qurban modeli. A. Baçlanğıc (faza) portreti. B. Qurban və yırtıcı sayının zamandan asılılığını ifadə edir [4].

İndi ikinci modeli bütün detalları ilə təsvir etməyə çalışaq.

Bu model D.Konveyem tərəfindən təklif olunmuşdur, “Həyat” adı ilə məşhur olan bu model canlı orqanizmlərdə populyasiyanın müxtəlif dəyişmələrinin dağılmasının, artmasının imitasion modelidir [3].

Oyunun alqoritminin qurulması üçün, 0-dan n-dək nömrələnmiş n+1 sətir və sütundan ibarət kvadrat sahəyə baxırıq. Şəkil 2. Kənar sərhəddəki sətir və sütunları, rahatlıq üçün “ölü zonalar” kimi təyin edək, çünki onlar yalnız köməkçi rolunu oynayirlar.

	0	...	j-1	j	J+1	...	N
0							
...		•	J	•			
i-1		•	H	•			
I		•	•	•			
I+1							
...							
n							

0	1	0	0	0
0	0	1	0	0
0	1	1	1	0
0	0	0	0	0

*Şəkil 2.* “Həyat” imitasiya modeli.

$(i, j)$  koordinatlarıyla verilmiş ixtiyari daxili qəfəs (dama) 8 qonşu ilə müəyyən oluna bilər, əgər dama canlıdırsa” onu rəngləyirik, əgər qəfəs “canlı” deyilsə, onu boş qoyuruq.

Oyunun qaydasını verək. Əgər  $(i, j)$  qəfəsi «canlıdırsa» və 3-dən çox canlı qəfəsin əhatəsindədirsə, o əhali artıqlığından məhv olur. Əgər «canlı» qəfəsin ətrafında həmçinin ikidən az “canlı” qəfəs olarsa, onda o yenə də məhv olacaq- təkliddən!, «Ölü» qəfəs o zaman dirilir ki, onun ətrafında 3 “canlı” qəfəs olsun.

Rahatlıq üçün ikiölçülü massiv daxil edək :  $A[0..p, 0..p]$ , *bu massiv elementləri uyğun qəfəs boş olduqda 0 qiymətini, qəfəs “canlı” olduqda isə 1 qiymətini alır.* Onda  $(i, j)$  koordinatlı qəfəslərin vəziyyətini təyin edən alqoritm aşağıdakı kimi olar:

$S := A[I-1, J-1]+A[I-1, J]+A[I-1, J+1]+A[I+1, J-1]+A[I+1, J]+A[I+1, J+1]+A[I, J+1]+A[1, J-1];$

If  $(A[I, J] = 1)$  And  $((S > 3)$  Or  $(S < 2);$  Then  $B[I, J] := 0;$

If  $(A[I, J] = 0)$  And  $(S = 3)$  Then  $B[I, J] := 1;$

Burada massiv  $B [0..p, 0..p]$  növbəti etapda sahənin koordinatlarını təyin edir.  $I=1$ -dən  $n-1$ -ə və  $j=1$ -dən  $n-1$ -ə kimi bütün daxili qəfəslər üçün yuxarıda dediklərimiz həqiqətdir. Qeyd edək ki, növbəti nəsil analogi olaraq təyin edilir, lakin aşağıdakı proseduru icra etmək lazımdır:

For  $I := 1$  To  $N-1$  Do For  $J := 1$  To  $N-1$  Do  $A[I, J] := B[I, J] ;$

Ekranın displeyində sahənin vəziyyətini matris formasında deyil, qrafik formada daxil etmək əlverişlidir. Yalnız oyun sahəsinin başlanğıc konfiqurasiyasının verilməsi prosedurunun təyini qalır [1]. Qəfəsin başlanğıc vəziyyətinin təsadüfi təyininə aşağıdakı alqoritmdən istifadə edilir:

For  $I := 1$  To  $K$  Do

Begin  $K1 := \text{Random}(N-1);$

$K2 := \text{Random}(N-1)+1;$

$A[K1, K2] := 1;$  End;

Başlanğıc konfiqurasiyanı özümüzün verdiyimiz hal maraqlı haldır və bunu istifadəçi bilavasitə qrafik rejimdə verə bilər.

Qəfəsin başlanğıc vəziyyətinin təsadüfi təyininə aşağıdakı alqoritmdən istifadə edilir:

For  $I := 1$  To  $K$  Do

Begin  $K1 := \text{Random}(N-1);$

$K2 := \text{Random}(N-1)+1; A[K1, K2] := 1$  End;

Başlanğıc konfiqurasiyanı özümüzün verdiyimiz hal maraqlı haldır və bunu istifadəçi bilavasitə qrafik rejimdə verə bilər [7].

*Program «Həyat».*

Program PlayLife;

Uses Crt, Graph; Const  $R = 41;$

Var  $P ; 0..1; A, V : \text{Array}[0..R, 0..R] \text{ Of } 0..1;$

$I, J, N, K1, K2, Ss, X, Y, Gm, Gd : \text{Integer}; S : \text{Char};$

Begin DetectGraph(I, J); InitGraph(I, J, "");

{ -- şəkil -- }

For  $I := 0$  To  $5$  Do

Begin

```
SetFillStyle (1, I+2); Bar(180+1*10, 100+1*10, 430-1*10, 270-1*10);
End;
OutTextXY(260, 180, "Həyat' oyunu"); Repeat Until KeyPressed;
{ - başlanğıc konfigurasiya - }
RestoreCrtMode ;
For I := 0 To R Do
For J := 0 To R Do
Begin A[I, J] := 0; V[I, J] := 0 End;
ClrScr;
Write (' Başlanğıc qəsəbə təsadüfi olaraq verilir və ya (0/1)?'); ReadLn(P);
If P = 0 Then Begin
Write ('Qəsəbələrin başlanğıc sayını daxil edin 2 < n < 200: ');
ReadLn (N); Gm := VgaHi; SetGraphMode(Gm) ;
For I := 1 To N Do
Begin
K1 := Random(R - 1) + 1; K2 := Random(R - 1) + 1;
A{K1, K2} := 1; B[K1, K2] := 1;
End;
SetLineStyle(0, 0, 1); SetColor(4);
For I := 0 To R - 1 Do
Begin
Line(10 + I * 10, 10, 10 + I * 10, R * 10);
Line(10, 10 + I * 10, R * 10, 10 + I * 10);
End;
For I := 1 To R - 1 Do
For J := 1 To R - 1 Do
If A[I, J] = 1 Then
FloodFill(5 + I * 10, 5 + J * 10, 4);
Repeat Until KeyPressed;
End
Else
Begin
Gm := VgaHi; SetGraphMode(Gm); SetLineStyle(0, 0, 1); SetColor(4);
For I := 0 To R - 1 Do
Begin
Line(10 + I * 10, 10, 10 + I * 10, R * 10);
Line(10, 10 + I * 10, R * 10, 10 + I * 10);
End;
X := 15; Y := 15;
Repeat
S := ReadKey; If S = #0 Then S := ReadKey;
Case C Of
#72 : Begin
SetColor(O); Circle(X, Y, 2); Y := Y - 10; SetColor(15);
Circle(X, Y, 2)
End;
#80 : Begin
SetColor(O); Circle(X, Y, 2); Y := U + 10; SecColor(15);
Circle(X, Y, 2)
```



```
End;
#75 : Begin
      SetColor(0); Circle(X, Y, 2); X := X - 10; SetColor(15);
Circle(X, Y, 2)
End;
#77 : Begin
      SetColor(0); Circle(X, Y, 2); X ^ X + 10; SetColor(15) ;
Circle(X, Y, 2)
End;
#13 : Begin
      FloodFill(X, Y, 4); A[(X-5) Div 10, (Y-5) Div 10] := 1;
B[(X - 5) Div 10, (Y - 5) Div 10] := 1
End;
#32 : Begin
SetFillStyled, 0); Bar(X - 4, Y - 4, X + 4, Y + 4);
A[(X - 5) Div 10, (Y - 5) Div 10] := 0;
B[(X - 5) Div 10, (Y - 5) Div 10] := 0;
SetFillStyle(1, 15);
End;
End {case};
Until S = #27;
SetColor(0); Circle(X, Y, 2) ;
End;
SetColor(15); Repeat Until Key Pressed;
OutTextXY(GetMaxX - 400, GetMaxY - 5, 'davam etmek için ixtiyari klavişi sıxın,
çIXIŞ - s');
{- oyunun başlanğıcı -- }
Repeat
For I := 1 To R - 1 Do
For J := 1 To R - 1 Do
Begin
Ss := A[I - 1, J - 1] + A[I - 1, J] + A[I - 1, J + 1];
Ss := Ss + A[I + 1, J - 1] + A[I + 1, J] + A[I + 1, J + 1] ;
Ss := Ss + A[I, J + 1] + A[I, J - 1];
If (A[I, J] = 1) And (Ss > 3) Then
Begin
SetFillStyled, 0); Bar(1 + I * 10, 1 + J * 10, 9 + I * 10, 9 + J * 10);
B[I, J] := 0; SetFillStyled, 15)
End;
If (A[I, J] == 1) And (Ss < 2) Then
Begin
SetFillStyled, 0); Bar(1 + I * 10, 1 + J * 10, 9 + I * 10, 9 + J * 10);
B[I, J] := 0; SetFillStyled, 15)
End;
If (A[I, J] = 0) And (Ss = 3) Then
Begin
FloodFill(5 + I * 10, 5 + J * 10, 4); B[I, J] := 1
End; Delay(20)
End;
```

```

For I := 1 To R - 1 Do
For J := 1 To R - 1 Do A[I, J] **= B[I, J] ;
S := ReadKey
Until S = 's'; CloseGraph
End.

```

İndi modelləşdirməyə keçək. Bir neçə sual qoyaq: hansı konfigurasiyalar zaman keçdikcə və sürətlə yoxa çıxır? Hansı strukturlar sonsuz mövcud ola bilər? Strukturların təşkilinin və qarşılıqlı fəaliyyətinin hansı qanunauyğunluqları var? Əvvəlcədən bir neçə strukturu nəzərdən keçirək (şəkil 3-4).



*Şəkil 3. Zamandan asılı olmayan stasionar strukturlar*

Elə strukturlar mövcuddur ki, onlar, 1, 2, ...,  $p$  addımdan sonra özlərini təkrarlayırlar. Onları « $n$ » dövrlər adlandırırlar (Şəkil 4).

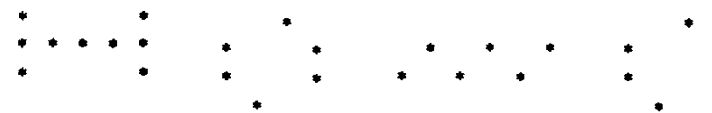

*Şəkil 4. «2» dövrü*

Lakin daha çox hərəkətdən strukturlar maraqlıdır - «planerlər», «gəmilər», «paravozlar», onların toqquşması, «məhvetmələr» və yeni strukturların yaranması.

Birölcü halda oyun modeli maraqlı doğurur [5]. Burada bir sırada yerləşmiş damalara baxacağıq (bunu damalar sırası da adlandırmaq olar). Onlardan bir neçəsinə “həyat” verək. Əgər damaların mövcudluğu, və yaranması qaydaları verilərsə, onda damaların təkamülünü öyrənmək tələb olunur [6].

...	0	0	1	1	0	0	1	1	0	1	0	0	...
-----	---	---	---	---	---	---	---	---	---	---	---	---	-----

5 qonşu damanın qiymətlər cəmini müəyyən edək (damanın özü və ona soldan və sağdan iki yaxın dama). Növbəti addımda, 0,1, 2, 3,4, 5-ə bərabər olan cəmdən asılı olaraq, damalara 0,1,0,0,0,0 və ya 0, 1,1, 1,0,0 qiymətləri mənimsədilir.

Tutaq ki,  $X(N)$  –damalar massividir. Əgər  $i$ -ci dama boşdursa  $X(i) = 0$ , və əgər  $X(i) = 1$ ,

deməli, həmin damada «həyat» var.

$$S = X(i-2) + X(i-1) + X(i) + X(i+1) + X(i+2).$$

Əgər  $Y(N)$  –növbəti zaman addımındakı damalar massivdirsə, onda o, doldurulur, məsələn, növbəti addımda - əgər  $S = 1$ -sə,  $Y(i) = 1$  olur, əks halda,  $Y(i) = 0$ .

*Program2. «Zolaqda həyat».*

Program Lifel;

Uses Crt, Graph; Const N = 60;

Var J, K : Integer; X, Y : Array[0..N] Of 0..1; I, S, Yg : Integer;

P : Real; S : Chart;

Begin

For I := 0 To N Do Begin X[I] := 0; Y[I] := 0 End;

(başlanğıc qəsəbələr )

X[N Div 2] := 1; DetectGraph(J, K); InitGraph(J, K, ""); Yg := 20;

For I := 0 To N Do If X[I] = 1 Then Circled \* 10 + 10, Yg, 2);

Repeat S := ReadKey

```
Yg := Yg + 10;  
For I := 2 To N - 2 Do  
Begin  
S := X[I - 2] + X[I - 1] + X[I] + X[I + 1] + X[I + 2];  
If S In [1..3] Then Y[I] := 1  
End;  
For I := 0 To N Do  
Begin  
If Y[I] = 1 Then Circle(I * 10 + 10, Yg, 2); X[I] := Y[I];  
Y[I] := 0  
End  
Until S = #27; CloseGraph;  
End.
```

### **Ədəbiyyat**

1. Могилев А.В., Пак Н.И., Хеннер Е.К. Информатика: Учеб. пособие для студ. пед. вузов / Под ред. Е.К.Хеннер.--- М.: Изд.центр "Академия", 2001. 816 с.
2. *Бигон М., Харпер Дж., Таунсенд К.* Экология. Особи, популяции и сообщества: Пер. с англ. В двух книгах. Кн. 1. - М.: Мир, 2009.
3. *Горстко А. Б.* Познакомьтесь с математическим моделированием. - М.: Знание, 2011.
4. И. Н. Берешко, А. В. Бетин. Математические модели в экологии: учеб. пособие. Ч. 1 / Нац. аэрокосм. ун-т «Харьк. авиац. ин-т». Харьков, 2016. 68 с.
5. Колмогоров А. Н. Качественное исследование моделей динамики популяций // Проблемы кибернетики. 1972. Вып. 25. С. 100–106.
6. Фурсова П. В., Тёрлова Л. Д., Ризниченко Г. Ю. Математические модели в биологии. М.; Ижевск: РХД, 2018.
7. Базыкин А. Д. Нелинейная динамика взаимодействующих популяций. М.; Ижевск: Институт компьютерных исследований. 2013.

**THE EFFECTS OF THE NIGERIAN DEMOCRACY ON THE ROLE OF THE  
KING-MAKERS IN TRADITIONAL HAUSA-FULANI POLITICAL SYSTEM: AN  
EMPIRICAL STUDY OF ZAZZAU EMIRATE COUNCIL IN KADUNA STATE,  
NIGERIA BETWEEN SEPTEMBER AND OCTOBER 2020**

**Usma Muideen**

Distance Learning Centre  
Ahmadu Bello University, Zaria Nigeria

**Abstract**

The area known today as the Northern Region of Nigeria is three times the size of the other two regions Eastern and Western Regions combined. The traditional democratic system was the African model and channel to control the society socially, and politically. It was a citadel of unflinching display of moral values. The paper examines the effects Modern Democracy on the primary role of the King-Makers in Northern Nigeria. This paper is anchored on Structural Functionalism for theoretical orientation. Research design of the paper is survey method i.e. both the primary and the secondary sources of data were used for collecting data and qualitative quantitative analysis was made. The paper revealed that the Nigerian democracy has negatively impacted on the traditional role of the King-Makers in Zazzau Emirate Council. The paper recommends freedom of King-makers in Northern Nigeria.

**Keywords:** Democracy, Nigeria, King-Makers, Hausa-Fulani, Political System

**OPEN DISTANCE AND E-LEARNING AS AN ALTERNATIVE PLATFORM FOR  
ENHANCING KNOWLEDGE AND MANAGERIAL SKILLS: EVIDENCE FROM A  
SELECTED UNIVERSITY IN SUB-SAHARAN AFRICA**

**Jamilu Abdulkadir**

Distance Learning Centre,  
Ahmadu Bello University,  
Zaria-Nigeria

**Abstract**

The advancement in Information and Communication Technology (ICT) has revolutionised activities across all facets of human endeavours including learning and management. This study examines the role of open distance and e-learning as an alternative platform for enhancing knowledge and managerial skills using a selected university in sub-saharan Africa. Open distance and e-learning is an evolving educational platform. The scheme like other ICT inclined sectors is facing series and peculiar challenges in Nigeria. These challenges range from poor infrastructure, inadequate government policies, technological deficiency, poor funding and low oriented masses among many others. The study employed survey method of research. Data are collected via the use of structured questionnaires. Thus, using the Ahmadu Bello University, Distance Learning Centre (ABU DLC) in Nigeria as a case study, the paper argues that, the prospects offered by the open distance and e-learning platform can improve on the country's educational sector and individual managerial skills. Open distance and e-learning has proven to possess the capacity to offer an alternative learning environment to boost knowledge and by extension enhance managerial skills, especially for those whose job schedules offer them limited time to travel relatively long distances to acquire knowledge through the conventional system. Therefore, the paper stresses that open distance and e-learning in Nigeria though challenging, can add value to both individual and the country's educational sector and by extension boost managerial skills. When adequate resources among others are committed and properly harness to open distance and e-learning, it can comfortably serve as an alternative platform for learning, especially for interested individuals as obtainable in advanced countries in the contemporary global society.

**Keywords:** Open Distance and e-Learning, Managerial Skills, Nigeria, Sub-Saharan Africa.

**1. Introduction**

Since the advent of industrial revolution, the world has been searching for alternative/easier methods of conducting global affairs using technology to ease labour, replace overdependence on human and to boost productivity. The continuous innovations as achieved in the contemporary global system have affected virtually every aspect of human endeavour including learning and management. As such, a technical term connoting technological learning- "e-learning" emerged.

e-learning is an all-inclusive term as oppose to distance learning that is electronically or technologically enhanced. It is undoubtedly, a product of global technological revolution which set it apart from the traditional/conventional face-to-face mode of learning. As such, it could be argued that e-learning is relatively a novel system of education not only in Nigeria, but a global phenomenon which has provided learners of higher institutions, universities and college in particular, and secondary (as the case may be in developed countries like America and Western Europe and some developing countries) the opportunity to acquire education



collaboratively from tutors/instructors separated from each other. Tao, Yeh, and Sun, (2006) alluded to the novelty of e-learning and its electronic inclination as the new was to make education available to masses of people who need it.

In the case of Nigeria, the current waves of distance education owe their origins to the establishment of the National Open University of Nigeria (NOUN) in July, 1983, by an Act of the National Assembly as the first distance learning tertiary institution in Nigeria. The aim was to meet the growing demand for education by Nigerians which could not be met by the traditional system of face-to-face instructional delivery. The institution was closed down few weeks after its establishment, but with need to take advantage of emerging developments in the field of ICT which have revolutionized learning, necessitated the reactivation of the suspended NOUN Act of 1983 in 2002 (Fredrick, 2015). Although, there had been attempts by universities such as Ahmadu Bello University, Zaria through Teacher Improvement and Skills Educational Programme (TISEP), and Agricultural Extension Services in the 1940s and the 1980s, the establishment of NOUN gave a boost to distance learning.

Notwithstanding the breakthrough in e-learning or distance education globally, e-learning as a new and emerging form of education has its challenges. The Nigerian system as a whole has its own peculiar challenges, particularly with regards to ICT and other infrastructural deficiencies. Nevertheless, e-learning in Nigeria has proven that it can be an alternative platform for enhancing knowledge and managerial skills given the progress that has been recorded in the recent years in some institutions of higher learning since the introduction of Open and Distance Learning (ODL) and Open and Distance Education (ODE). Mondal (n.d) in emphasizing the importance of ODL in Netaji Subhas Open University (NSOU) India, notes that in the last twenty years ODL has expanded its affordability and flexibility to common people. Besides, following its inherent learner friendly features and flexibilities, the ODL system has the potential to enable the learners to deal with the challenging and difficult situations of society.

Given the above assertion and the truism that management by its character is tasking and time demanding, e-learning thus becomes an alternative platform for managers to improve their personal skills and outputs in their organisations while discharging their daily duties. These skills are made possible through enhanced knowledge that could be obtained electronically. Isaacs and McAllister (n.d) asserts that management is an explicit process that can be taught and learned. However, it takes time, dedication, and self-discipline, as such, management is a distinct task that demands a time commitment from the leaders of the organization. It follows then to add that the e-learning model of Ahmadu Bello University (ABU) with its synchronous and asynchronous dual mode offers managers the opportunity to improve their skills to meet up with new challenges and add value to their organisations. This paper therefore is of the opinion that e-learning, despite its shortcomings, can suitably and conveniently serve as an alternative platform for managers to improve their managerial skills given the seriousness of their engagements.

Drawing lessons from the explanation of mode of online delivery and its environment in other parts of the world like India which forms the background for Alghatani's and Mondal's explanation among other researchers and scholars that have written in the area, it is imperative to state that across Nigeria, different universities have adopted varied approaches and models of e-learning. The models ranging from none to fully online distance learning or from computer-based and the internet based e-learning and from the mixed or blended mode, assisted mode, and completely online mode or from the synchronous and asynchronous mode as the case may be. However, these modes may be improperly or haphazardly designed and implemented due to the challenges facing the implementation of e-learning in Nigeria and Sub-Saharan Africa. Nevertheless, in Nigeria, the Ahmadu Bello University open, distance and e-

Learning model have recorded a high level of success and has gone as far as implementing the internet base mode that incorporates the blended mode, assistant mode and the completely online mode of delivery. These modes of delivery are implemented depending on the convenience of the learner(s).

To this end, the present study seeks to investigate whether open, distance and e-learning can be an alternative platform for enhancing knowledge and managerial skills using open, distance and e-learning of Ahmadu Bello University in Nigeria as a case.

## **2. Methodology**

The study employed survey method of research. Sample is drawn from population that covers all open, distance and e-learning students of Ahmadu Bello University, Nigeria. The online MBA students were majorly targeted on the assumption that most of them occupy managerial positions, thus, their responses are very important. Data are collected via the use of structured questionnaires. Validity and reliability of data collection instrument were ascertained using content and alpha crombach respectively. Descriptive statistics such as frequencies and percentages was used to analyze the data. Meanwhile, Ordinary Least Square method of analysis was also used in testing the hypotheses formulated for the study at 5% levels of significance.

## **3. Results**

### **Presentation of Results**

<b>Dependent Variable: Knowledge &amp; Managerial Skills.</b>	<b>t-stats</b>	<b>Sig. Level</b>
<b>Constant</b>	17.41	0.002
<b>ODeL</b>	1.71	0.001
<b>R</b>	0.81	
<b>R<sup>2</sup></b>	0.67	
<b>R<sup>2</sup>- Adjusted</b>	0.66	
<b>F- ratio</b>	15.77	
<b>Sig.</b>	0.000	

*Source: Computer Analysis (2020)*

**Note:** Questions on **Open, Distance & e-Learning (ODeL)** were added together to form the independent variable and those on **Knowledge & Managerial Skills** were added to form the dependent variable in order to formulate the regression equation to validate the hypotheses of the research work.

$$\text{KMS} = f(\text{ODeL})$$

$$\text{KMS} = b_0 + b_1\text{ODeL} + e$$

### **Interpretation of Result**

The meaning of various statistical tools used in this study was given in this sub-section.

### **Co-efficient of Correlation ( r )**

A strong positive correlation existed between the dependent variable (KMS) and the independent variable (ODeL). This was revealed by the correlation coefficient of 0.81 as shown in the table of analysis above.

### **Co-efficient of Determination (R<sup>2</sup>)**

From the table, it is seen that 67% of the variations in KMS was attributable to ODeL. It follows, therefore, that about 33% were accounted for by factors outside the model.

#### **Student T-Test (t-test)**

This test shows the individual significance of the parameters used in the model. A parameter is significant if its calculated value is greater than the tabulated value at a given significance level or its p-value is lower than 0.05. From the table above, the constant of the model was significant because its calculated value of 17.41 has a p-value lower than 5%. ODeL was also significant because the p-value of its calculated value of 1.71 is lower than 0.05.

#### **F-statistic (f-test)**

This test validates the overall significance of the model, i.e. the goodness of the model and thus provides a basis for validating the hypotheses. A model is said to be significant if its f-calculated or f-ratio is greater than the tabulated f-values, at a given level of significance or the p-value is lower than 0.05. For this model, the value of 15.77 was significant at 5% level of significance because its p-value of 0.000 is lower than 0.05. Therefore, the null hypotheses were rejected.

### **4. Discussion**

#### **Hypothesis Testing and Discussion of Results**

As earlier stated a null hypothesis will only be accepted when the calculated value is lower than the tabulated value at a given level of significance or the p-value higher than 0.05, otherwise it will be rejected. Based on the empirical findings of the research work, all the null hypotheses (There is no significant improvement on managerial skills made possible by open, distance and e-learning; There is no significant enhancement of knowledge made possible by open, distance and e-learning) were all rejected.

On this note, it was generalized that open, distance and e-learning is an alternative platform for enhancing knowledge and managerial skills in Nigeria.

### **5. Conclusion**

The advancement in global technology has compelled the educational sector to key in to exploit its maximum opportunities and by extension impact on the global educational system. As such, e-learning has become a new culture of the educational system that is used to enhance learning. It is apparent that open, distance and e-learning can empower students at higher educational levels to acquire their education while simultaneously pursuing their personal objectives as well as maintaining their own careers, without the intimidation of rigid schedule and programmes. From this analogy, it is obvious that e-learning is the best alternative platform for managers to explore to increase their skills for greater managerial tasks.

Internet and multimedia technology development have enabled the open, distance and e-learning sector the ability of: consulting, content, technologies, services and support which are identified as the five key sectors of the e-learning industry. Following this breakthrough, e-learning can be adopted, used or applied in education for effective teaching and learning irrespective of level or stage of education. Open, distance and e-learning by its nature is flexible which makes it learner-controlled and it operates under a self-managed education environment where the learners have authority over the learning environment; thereby allowing learners to work at their pace and convenience.

The study recommends that all tertiary institutions in the Sub-Saharan Africa should embrace open, distance and e-learning since it can be an alternative to the traditional system given the global level of technological advancement which gives people the opportunity to study in spite of their tight schedules.

#### **References**

Abbad, M. M., Morris, D., & de Nahlik, C. (2009). Looking under the Bonnet: Factors

Affecting Student Adoption of e-Learning Systems in Jordan. *The International Review of Research in Open and Distance Learning*.

Algahtani, A.F. (2011). Evaluating the Effectiveness of the E-learning Experience in Some Universities in Saudi Arabia from Male Students' Perceptions, Durham theses, Durham University.

Almosa, A. (2002). Use of Computer in Education, (2nd ed), Riyadh: Future Education Library.

Arkorful, V and Abaidoo, N. (2014). The Role of E-Learning, the Advantages and Disadvantages of its Adoption in Higher Education. *International Journal of Education and Research*, 2(12) PP. 397-410.

Borstorff, P. C., and Lowe, S. L. (2007). Student Perceptions and Opinions Toward E-Learning in the College Environment. *Academy of Educational Leadership Journal*, 11(2), 13–30.

Daniel, J. (2009). E-learning for Development: Using Information and Communications Technologies to Bridge the Digital Divide. *Common Wealth Ministers Reference*. Henley Media Group.

Dublin, L. (2003). If you only look under the Street Lamps...or Nine E-Learning Myths. *The E- Learning Developers Journal*. <http://www.eLearningguild.com>.

Eke, H.N. (2011). Modeling LIS Students' Intention to Adapt e-learning: A Case from University of Nigeria Nsukka, *Library Philosophy and Practice* ISSN 1522- 0222.

European Commission (2000). Communication from the Commission: e-learning - Designing "Tejas at Niit" Tomorrow's Education: Brussels: European Commission.

European Commission (2001). The e-learning Action Plan: Designing Tomorrow's Education. <http://www.elearningeuropa.info>.

Fredrick, F. T. (2015). Prospects and Challenges of E-learning in Nigerian University Education using National Open University of Nigeria Akure Study Centre. A Project Report Submitted to the Department of Science and Technical Education (Computer Education Unit) Adekunle Ajasin University Akungba Akoko in Partial Fulfilment of the Award of Bachelor Degree in Science and Technical Education (B.Sc.Ed.).

National University Commission (2018). List of Distance Learning Centres in Nigeria approved by National University Commission. <https://allschool.com.ng/list-of-approved-distance-learning-centres-in-nigeria/> Retrieved on 29<sup>th</sup> May, 2019.

Kasse J.P and Blunywa, W. (2013). An Assessment of E-Learning Utilization by a Section of Ugandan Universities Challenges, Success Factors and Way Forward. *International Conference of ICT for Africa*. Harare, Zimbabwe.

Kartha, C. P. (2006). Learning Business Statistics Vs. Traditional. *Business Review*, 5, 27–33.

Knouz (n.d)116\_Sample\_Chapter.pdf - CHAPTER 2 MANAGEMENT INTRODUCTION... <https://www.coursehero.com/file/37430536/116-Sample-Chapterpdf/> Retrieved on 27<sup>th</sup> May, 2019.

McAllister, J. and Isaacs, S. (n.d) Management Skills. Section 10, pp:134-137. Retrieved from: <https://www.entrepreneurshipinbox.com/202/managerial-skills/>. On 18th May, 2019.

Mondal, B. K. (n.d). Exploration of Educational Enhancement and Reflective Observation on Distance Education System through NSOU. *Developmental Interventions and Open Learning for Empowering and Transforming Society*. pp: 1-11.

Oblinger, D. G., and Hawkins, B. L. (2005). The Myth about e-Learning. *Educause Review*.

Tao, Y. H., Yeh, C. R., and Sun, S. I. (2006). Improving Training Needs Assessment Processes Via The Internet: System Design and Qualitative Study. *Internet Research*, 16 (4),

427–49.

Terande, T. J. (2012) Application of e-teaching and e-learning in Nigerian Educational System. *Academic Research International*, 3(1), pp: 30-36.

Thomas, O. A. and Omotoke, O. O. (2015) Challenges of E-Learning Technologies in Nigerian University Education. *Journal of Educational and Social Research*, 5(1), pp: 301-306.

Doi:10.5901/jesr.2015.v5n1p301

Zeitoun, H. (2008). E-learning: Concept, Issues, Application, Evaluation, Riyadh: Dar Alsolateah publication.

116\_Sample\_Chapter.pdf - CHAPTER 2 MANAGEMENT  
INTRODUCTION...Retrieved from: <https://www.coursehero.com/file/37430536/116-Sample-Chapterpdf/>. 28<sup>th</sup> May, 2019.



**1960'IN İKİ DARBESİ; 18 NİSAN VE 27 MAYIS**

**Dr. Recep Bülent Şenses**

Girne American University, Faculty of Politics, Kyrenia / TRNC  
ORCID ID: 0000-0003-1044-5778

**Özet**

Türkiye’de çok partili dönemin ilk iktidar partisi değişikliği 1950 genel seçimlerinden sonra CHP ve DP arasında siyasi herhangi bir sorun çıkmadan gerçekleşti. Bunun yanı sıra, seçimden sonra Meclis’in açılmasıyla birlikte yapılan Cumhurbaşkanlığı seçimlerini de İnönü’ye karşı aday olan DP kurucularından Celal Bayar kazandı. DP 1954 yılında yapılan genel seçimleri ve 1957 yılında yapılan erken genel seçimleri de kazandı. Ancak 1957 yılında yapılan seçimlerde seçime hile karıştırıldığını gösteren çeşitli olaylar sonucunda iktidarın siyasi meşruiyetine ciddi anlamda gölge düştü. 1957 seçimlerinden sonra siyasi gerginlik o seviyede arttı ki meclisin ilk oturumunu korumak üzere tanklar sokağa indi. DP Başkanı ve Başbakan Menderes 1957 seçimleri sonrasında 1958’in ortalarından itibaren hem partisinin hem de devlet yönetiminin kontrolünü kaybetmişti. Bu durum kendisinin iktidarda kalmasını kolaylaştıracak pragmatik yöntemleri sıkça kullanmasıyla sonuçlandı. İktidar partisinin siyasi pragmatizmi öyle bir aşamaya geldi ki 18 Nisan 1960 yılında “Tahkikat Encümeni (İnceleme Komisyonu)” kurulması için “Meclis Kararı” alındı. Sadece DP milletvekillerinden oluşan bu Encümen ilk aldığı kararla bütün siyasi parti faaliyetlerini durdurdu. DP’nin aldığı 18 Nisan 1960 kararlarıyla anayasal düzen ortadan kaldırılmış oldu. Bu siyasi oldu bittiye karşı başlayan sokak hareketleri de hiyerarşik olmayan bir askeri darbeye sonuçlandı. Belirtilenler kapsamında bu çalışmanın amacı, Demokrat Parti’nin 1960 devriminden kırk gün önce sivil bir darbe ile anayasal düzeni ortadan kaldırdığını ve dolayısıyla 1960 askeri darbesinin bir karşı darbe olarak tanımlanması gerektiğini ortaya koymaktır.

**Anahtar Kelimeler:** 27 Mayıs Darbesi, Tahkikat Encümeni, Adnan Menderes.

**Abstract**

In Turkey, the first change of political power in the multi-party era took place after the 1950 general elections, without any political problems between the Republican People’s Party (RPP) and the Democrat Party (DP). Apart from this, also Celal Bayar, one of the founders of the DP, won the Presidential elections held in the Assembly. DP also won the general elections held in 1954 and the early general elections held in 1957. However, as a result of various events that showed that the election was manipulated in the elections held in 1957, the political legitimacy of the government was significantly compromised. Political tension increased so much that after the 1957 general elections, tanks took to the streets to protect the first session of parliament. After the 1957 elections, DP President and Prime Minister Menderes lost control of both the party and the state administration from 1958 on. This resulted in his frequent use of pragmatic methods that would make it easier for him to stay in power. The political pragmatism of the ruling party reached the stage where a "parliamentary decision" was taken to establish a "Commission of Investigation" (Tahkikat Encümeni) to investigate the opposition party on April 18, 1960. Consisting of only DP deputies, this council stopped all political party activities with its first decision. Thus, the constitutional order was abolished by the ruling party in Turkey on April 18, 1960. Street movements that opposed this political fait accompli resulted in a non-hierarchical military coup. Within the scope of those mentioned, the purpose of this study is to reveal that the DP abolished the constitutional order with a civilian coup forty days before the 1960 revolution and therefore the 1960 military coup should be defined as a counter coup.

**Keywords:** May 27 Coup, Tahkikat Encümeni, Adnan Menderes.

## GİRİŞ

Türkiye Cumhuriyeti siyasi tarihine ilk askeri darbe olarak damgasını vuran 27 Mayıs darbesi, 1961 yılında kabul edilen anayasa ile birlikte 1980 yılında yapılan askeri darbeye kadar Türk siyasetini, Türk siyasetinin enstrümanlarını, Türk sivil-asker ilişkilerini ve Türkiye'nin sosyo-politik yapısını derinden etkilemiştir. Öte yandan, 27 Mayıs askeri darbesini, 1950-1960 arasında iktidarda kalan Demokrat Parti (DP) icraatlarını göz ardı ederek incelemek, siyaset bilimi açısından taraflı veya en azından hatalı sonuçlara ulaşılmasına neden olacaktır. Bu anlamda, DP'nin askeri darbe öncesinde, 18 Nisan 1960'ta, kendi milletvekillerinin katılımıyla oluşturduğu komisyonun tüm siyasi parti faaliyetlerini durdurması başlı başına bir sivil darbedir. Anayasaya aykırı olarak gerçekleştirilen bu faaliyet, 27 Mayıs 1960 darbesinin siyasi niteliğini ve meşruiyetinin temelini değiştirecek niteliktedir. Belirtilenler kapsamında, 27 Mayıs 1960 darbesini konu alan bu çalışma ile birlikte, 1950-54, 1954-57 ve 1957-60 arasındaki DP uygulamalarının sosyopolitik bir analizi yapılarak, 18 Nisan 1960'ta DP'nin anayasayı rafa kaldırmasıyla 27 Mayıs 1960 darbesi arasında bir ilişki kurulması gerektiği ortaya konulacaktır.

### **Demokrat Parti İktidarının İlk Döneminde Parti-Devlet İlişkisi ve Sosyo-politik Yapı (1950-1954)**

II. Dünya Savaşı sonrasında Türk siyaseti üzerindeki kontrollerini her geçen gün daha fazla kaybeden Türkiye Cumhuriyeti'nin kurucuları yarı-asker politikacılar, sonunda 14 Mayıs 1950'deki genel seçimi kaybederek iktidardan ayrıldılar. Birden fazla partinin katıldığı 1950 seçimleri, o güne kadar en sakin geçen seçim oldu. Bunun yanı sıra, 1946 seçimlerine katılım oranı %75 iken, 1950 seçimlerine katılım oranı %89'du (Tuncer, 2010:94). Öyle görülüyor ki halk, 1950 seçimlerinde rejim içindeki gücünün farkına varmıştı. Seçim sonucunda; 465 milletvekilinin 397'sini DP, 61'ini ise CHP kazandı<sup>1</sup>. Sonuç devletin kurucuları için tam bir hezimetti. DP ise büyük bir siyasi zafer kazanmıştı. Bir zamanlar Atatürk ve İnönü'nün başbakanı olarak çalışmış olan Celal Bayar, 22 Mayıs 1950'de İnönü'ye karşı adaylığını koyduğu seçimi kazanarak, yeni cumhurbaşkanı seçildi. İnönü ilk kez bir seçim kaybediyordu. Seçimlerin en önemli kısmı ise iktidarın devir teslim kısmıydı. Devletin kurucu kimliğini taşıyan siyasetçiler, sakin bir seçimden sonra ilgi çekici bir şekilde iktidarı aynı sakinlikle yeni bir partiye devrettiler. Yeni cumhurbaşkanı top atışlarıyla kutlandı. Kutlamaya Marmaris açıklarında eğitim yapan Donanma gemileri de 101 pare top atışıyla katıldı (Cumhuriyet, 23 Mayıs 1950). Yurtta bir bayram havası esiyordu. Aynı gün Adnan Menderes başbakan oldu.

Devletin başındaki bu keskin değişimin yanı sıra, Meclisin o güne kadar alışılmış sosyal portresi içindeki dominasyon da değişti. Cumhuriyetin 1923 yılında kuruluşundan 1950'ye kadar ilk kez, asker kökenli milletvekillerinin oranı yaklaşık yüzde onbir seviyesine düştü<sup>2</sup>. Daha da önemlisi asker kökenli milletvekillerinin çoğunluğu bu kez, DP sıralarında oturuyordu. Bunlardan bazıları meslek küskünü askerlerdi. Üstelik bu askerler içerisinde; yazdığı muhalif, hakaretamiz ve gizli içerikli mektuplar nedeniyle birkaç yıl önce tutuklanmış, emekli General Ali İhsan Sabis gibi aşırıları da vardı. Öte yandan, kimse henüz farkında değildi; ancak seçimlerden sonra, her ne kadar yürütmenin üst kadrosu ve yasama büyük bir değişikliğe uğramış olsa da, eski devletin bürokratları henüz görevdeydi. Bu bürokratlar devletin hem kuruluş felsefesini hem de baskın gücünü sadece temsil etmekle kalmıyor, siyasi sisteme yansıtmaya da devam ediyorlardı. Aslında bu yapının hemen değişmesine imkân yoktu. Modern bir devlette olduğu gibi, iktidara gelen siyasi parti değişse bile bürokrasinin bağımsızlığı esas alınsaydı, bu durum farkedilmeyecekti bile. Ancak iktidara yeni gelenler,

---

<sup>1</sup> Geri kalan 7 milletvekilliğini bağımsızlar kazanmıştır (TÜİK, 2012:8).

<sup>2</sup> TBMM, 2010'da verilen biyografilere bağlı olarak belirlenmiştir.

süre gelen bir devlette öncelikleri farklı olan politik yapıları değil, rejimin kuruluş felsefesinin ve kurucularının muhaliflerini temsil ediyorlardı. Siyasi anlamda muktedir olabilmeleri için bürokratların da tamamen değişmesi gerekliydi. Oysa iktidarın değiştiği 1950 yılında; savaşlar içinde yoğrulmuş, kurumlarının kültürü yerleşmiş, deneyimli ve güçlü bir bürokrasi vardı. Devlet II. Dünya Savaşı'na girmemesine rağmen, bu bürokratlar sayesinde savaşın kazananların elde ettikleri tüm uluslararası avantajları elde etmeyi başarmıştı. Bürokratların yıllar içerisinde deneyimleyerek öğrendikleri en önemli konulardan bir diğeri de, uluslararası politikaları iç dengelerle nasıl bütünleştirecekleriydi. Bütün bunlara karşın bir önceki iktidar tarafından atanmış bürokratlar, devleti sürekli kılıp kendilerini yeni partinin politikalarına kısa zamanda nasıl özdeşleştireceklerini bilmiyorlardı. Ortadaki bir başka gerçek de bürokratların taşıdıkları kurum kültürlerinin, yeni iktidarın vaatleriyle çelişecek şekilde, keskin bir devletçilik üzerinde şekillenmesiydi. Eski bürokratların deneyimleri, yeni hükümetin talepleriyle çelişince de *“demokratlar büyük bir seçim başarısı kazanmalarına rağmen, iktidarda müthiş bir güvensizlik hissediyorlardı.”* (Ahmad,2012:134). Bu durumda, bir önceki iktidar tarafından atanmış yürütme erkinin olmazsa olmazı bu bürokratlar, yürütmenin diğer parçası olan seçilmiş politikacılar için siyasi bir direnç demektir. Tüm bunlar birleşince de 1950'deki sosyo-politik durum, iktidardaki ilk gününden itibaren DP'nin politikalarını etkilemiştir. DP, devletin dizginlerini eskiden kalan kurumsallaşmış bürokrasi nedeniyle hemen ele alamayınca, devletin ve kurumların yanından dolaşarak doğrudan halkla iletişim kurdu. Yani popülist oldu. DP iktidarının ilk günlerindeki gazetelerde; fabrikaların özelleştirileceği, askerlik süresinin kısaltılacağı, MSB bütçesinde tasarruf yapılacağı gibi haberler (Cumhuriyet, 8 Haziran 1950) yer alıyordu. Aslında DP'nin bundan başka çaresinin de olmadığı, haberlerde belirtilen şu cümlelerden anlaşılıyordu: *“Devlet cihazının başlıca vazifelerinde bulunanlar arasında değişikliklere sebep, bazı hizmetlerdeki müfrit (haddini aşan) particilerin zahiran (görünüşe göre) tarafsızlığa dönmekle beraber eski zihniyetlerinde devam ettiklerinin esefle görülmesidir.”* Haberde çok çarpıcı bir ifade daha vardı: *“Hatta, bizzat CHP çevrelerinde bu vaziyetin Saltanat Demokratlarda, idare bizde.”* sözleriyle izah edildiği görülmüştür.” (Cumhuriyet, 8 Haziran 1950) Bu açıklamalar, DP ve devlet arasındaki çarpık ilişkiyle ilgili gerçeklerin ifadesinden başka bir şey değildi.

Mayıs 1950'de, Türkiye'deki toplumun yüzde yetmişbeşi köylerde yaşıyordu (TÜİK, 2014:7). Köylülerin yeni iktidardan büyük beklentileri vardı. CHP'nin iktidarda kaldığı sürede; önce II. Dünya Savaşı, daha sonra Sovyetler'in Boğazlar üzerindeki talepleri nedeniyle terhis edemediği çok büyük sayıda er henüz evlerine dönememişti. Ancak, savaşın bitmesine rağmen evine dönemeyen köylülerle, ordunun masraflarını karşılamak için çaresizce köylüye yüklenen vergilerin hesabı, son seçimde sorulmuştu. Savaş nedeniyle toplanmak zorunda kalınan Varlık Vergisi'nin hesabını da büyük şehirlerde yaşayan kapitalistler sormuştu. Öte yandan devlet giderek büyüdükçe, Ankara başta olmak üzere büyük şehirlerde oturan devlet memurlarının sayısı artmış; bu da kiraların artmasına neden olmuştu. Bütün bunlar birleşince de, yeni başbakanın büyük bir çiftlik ağası olması bir şeyi değiştirmemişti. CHP'nin seçimi kaybetmesi doğaldı.

Seçimden bir yıl kadar önce, Genelkurmay Başkanlığı Haziran 1949 itibarıyla MSB'ye bağlanmıştı. (Resmi Gazete, 3 Haziran 1949, No:7223). Yine de, askerlerin siyasilerin emrine girmesi ile ilgili bu hukuki düzenlemeyle ilgili böylesine önemli bir siyasi tercih bile İnönü'yü halkın gözünde seçimin kaybedeni olmaktan kurtaramamıştı. Üstelik bu karar verildiğinde, korgeneral ve orgeneral rütbesindeki hemen hemen tüm komutanlar İstiklal Harbi'nde İnönü ile silah arkadaşlığı yapan generallerdi. Tüm bunların yanı sıra, 1950'deki iktidar değişiminden iki ay önce, 2 Mart 1950'de CHP iktidarındaki politikacıların silah arkadaşı olan General Muğlalı'nın askeri mahkeme tarafından idam cezasına çarptırıldığı sırada, İnönü'nün hâlâ cumhurbaşkanı olduğunu da hatırlamak gerekir. Belirtilenler ışığında, DP'nin iktidarı

devraldığı günlerde üst seviye komutanlar ile İnönü ve onun siyasi arkadaşlarının, birbirlerini kayıtsız şartsız desteklediklerini söylemek abartılı olacaktır.

Öte yandan,1950 yılında, henüz tuğgeneral rütbesine kadar bile yükselememiş olan, tamamen Cumhuriyet dönemi Harp Okulu ve Harp Akademisinde yetişmiş subayların<sup>3</sup>, Kurtuluş Savaşı'nda İnönü'nün silah arkadaşı olan yaşlı generallerden farklı bir kültürü vardı. Siyasi sistemin değiştiği yıllarda, orgeneral ve korgeneral rütbesindeki tüm generaller, İnönü ile birlikte devletin ilk kurucularıydılar. Bu generaller toplum ortalaması üzerinde bir eğitim almış olsalar da, on yıl süren savaş döneminde iyi bir eğitim alma şansı bulamamışlardı. Cumhuriyet döneminin barış içinde geçen yılları süresince yetişen genç subaylar ise, yaşlı generallerden daha iyi yetişmişlerdi. Üstelik bu subaylar yetişirken; II. Dünya Savaşı'nın tank, radar, sonar gibi yeni silah ve teknolojileri ile bunların kullanışıyla ilgili strateji ve taktikleri gözlemlemişlerdi. Bu nedenle, 1950'ye gelindiğinde yaşlı generaller ve komuta ettikleri orta kademe komutanlar arasında ciddi bir teknolojik fark da oluşmuştu. Bu teknik bilgi ve anlayış farklılığı, generaller ve genç subaylar arasındaki kültürel farkın her geçen gün daha da artmasına neden olmuştu. Oysa II. Dünya Savaşı'na katılan devletlerin askerlerinin arasındaki I. ve II. Dünya Savaşı arasındaki dönemde ortaya çıkan teknolojik ve ideolojik kültür farklılıkları, II. Dünya Savaşı'nda birlikte yaşadıkları acı savaş deneyimleri sayesinde ortadan kalkmıştı.

1950'li yıllarda, yürütme erkinin enstrümanlarından biri olan ordunun temsilcisi generallerin rütbeleri yükseldikçe, politikacılara şartsız yaklaştıklarını söylemenin yanlış olmayacağını gösteren birçok örnek vardır. Bu anlamda, terfileri iktidardaki politikacıların başkanlık ettiği Askeri Şura kararına bağlı olan generallerin bu yaklaşımları doğal karşılanmalıdır. Generaller, durumları her yıl siyasiler tarafından gözden geçirilen bir çeşit sözleşmeli profesyonellerdi. Bu durum, CHP'nin tek parti döneminde de bu şekildeydi. Ancak iki dönem arasındaki temel fark, generallerin genç bir subayken uğruna mücadele ettikleri rejimin muhaliflerinin iktidara gelmesiyle, profesyonelce taraf değiştirmiş olmalarıydı. Bu durumun yarattığı sonuç, ordu er ve erbaşlarının da bir sözleşmeyle profesyonel olması durumunda tamamen farklı olurdu. Sözleşmelilerin seçiminde parti ideolojisi baskın olur, iktidar değiştiğinde siyasi patlama yaşanırdı. Bu anlamda, 1950 seçimleri sonrasında, bazı generallerin İnönü'ye giderek "*Paşam ordu emrinizdedir.*"(Erkanlı,1973:5) dedikleri önemli iddialar arasındadır<sup>4</sup> Buna karşılık, 1950 seçimlerinin antidemokratik olacağından kaygılanarak kendi aralarında örgütlenen genç subaylar, ordunun desteğini DP'nin kurucularından Bayar'a belirtmek için Korgeneral Fahri Belen'in desteğini istemiş ve Belen'in Bayar ile yaptığı toplantı sonucunda Bayar da seçimlerde baskı olması durumunda kendisine verilecek destekten hoşnut kalmıştır<sup>5</sup> Belirtilen veriler birleştirilince, yaygın sanıların aksine, DP iktidara ilk geldiği günlerde genç subayların DP yanlısı olduğu, bunun da DP yöneticileri tarafından memnuniyetle karşılandığı ortaya çıkmaktadır. Öyle ki hem General Belen, hem de onun desteğini istediği iddia edilen genç subaylardan Kurmay Albay Seyfi Kurtbek, 1950'de DP'den milletvekili ve bakan yapılmıştır. Hatta Kurtbek daha sonra MSB bile yapılarak genelkurmay Başkanının da üstü bir pozisyona getirilmiştir. Seyfi Kurtbek'in DP iktidarında bakan yapılması, 1950 yıllarında genç subayların DP yanlısı olduğunun en iyi kanıtlarından birisidir.

---

<sup>3</sup> 1924 yılında mezun olan Cumhuriyet'in ilk subayları, ilk kez 1954 yılında generalliğe terfi etmişlerdir.

<sup>4</sup> Bazı generallerin 1950 seçimleri sonrasında İnönü'ye gittiği konusu General Sıtkı Ulay'ın anılarında da belirtilir (Ulay, 1968:14). Bunun yanı sıra Hale (Hale,2014: 131) de bu konunun varlığını konu eder. Ancak bu generallerin kim oldukları konusu açık değildir.

<sup>5</sup> Bayar kendisiyle irtibat kurulduğunda; "1950'de müdahale olursa yapacağımız ihtilalde ben de emrinizde bir nefer olurum" demiştir (Ulay, 1968:13). İpeki&Coşar, 2010:12'de de Bayar'ın askerlerin kendisini desteklemesinden memnun olduğu belirtilir.



**DP İktidarının Son İki Döneminde Siyasi Sistemin Parti Oligarşisine Dönüşümü ve Bir Siyasi İroni; Demokrasi İçin Askeri Darbe (1954-1960)**

Demokrat Partililer iktidarda her yıl giderek daha fazla siyasi deneyim kazanmalarına rağmen, 1950-54 yılları arasında sadece rejimle değil, gün geçtikçe populist politikalarından etkilenmeyen sosyal kesimlerle de kavga etmeye devam ettiler. 1953 yılında, üniversite profesörlerinin siyasete katılmaları yasaklandı. Aynı yıl CHP'nin mallarına el kondu. 1954 yılında basın özgürlüğünün kısıtlanmasıyla ilgili bir yasa çıkartıldı. İşin garip tarafı çok partili bir siyasi sistem içinde yaşanmasına rağmen, sistemde iktidar partisinin yaptıklarını sorgulayacak bir mekanizma da bulunmuyordu. Siyasi sistem, tek partili bir sistemin kurallarına göre kurulmuştu. Bu nedenle, hem iktidar hem de muhalefet partisinin bulunduğu siyasi bir yapı için uygun değildi. Sonunda muhalefetin siyaseten fazla bir şey ifade etmediği çok partili çarpık bir sistemde, iktidar partisi sınırsızca yetki kullanmaya başladı. 1954 seçimleri tüm bu çarpık siyasi mekanizma içerisinde yapılırken Türkiye'deki sosyo-politik ortam, bir önceki dönemden çok da fazla değişmemişti. Toplumun hala yüzde yetmiş k öylerde yaşıyordu. 1955'te okuma yazma bilmeyenlerin oranı yaklaşık yüzde altmış ikiydi ve yüksek öğretim kurumlarından yılda 3124 kişi mezun oluyordu<sup>6</sup>. Bu sayıya askeri okullardan her yıl düzenli olarak mezun olan subayların da dahil olduğu gözden uzak tutulmamalıdır. 1950-1960 yılları arasında yüksek lisans seviyesinde eğitim veren askeri okul olan Harp Akademilerinden mezun olan kurmay subay sayısı bile (1950-54 yılları arasında mezun verilmemesine rağmen) yaklaşık dokuzyüz seviyesindedir<sup>7</sup>. Cumhuriyet kurulalı otuz yıl geçmesine ve II. Dünya Savaşı'na girilmemesine rağmen, 1955 yılı Türkiye'si'nde hâlâ askerler ve siviller arasındaki kültür farkı devam ediyordu. Üstelik sivil üniversite öğrencileri de, DP'nin populist politikalarından etkilenmek yerine giderek DP karşıtı oluyorlardı. Yüksek öğretim gören öğrenci sayısı yaklaşık olarak; 1945-46 öğretim yılında on dokuz bin, 1954-55 öğretim yılında yirmi sekiz bin olmuştu. Bu rakam 1959-60'ta yaklaşık elli dört bin olacaktır<sup>8</sup>. Üniversite öğrencileri de artık toplumdan farklılaşarak, politik bir kimlik kazanmaya başlamışlardı. 15 Aralık 1953'te CHP'nin mallarına DP'nin çıkardığı kanunla el konulduğunda, bini aşkın İstanbul Üniversitesi öğrencisi Cumhurbaşkanı Celal Bayar'a bir beyannamede bulunarak kanunu onaylamamasını istemişlerdi (Cumhuriyet, 16 Aralık 1953). Devleti yönetmek, DP için iktidarlarının ilk döneminin son yılından itibaren giderek daha zorlaşıyordu.

Türk toplumunun sosyo-politik suskunluğu ve DP tarafından uygulanan populist politikalar 1954 seçim sonuçlarına da yansdı. Demokratlar bu kez, bir önceki seçimden daha büyük bir siyasi zafer kazandılar<sup>9</sup> Demokratların dört yıldır uyguladıkları siyasi, sosyal ve ekonomik politikalar toplum tarafından onaylanmıştı. Demokratlar hem rejim karşıtı söylemlerinin, hem de populist politikalarının işe yaradığını anlamışlardı. Buna devam ettiler. Öte yandan, DP 1954 seçimleri sonucunda tekrar iktidarda kalmayı önceki seçimlerden daha fazla oy alarak garantileyince, partinin milletvekillerinin, CHP tek parti iktidarının toplum nezdindeki sembolleri olan subay ve generallere karşı tutumları her geçen gün artacak şekilde olumsuzlaştı. DP'lilerin subay ve generalleri aşağılamaları artık ileri boyutlara varmıştı. DP'li milletvekili ve bakanlar yüksek rübeli generallerden çantalarını taşımalarını istiyor, bazen subay ve generallere kendilerinin taktıkları takma isimlerle hitap ediyorlardı. DP'li bir ilçe başkanının talebiyle, bir generalin görev yeri değişikliği yapıldığı bile oluyordu<sup>10</sup>. Tüm bu aşağılanmalar, genç subayların tanık olduğu sıradan olaylar arasında olmaya başlamıştı.

<sup>6</sup> TÜİK, 2014:23,69'daki bilgilerden derlenmiştir.

<sup>7</sup> Bu rakam Yurdabak, 1980'deki verilere göre hesaplanmıştır. Harp Akademileri 1950 ve 1954 arasında mezun vermemesine karşın daha sonraki yıllarda daha fazla mezun vererek bu fark kapatılmıştır.

<sup>8</sup> TÜİK, 2014:69'daki bilgilerden derlenmiştir.

<sup>9</sup> Yüksek Seçim Kurulu sonuçlarına göre Demokrat Parti oyların %58,4'ünü aldı.

<sup>10</sup> DP'lilerin askerlere karşı davranışları ULAY, 1968:20-24 arasındaki açıklamalardan derlenmiştir.



Aslında DP'nin giderek farklılaşmasının nedenlerinden biri de Türkiye'de 1953'ten itibaren büyük bir ekonomik sıkıntının yaşanmaya başlamasıydı<sup>11</sup>. Doğal olarak şehirde yaşayan memurlar, ki bunların içerisinde askerler de dahildi, ekonomideki kötü gidişten en fazla etkilenen kesim oldu. Açıkcası DP hükümetlerinin en zayıf tarafı, ekonomik sorunlar ve bunlara bağlı ortaya çıkan sosyal değişimle başa çıkma becerilerinin olmayıştı. DP'nin iktidarda kalmasının en önemli nedenlerinden biri, ülkenin kurucuları olan askerlerin siyasi dominasyonunu kırmasıydı. Bu da o güne kadar siyasetin parçası haline gelememiş kesimlerin, DP'yi gözü kapalı desteklemelerine neden oluyordu.

Önceki CHP iktidarlarının DP'ye nazaran ciddi bir avantajı vardı. İktidardaki yasama ve yürütme erklerinin baskın kültürü hemen hemen aynıydı. Bu kültür, devletin yarı-asker kurucularının kültürüydü. Bu nedenle alınan kararların yasaya dönüşmesi ve bunların icrasının yasama tarafından desteklenmesi doğal bir işbirliğiyle gerçekleşiyordu. Oysa DP'yi destekleyen sosyo-politik yapı daha kozmopolitti. Bu nedenle, DP'nin aldığı kararlar daha çok pragmatik ve popülist olmak zorundaydı. Bu durum da ekonomiyi kontrolsüz hale getiriyordu. DP'yi siyaseten destekleyenlerin desteği, sürekli olarak iktidardan alacakları tavizlere bağlıydı. Bu nedenle DP, kontrol edemediği sosyo-politik bir denge üzerindeydi. Aslında DP'liler iktidarda kalmalarını, iktidarda olmalarına rağmen devletle sürekli kavgalı olmalarına borçluydular. Bu nedenle DP iktidarı boyunca; devlet, siyaset, toplum ve artık bunlardan soyutlanmış genç subaylar da dahil okumuş kesimdeki sosyo-politik kültür, farklı yönlerde evriliyordu. Bu anlamda, DP iktidarlarının, icraatları ile değil de siyasi hedefleri üzerindeki polemikleri sayesinde ayakta kalmasının, özellikle 1954-1957 seçim döneminden itibaren rejimi her geçen gün daha çok parti oligarşisine götürdüğünü söylemek yanlış olmayacaktır. Menderes, oligarşik ve popülist yönetimlerin iktidarda kalabilmek için başvurduğu en önemli yöntemlerden birinin sürekli hasım yaratma olduğunu, el yordamıyla da olsa bulmuştu ve bunu ustalıklı ve siyaseten çaresizce kullanıyordu.

Öte yandan DP, generaller için tam bir siyasi sıçrama tahtasıydı. Örneğin, 10 Nisan 1954'te Genelkurmay Başkanı Orgeneral Nuri Yamut emekliye ayrılarak DP İstanbul milletvekili oldu. Aynı yıl on üç general daha DP milletvekili olmayı tercih etti. Hem iktidardaki siyasiler, hem de üst rütbeli generaller bu durumdan memnundular. Ancak, tüm bu siyasi gelişmelerin sonucunda, orduda yıllar içerisinde oluşan hiyerarşik değerler etrafında oluşmuş olan sınıf kimliğinden tamamen uzaklaşan genç subaylar, iktidar muhalifi olarak yer altına inmeye başladılar. Küçük ve zayıf bir grup 1954 yılında iktidar muhalifi gizli toplantılara başlasa da, asıl gizli subay örgütü Harp Akademileri öğrencileri arasında 1956 yılında kuruldu. Daha sonra farklı subaylar arasında başka bir örgüt daha kuruldu. Bu iki örgüt 1957 yılında bir araya geldi<sup>12</sup>. 1956'daki ilk grup "*Ordunun gidişatının elbirliği ile düzeltilmesi*" (Aydemir, 1968: 25) maksadıyla kurulmuş; ancak 1957'de bu maksat "*Memleketi bu gidişatından kurtarmak için ne lazımsa yapmak ve icap ettiği takdirde hükümet darbesi yaparak idareyi ele almak*" (Aydemir, 1968: 31) olarak değişmişti. 1957'deki gizli subay örgütünün ilk toplantısı, bir subayın kiralık olarak tuttuğu bir evde yapılmıştı. Garip bir tesadüf olarak bu evin daha önceleri Mahmut Şevket Paşa Konağı olduğu öğrenildi. Kader ağlarını 1909'un ipleriyle örüyordu. DP'nin antidemokratik ve askerleri küçümseyen uygulamaları birleşince, subaylar için yeraltına inmek de bilindik bir çare olarak görülmüştü. 1957'de, 1908'den beri ilk kez bu kadar güçlü bir illegal örgütlenmeye gidiyorlardı. 1956 yılı iktidar partisinin demokratik kurumları yıktığı ve Türkiye'yi demokrasiden uzaklaştırdığı yıldır (Ahmad, 2015:73). Bununla örtüşecek şekilde de subaylar 1956'da gerçek anlamda illegal bir şekilde örgütlenmeye

<sup>11</sup> TÜİK kayıtlarına göre 1950 ve 1955 arasında Ankara'da gıda fiyatları değişimi aritmetik ortalaması %6.4'tür. Bu rakam 1956-1959 arasında %16.37'dir.

<sup>12</sup> Gizli örgütlenme ile ilgili bilgiler, İpekçi&Coşar,2010 ve Aydemir 1968'de çeşitli sayfalarda yazılanlardan derlenmiştir.

başlamışlardı. Bu örgütlenmelerden habersiz DP, 1957 seçimlerini de kazanmayı bildi. İktidar partisinin siyasi davranışlarındaki bozukluk sandığa yansımamıştı.

1957 seçimleri, hem iktidarın hem de muhalefetin beklemediği bir şekilde sonuçlandı. Ancak, seçimlere hile karıştığı şüphesi, sonuçlara gölge düşürdü. İstanbul'da seçim yüzlerce sandıkta devam ederken, seçim sonuçları radyodan anons edilmeye başlamıştı bile (Cumhuriyet, 28 Ekim 1957). Birçok seçmen de, seçmen listelerinde adı bulunmadığı için oy kullanamadı. 1950'de CHP, iktidarı sorun çıkarmadan DP'ye teslim etmişti. DP'nin ise iktidarı teslim etmeye niyeti yoktu. Menderes; askerler, bürokratlar ve özellikle şehirlerde yaşayan üniversite öğrencileri dâhil eğitilmiş kesim nezdinde siyasi itibarını tamamen yitirmişti. Şehirlerde yeni yeni oluşmaya başlayan burjuva, tamamen Cumhuriyet'in değerleri ile yetişmişti. Bu nedenle rejimle kavgalı olmayı, şehirlilere kabul ettirmek giderek daha da zorlaşıyordu. 1957'den itibaren seçimle gitmemek için ellerindeki bütün imkânları kullanan iktidarı devirmek için yer altına inen subaylar, artık şehirlerde yalnız değillerdi. Bunun dışında, 1957'de, hem Anadolu'dan yavaş yavaş da olsa şehirlere göçmeye başlayanlar hem de kira sorunu yaşayan memurlar nedeniyle bir gecekondulaşma da başlamıştı. 1958'de İstanbul'daki gecekondulu sayısı altmış bini bulmuştu (Cumhuriyet, 6 Mart 1959). Öte yandan, kırsaldan göçenleri, kırsalda yaşayanlar gibi popülist politikalarla etkilemek kolay değildi. Çünkü kırsaldan gelenlerin birçoğu, ailelerini bırakıp tek başına çalışmaya gelen erkeklerdi<sup>13</sup>. Bunların şehirdeki yaşam ve çalışma koşulları, bırakıp geldikleri yerdeki koşullardan daha kötüydü. Hâlbuki çok değil bundan yedi yıl önce DP, 1950'de seçimi kazandığında hemen her kesimin refah umuduyla baktığı bir demokrasi sembolüydü.

1957 seçimlerinden sonra iktidar ve muhalefet partisi taraftarları birçok şehirde çatışmaya başladı. Basında bu çatışmalarda 16 kişinin yaralandığı yazıyordu (Cumhuriyet, 30 Ekim 1957). Bu günlerde tanklar Ankara'da yeni kurulan Meclisin ilk oturumunu koruyorlardı (Cumhuriyet, 2 Kasım 1957). Bu çarpık siyasi konfor, bundan böyle uzun yıllar alışkanlık haline gelecektir. 1957 seçimlerinden sonra toplum, özellikle de şehirde yaşayanlar hızla politize olurken, görevdeki generaller de kendilerinden öncekilerin yaptığı yöntemi kullanarak bu duruma ayak uydurdular. Seçimler öncesinde emekli olan genelkurmay başkanı, kuvvet komutanları ve 1. Ordu komutanı da dâhil yedi orgeneral DP'den milletvekili seçildi<sup>14</sup>. Hükümetin emekli olan genelkurmay başkanı ve 1. Ordu komutanının yerine yenilerini seçmesi tam üç ay sürdü. Bu süre içerisinde bu komutanların yerine vekil komutanlar baktı<sup>15</sup> Menderes'in hükümeti kurması da bir ayı bulmuştu.

16 Ocak 1958'de MSB dokuz subayın tutuklandığını açıkladı. Tutuklanan subaylar darbe hazırlığı yapmakla suçlanıyordu ve içlerinden biri diğerlerini ihbar etmişti (Cumhuriyet, Milliyet, 17 Ocak 1958). Daha sonra tutuklamaların aslında, Aralık 1957'nin son haftasında yapıldığı öğrenilecektir (İpekçi&Coşar,2010:67). Hükümet kamuoyunu soruşturmanın sağlığını düşünerek daha sonra bilgilendirmişti. Genç subayların örgütlenmesi 1958 başlarında iyiden iyiye belirginleşmişti. DP iktidarının giderek kontrolden çıktığı 1959 yılının ikinci yarısından itibaren, ülkenin farklı yerlerindeki subayların, örgütlenmeleri de diğer örgütlerden habersiz olarak artmıştı. (İpekçi&Coşar,2010:88). Öte yandan, Harp Okulu öğrencileri de Ankara'da izine çıktıklarında çeşitli sosyal ortamlarda sivil üniversite öğrencileriyle de birlikte oluyorlardı. DP'nin uygulamaları bu yıllarda sivil ve asker gençleri birbirine daha da

<sup>13</sup> TÜİK göstergelerine göre, 1957'de Türk halkının büyük çoğunluğunun kırsalda yaşamasına rağmen, şehirde yaşayan erkek nüfus kadın nüfustan %4 daha fazladır (TÜİK, 2014:22).

<sup>14</sup> Mecis albümündeki biyografilere göre DP milletvekili olan 9 emekli general vardı. Bunların yedisi orgeneral, biri korgeneral, biri de tümgeneral rütbesindeydi. Öte yandan CHP'de İnönü dışında, tümgeneral rütbesinde emekli bir general milletvekili de bulunuyordu.

<sup>15</sup> Emekli olan Genelkurmay Başkanı İ. Hakkı Tunaboşlu emekli olduktan sonra, onun yerine Orgeneral Feyzi Mengüç seçildi. Bu genelkurmay başkanı da 1958 Ağustos'unda değiştirildi.

yakınlaştırdı<sup>16</sup>.

18 Nisan 1960'da DP'nin tam bir sivil darbe niteliği taşıyan, "Tahkikat Encümeni (İnceleme Komisyonu)" kurulması için "Meclis Kararı" adı altında bir karar çıkartması ile birlikte, artık çok azı kalmış olan Türkiye'deki sosyo-politik dengenin de sonu geldi. İlk kez duyulan bu uygulama, 19 Nisan 1960'da Resmi Gazete'de (Sayı:10484) yayımladı ve yürürlüğe girdi. Tahkikat Encümeni kurulmasıyla ilgili dilekçe, Türk siyasi hayatının kırılma noktalarından biridir ve DP iktidarının yürürlükteki anayasayı hiçe sayarak parti oligarşisine geçişinin manifestosu niteliğindedir. Dilekçe meclis tarafından on beş milletvekilini içerecek (Bu milletvekilleri CHP'yi inceleyeceği için doğal olarak DP milletvekilleri demektir.) bir Tahkikat Encümeni kurulmasını teklif ediyor ve bu encüme verilecek yetkileri şu şekilde belirliyordu:

*" Dahilî Nizamnamenin 177 nci maddesi hükümlerine göre 15 kişilik bir tahkikat encümeni kurulmasını; bu encümenin T. B. M. Meclisinden veya adli mercilerden ayrıca karar istihsaline lüzum olmaksızın, Dahilî Nizamnamenin 16 nci babında yer almış bütün salâhiyetlerle teçhiz olunmasını; tahkikatın selâmetle cereyanını temin bakımından ve tahkikatın devamı müddetine maksur ve münhasır olmak üzere Türkiye'deki her türlü siyasi hareket ve faaliyetleri durdurma kararı da dâhil olmak üzere lüzumlu göreceği bilcümle tedbir ve kararları da ittihaz etmeye ve icabında meclis dışında da faaliyette bulunmaya yetkili kılınmasını ve ayrıca mesaisini üç ayda ikmal etmesini arz ve teklif ederiz."* (TBMZC, 18 Nisan 1960, C.18:191-192)

Demokrat Parti anayasayı rafa kaldırmıştı. 27 Mayıs öncesinde asıl darbe DP tarafından 18 Nisan'da yapılmıştı. Askerlerin daha sonra yapacağı gerçekte karşı darbeydi. Meclis Tahkikat Encümeni hemen çalışmaya başladı. İlk gün üç karar aldı. Bunların ilki encümenin kuruluşunu açıklıyor, ikincisi, tüm siyasi parti faaliyetlerini tahkikat süresince durduruyor, üçüncüsü ise Tahkikat Encümeni ve onun alacağı kararların yayımlanması ile ilgili yasak getiriyordu (Cumhuriyet, 19 Nisan 1960). Serbest olan sadece Meclisteki görüşmelerin Meclis Tutanağı'na geçirilmesiydi. 18 Nisan 1960-27 Mayıs 1960 arasında otuz dokuz gün sürecek oligarşinin ilk uygulamaları artık yürürlüğe girmişti.

18 Nisan kararlarının yürürlüğe girmesinden sonra İstanbul ve Ankara sokaklarında öğrenci gösterileri düzenlendi. Gösteriler esnasında, polis ve öğrenciler arasında çatışmalar başladı. Hükümet 28 Nisan'da İstanbul ve Ankara'da sıkıyönetim ilan etti. 28 Nisan 1960'ta sıkıyönetimin ilk günü, İstanbul Üniversitesi Orman Fakültesi öğrencisi Turan Emeksiz gösteriler esnasında polisin açtığı ateş sonucu öldü. Bu arada, özellikle İstanbul'da, sıkıyönetim ilanıyla birlikte sokağa çıkan subaylar ve gösterilere katılanlar arasında siyasi bir yakınlaşma başlamıştı. Öyle ki, özellikle genç subaylar, gösterilere katılan öğrencilere yardım ediyorlardı (İpekçi&Coşar:2010:111). Bununla birlikte bazı askerler aldıkları emir üzerine öğrencilere ateş açmak zorunda kaldılar. Hatta Genelkurmay Başkanı Erdelhun, İstanbul'da öğrencilere ateş açmayan tugay komutanına kızarken, Cumhurbaşkanı Bayar, Ankara Sıkıyönetim Komutanı Namık Argüç'ü öğrencilere ateş açmaktan çekinmediği için kutluyordu (İpekçi&Coşar,2010:110, 111).

Bütün bu gelişmeler sırasında Menderes, 15 Mayıs 1960'ta İzmir'de iki yüz bin DP taraftarının katıldığı bir miting yaptı (Özdağ, 2004:169'da). Mitingte yaptığı konuşmada özetle; Tahkikat Komisyonu'nun normal bir şey olduğunu, olaylarda sadece bir öğrenci öldüğünü, bunun da polis kurşunuyla değil de seken bir kurşunla olduğunu söyleyerek, olanları küçümsemişti (Cumhuriyet, 16 Mayıs 1960). Öte yandan üniversitelerin bulunduğu İstanbul, Ankara ve İzmir'de muhalif gösteriler çok şiddetliydi ancak Anadolu'nun çoğu bölgesinde her

<sup>16</sup> Bu durum dönemin Kara Harp Okulu öğrencileri tarafından belirtildiği gibi, dönemin Harp Okulu Komutanı General Sıtkı Ulay tarafından da; aynı dönemde Harbiye ve üniversiteler arasındaki "Dostluğun ve geliş gidişin sıkıştığı" belirtilir (Ulay, 1968:62).

iki parti taraftarları artık tamamen ayrışsalar bile, buralardaki sokaklardaki muhalif gösteriler büyük şehirlerdeki kadar değildi. Bu anlamda 1960 Mayıs'ında Türkiye'de çoğunlukla köylerde yaşayan halkın, ciddi bir siyasi sağrılık içerisinde olduğunu söylemek yanlış olmayacaktır. Bu siyasi sağrılığın hem DP'nin antidemokratik uygulamalarına hem de darbe yapan askerlere sosyo-politik bir kolaylık sağladığı gerçektir. 27 Mayıs İhtilali sonrasında, Anadolu'daki durumu gözlemlemek için gönderilen Orhan Erkanlı tarafından bu durum özetle: *"Türkiye'de halkın sanıldığı kadar politikacı olmadığı ve parti kadrolarını teşkil eden bir avuç insanın dışında kalan çok büyük çoğunluğun iktidarın mahiyeti, şekli üzerinde durmadığı, asıl ilgilendikleri konuların ekonomik olduğu"* (Erkanlı:1973:34,35) şeklinde açıklanır.

Tüm bu siyasi olaylar birleşince, 27 Mayıs Darbesi, gerçekleştirilmesi sürecindeki tüm hiyerarşik kargaşaya rağmen subayların beklediğinden kolay oldu. Zaten DP'nin o güne kadar muhaliflere baskısı, Nisan ayında anayasayı örtülü bir biçimde askıya alarak adı konmamış bir darbe gerçekleştirilmesi gibi kontrolsüz hareketleri siyasi bardağı çoktan taşırılmıştı. Bütün bunlar, ihtilali planlayan subaylar dışında kalan subayların ve özellikle büyük şehirlerde yaşayan halkın da ihtilale büyük oranda destek vermesini sağladı. 27 Mayıs 1960'ta gün sona erdiğinde, sokaklar birkaç gün öncesine nazaran daha sakindi. Sabahın erken saatlerinden itibaren, darbeyi yapan subaylar siyasi durumu ve sokağı kontrol altına almışlardı. Devrimi yapan subayların önde gelenleri, 27 Mayıs'ta kurulan "Milli Birlik Komitesi" adlı siyasi bir mekanizmayla, yasama ve yürütme faaliyetlerini kontrol etmeye başladılar. Türkiye Cumhuriyeti kurulduğundan itibaren 1960 yılında ilk kez darbeyle tanışıyordu. 1960'tan sonraki yirmi yıl ise darbelerle geçecekti.

## SONUÇ

Türkiye Cumhuriyeti'nin en önemli siyasi kırılmalarından biri olan 27 Mayıs 1960 darbesinin siyasi incelemelerinde büyük oranda gözden kaçırılan en önemli konu, anılan darbenin öncesinde DP tarafından 18 Nisan 1960'ta gerçekleştirilen sivil darbedir. Bu darbe ile birlikte yürürlükteki anayasa rafa kaldırılmıştır. Çünkü 18 Nisan 1960'ta sadece DP milletvekillerinden oluşan komisyon Türkiye'deki tüm siyasi parti faaliyetlerini durdurmuştur. Bu anlamda 27 Mayıs 1960'ta yapılan darbe, çalışan demokratik bir sistemi değil DP yönetimindeki bir parti oligarşisini ortadan kaldırmıştır. Bu nedenle, 27 Mayıs darbesi temelde sivil bir darbeye karşı gerçekleştirilen askeri bir karşı darbe olarak tanımlanmalıdır. Öte yandan, 27 Mayıs darbesi ile ilgili gözden kaçan bir başka önemli sonuç darbeye katılan askeri öğrencilerin durumuyla ilgilidir. Darbeye katılan en önemli askeri güçlerden biri olan Kara Harp Okulu öğrencileri, yeniden kurulan rejim içerisinde giderek azalan sayılarda, 21. yy'ın başlarına kadar farklı komuta kademelerinde kalmışlardır. Bunlardan birçoğu üst rütbeli generaller olarak, 21. yy. Türk sivil-asker ilişkilerinin değişmez aktörleri olmuş, anılarında 18 Nisan ve 27 Mayıs hep önemli bir yer tutmuş ve siyasi davranışları da bu anılardan etkilenmiştir. Öte yandan, Türk sivil-asker ilişkilerinin temel tarafları olan asker ve siyasetçilerin 1960 27 Mayıs'ından sonra birbirlerine karşı olan güveni tamamen ortadan kalkmıştır. Bu anlamda 27 Mayıs 1960 darbesi sonrasında kurulan yeni siyasi düzende, askerler kendi kurdukları siyasi düzenin işlemlerini kontrol edecek şekilde sürekli siyasetin içinde olmuşlardır. Bu kontrol da yeni anayasal enstrümanlar sayesinde gerçekleşmiştir. Bu anlayış nedeniyle, gelecekte toplum daha şehirli ve daha politize oldukça, sosyo-politik düzenin sarsıldığı her durumda, askerlerin siyasete karışması olağanlaşmıştır. Bütün bunlara karşılık askerler, yıllar içerisinde hem siyasetçilerin hem de kendilerinin yaptıkları ortak hataların tek sorumlusu olarak gösterilmekten de kurtulamamışlardır. Bu tek taraflı bakış açısı, günümüzde 27 Mayıs İhtilali için de geçerlidir.

**KAYNAKÇA**

- AHMAD, Feroz, Modern Türkiye'nin Oluşumu, 11. Basım, İstanbul, 2012  
AHMAD, Feroz, Demokrasi Sürecinde Türkiye, 5. Basım, İstanbul, 2015  
AYDEMİR, Talat, Talat Aydemir'in Hatıraları, İstanbul, 1968  
Cumhuriyet Gazetesi, 23 Mayıs 1950  
Cumhuriyet Gazetesi, 8 Haziran 1950  
Cumhuriyet Gazetesi, 16 Aralık 1953  
Cumhuriyet Gazetesi, 28 Ekim 1957  
Cumhuriyet Gazetesi, 2 Kasım 1957  
Cumhuriyet, Milliyet Gazeteleri, 17 Ocak 1958  
Cumhuriyet Gazetesi, 6 Mart 1959  
Cumhuriyet Gazetesi, 16 Mayıs 1960  
Cumhuriyet Gazetesi, 19 Nisan 1960  
ERKANLI, Orhan, Anılar... Sorunlar... Sorumlular, 3. Baskı, İstanbul, 1973.  
HALE, William, Türkiye'de Ordu ve Siyaset, Türkçe 1. Basım, İstanbul, 2014.  
İPEKÇİ, Abdi ve COŞAR, Ömer Sami, İhtilalin İçyüzü, İstanbul, 2010.  
ÖZDAĞ, Ümit, Menderes Döneminde Ordu Siyaset İlişkileri ve 27 Mayıs İhtilali, 2. Basım, İstanbul, 2004.  
Resmi Gazete, 3 Haziran 1949, Sayı:7223  
Resmi Gazete, 19 Nisan 1960, Sayı:10484  
TBMMZC, 18 Nisan 1960, C.18  
TUNCER, Erol, 1950 Seçimleri, Birinci Baskı, Ankara, 2010.  
TÜİK, İstatistik Göstergeler (1923-2013), Ankara, 2014.  
ULAY, Sıtkı, 27 Mayıs 1960 Harbiye Silah Başına, General Sıtkı Ulay'ın Hatıraları, Ankara, 1968.



**SOCIO-CULTURAL PSYCHOLOGY IN READING BEHAVIOR OF EMPLOYEES  
AND DETERMINING ORGANIZATION CULTURE**

**Prof. Mahalakshmi.V<sup>1</sup>, Prof. Shobha.T<sup>2</sup>, Associate Prof. Banashri<sup>3</sup>**

<sup>1</sup>Seshadripuram College, Head of the Department of Commerce & Management,  
Bangalore, India.

<sup>2</sup>Seshadripuram First Grade College, Department of Mathematics, Bangalore, India.

<sup>3</sup>Seshadripuram First Grade College, Department of Commerce & Management,  
Bangalore, India.

**Abstract**

In the present diverse Organization culture, every Management need to determine motivational factors, policies, events and provide culture-based targets to lead the organization to achieve goals. In this journey every organization should understand the behavioral factors of their workforce. Psychology, on the other hand is a study of mind and behavior of human beings. This study considers important elements of psychology to study behavior of human at a said time to identify factors which motivates employees at workplace and improve efficiency. Understanding employee's behavior also poses useful to set acceptable policies and work culture to the employees. This study also includes how behavior and thinking vary across situations and cultures, how it affects human behavior and thinking. A Likert scale is constructed based on important elements of psychology, the scores are analyzed to examine which point gets high score, further descriptive statistics was calculated to examine its variability and Reliability test on the construct was conducted to check whether the construct is reliable to the study are not.

**Keywords:** Organization culture, behavioral factors, Psychological factors, workplace culture.

**INTRODUCTION**

Psychology is a systematic, disciplined form of knowledge, when the question of psychology arises in relation to human behavior it has to approach its subject matter, in this complexity it is not an easy task to draw demarcation line among behavior of people belonging to one kind of behavior. Every human is tending to change with the matter of time and changes in environment and surroundings. If psychology proves a behavioral result today, tomorrow same set of people may show change in their behavior in another result. From research it is proved that culture and behavior of people remains constant only when connected to social-culture and customs. Socio-cultural on the other hand is one of the modern theories in psychology which studies about the contribution of society to individual growth and development by examining the rules of social groups and subgroups. Socio cultural psychology is about influence of cultural and social environment on behavior of humans who follow customs beliefs and language and to examine whether that behavior is appropriate or inappropriate. Important principles of Socio-cultural Psychology include Humans are social beings thus should develop belongingness, their culture influence their behavior, all humans have social -self and people views of the world are resistant to change and development by the community and culture. People employed in one organization or the other, working as employees throughout the world constitute 59.7 percent as per Bureau of Labor Statistics, 2016. An average person spends 90,000 hours at the workplace over lifetime, Writer Annie Dillard. Thus, a major portion of one's life time is spent in workplace, the organizations decide to adopt many practices based on socio-cultural behavior of humans to keep them updated with outside world. There is a need for a common ground to understand what common culture can prove to

be successful for any work environment. This study establishes a multidisciplinary study between Socio-cultural Psychology and Organization culture based on human behavior which is one of the important aspects of Human resource management.

Organization culture is the way every employee behaves in an environment of shared beliefs and values established by leaders which are reinforced through various methods, ultimately shaping employee's behavior and understandings in an organization. Organization culture are based on founders' values and preferences, demands and goals. It is maintained through proper selection of culture, leadership styles, human resource strategies, reward systems, activities based on preferences of employees etc. These elements of culture changes from organization to organization.

The 9 elements of psychological behavior include social cognition, Attitudes, prejudice and Interpersonal relationships of employee behavior in the work place, expectations, motivation, social and cultural behavior and discriminations. This study focuses on three major areas of occupation they are Educational Institutions, IT Industries and Small and Medium enterprises and others are grouped separately. The main focus of sociocultural psychology is to analyze and describe human behavior which occurs in a given situation between the mental state and social factors. Thus, the goal of sociocultural psychology is to examine various factors which make an individual behave in a certain way, this approach is to explain how a specific set of workforces in an organization behave and how to interpret the information of their behavior, thoughts and feelings.

Organizational culture is different and unique in each individual organization. The values and behavior contribute to the unique social and psychological environment within the organization. For an organization to explore and extract efficient work it needs to study its employees' behavioral pattern and plan policies and procedures. Psychology explores mental process and behavior including perception, emotion, intelligence, cognition, subjective experiences, motivation, brain functioning and personality. This leads to interaction between interpersonal relations, family and psychological resilience. The very characteristics of psychology is to study behavior and provide solution to problems, increase job satisfaction, and improve workplace dynamics.

Workplace culture mainly constitutes layout of the place, access to certain things which are custom based or culture-based encouragements, celebrations, events, setting targets based on seasonal and cultural backgrounds etc. However, this study focuses on motivation and productivity in workplace by adopting suitable organizational culture. The tactics like contests, sales quotas, personal appraisal, commission improves motivation. A construct based on these elements is developed to determine and design policies and practices to improve productivity, a questionnaire with statements on Likert scale is constructed. In the process of this study an attempt is made to determine the factors for developing work culture and how thinking and behavior vary across situations in day to day working of the organization. An empirical study choosing limited respondents from various workplaces to understand their behavior and thinking in given normal situation is conducted in the study. The respondents from the field of employees working in education sector, IT, Small and medium industries with an open-end category are considered to conduct a survey through a questionnaire based on Likert scale. This construct is tested for reliability using internal consistency test under Cronbach Alpha test.

### **LITERATURE REVIEW**

This part of the content includes discussion of aspects of Sociocultural psychology and description and findings of other authors in their study regarding behavior of employees for the elements selected for the study. Firstly, authors who have listed elements of psychology to identify human behavior is discussed and secondly, discussions related to elements included in

the study is reviewed, authors who have discussed these elements and their findings are considered.

A soviet psychologist Lev Semyonovich Vygotsky (1896-1934), proposed that what children learn and perceive change from culture to culture and specific to each individual society. While cognitive process may mostly remain same while passing from generation to generation. Social psychology topics includes the social cognition, attribution theory, social influence, prejudice and discrimination, interpersonal processes, aggression, attitudes etc. Saul McLeod, published 2007<sup>7</sup>.

Behavioral factors which are actually useful for performance management of employees are evaluation and reward system, structural, behavioral, cultural influencing the performance of workforce, these are not taken into effect enough to determine performance management system. Andr e A. de Waal, 2006.<sup>8</sup>

There are appropriate employer and employee behavior, the expected behavior of employee from employer and from employer on employee contributes to the entire company culture or work culture and also integral to the success of the organization culture, Laura Berlinsky-Schine, et.al.

Socio cultural theory is an emerging theory in Psychology, it stress the interaction between developing people and the culture in which they live Kendra Cherry November, 2019.

Understanding business psychology leads to improved solutions. Many business organization se the tool of psychology to understand an individual's behavior with in a group, and social psychology may bee the tool that can lead to even more efficient, adaptive, and innovative practices Corinne McGinley.

Employee behavior is an employee's reaction to a particular situation at workplace. They need to behave sensibly and gain appreciation and respect from others. Employees need to maintain healthy work culture and follow all rules and regulations at work place behave sensibly at workplace not only to gain appreciation and respect from others but also to maintain a healthy work culture.<sup>9</sup>

### **Objectives and Methodology**

The present globalization culture in organizations have brought all culture and religion together irrespective of color or creed. Workforce who come together to work for common goal should also coordinate with each other with the culture and practices or organization in workplace. Organization culture has to be set by the employer, the employer should determine workplace culture based on external and internal environment and mainly based on requirements of employees. To understand what kind of common requirement employees, have in a certain workplace is attempted to understand through this study.

#### **The objective of the study is as follows**

1. To determine factors for developing organization work culture
2. To examine whether there is change in behavior of employees in a given work culture

#### **Methodology:**

#### **Primary data:**

Data collection was concentrated only in Bangalore city, Karnataka state, India. The residential location of the researchers of the authors was considered for the study.

Survey: Important elements of psychology considered for understanding workplace behavior of employee's social cognition, Attitudes, prejudice and Interpersonal relationships of employee behavior in the work place, expectations, motivation, social and cultural and discrimination based on which an employee perform. Even though there are many issues related to each element only behavior constraint to their occupation and commonly observed questions are framed in questionnaire in the format of Likert scale to obtain responses. Three sectors of occupation, employees working in Educational institutions, Information technology

Industry, Small and Medium scale Industry are considered as our respondents.

Descriptive statistics: Likert type data, needs descriptive statistics with median, mode for central tendency, frequencies or standard deviation for variability, skewness kurtosis range is also observed. An analysis is drafted for the same with inference.

The points of interest is covered in the likert scale a reliability test on the construct is conducted using internal consistency test for which Cronbach Alpha test is carried out to test the reliability of the construct. If the Alpha values are  $\geq$  and equal to 0.9 the internal consistency is considered as excellent.

**Secondary data:** Articles from various journals National and International, books on psychology, and books based on sociology, print and e format materials are referred to draw literature and conduct the study.

#### **Limitations of the study**

There is no authentic information on population of the study a random sampling method is used and nearly 900 respondents were contracted through mails but, only 43 responses have been received till date.

1. One of the major limitations faced is responses from employees were very poor. Time period considered for the study is also limited.

2. The authors were able to reach to the respondents within the city of their residence and within their contact with in this short period of time after conceptualizing the topic for research.

3. Authors themselves had the fear from their own employer for the type of questions and statements drafted in the questionnaire to be answered among the employees in the organization they work.

4. Constraint of time period of the study

5. Population selected were not interested in filling the google form

6. Personally contacting the population for filling the questionnaire was not possible due to the present COVID pandemic crisis.

#### **DATA ANALYSIS**

The moral responsibility of all employees is to abide by the organizations policies. To give attendance, whatever maybe one's problem, to follow the timing of organization with no foolish excuse of traffic and transportation, timings are same to every person in the organization irrespective of level and hierarchy. Female counterparts need to be treated with respect and who ever ill-treats female employees uses abusive and obscene remarks are not at all acceptable at workplace. It is a crime to damage or misuse properties of the organization; every employee is capable of buying a pen or any stationery instead of carrying away things belonging to office. Speaking loudly over phone is not acceptable at workplace, talking with high voice whether it is from employer to employee or vice versa is not acceptable. Internal strategies and plans of the organization must not be disclosed to outsiders and it is unethical to break your higher authority's trust. Information tampering is a crime, recording one's conversation without the other persons permission is a crime. Every one need to respect the organization to expect the same in return. Thus, setting a right organization culture becomes a necessity to every organization to give standard behavior model to all employees which not only maintains harmony but also motivates the employees at their work. To develop this model factors influencing the human behavior have to be determined. Human factors differ from each individual and it becomes difficult to set different organization culture to each one's behavior. Every organization can adopt an organization culture of its own on set standards of behavior. The survey conducted helps in determining few factors which provide for developing a common organization culture. Further this survey also provides to the question whether the behavior of employees change in a given work culture.

Firstly, the survey data is classified based on its score to examine which point scores how much on each point and examine which sector employees agree and strongly agree to which point on Likert scale highly. Only 43 respondents submitted the google form (limitations)

Table 1. Table showing number of respondents for each sector

Sectors	No. of Respondents
Educational Institutions	28
IT Industries	05
SMEs	02
Others	08
Total	43

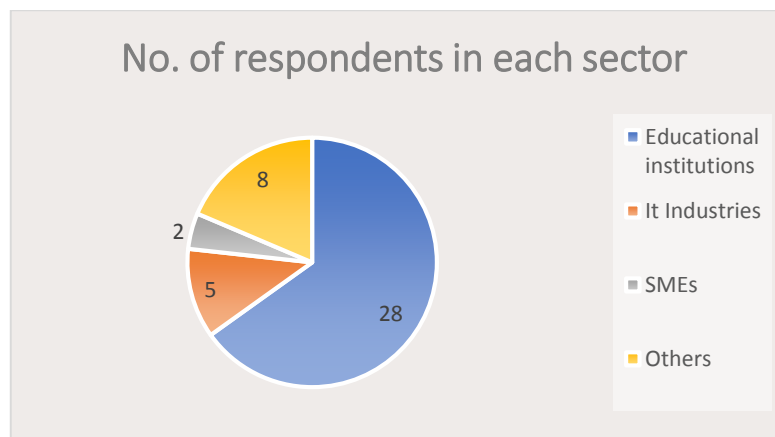

**Figure 1**

Number of respondents from educational institutions are 28 and respondents from IT industry are 5 and from SMEs are 2 and other sectors 8 responses.

**Analysis of survey data**

The questionnaire survey data was tabulated and frequency of 5 points on scale 1 and 2 and their scores among each sector is drafted on separate statements (Appendix I)

The inferences are as follows:

Responses from employees of Educational institutions: -

Scale 1: All 10 questions have highest number of respondents with agree and strongly agree answers, for statement No.1, 2,3, 4, 6,7,8 which are conscious behavior with boss, recognition to ones work in team, motivation due to informal organization structure and highest no. of employees strongly agree for performance-based promotion for high productivity in an organization.

Scale 2: Highest number of respondents agree that their salary is in constraint with their expectations, and highest number of employees agree that socializing increases belongingness towards the organization, and highest number of employees agree that there should be common work culture in all organizations.

Responses from IT industry employees: -

Scale 1: Highest number of respondents agree with statement No. 1,2,4, 6,7 which after conscious behavior with boss, recognition to their work, Informal gathering and organization structure motivates develops belongingness.

Scale 2: Highest number of employees either disagree or neutral about salary, match with remuneration and work, gender discrimination is demotivating highest number employees. There is neutral response for performance-based promotion is increasing productivity



Responses from SMEs employees: -

Scale 1: All employees agree on all points of this scale

Scale 2: employees agree or strongly agree on all points

Responses from employees working in other sectors:-

Scale 1: The responses are highest with socializing, performance-based promotion to increase productivity, recognition of ones works among peers

Scale 2: There are highest number of respondents who agree with socializing, common culture and more socializing events

Conclusion: From the above inference it indicates that There is high score for recognition, informal organization structure for Motivation, Performance based promotion from scale 1. The responses from scale 2, commonly agreed with high score is socializing and common work culture.

### **Descriptive statistics**

The scores of the likert scale (Appendix 1), for each scale 1 &2 is drafted separately. The descriptive statistics for likert scale mainly should measure Median and mode and frequency. Appendix I

From the data set in Table ,2,3,4 &5 in (Appendix 1) the descriptive statistics of each sector based on survey scale 1 and 2 is as follows:

### **Educational Institutions Scale 1 &2**

The construct on likert scale includes variables of interest of the study like Social cognition, Attitudes, prejudice and Interpersonal relationships of employee behavior in the work place, expectations, motivation, social and cultural and discrimination based on which an employee perform (Appendix II). The inference of descriptive statistics of the likert scale is as follows:

Scale 1 which states about social cognition, attitude, prejudice and interpersonal relationships tend to show high mean ranging from 2.3 to 10.3, median ranging 2.5 to 10.5 and mode 2 to 12 which specifically high with strongly agree point and standard deviation ranges from .8 to 3.6 again with strongly agree point to mean that scores are near to mean, and minimum score is low and maximum score is high indicating that all statements in scale has high level of agree points than other points.

Scale 2 which states about expectation, motivation, social and cultural and gender discrimination shows the response with mean ranging from and very high standard deviation indicating spread of scores over a wide range. Median has high value and mode also with high level indicating that respondents are more inclined towards accepting or agreeing to all points in scale 2.

### **Information technology industries**

Scale 1 The mean value is ranging from 0 to 1.3 and median is 0 to 1 and mode is 0 to 1 and standard deviation is low with very near to mean value showing high correlation with agree point for all statements

Scale 2 responses also shows similar calculations with mean below 1 and standard deviation below one and median as 2 showing high level for agreeing point.

### **SMEs**

Scale 1 the standard deviation is below 1 indicating near to mean range indicating more supportive to the statements

Scale 2 also indicates SD with in the range of mean to show more agreeing points for all statements

### **Others**

Scale 1 Mean value ranges from 0 to 1 and standard deviation less than 1 positive values indicating close relationship with mean value and median with 1 and mode with 1 indicating

**3rd INTERNATIONAL NEW YORK CONFERENCE ON EVOLVING TRENDS IN  
INTERDISCIPLINARY RESEARCH & PRACTICES**

more accepting range of statements. And similar with scale 2.

Conclusion: High standard deviation from mean indicates high variability between opinions of the employees of Educational institutions. The difference between mean and SD for IT sector is not so very high, this indicates the opinion are not more variable from the construct. The difference between mean and SD is moderate thus there is no much variability. In case of other sectors the variability is low.

**For example** one table of descriptive statistics on responses of employees of educational Institutions is added.

Table 2: Table showing descriptive statistics of responses from employees of educational institutions for scale 1 and 2( AppendixII)

Strongly disagree	Disagree		Neither agree nor disagree	Strongly agree		Agree			
Mean	2.7	Mean	2.9	Mean	3.6	Mean	8.5	Mean	10.3
Standard Error	0.26034	Standard Error	0.48189	Standard Error	0.63595	Standard Error	1.16666	Standard Error	0.59721
Median	2.5	Median	2.5	Median	4	Median	8	Median	10.5
Mode	2	Mode	2	Mode	4	Mode	12	Mode	10
Standard Deviation	0.82327	Standard Deviation	1.52388	Standard Deviation	2.01108	Standard Deviation	3.68932	Standard Deviation	1.88856
Sample Variance	0.67777	Sample Variance	2.32222	Sample Variance	4.04444	Sample Variance	13.6111	Sample Variance	3.56666
Kurtosis	-1.0435	Kurtosis	0.81915	Kurtosis	0.30547	Kurtosis	-0.30951	Kurtosis	-0.56861
Skewness	0.68698	Skewness	1.14916	Skewness	-0.02869	Skewness	0.26552	Skewness	-0.41568
Range	2	Range	5	Range	7	Range	12	Range	6
Minimum	2	Minimum	1	Minimum	0	Minimum	3	Minimum	7
Maximum	4	Maximum	6	Maximum	7	Maximum	15	Maximum	13
Sum	27	Sum	29	Sum	36	Sum	85	Sum	103
Count	10	Count	10	Count	10	Count	10	Count	10

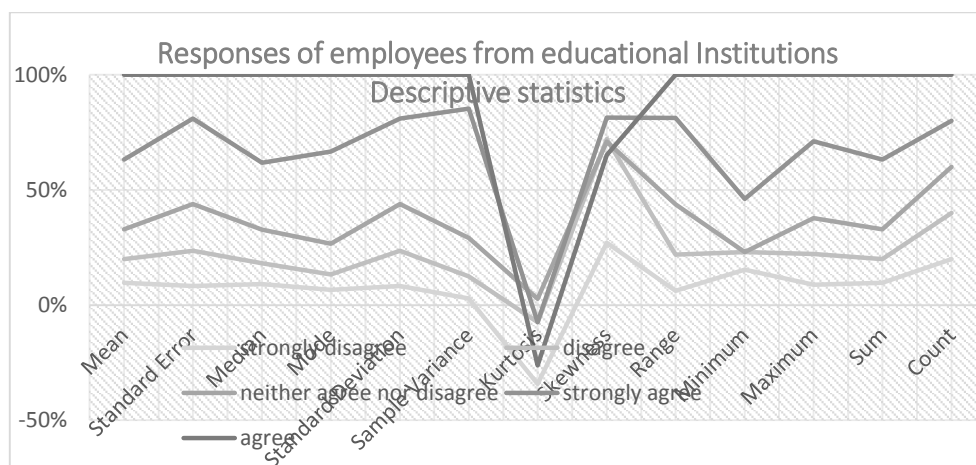
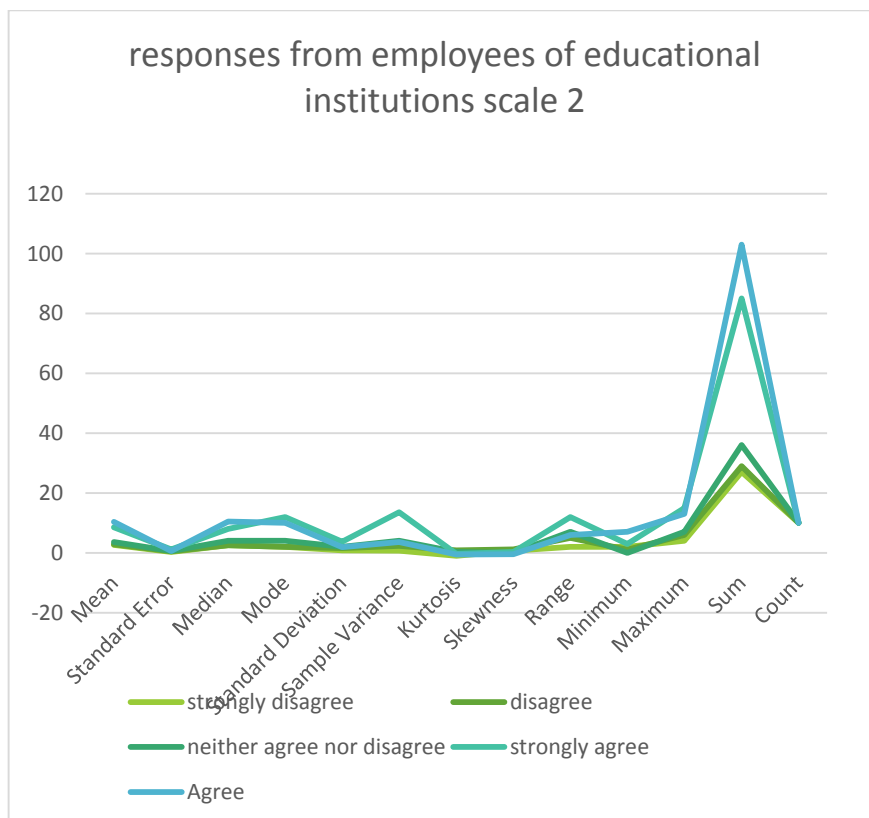

Figure 2  
The level of agreeing to the points is high than their disagreement  
Scale 2

**3rd INTERNATIONAL NEW YORK CONFERENCE ON EVOLVING TRENDS IN  
INTERDISCIPLINARY RESEARCH & PRACTICES**

	Disagree		Neither agree nor disagree		Strongly agree		Agree		
Mean	2.7	Mean	2.9	Mean	3.6	Mean	8.5	Mean	10.3
Standard Error	0.26034	Standard Error	0.48189	Standard Error	0.63595	Standard Error	1.16666	Standard Error	0.59721
Median	2.5	Median	2.5	Median	4	Median	8	Median	10.5
Mode	2	Mode	2	Mode	4	Mode	12	Mode	10
Standard Deviation	0.82327	Standard Deviation	1.52388	Standard Deviation	2.01108	Standard Deviation	3.68932	Standard Deviation	1.88856
Sample Variance	0.67777	Sample Variance	2.32222	Sample Variance	4.04444	Sample Variance	13.6111	Sample Variance	3.56666
Kurtosis	-1.0435	Kurtosis	0.81915	Kurtosis	0.30547	Kurtosis	-	Kurtosis	-
Skewness	0.68698	Skewness	3	Skewness	6	Skewness	0.30951	Skewness	0.56861
Range	2	Range	5	Range	7	Range	12	Range	6
Minimum	2	Minimum	1	Minimum	0	Minimum	3	Minimum	7
Maximum	4	Maximum	6	Maximum	7	Maximum	15	Maximum	13
Sum	27	Sum	29	Sum	36	Sum	85	Sum	103
Count	10	Count	10	Count	10	Count	10	Count	10



**Figure 3**

On scale 2 all responses have high strongly agree points and agree points.

**Reliability Test**

To measure the internal consistency of the construct of likert scale, the widely used measure is Cronbach's Alpha  $\alpha$ . This type of tests to see if multiple questions on likerrt scale

survey are reliable. This test will tell if the test you have designed is accurately measuring the variable of Psychological behaviour of workforce.

Cronbach Alpha Formula used is:

$$\alpha = \frac{N \cdot c}{V + (N-1) \cdot c}$$

Where N=number of items

C= average covariance between item pairs

V= average variance

Table 3: Table showing Cronbach Alpha scores for likert scale 1 & 2

Sectors	Cronbach alpha values
Educational institutions	0.930
IT Industry	1.04
SMEs	1.05
others	0.69

$\alpha \geq 0.9$  is excellent. All Cronbach alpha values are above 0.9 with all sectors thus the likert scale construct is Reliable. The Cronbach Alpha value for educational institutions is 0.93 and for It industry it is 1.04 and for SMEs is 1.05 and others .69 which are more than  $\alpha \geq 0.9$  thus, the construct used for the study is reliable.

### **Findings & Conclusions**

The respondents to the survey are fewer and even then, the opinion of the respondents is valuable to this study. The employees from educational institutions have responded in large numbers then IT and SMEs. All respondents agree to the statements based on salary, socializing and promotions and events. The descriptive statistics indicates there is close relationship between expected scores and actual scores. The model developed from the scores of the responses gives way for further studies on building organization culture common to all workforce. The factors to determine organization work culture finally are

1. Recognition at workplace
2. Gatherings with peer members
3. Performance based promotions
4. Incentives for higher performance
5. Appreciation awards and certificates
6. Organizing More socializing events

The productivity and sustainability is closely related to the attributes derived from the study. Thus, employees belonging to which ever sector expect salary in constraint to their job and recognition, socializing and rewards are commonly agreed and strongly agreed points on the scale. If the work culture changes based on gender discrimination and promotions the workforce show change in the behavior by showing disagreement in their responses. The construct of likert scale set organization cultural. The list is not exhaustive, this study gives way for further research to explore more attributes for setting organization culture.

The reliability test using Cronbach Alpha test proves that the construct of questions and statements in likert scale is reliable based on alpha values. Thus every organization may decide culture based on the points used for obtaining responses through the construct.

### **References**

**3rd INTERNATIONAL NEW YORK CONFERENCE ON EVOLVING TRENDS IN  
INTERDISCIPLINARY RESEARCH & PRACTICES**

---

1. André de Waal, 25.25HPO Center, the Netherlands, *The Role of Behavioral Factors and National Cultures in Creating Effective Performance Management Systems*, February 2006
2. Chris Joseph, *The Effects of Merit-Based Promotion Vs. Seniority*, . *How to Make Unbiased, Merit-Based Employee Promotion Decisions With Data*, Community Contributor, Aug 28, 2018.
3. Gail M. Sullivan, MD, MPH and Anthony R. Artino, Jr, PhD, Dec 2013. Analyzing and Interpreting Data From Likert-Type Scales
4. *Icohere, Four Ways Associations Use Peer Groups to Recruit and Support Members* December 11, 2014.
5. JEFF HADEN, 25 Rewards That Great Employees Actually Love to ReceiveLose your Employee-of-the-Month program. Here are some rewards your staff really deserve -- and want. BY, CONTRIBUTING EDITOR, INC.@JEFF\_HADEN.
6. Joanne Sammer , Reward Top Performers Even in Lean Times Despite tight budgets, it's important to carve out rewards for top performers. By,HR magazine, SHRM 2020.
7. Mary L. McHugh, .2015, Interrater reliability: the kappa statistic
8. "Prachi Juneja, The article is Written By and Reviewed By Management Study Guide Content Tea" .
9. Steven E. Phelan, Promotion Systems And Organizational Performance: A Contingency Model, November,. Fayetteville State University, Zhiang (John) Lin, University of Texas at Dallas.
10. 33 Rewards and Recognition Ideas to Boost Employee Recognition [2020 Updated] 28 October 2020, The Importance of Social Events at Work
11. Study note "problems of changing organization culture.
12. Wietrak,, *The Key to Creating an Employee Recognition Program that Works*, March 2019. Emilia O.C. Tanner Connect on Twitter, Facebook, and LinkedIn [www.octanner.com](http://www.octanner.com)  
<https://www.creativebusinessinc.com/blog-index/a-guide-to-peer-advisory-groups-and-their-benefits-for-business-owners-and-leaders>
13. <https://opentext.wsu.edu/carriecuttler/chapter/reliability-and-validity-of-measurement/>
14. [www.researchgate.com](http://www.researchgate.com)



## HALK MASALLARI TOPLAMA İLKELERİ

### THE PRINCIPLES OF COLLECTING FOLK TALES

**Melahat BABAYEVA**

ORCID: 0000-0002-3600-8499

ADPU, phd, do çent

#### **Abstract**

In general, the collection and publication of Azerbaijani folklore and the date of translation into other languages at the same time – XIX dates back to the 30s of the century. Supporters of folklore theories in Europe, especially the "Mythological School" to write the folklore of the peoples living in the former tsarist empire bought and published in various journals, later this work locally as a result of the joining of intellectuals, a large number of myths, legends, fairy tales, sagas, anecdotes, proverbs, ashug poetry and children's folklore samples have been published.

First of all, it was translated into Russian, and in some cases, samples of folklore published in the press together with the original text an impetus for the emergence of folklore science in Azerbaijan gave. It is impossible to show a collection of folklore published in our republic in recent years, which was published in the Russian press during the XIX century Azerbaijan should not refer to examples of folk art. Systematic study of samples is one of the urgent issues. Because many examples of folklore belonging to our people a number of sanballi published in Russian under their own names to collections, collectionsş

The actions of our hated, "plagiarized" neighbors, who talk about the oral folklore of the people the truth must be revealed. In the Russian press at that time It is distinguished by the large number of fairy tales and the breadth of its subject matter among the published examples of folklore.

**Keywords:** fairy tale, collection, adaptation, selection, principle

Masallar, insanların yaşamını ve yaşam tarzını, dünya görüşünü ve inançlarını, hayallerini ve özlemlerini yansıtır. Masallar genellikle koruma adı verilen bir girişle başlar. Bu girişler, masalın içeriğiyle ilgili değildir. Örneğin, "Hamam hamam içinde, halbur saman içinde, deve delleklik eder eski hamam içinde. Hamamçının taşı yok, baltaçının baltası yok, orda bir tazı gördüm, onun da tasmaş yok.

Hikayenin başında "Biri vardı, biri yok" kelimeleri kullanılmış ve sonunda "Gökten üç elma düştü: biri benim için, biri kendim için ve biri anlatıcı için." Başta ve sonunda verilen bu destansı formüllerin yanı sıra kahramanlar ve olaylarla ilgili formüller de kullanılıyor. Örneğin, "Ne kız, ne kız, güzelliğine hayran kaldı, kaşları siyah, gözleri kırmızıydı, boyu selvi gibiydi ...", dizinde ve kaburgalarda ... "vb.

Hikayeler, tema ve içeriğe göre dört türe ayrılır: Büyülü masallar, ev masalları, hayvanlar hakkında hikayeler, tarihi masallar. Ama bazen büyü ve hayvanlar hakkındaki masalları efsanevi bir masal altında birleştirirler.

Bu halk sanatı örnekleri, ilk fikirlerin, inançların ve geleneklerin incelenmesi için çok zengin bir malzeme sağlar. Bu nedenle, masalları diğer destansı türlerden ayırmak isteyen araştırmacılar, türün ana özelliklerini belirlemeye çalıştı.

Halk masallarının işlenmesi ve yeniden anlatımı ciddi bilimsel araştırmaları hak eden bir konudur. Masallar sadece çocukların okumasını eğlendirmez. Halkın anısı tarafından

korunan ve mecazi, açık ve kesin bir sözcükle (adalet ve gerçeğin zaferi, iyiliğin kötülükten zaferi, ulusal bir kahramanın ideal görüntüsü) somut bir ahlaki fikirdir. Ulusal aklın canlılığı ve yaratıcılığı masalda belirli kanıtlarla hissedilir.

Bir halk masalının, bilim adamları-folkloristler tarafından yazılmış masal metinlerinin bilimsel kayıtlarından, çocuklara yönelik seçeneklerinin edebi işlenmesine kadar izlediği yol uzun ve dikenlidir.

Bir çocuk masalı folklor kayıtlarını tamamen tekrarlayabilir mi? Metin zorunlu işlem gerektiriyor mu? Bir halk masalı tam olarak nasıl ele alınmalıdır?

Masal kitaplarındaki her hikayenin onlarca seçeneği var. İşleyici, kendi görüşüne göre, en iyisini seçebilir ve üzerinde çalışabilir. Çeşitli seçeneklerden en iyisini alabilir ve kendi, yeni oluşturabilirsiniz. Sonunda tamamen yeni bir şekilde bir masal anlatabilir Her durumda, işlemci orijinal halk masallarının tüm çeşitlerini bilmeli, masal dilini "sev ve hisset", masalda gömülü anlamı, ahlakını ve insanların tipik, geleneksel halk geleneğine aykırı olmamalıdır.

Modern okuyucular tarafından onları algılamaya daha yakın hale getirmek için yazar, arkaik stilistik dönüşlerden kaçınmalı, günlük hikaye ve psikolojik hikaye, modern kelimeler ve ifadelerin stilini cesaretle anlatıya sokmalı. Şaşırtıcı bir şekilde, bir halk masalı ve diğer türler arasındaki temas olasılıklarını ustaca anladı. Sihirli Yüzük konusu Azerbaycan halk masalının en popüler planlarından biridir. Kayıtlarda yirmiden fazla varyantı bilinmektedir. Folklor bilim adamı birçok kaynaktan küçük ayrıntılar ödünç alır ve genel arsa çizgisine sadece şartlı olarak yapışır ve masal anlatır.

Masal toplayıcı adaptasyon prensiplerini bilmelidir. Çocuk edebiyatına uyum, çok daha karmaşık, derinlemesine bir süreçtir ve sanatsal beceri ve şair yazarlığı gerektirir. Herhangi bir çocuk yazarı gibi, işleyici veya perakendecinin "yükseltilmiş, eğitilmiş bir zihin, nesnelere aydınlanmış bir görünümü" olmalıdır. Masal toplayıcı bazen bir textolog, folklorist olarak hareket etmek zorundadır. Çocukların algı psikolojisini, özellikle de çocuk edebiyatının dilini ve tarzını bilmelidir.

Azerbaycan halk masallarının toplanarak Rusça'ya çevrilmesi ve binlerce farklı millettten okuyucunun büyülenmesi, insanların masallarında arzularını, hayallerini, hayatlarını ve dünya görüşlerini ifade edebildiklerini göstermektedir.

Azerbaycan'da "Çocuk bahçesi" ve o dönemde en popüler ders kitaplarından biridir. İlk kez burada yayınlanan "Kurt", üç halk çocuk masalından biridir. Raşid bey Efendiyev düzyazı ve şiirle oluşturulan masal metni olduğu gibi tutmaya çalıştı. O "Basuratul-etfal" halk edebiyatının bazı türleri hakkındaki anılarında teorik bilgi verdi.

Yirminci yüzyılın başlarında Azerbaycan çocuk folkloru örnekleri başka bir kaynaktan görünmeye başladı. "Debistan", "Okul" ve okul dışındaki öğrenciler için "Rehber" gibi çocuk dergileri okumaya çok yardımcı oldu. Doğru, "Okul" dergisi, neredeyse her sayıda anekdotlar, masallar (çoğunlukla yazılı edebiyat örnekleri), atasözleri ve benzetmeleri ele aldı. Bazıları çocuk folkloru sayılamaz.

F. Köçerlinin "Çocuklara hediye" kitabı en çok masallarla dikkat çekiyor İşte çocuk masallarının özellikleri birçok örnek ilk kez yayınlandı. Kitapta derlenen masalların neredeyse tamamı hayvanlar, kuşlar ve bitkiler hakkındadır. Yani, "Tembel köpek", "Yaşlı kadın ve kedi", "Koyun", "Horoz ve kral", "Nazikbenazık-Tazikbatazık", "Deve ve dikenler", "Tilki hikayesi", "Tilki ve keklik", "Tilki ve fare" masallarının şu özellikleri vardır: birbirlerine karşı nefret, kıskançlık kötülenir, şarkı söyler ve eğlenirler, bebeğe bakarlar. Bu hayvanların ve kuşların çoğu nezaketle ayırt edilir: köpekler, tavşanlar, koyun, keçi, keklik vb. Kitabın ayrıca uluslararası bir konusu var ayrıca iki çocuk hikayesi vardır: "Şangulum, Şungulum, Mangulum" ve "Güzel Fatma'nın Hikayesi".

Y.V. Çamanzaminli halk masallarını bölerken çocuk folklorunun sorunlarına atıfta bulunarak şöyle yazdı: "Genellikle bir peri masalı zaman ve mekandan uzak olduğu için her

milletin elinde kabul eder ve ustalar. Bu parçamız masallarımızdan farklı tarihe yaklaşanlar da var. Masallarımızın üçüncü kısmı çocuklar eğlenmek için. "Cüce" gibi peri masallarını tanımlayın felsefe ve mantıktan uzak. Yaşam ve hapis (yaşamak, canlılık) içlerinde daha fazla yer kaplıyor ”.

Çocuk masallarında hayvanlara, kuşlara ve bitkilere adanmıştır fazlası var. "Ayı ve sinek", "Tilki, tilki, tinbeki", "Şangulum, Şungulum, Mangulum", "Tilki ve yılan", "Tavşan", "Aç kurt", "Kurt", "Kurnaz keçi", "Aslan ve tavşan", "Bayan Çıkçık", "Yaşlı kadın ve kedi", "Nazikbenazik-Tazikbatazık", "Tilki Hikayesi", "Pispisa Hanım ve Fare Solub bey", «Horoz ve kral », « Şah ve Horoz » vb. peri masalları çocukların ilgisini çeken hikayeler anlatır. Çok tembel sinek arının balına ortak olmak istiyor; Kurt bazen yavrularına saldırmak için anne keçinin mamasını kullanır ve bazen hastalanır ve tatlı bir ayı yemeğini ziyaret eder; ser ge oynar ve şarkı söyler; Tilki bazen sepet örür, bazen de kürk bulur ayakkabı giyer, ayağını asla kaybetmez; horoz bir çingenede para bulur, kralı yakalar.

Hayvanlar ve kuşlar hakkında bir grup masal, adaletsizliğe karşı mücadeleye adanmıştır. Ormandaki hayvanlar iki cephede bölünmüştür. Kurt, yılan, aslan, ahlaksız, zalim, acımasız, yırtıcı tasviri bitti. Örneğin, "Aslan ve Tavşan" masalında bir aslanla tanıştı. hayvanı kırar. "Yılan ve Tilki" de yılan tilki ile komşudur ihanet eder, onu yakalar ve yemek yemek ister. İlginçtir ki karşı cephede Ayakta duran hayvanlar: keçiler, tavşanlar ilkinden çok daha zayıf akıl yardımıyla kazanmalarına rağmen.

H. Tahmasib şöyle yazıyordu: "Düşmanlarıyla birlikte kahramanlar hayvanlar, mücadelelerinde onlara yardımcı olan ana güçtür. Bu hayvanlar bazen gerçek ve bazen fantastiktir. Genel olarak, bu, ilgili güçler olduğu anlamına gelir kahramanlara karşı tavırları açısından esas olarak iki yerlere ayrılabilir. Birincisi dost, ikincisi düşman ve engelleyici güçler. Bilim adamı Simurg kuşu, at, Kısa makale güvercin dostları, sadık köpekler, beyaz yılanlar, ayılar ve hatta tilkiler, deve, ejderhaya, ceylanı iyi güçler olarak verir.

Çocuk folklorumuzun toplanması ve yayınlanması 19. yüzyılın ikinci yarısında başladı. Ama kıvılcımları toplanıp yayınlanmadan çok önce klasik şairlerimizin eserlerine düştü. Nizami Gencevi, Muhammed Füzuli, Muhammed Amani, Gasim bey Zakir, Abbasgulu ağa Bakıhanov ve Seyid Azim Şirvani gibi sanatçılar tarafından farklı zamanlarda yazılı şiir hikayelerinde halk düşüncesinin etkisi kendini gösterir. Bütün bunlar klasik yazılı edebiyat Azerbaycan folklorundan beslenmesi kadar değerlidir. Olağanüstü bir kelime ustalarımızın kalemlerinden şiirler, temsiller ve şiir hikayeleri arsalara, folklor ruhuna şiirsel sisteme, dile yakın olmasına rağmen stil ve diğer özellikler halk sanatından farklıdır.

On dokuzuncu yüzyılın başlarında Avrupa'daki Grimm kardeşler tarafından yanan folklor meşalesi Rusya üzerinden Azerbaycan'a geçti. 40'lardan efsanelerimiz, masallarımız, anekdotlarımız ve destanlarımız basında düzenli olarak yer bulmuştu. Bu o zamanlar çocuk folkloru söz konusu değildi. Ancak Azerbaycan folklorunun ilk koleksiyonlarının ağırlıklı olarak aydınlatıcı olduğunu unutmamalıyız. Halk sanatına döndüklerinde, her şeyden önce öğrencilerinin yaş seviyesine, bilgisine, zevkine uygun, özlü, özlü, özlü ve oyunla ilgili örneklerle şiirleri, bilmeceleri, bilmeceleri, gerçekleri ve sayıları büyük bir coşkuyla toplamak ve yayınlamakla ilgilendiler.

Genel olarak, XIX yüzyılın ikinci yarısında ve XX yüzyılın başında aşağıdaki kaynaklarda çocuk folkloruna ilişkin daha fazla örnek oluşur:

1. Rus basınında.
2. İlkokul ders kitaplarında ve kitap okumada.
3. Azerbaycan çocuk basınında.
4. folklor koleksiyonlarında

P.Afendiyev "Azerbaycan folklor tarihi" doktora tezinde şöyle yazıyor: "Folklorumuzun ilk örnekleri 1820-30'da rus basınında görünmeye başladı. 1839-cu bu

örneklerin sayısı yıllar içinde yavaş yavaş artmaktadır. 1840-50 ilerleyen yıllarda materyaller düzenli olarak yayınlanmaktadır. Azerbaycan folklorun neredeyse ana türlerine örnekler XIX yüzyılda toplandı ve Rus basınında yayınlandı. Biz burdayız kelime, bilmecelerden büyük ölçekli destanlara edebiyatımızda pek çok türe rastlıyoruz. "

"Kafkas dağlıları hakkında bilgi toplanması" ("Kafkas Dağları hakkında bilgi toplama") Azerbaycan folkloruna geniş yer verildi. Toplayıcı A.Fon Potto "Zakatalinsky bölgesinin doğası ve insanları" ("Zaqatala Kazanın doğası ve insanları») ve folklorumuz hakkında belirli bir görüşü ifade etmek için bir girişim gösterir. Makale, sözlü halk edebiyatımızın bazı türlerinin tanımlanmasından sonra yazılmıştır: "Masalları dinlemek, temsil ve Zagatala bölgesi halkı için bilmeceler dinlemek büyük bir zevk kaynağıdır. Burada özel hikaye anlatıcılar var. Tüm toplantılara davet edilirler, bu veya bu olay hakkında masallar ve hikayeler anlatırlar. En yaygın hikayelerden biri örnekler: "Devenin zekası", "Tilki ve çakal», «Fare ve kurbağa dostluğu», «Pire ve sinek», "Uzun olan da harikadır" vb.

Çocuk folklorunun derlenmesi ve yayınlanması alanındaki en büyük eser materyal koleksiyonu »/ Smompk -« Kafkasya'nın yerleri ve kabilelerinin açıklaması için materyallerin toplanması») yaratıcılar ve önde gelen Azerbaycan edebiyat eleştirmeni Firudin Bey Köçarlı gördü.

Genel olarak Azerbaycan folklorunun toplanması ve yayınlanması ve aynı anda diğer dillere çevrildiği tarih – XIX yüzyılın 30'lu yıllarına kadar uzanıyor. Avrupa'da ortaya çıkan folklor teorilerinin destekçileri, özellikle "Mitoloji Okulu" eski çarlık imparatorluğunda yaşayan halkların folklorunu yazmak çeşitli dergilerde satın alınmış ve yayınlanmış, daha sonra bu yerel olarak çalışmaktadır entelektüellerin birleşmesi sonucunda çok sayıda mit, efsane, peri masalları, sagalar, anekdotlar, atasözleri, aşk şiiri ve çocuk folkloru örnekler yayınlandı.

Masallarımız ilk olarak Rusça'ya çevrildi ve bazı durumlarda orijinal metinle birlikte basında yayınlanan folklor örnekleri Azerbaycan'da folklor biliminin ortaya çıkması için bir itici güç verdi. Son yıllarda cumhuriyetimizde yayınlanan ve XIX.Yüzyılda Rus basınında yayınlanan bir folklor koleksiyonunu sergilemek imkansızdır. Azerbaycan halk sanatı örneklerine atıfta bulunmamalıdır. Örneklerin sistematik olarak incelenmesi acil konulardan biridir. Çünkü halkımıza ait pek çok folklor örneği Rusça olarak kendi isimleri altında yayınlanan bir dizi dergi ve koleksiyonlara koyan ve halkın sözlü folklorundan bahseden nefret edilen, "intihal" edilmiş komşularımızın eylemleri. Gerçek ortaya çıkmalı. O zamanki Rus basınında yayımlanmış folklor örnekleri arasında çok sayıda masal ve konusunun genişliği ile ayırt edilir. Azerbaycan halk masallarının yüz elli yıl önce çocuk masalları da dahil olmak üzere Rusça'ya çevirisi ve yayınlanması ve binlerce farklı milletten okuyucuları büyülüyor insanların uzun arzuları ve hayalleri, hayatı, dünya görüşü olduğunu gösterir. Yüzyıllar boyunca ustaca yarattığı masallarına bunu yansıtmayı başardı.

Azerbaycan halk masallarının yüz elli yıl önce çocuk masalları dahil Rusçaya tercümesi ve binlerce farklı milletten okuyucuları büyülüyor insanların uzun arzuları ve hayalleri, hayatı, dünya görüşü olduğunu gösterir. Yüzyıllar boyunca ustaca yarattığı masallarına bunu yansıtmayı başardı. SMOMPK koleksiyonunda toplanan çocuk şarkıları çoğu reşit olmayan kızların dilinde yazılmıştır.

### **Edebiyat**

1. Efendiyev P. Azerbaycan folkloru tarihi (1920'ye kadar). B.,ADPU Yayını, 1994, s. 23.
2. Ramazan G. Çocuk folklorunun tür sistemi ve şiirselliği. - Bakü, "Bilim ve Eğitim", 2013, 540 sayfa.
3. Adilov M., Mərdanov V. Uşaq və şeir. Bakı, 1983, 216 s.

## EĞİTİM GÖNÜLLÜSÜNÜN GÖREVLERİ

### DUTIES OF A TRAINING VOLUNTEER

**PHD. Dr. Günel MAMMADOVA**

ORCID NO: 0000-0003-2070-8332

Azerbaijan State Pedagogical University

#### **Abstract**

The mission of the education volunteer is to support the basic education provided by the state with the aim of educating the children of the İlk öğrenim age with modern and universal values to be the owners of the basic provinces of the republic, as well-equipped and qualified individuals.

-Decisions, behaviors and applications of the training volunteer are based on the values and strategies of the training organization, can explain them and stand behind them.

- Implements all decisions, behaviors and applications according to the objective criteria of the institution.

-Provides determination in the absence of objective criteria.

- Accepts that all rules are valid for everyone without exception.

-Shares their applications with their stakeholders with as much transparency as the subject allows.

-Shares the necessary information with the right person at the right time.

Training volunteers include all stakeholders in the relevant processes. Receives and evaluates feedback from shareholders. Supports all stakeholders to achieve goals. They work with their stakeholders in processes that affect each other. When necessary to achieve a common goal, he works with the spirit of volunteerism, going beyond the definition of duty.

Reviews the training strategy, makes the necessary changes related to their work and applies. They follow developments related to their work and apply what they believe will add value. It shares new approaches and information to disseminate.

It focuses on how something will be, not how it will be. It adapts to innovations and strives for its adoption by all stakeholders.

Religion, language, race, gender, age, socio-economic status do not make a difference for children, parents, employees and volunteers. It creates an environment where everyone can express themselves and their ideas can be listened to. He sees different ideas as an opportunity for development.

He is well aware of his expectations, authority and responsibilities in job description. Fulfills the given task flawlessly. Behaves in accordance with work discipline and ethical rules. Gives feedback to that person when confronted with situations that do not conform to the rules of education and ethical values.

**Keywords:** training, volunteer, mission, position, job, respect

Eğitim gönüllüsünün misyonu İlköğrenim çağındaki çocukların çağdaş ve evrensel değerler ile cumhuriyetin temel ilkelerine sahip, donanımlı ve nitelikli bireyler olarak yetiştirilmeleri amacıyla devlet tarafından verilen temel eğitime destek olmaktır.

- Eğitim gönüllüsünün Kararları, davranışları ve uygulamaları Eğitim kurumunun değer ve stratejilerine dayanır, bunları açıklayabilir ve arkasında durabilir.

- Tüm karar, davranış ve uygulamalarını kurumun objektif kriterlerine göre gerçekleştirir.

-Objektif kriterlerin olmadığı durumlarda belirlenmesini sağlar.

- Tüm kuralların istisnasız herkes için geçerli olduğunu kabul eder.



-Uygulamalarını, ilgili paydaşlarıyla mevzuatın izin verdiği ölçüde şeffaflıkla paylaşır.

-Gerekli bilgiyi doğru zamanda doğru kişiyle paylaşır.

Eğitim gönüllüsü tüm paydaşları ilgili süreçlere dahil eder. Paydaşlarından geribildirim alır ve değerlendirir. Hedeflere ulaşmak için tüm paydaşlarına destek olur. Birbirlerini etkileyen süreçlerde ilgili paydaşlarıyla birlikte çalışır. Ortak hedefe ulaşmak için gerektiğinde g örev tanımının da dışına çıkarak gönüllülük ruhuyla çalışır.

Eğitim stratejisini gözden geçirir, kendi işiyle ilgili gerekli değişiklikleri yapar ve uygular. İşle ilgili gelişmeleri takip eder, değer katacağına inandıklarını uygular. Yeni yaklaşım ve bilgileri yaygınlaştırmak için paylaşır. Bir şeyin nasıl olmayacağına değil nasıl olacağına odaklanır. Yeniliklere uyum sağlar ve tüm paydaşlar tarafından benimsenmesi için çaba sarf eder.

Sunduğu olanaklarda çocuk, veli, çalışan ve gönüllüler için din, dil, ırk, cinsiyet, yaş, sosyo ekonomik durum ayrımı yapmaz. Herkesin kendini ifade edebileceği ve fikirlerinin dinlenebileceği bir ortam yaratır. Farklı fikirleri gelişim için bir fırsat olarak görür.

Görev tanımındaki beklentileri, yetki ve sorumluluklarını iyi bilir. Verilen görevi eksiksiz şekilde yerine getirir. İş disiplinine ve etik kurallara uygun davranır. Eğitim kurallarına ve etik değerlere uygun olmayan durumlarla karşılaştığında o kişiye geribildirim verir.

Eğitim, temel bir zorunluluk olmanın da ötesinde toplum için büyük bir ihtiyaçtır. Çünkü toplumu büyüten, geliştiren bireydir ve birey ancak eğitim yoluyla topluma kazandırılır. Toplumun bu önemli ihtiyacının karşılanması noktasında herkesin sorumluluk üstlenerek devletin ilgili kurumlarına destek olması çok önemlidir.

Eğitime gönüllü olarak destek vermek, geleceğe de yatırım yapmaktır. Başka bir ifadeyle, gelecekte söz sahibi olmanın en etkili yolu eğitim gönüllüsü olmaktan geçiyor. Çocukların geleceğine yapılan yatırımlar ne kadar sürdürülebilir olursa, ülkenin geleceğine sunulan katkı da o derece büyük olur.

Bir çocuğa verilebilecek en güzel, en anlamlı hediye ona iyi bir gelecek sunmaktır. Çocukların eğitimine verilen destek ile onların hem temel; hem de yaşam becerilerini geliştirecek, yeteneklerini ortaya çıkarmasını sağlayacak, ihtiyaçlara odaklanmış eğitimler almalarına olanak sağlanır. Her mutlu çocuk, gelecekte mutlu bir toplumun temel parçasıdır.

Eğer kendinizi topluma karşı borçlu hissediyor ve daha fazla sorumluluk almak istiyorsanız bunun en pratik ve etkili yolu eğitim gönüllüsü olmaktır. Çünkü eğitimde gönüllülük hem bir sosyal sorumluluk eylemi hem de topluma hizmet etmenin en faydalı şeklidir. Eğitim için atılan her adım, iç içe geçmiş halkalar gibi toplumun çok farklı alanlarını da etkiler.

Milyonlarca genç nüfusa sahip bir toplumda yaşayan insanlar olarak, eğitimde hızla çözülmesi gereken yapısal ve maddesel sorunların olduğunun farkındayız. Bu sorunların daha hızlı çözülmesinde ve eğitimde istenilen ideal noktaya gelinmesinde gönüllü destek ve yatırımların payı çok kritik bir öneme sahiptir. Eğitime sunulan her katkı, sorunların azaltılması ve zaman içinde ortadan kaldırılması noktasında kolektif çözümler üretir.

Eğitim güçtür. Eğitim haktır. Özellikle gelişmekte olan ülkelerde, bazı çocukların, sahip olabileceği tek güç, tek fırsattır. Eğitim, sadece okumaya-yazmaya, sayı saymaya, bilgi edinmeye değil, öncelikle kendi gücünü keşfetmeye ve hayatta kalmaya yarar!

Çocukları nasıl soğuktan korumak için giydiriyorsak, yorulmasınlar diye kucağımızda taşıyorsak. Kendi ayakları üstünde durabilsinler diye çocuklarımızı eğitimle desteklemek gerekir. Biz, sevgiyle yaklaştığımız, bilgiyle donattığımız çocuklarımıza dimdik yürümelerini, hayata karşı daha güçlü durmalarını sağlayacak becerileri ve özgüveni kazandırdığımızı inanıyoruz. Çocuklarımız için okulun tamamlayıcısı, sokağın ve riskli ortamların alternatifiyiz. TEGV’de çocuklarımız özgür bir ortamda en gelişmiş ülkelerdeki eğitim anlayışıyla

tanişıyorlar. Çoğu gençlerden oluşan gönüllü ablalar ve ağabeyler, hayata bakışlarıyla çocuklarımıza örnek oluyorlar. Hayata zor koşullarda başlayan birçok insan, sadece eğitim sayesinde, başarılı bir iş insanı, sanatçı, bilim insanı veya üst düzey yönetici olabiliyor

Çocukların hayat boyu öğrenen bireyler olması, eğitim, meslek ve sosyal yaşamlarında mutlu ve başarılı bireyler olmaları için gereken yaşam becerilerini kazanmaları TEGV misyonunun en önemli parçasıdır. Eğitim faaliyetleri bu modelin en önemli boyutudur ve Vakfın misyonunu hayata geçirmek ve çocuklarda ve gönüllülerde fiziksel, bilişsel, sosyal ve duygusal olarak olumlu etki yaratmak amacıyla farklı gelişim alanlarına hizmet eden eğitim etkinlikleri gerçekleştirilmektedir.

Çocuk dostu mekânlarımız, donanımlı gönüllülerimiz, çocuk merkezli özgün eğitim programlarımız, sistematik izleme-değerlendirme yapımız ve tüm bu boyutları bütüncül biçimde ele alan ve etkileşimli biçimde yöneten yönetim yapımız sürdürülebilir bir eğitim destek modelini mümkün kılar.

TEGV, eğitim faaliyetinin niceliği ve niteliğine birlikte azami önemi göstermektedir. Bir yandan, sayısal olarak mümkün olduğu kadar çok çocuğa ulaşmaya ve yaygınlaşmaya çalışırken, diğer yandan TEGV’de etkinlik alan çocukların uzun yıllar TEGV’e devam ederek, TEGV’in olumlu etkisinden azami oranda ve kalıcı olarak faydalanmaları için çalışır. Bunu, çocukla buluşma aracı olan eğitim faaliyetinin kalitesini sürekli artırarak ve güncelliğini koruyarak sağlamayı hedefler.

Çocuklar ve gönüllülere yönelik eğitim programları ve eğitsel etkinlikler, alanında uzman danışmanlar ve TEGV’in Eğitim Uzmanları tarafından geliştirilmekte ve Eğitim Programları tarafından koordine edilmektedir. Programlar bu konuda özel eğitim almış gönüllüler yoluyla çocuklara ve gönüllülere ulaştırılmaktadır.

TEGV, farklı becerilere sahip olarak dünyaya gelen tüm çocuklara kendi potansiyellerini ve yeteneklerini keşfetmelerine fırsat tanımayı amaçlar. Bunun için, TEGV Eğitim Parkı ve Öğrenim Birimlerinde, MEB Okullarında ve diğer kamuya açık alanlarda çocuklara güvende hissettikleri, düşünce ve duygularını özgürce ifade edebildikleri, yaratıcılıklarını ortaya koyabildikleri ve aktif biçimde öğrendikleri keşif alanları sunar. Çocuklara akademik beceri ve alt becerileri kazandırmaya çalıştığı gibi, teknolojiyi araç olarak kullandığı disiplinler üstü proje yaklaşımı ile de 21. Yüzyıl becerileri kazandırmayı hedefler.

MEB okullarındaki çocuklar hafta içi sosyal etkinlik saatlerinde TEGV birimlerine gelmek yolu ile; hafta sonu ve yaz etkinliklerinden faydalanmak isteyen çocuklar aileleri tarafından TEGV birimlerinde programlara kayıt ettirilerek, diğer bütün çocuklar da TEGV’in sunduğu online platform ve oyunlara erişerek TEGV’in eğitim destek etkinliklerinden faydalanırlar.

Aktif öğrenme, öğrenenin öğrenme sürecinin sorumluluğunu taşıdığı, ona öğrenme sürecinin çeşitli yönleri ile ilgili karar alma ve öz düzenleme yapma fırsatlarının verildiği ve karmaşık öğretimsel işlemlerle öğrenenin öğrenme sırasında zihinsel yeteneklerini kullanmaya zorlandığı bir öğrenme sürecidir.” Öğrenme ortam ve araçları tasarlanırken, çocuk ve gönüllü katılımını teşvik edecek, onların katılımları ile geliştirilmeye açık, eğlenceli, deney, deneyim, paylaşım, oyun ve dijital araç ve platformlara önem veren, öğrenmeyi keyifli hale getiren bir yaklaşımın benimsenmesi önemlidir.

Bir eğitim yaklaşımı olarak aktif öğrenme aşağıdaki temel ilkeleri içerir:

- Çocuk, öğrenme sürecinin aktif bir öğesidir.
- Her çocuğun öğrenme becerileri geliştirilebilir.
- Öğrenmede bireysel ve kültürel farklılıklar dikkate alınır. Bilgi ve beceriler geçmiş yaşantılardan yararlanılarak yapılandırılır.
- Öğrenmede çevre ile aktif etkileşim önemlidir.
- İşler ve etkinlikler (çocuğa ne yaptırdığımız) önemlidir.

• Aktif öğrenmede uygulanan yöntem ve teknikler, öğrenme ortamında çocukları diğer çocuklarla işbirliği yapmaya teşvik eder ve aktif kılar,

TEGV öğrenme ortam ve araçlarının, programların, etkinliklerin aktif öğrenme yaklaşımı ile hazırlanması ve uygulanması esastır.

Eğitim görevlisi çalışmalarında gelişim basamakları açısından iki farklı dönemdeki çocuklarla bir araya gelmektedir. Bunlardan ilki genel olarak 6-12 yaşlar arasındaki dönem olan orta çocukluk iken, bir diğeri yaklaşık olarak 13 yaşından başlayan ve TEGV'in bir araya geldiği son sınıf düzeyi olan ortaokul 8. sınıfın tamamlandığı 16 yaşına kadar uzanan ergenlik dönemidir. TEGV Eğitim Programları hedef kitlesi olan çocukların içinde buldukları gelişim boyutlarını dikkate alarak hazırlanmakta ve uygulanmaktadır. Bu yolla çocukların 4 farklı boyut üzerinden gelişimleri desteklenmektedir. Bu boyutların her biri diğerleri ile ilişkilidir. Bazı beceri, öğrenme süreci ve deneyimleri sınıflandırmak hayli zordur; çoğu zaman aynı beceri birden fazla boyut ile ilişkilidir.

#### ***Psikomotor / Fiziksel Gelişim***

Fiziksel gelişim boyutu ile çocuğun her türlü bedensel büyüme ve olgunlaşma süreci kastedilmektedir. TEGV sunduğu eğitim programları ve spor olanakları ile çocukların bedensel sağlık ve iyi olma halleri ile yakından ilişkili olan fiziksel gelişimlerini desteklemeyi amaçlar.

#### ***Sosyal Gelişim***

TEGV çocuk ve gençlerin topluluk içindeki olumlu deneyimlerinin sosyal gelişimleri üzerindeki büyük etkisini göz önünde bulundurarak onlara koruyucu, destekleyici ve geliştirici bir sosyal ortam sunma çabasıdadır. Bu beceri alanı, bilgiyi başkalarına aktarma, başkalarından gelen bilgiyi yorumlama ve uygun bir şekilde cevap verme ile ilgili becerileri içerir. Toplumsal beceriler kişilerarası etkin iletişim için de önemli becerilerdir.

Akran ve yetişkinlerle olumlu iletişim, sosyal ipuçlarını anlama ve empati, başkalarına saygı, öz güven, öz sunum, iletişim, uyuşmazlık çözümü, uzlaşma, işbirliği, yardımlaşma, grup çalışması, uyum sağlayabilme, liderlik, yurttaşlık becerileri

#### ***Bilişsel Gelişim***

Bilişsel gelişim, bireylerin bilgi edinmeleri, bu bilgiyi yapılandırılmaları ve uygun şekilde kullanmaları ile ilişkili tüm süreçleri kapsamaktadır. Deneyim, sosyal geçiş, olgunlaşma ve dengeleme gibi öğelerle gelişir. Bu beceri alanı, düşünme, muhakeme etme ve benzeri zihinsel yeteneklerin geliştirilmesini amaçlayan bilgi ve becerileri içerir.

Dikkat, algılama, hafıza, mantık yürütme, analiz etme, eleştirel düşünme, karar verme, hedef koyma, yaratıcı düşünme, problem çözme, bilgi ve iletişim teknolojileri okuryazarlığı, planlama ve organizasyon, stratejik düşünme, eleştirel düşünme vb. beceriler ile derinlemesine bilgi edinme

#### ***Duygusal Gelişim***

Belirli nesne, olay veya bireylerin insanın iç dünyasında uyandırdığı izlenim olarak tanımlanan duyguların algılanması ve anlamlandırılmasına ilişkin tüm süreçler bu boyutta incelenir. Duygusal boyut sosyal ve bilişsel boyutlar ile sıkı bir ilişki içindedir, iletişim, , gibi konulara ilişkin beceriler bu boyut altında yer alır.

Duyguları tanıma ve ifade etme; duygu ve davranışları yönetme, çatışma çözümü, değer verme, i çmotivasyon, azim

#### ***Değerler Gelişimi***

TEGV misyonu, kurumsal ve etik değerleri ile ilişkili olarak ve bir sivil toplum kuruluşu olarak, toplumsal uzlaş, birliktelik duygusu, kültürel mirasın ve doğanın korunmasının değerler eğitimi ile gerçekleşeceğine inanır ve bu alanda yapılandırılmış çocuk ve gönüllü etkinlikleri sunar.